

---

# **Saint-Martin de Savigny :** **archéologie d'un monastère lyonnais**

Histoire monumentale et organisation spatiale des  
édifices cultuels et conventuels (IX<sup>e</sup>-XIII<sup>e</sup> siècle)

---

par M<sup>me</sup> Olivia PUEL

Sous la direction de M. Nicolas REVEYRON

Thèse d'archéologie médiévale

pour obtenir le grade de

docteur de l'Université Lumière-Lyon 2

présentée et soutenue publiquement le 7 décembre 2013

*Composition du jury :*

M. Nicolas REVEYRON – Professeur des Universités, Université Lumière Lyon 2

M<sup>me</sup> Eleonora DESTEFANIS – Professore, Università degli Studi del Piemonte Orientale

M. Alain DUBREUCQ – Professeur des Universités, Université Jean Moulin Lyon 3

M<sup>me</sup> Élisabeth LORANS – Professeur des Universités, Université François Rabelais de Tours

M. Christian SAPIN – Directeur de recherches au CNRS



---

**Saint-Martin de Savigny :**  
**archéologie d'un monastère lyonnais**

Histoire monumentale et organisation spatiale des  
édifices cultuels et conventuels  
(IX<sup>e</sup>-XIII<sup>e</sup> siècle)

---

Tome 2 : annexes



# Table des annexes

---

<b>DOSSIER A. HISTORIOGRAPHIE DE L'ABBAYE DE SAVIGNY (1837-2005)</b> .....	<b>789</b>
Annexe A 1. Inventaire chronologique de la bibliographie .....	791
Annexe A 2. Tableau synoptique de la bibliographie .....	808
<b>DOSSIER B. LES ARCHIVES DES ÉRUDITS SUR L'ABBAYE DE SAVIGNY (XIX<sup>E</sup>-DÉBUT XX<sup>E</sup> SIÈCLES)</b>	<b>811</b>
Annexe B 1. Conventions de dépouillement et de transcription .....	813
Annexe B 2. Dépouillement de la correspondance d'Auguste Bernard.....	814
Annexe B 3. Correspondance entre Auguste Bernard et Louis de Parieu.....	821
Annexe B 4. Correspondance entre Auguste Bernard et François-Zénon Collombet .....	826
Annexe B 5. Correspondance entre Auguste Bernard et Jean-Prosper Gauthier .....	834
Annexe B 6. Correspondance entre Auguste Bernard et Cherpasse .....	860
Annexe B 7. Correspondance d'Auguste Bernard : photographies d'extraits de lettres.....	862
Annexe B 8. Dépouillement du dossier « Savigny » de Léon Galle.....	865
Annexe B 9. Brouillons de Léon Galle : tableau récapitulatif du contenu.....	871
Annexe B 10. Notes de Léon Galle sur la chapelle Saint-Léger.....	872
Annexe B 11. Correspondance de Léon Galle : tableau récapitulatif du contenu .....	873
Annexe B 12. Lettres d'Alexandre Poidebard à Léon Galle.....	874
Annexe B 13. Lettre de Georges Guigue à Léon Galle.....	875
Annexe B 14. Correspondance entre Léon Galle et Félix Thiollier.....	876
Annexe B 15. Lettre d'Henri Forest à Léon Galle .....	878
Annexe B 16. Lettre de M. Sage à Léon Galle .....	879
Annexe B 17. Lettres d'Amédée Cateland à Léon Galle .....	880
Annexe B 18. Lettre et message de Jean Virey à Léon Galle .....	881
Annexe B 19. Correspondance entre Léon Galle et Joseph Déchelette .....	883
Annexe B 20. Archives de Léon Galle : photographies d'extraits de notes ou lettres.....	886
<b>DOSSIER C. LES SOURCES ÉCRITES SUR LES ÉDIFICES DE L'ABBAYE DE SAVIGNY (XII<sup>E</sup>-XX<sup>E</sup> SIÈCLE)</b> .....	<b>893</b>
Annexe C 1. Liste des abbés de Savigny .....	895
Annexe C 2. Conventions de dépouillement et de transcription .....	896
Annexe C 3. <i>Liber cartarum Poncii</i> abbatis .....	899

Annexe C 4. <i>Liber consuetudinum</i> de Guillaume Bollat .....	901
Annexe C 5. Requête de Pierre Baronnat.....	905
Annexe C 6. Manuscrits de Benoît Mailliard.....	908
Annexe C 7. Livre des bénédictions et des cérémonies de Benoît Mailliard.....	909
Annexe C 8. Statuts de François I d'Albon.....	911
Annexe C 9. <i>Papyrus conventus</i> de Philippe Morel .....	913
Annexe C 10. <i>Liber manuale prioris</i> de Benoît Mailliard .....	916
Annexe C 11. Contrat d'échange de maisons entre le convent, pour le futur communier, et Antoine de Sainte-Colombe, doyen de Teylan.....	918
Annexe C 12. <i>Liber refusionum</i> de François II d'Albon.....	920
Annexe C 13. Procès-verbal de visite après le décès de Claude d'Albon.....	929
Annexe C 14. Plainte au sujet d'un vol de pierres .....	932
Annexe C 15. Procès-verbal de visite pour François de Cluny.....	934
Annexe C 16. Description de Laurent de Foudras .....	938
Annexe C 17. Requête des habitants de Savigny en faveur de l'église Notre-Dame .....	940
Annexe C 18. Jean Roux, <i>Savigny et son abbaye</i> . .....	941
Annexe C 19. Auguste Bernard, « Notice historique » du <i>Cartulaire de l'abbaye de Savigny</i> .....	943
Annexe C 20. Achille Raverat, « Septième promenade : l'abbaye de Savigny, l'Arbresle » .....	944
Annexe C 21. Récit d'une promenade par Léon Galle .....	945
Annexe C 22. Félix Thiollier, Vestiges de l'art roman en Lyonnais .....	947
Annexe C 22. Félix Thiollier, Vestiges de l'art roman en Lyonnais .....	947
Annexe C 23. Notes d'Amédée Cateland sur la chapelle dite de Saint-Léger.....	948
Annexe C 24. Inventaire des mentions de sépultures.....	949
<b>DOSSIER D. DOCUMENTATION ARCHÉOLOGIQUE SUR LA GRANDE ÉGLISE.....</b>	<b>963</b>
Annexe D 1. Église Saint-Martin : inventaire des maçonneries .....	965
Annexe D 2. Église Saint-Martin : inventaire des groupes de mortier .....	966
Annexe D 3. Église Saint-Martin : inventaire des échantillons de mortier.....	969
Annexe D 4. Caves de la maison nord-ouest : inventaire des unités de construction.....	972
Annexe D 5. Caves de la maison nord-ouest : diagramme des unités de construction.....	972
Annexe D 6. Caves de la maison nord-ouest, mur ouest, parement interne : inventaire des pierres de taille .....	973
Annexe D 7. Jardins ouest, murs nord et sud : inventaire des unités de construction .....	974

Annexe D 8. Jardins ouest, sondage S 3 : inventaire des unités stratigraphiques.....	975
Annexe D 9. Jardins ouest, murs nord et sud, sondage S 3 : diagramme des unités de construction et des unités stratigraphiques.....	977
Annexe D 10. Jardins ouest, sondage S 3 : inventaire du mobilier céramique .....	978
Annexe D 11. Jardins ouest, mur nord, parement interne : inventaire des trous de boulin.....	980
Annexe D 12. Jardins ouest, mur nord, parement interne : localisation des trous de boulin des maçonneries M 2 et M 3.....	981
Annexe D 13. Rue de l'Abbaye : inventaire des unités de construction .....	982
Annexe D 14. Rue de l'Abbaye : inventaire des unités stratigraphiques.....	983
Annexe D 15. Rue de l'Abbaye : diagramme des unités de construction et des unités stratigraphiques .....	984
Annexe D 16. Terrain est : inventaire des unités de construction.....	985
Annexe D 17. Terrain est : inventaire des unités stratigraphiques.....	985
Annexe D 18. Terrain est : diagramme des unités de construction et des unités stratigraphiques (niveaux de sol et remblais en connexion).....	991
Annexe D 19. Terrain est, sondage S 1 : inventaire du mobilier céramique.....	992
<b>DOSSIER E. DOCUMENTATION ARCHÉOLOGIQUE SUR LA DEUXIÈME ÉGLISE ET LES BÂTIMENTS ADJACENTS.....</b>	<b>997</b>
Annexe E 1. Inventaire des maçonneries .....	999
Annexe E 2. Cuvier : inventaire des unités de construction.....	1000
Annexe E 3. Cuvier, mur nord : diagramme des unités de construction.....	1003
Annexe E 4. Cuvier, mur est : diagramme des unités de construction.....	1003
Annexe E 5. Cuvier, mur ouest : diagramme des unités de construction.....	1004
Annexe E 6. Cuvier, mur sud : diagramme des unités de construction.....	1005
Annexe E 7. Cuvier : dimensions des briques employées dans les maçonneries M 15 et M 16....	1006
Annexe E 8. Cuvier : inventaire des césures .....	1008
Annexe E 9. Cuvier, inventaire des groupes de mortier.....	1010
Annexe E 10. Cuvier : inventaire des échantillons de mortier.....	1020
Annexe E 11. Cuvier : inventaire des baies .....	1025
Annexe E 12. Cuvier : inventaire des trous de boulin.....	1026
Annexe E 13. Cuvier, mur ouest : localisation des trous de boulin de la maçonnerie M 15 .....	1030
Annexe E 14. Cuvier, mur est : localisation des trous de boulin de la maçonnerie M 20 .....	1031
Annexe E 15. Jardin est, mur nord : inventaire des unités de construction .....	1032

Annexe E 16. Jardin est, mur nord : inventaire des baies .....	1032
<b>DOSSIER F. DOCUMENTATION ARCHÉOLOGIQUE SUR LE CLOÎTRE ET LES BÂTIMENTS</b>	
<b>CONVENTUELS .....</b>	<b>1033</b>
Annexe F 1. Cloître et bâtiments conventuels : inventaire des maçonneries .....	1035
Annexe F 2. Cloître et bâtiments conventuels : inventaire des groupes de mortier .....	1036
Annexe F 3. Cloître et bâtiments conventuels : inventaire des échantillons de mortier .....	1038
Annexe F 4. Maison sud-ouest : inventaire des unités de construction .....	1039
Annexe F 5. Maison sud-ouest : inventaire des césures .....	1039
Annexe F 6. Maison sud-ouest : diagramme des unités de construction .....	1040
Annexe F 7 : Maison sud-ouest : inventaire des baies .....	1041
Annexe F 8. Maison sud-ouest : inventaire des trous de boulin .....	1041
Annexe F 9. Cabanon sud-est : inventaire des unités de construction .....	1042
Annexe F 10. Cabanon sud-est : inventaire des césures .....	1042
Annexe F 11. Cabanon sud-est : diagramme des unités de construction .....	1043
Annexe F 12. Sondage S 2 : inventaires des unités stratigraphiques .....	1044
Annexe F 13. Sondage S 2 : diagramme des unités stratigraphiques .....	1044
Annexe F 14. Sondage S 2 : inventaire du mobilier céramique .....	1045
Annexe F 15. Sondage S 4 : inventaires des unités de construction .....	1046
Annexe F 16. Sondage S 4 : inventaires des unités stratigraphiques .....	1046
Annexe F 17. Sondage S 4 : diagramme des unités stratigraphiques .....	1050
Annexe F 18. Sondage S 4 : inventaire du mobilier céramique .....	1051
<b>DOSSIER G. INVENTAIRE DES SOURCES D'ARCHIVES .....</b>	<b>1053</b>
Annexe G 1. Sources imprimées .....	1055
Annexe G 2. Un fonds majeur : la sous-série 1 H des Archives départementales du Rhône .....	1056
Annexe G 3. Les autres fonds .....	1122
<b>DOSSIER H. BIBLIOGRAPHIE GÉNÉRALE .....</b>	<b>1137</b>
Abréviations .....	1139



Dossier A.  
Historiographie de  
l'abbaye de Savigny  
(1837-2005)

---



# Annexe A 1. Inventaire chronologique de la bibliographie

---

Tous les ouvrages relatifs à l'abbaye Savigny sont recensés dans cet inventaire de la bibliographie, qu'ils lui soient entièrement ou partiellement consacrés. En sont exclus uniquement les travaux qui ne la citent qu'à titre de comparaison. Ils sont présentés dans l'ordre chronologique, sous forme de notices présentant systématiquement une biographie de leur auteur et une description analytique de leur contenu.

Cet inventaire constitue de fait un support indispensable à la compréhension de la première partie de cette thèse, qui vise à analyser la bibliographie disponible dans une perspective historiographique et épistémologique. Il est par ailleurs complété par un tableau synoptique, récapitulant les références des ouvrages, mais aussi les objectifs, les matériaux et les méthodes d'investigation mises en œuvre par leurs auteurs (annexe A 2).

## **A 1.1. *Gallia christiana***

« Abbaye de Savigny », 1728, 1876, 11 col.

L'immense travail écrit par les auteurs de *Gallia christiana* avait pour objectif de recenser tous les archevêchés, évêchés et monastères de France, et de donner pour chacun d'eux quelques repères historiques. L'abbaye de Savigny est incluse dans le tome IV, concernant la province de Lyon<sup>1</sup>. Le texte se divise en une introduction générale, dans laquelle sont relatées les diverses légendes liées à la fondation de l'abbaye, et une énumération des abbés successifs et des événements marquants de leurs abbatiats. L'histoire est ici résolument événementielle. Les auteurs ont tiré leurs informations des écrits de Benoît Maillard, grand-prieur de l'abbaye à la fin du XV<sup>e</sup> siècle, et des copies modernes du cartulaire de Ponce, qu'ils se contentent souvent de paraphraser. Ils se livrent néanmoins à des critiques et se montrent par exemple réservés quant à la prétendue intervention de saint Maur dans la création du monastère.

## **A 1.2. *Jean Roux (1813-v. 1867)***

« Savigny et son abbaye », 1844, 50 p.

Auteur de la première monographie sur l'abbaye de Savigny, Jean Roux, dit l'abbé Roux, n'a guère marqué l'esprit de ses contemporains. En l'absence de publications qui lui soit consacrée, sa biographie est nécessairement succincte. Elle n'en est pas moins fondamentale pour comprendre son travail.

À la suite de ses études dans un séminaire indéterminé, ce lyonnais devient en 1839, professeur d'archéologie au petit séminaire de l'Argentières. C'est probablement dans cette petite bourgade, qui abritait un des chapitres héritiers de l'abbaye après sa suppression, qu'il a entendu parler de Savigny. S'il commence peut-être ses travaux sur cet établissement dès cette époque, il ne les publie toutefois qu'en 1844, à l'occasion du lancement de la *Revue du Lyonnais* par son ami Léon Boitel. Il officie alors comme vicaire dans la paroisse de Feurs, où il reste jusqu'au milieu du XIX<sup>e</sup> siècle. Pendant ces années cruciales, qui aboutissent à la création de la Deuxième République en 1848, il révèle sa personnalité combative et ses convictions royalistes. Dans un article examinant la ville de Feurs sous la Deuxième République, Philippe Briat évoque en effet son hostilité affichée vis-à-vis de la nouvelle municipalité,

---

<sup>1</sup> *GALLIA CHRISTIANA*, 1876, col. 259-269.

contre qui il multiplie les provocations et les vexations<sup>2</sup>. Jean Roux se présente d'ailleurs aux élections municipales de 1851 et quitte la ville peu après son échec. Il arrive alors à Lyon, où il exerce d'abord comme aumônier du Collège, puis, à partir de 1858, comme chapelain de la primatiale Saint-Jean et archiviste de l'archevêché. Il entre alors dans les cercles de sociabilité de la ville, en rejoignant vers 1851 la Société littéraire de Lyon, puis en 1859 le Comité d'archéologie instituée par l'Académie des sciences, belles-lettres et arts de Lyon.

Dès 1851, il publie son œuvre majeure, consacrée au forum des Ségusiaves et aux origines de la ville de Feurs. Il livre dans son introduction une présentation méthodologique de ses travaux, qui dévoile en filigrane sa conception de l'archéologie :

Les pages que je livre à la publicité sont le résultat de consciencieuses et persévérantes recherches. J'ai essayé de reconstruire le vieux forum des Ségusiaves avec les restes antiques qu'il a laissés dans le sol. J'ai cherché à lire son passé dans la nature de ses débris : de même qu'on reconnaît le pauvre à son linceul, et le prince aux lambeaux dorés qui se mêlent à la cendre de son cadavre. J'ai donc fait comparaître tous les témoins qui pouvaient me parler des siècles passés ; je me suis arrêté à chacune des traces dont j'ai trouvé l'empreinte. J'ai creusé les flancs de la terre, et je les ai interrogés, comme on interroge les entrailles d'une victime. Je n'ai formulé aucune opinion sans l'appuyer sur des textes ou sur des monuments, car sans cela il n'y a point d'histoire. Les textes, je les ai vérifiés avec une exactitude scrupuleuse ; les monuments, je les ai dessinés ou estampés moi-même avec soin, et M. Louis Perrin a bien voulu les reproduire avec l'esprit et la fidélité de son gracieux burin.<sup>3</sup>

Jean Roux est donc un historien des textes et des monuments. Il cherche dans le sol les vestiges d'une occupation passée, qu'il veut rattacher à un peuple spécifique. Sa comparaison avec les pratiques funéraires du pauvre et du prince est à cet égard révélatrice. Il travaille sur les vestiges eux-mêmes : il les dessine et donc les mesure. Les aborde-t-il autrement que dans leurs rapports avec les documents écrits ? La réponse négative n'étonne guère en ce milieu du XIX<sup>e</sup> siècle. Jean Roux commence malgré tout à se faire connaître : à peine arrivé à Lyon, à peine admis à la Société littéraire, il se fait remarquer par une publication dense, qui sera même primée l'année suivante au concours des Antiquités nationales.

La première monographie de l'abbaye de Savigny est donc l'œuvre d'un historien qui pratique l'archéologie. Elle est pourtant beaucoup plus historique qu'archéologique. Elle expose en effet une histoire événementielle des abbatiats successifs, qui s'appuie sur des documents d'archives, dont les références ne sont pas citées. Il est de surcroît marqué par des jugements tranchés, qui émanent de ses opinions religieuses et politiques. Aussi distingue-t-il par exemple les « fervents cénobites »<sup>4</sup>, constructeurs du monastère, et les « simulacres de religieux »<sup>5</sup>, responsables de sa suppression, conférant ainsi au site de Savigny une image résolument romantique. Finalement, Jean Roux ne consacre que deux pages aux édifices monastiques dans un article qui en compte pourtant cinquante ! Sans doute n'a-t-il pas encore acquis en 1844, année de la publication, assez d'expérience de terrain ? L'année précédente, il consacre pourtant plusieurs pages à la description des bâtiments de l'Île-Barbe, en particulier des églises Notre-Dame et Saint-Martin-Saint-Loup<sup>6</sup>, dont les vestiges ne sont guère plus nombreux – à cette époque – que ceux des églises saviniennes. Il s'est néanmoins rendu à Savigny afin de réaliser une description du site, qui pêche parfois par sa surinterprétation<sup>7</sup>, mais qui n'en établit pas moins une première image après sa destruction. Sur place, il est d'abord excité par la vue d'un « petit

<sup>2</sup> BRIAT, 2008, p. 80 : « De la suppression du banc réservé à la municipalité dans l'église paroissiale au pamphlet sous forme de circulaire électorale, en passant par des sermons hostiles à la République et aux républicains, l'abbé Roux semble conduire depuis février 1848 une lutte de tous les instants visant à barrer la route aux partisans du nouveau régime. »

<sup>3</sup> ROUX, 1851, p. 1-2.

<sup>4</sup> ROUX, 1844, p. 155 : « J'entrevis les fondateurs de ce monastère, ces premiers et fervents cénobites, au corps de fer, à l'âme de diamant, défrichant pendant le jour les épaisses forêts, (...), priant, lorsque tout reposait autour de leur habitation. » ROUX, 1844, p. 161 : « Quelle défense opposer à des oppresseurs (les Hongrois et les seigneurs locaux) ? Les armes ! On n'en avait point d'autres que les supplications. Des titres ? Les flammes venaient de les consumer. » L'emploi du style direct théâtralise certains épisodes, renforçant ainsi le jugement de l'auteur : les moines sont d'autant plus méritants qu'ils ont affronté de terribles épreuves.

<sup>5</sup> ROUX, 1844, p. 189 et 197. Ce sont des hommes « faibles et indignes » pour qui la règle est devenue un « fardeau ».

<sup>6</sup> ROUX, 1844, p. 72-84.

<sup>7</sup> ROUX, 1844, p. 201 : L'abbatiale est sous sa plume « comme toutes les églises romanes de son époque, divisée en trois nefs ».

clocher roman à toit pyramidal »<sup>8</sup>, qui correspond probablement à celui de l'église mariale, puis amèrement déçu par les vestiges des édifices monastiques. Pour lui, l'abbaye n'existe plus qu'à l'état de « ruines », de « débris du Moyen Âge », de « restes de murs »... L'abbé impute aux « mains homicides » des hommes cette destruction tragique. Il offre enfin une vision pessimiste du site, presque entièrement ruiné, mais aussi voué à la disparition complète en raison d'une indifférence générale.

### **A 1.3. Auguste Bernard (1811-1868)**

« Élection d'un abbé de Savigny au XV<sup>e</sup> siècle », 1837, 16 p.

*Cartulaire de l'abbaye de Savigny*, 1853 a, 667 p.

« Excommunication de l'abbaye de Savigny au XII<sup>e</sup> siècle », 1853 b, 13 p.

Outre deux analyses de textes d'archives, Auguste Bernard publie surtout le *Cartulaire de l'abbaye de Savigny, suivi du petit cartulaire de l'abbaye d'Ainay*. Au contraire de Jean Roux, il bénéficie d'une reconnaissance qui dépassera largement le cadre de sa vie. S'il figure parmi les historiens du Lyonnais qui comptent pour François-Zénon Collombet<sup>9</sup>, il est connu aujourd'hui notamment pour ses éditions des chartes de l'abbaye de Cluny<sup>10</sup>.

Issu d'une famille d'imprimeurs-libraires foréziens, il puise dans ses origines ses deux principaux centres d'intérêt, auxquelles il consacre l'essentiel de ses publications : l'histoire de l'imprimerie et les origines du Lyonnais et du Forez. Auguste Bernard travaille dans le milieu de l'imprimerie comme ouvrier-typographe dès 1828, puis comme correcteur de l'Imprimerie royale en 1836 ; il est enfin nommé Inspecteur général de l'Imprimerie et de la Librairie, par son ami le Duc de Persigny, en 1862, soit l'année de la fondation de la Société historique et archéologique du Forez (Diana). Il accomplit donc l'essentiel de sa carrière professionnelle à Paris, ce qui ne l'empêche pas d'effectuer des séjours assez longs dans son Forez natal, notamment à Montbrison. Il entretient de bonnes relations avec ses frères, en particulier Martin Bernard, député républicain, avec lequel il participe en 1851 à une insurrection contre le coup d'état bonapartiste. Au-delà de son implication dans la vie politique régionale, qui contraste singulièrement avec l'engagement de Jean Roux, il s'insère aussi pleinement dans la sociabilité érudite, tant nationale que régionale. Il est membre de nombreuses sociétés, au nombre desquels doivent être citées la Diana, mais aussi la Société des antiquaires de France et le Comité des Travaux Historiques et Scientifiques.

Auguste Bernard commence très jeune ses travaux d'historien et réalise dès 1837 une première étude relative à Savigny, et plus particulièrement à l'élection de l'abbé Jean d'Albon en 1416. Pendant quelques années, il se focalise plus largement sur l'histoire régionale : il publie en 1846 son *Mémoire sur les origines du Lyonnais (Rhône et Loire)*, qu'il présente comme une introduction. C'est à la fin des années 1850 qu'il se consacre pleinement au monastère savinien, en proposant en 1849 une biographie de Benoît Mailliard, un grand-prieur en qui il voit un historien aussi compétent que Jean-Marie de la Mure, puis en 1853 une analyse du conflit qui oppose l'abbé Itier II au vassal M. de Varennes au XII<sup>e</sup> siècle. Dans le même temps, il procède à l'édition et au commentaire du *Livre des chartes de l'abbé Ponce*, qui mobilise toutes ses forces entre 1848 et 1850, avant d'être publié sous les auspices du Ministère de l'Instruction publique et du Comité des Travaux Historiques et Scientifiques en 1853.

La lecture de sa correspondance, retrouvée à la Bibliothèque municipale de Saint-Étienne, livre des précisions fondamentales sur les conditions d'élaboration de ce travail magistral<sup>11</sup>. Elle démontre sa confiance absolue en ses compétences, mais aussi son insatiable quête de la vérité, qui le pousse à chercher de tous côtés les documents qui pourraient compléter son *Cartulaire*. La lecture de ses lettres suffit à prouver la persévérance, voire l'acharnement, dont il fait preuve pour consulter les manuscrits

<sup>8</sup> ROUX, 1844, p. 154.

<sup>9</sup> COLLOMBET, 1839-1844, t. 1 et 2.

<sup>10</sup> BERNARD ET BRUEL, 1876-1903.

<sup>11</sup> Voir *supra* : partie I, chapitre II, 3.2.

de l'abbaye de Savigny accaparés par les collectionneurs que sont Louis Coste ou Louis de Verna. Auguste Bernard, qui mobilise ses relations pour arriver à ses fins, ne manque pas d'échanger avec ses correspondants quelques mots amers vis-à-vis d'eux. C'est le cas par exemple avec son collaborateur, Jean-Prosper Gauthier, qui lui écrit le 3 juin 1851 :

Vous traitez M. Coste comme il mérite d'être traité. Mais vous ne m'apprenez rien en me disant que cet illustre ne voulait pas que la République profitât de ses livres ; je le savais.<sup>12</sup>

L'historien forézien en appelle même au ministre de l'Instruction publique, Louis de Parieu, pour venir à bout des réticences de Louis de Verna, qui possède le précieux *Liber consuetudinum*<sup>13</sup>, mais sa démarche est un échec :

(...) vous me faisiez espérer que M. Louis de Verna voudrait bien me communiquer chez lui, à HautePierre, près de Crémieux (Isère), le manuscrit du *Liber consuetudinum* de l'abbaye de Savigny, dont il est en possession. Je suis allé sur les lieux faire une nouvelle tentative. J'ai le regret de vous annoncer (aujourd'hui) que [cette] demande a été aussi vaine que les précédentes. M. de Verna, forcé dans son dernier retranchement, a prétendu ne pas avoir en ce moment le manuscrit en question. Tous mes efforts auprès de lui et auprès de ses amis (et parents), tant à HautePierre qu'à Crémieux et à Lyon, ont échoué. Devant une pareille obstination, il n'y a rien à faire. Il faut renoncer à l'espoir de tirer parti du *Liber consuetudinum* et le considérer comme détruit.<sup>14</sup>

Loin de se décourager, Auguste Bernard puise dans ses tentatives avortées la force de contourner les difficultés : aussi annonce-t-il triomphalement au ministre, dans la même lettre, que de nouvelles découvertes pallient son insuccès.

Son *Cartulaire de Savigny* est divisé en quatre parties : un avant-propos sur les copies du manuscrit original, une introduction sur la région lyonnaise, une étude historique sur l'abbaye de Savigny et l'édition du texte. L'historique est lui-même composé de trois chapitres, distingués par des critères chronologiques : d'abord les IX<sup>e</sup> et X<sup>e</sup> siècles, puis les XI<sup>e</sup> et XII<sup>e</sup> siècles, et enfin les six derniers siècles (XIII<sup>e</sup>-XVIII<sup>e</sup> siècles). Chaque chapitre est une suite d'évènements, classés par abbatiat. L'auteur mène son travail avec une rigueur indiscutable : il insère systématiquement en notes de bas de page les références, voire les transcriptions, des documents d'archives. Avant d'avancer une hypothèse ou une affirmation, il propose toujours une argumentation précise : par exemple, pour se justifier de reculer le début de l'abbatiat de Ponce, il cite l'hypothèse des auteurs de la *Gallia christiana*, avant d'énoncer les divers arguments qui lui permettent de la réfuter. Il faut néanmoins rappeler ici les réserves émises à l'égard de ses identifications des noms de lieux et de datations des chartes par Édouard Perroy ou le comte de Neufbourg, dès le milieu du XX<sup>e</sup> siècle, ou par Pierre Ganivet, plus récemment.

Dans cette volumineuse publication, Auguste Bernard propose une très courte description des bâtiments de l'abbaye (annexe C 17) qui reproduit, pour l'essentiel, celle de Jean Roux (annexe C 16). Il prend cependant le contrepied de son prédécesseur, qui achevait la sienne en évoquant les « débris » du cloître :

Il y a mieux que des débris. Les bâtiments d'habitation ont presque tous été conservés avec cette destination ; c'est ce que nous avons pu constater, en visitant les lieux, un plan de l'abbaye à la main. Ainsi on retrouve encore l'hôtellerie, la chamarerie, l'aumônerie, le doyenné de Lanay, etc... Mais ces bâtiments n'offrent aucun intérêt. On ne trouve pas la moindre trace du réfectoire, [...] ni du dortoir, [...]<sup>15</sup>

Avec Auguste Bernard, ce n'est donc pas un site entièrement détruit qui s'impose au lecteur, mais un site partiellement conservé et inintéressant...

---

<sup>12</sup> MSE, E 375, fol. 290.

<sup>13</sup> ADR, I H 20.

<sup>14</sup> MSE, E 374, fol. 43.

<sup>15</sup> BERNARD, 1853 a, p. CXVII.

### **A 1.4. Théodore Ogier**

*La France par cantons et par communes*, 1860, 14 p.

Théodore Ogier est un amateur d'histoire et d'art, connu pour avoir sillonné la France afin de décrire ses curiosités. Il est en revanche difficile de trouver à son sujet des renseignements biographiques. Quand vit-il exactement, d'où est-il originaire, a-t-il besoin de travailler ? Ce sont autant de questions sans réponses.

Dans *La France par cantons*, il recense les communes françaises par région en donnant des repères historiques et en décrivant les monuments jugés importants. Le volume consacré à l'arrondissement de Lyon contient un article historique et descriptif sur Savigny<sup>16</sup>. Essentiellement plagiée sur les travaux de ces prédécesseurs, cette notice comporte tout de même une description du village de Savigny, qui pour être brève, n'en est pas moins intéressante.

### **A 1.5. Achille Raverat**

« Septième promenade : L'abbaye de Savigny, l'Arbresle », 1865, 31 p.

Achille Raverat, dit le baron Raverat, (1812-1890) est un propriétaire rentier, qui profite de son temps libre pour se consacrer à l'étude du passé, à travers l'histoire, l'archéologie et l'étymologie. Résidant à Lyon, il est membre de la Société littéraire, historique et archéologique de Lyon à partir de 1866. Il affectionne particulièrement les excursions archéologiques et publie régulièrement ses comptes-rendus, très appréciés du public qui les utilisent comme des guides touristiques.

En 1865, il publie notamment ses promenades régionales sous le titre « Autour de Lyon : excursions historiques, pittoresques et artistiques dans le Lyonnais, le Beaujolais, le Forez, la Dombes et le Dauphiné ». Sa septième promenade l'emmène pendant quatre jours à l'abbaye de Savigny et à l'Arbresle. Si l'auteur consacre l'essentiel de son propos aux dépendances du monastère, il commence néanmoins par une longue introduction historique, dans laquelle il décrit l'histoire de l'abbaye de Savigny, en insistant sur des étapes marquantes, comme l'invasion hongroise ou la guerre contre Renaud de Forez. Il s'attache ensuite à décrire le village de Savigny et à citer tous les vestiges qu'il a l'occasion de voir de ses propres yeux. Cette description quoique succincte présente l'énorme avantage de livrer un instantané du site et des vestiges avant la fin du XIX<sup>e</sup> siècle.

### **A 1.6. Alexandre Poidebard**

« Le registre de la municipalité de Savigny pendant la révolution, du 30 novembre 1791 au 4 pluviôse an IV », 1891, 31 p.

Alexandre Poidebard (1844-1925) intervient dans l'historiographie de l'abbaye de Savigny environ quarante ans après Jean Roux et Auguste Bernard. Son étude du registre de la municipalité révolutionnaire marque le début d'une série de publications, réalisées par un cercle d'érudits. Avocat dès 1867, puis professeur de droit aux universités catholiques de Lyon, il est issu, du côté de son grand-père maternel, membre de l'Académie de Lyon, d'une puissante famille contre-révolutionnaire et catholique. Il est aussi très lié avec son cousin, William Poidebard, juriste, auquel il succède en 1902 au sein de la Société des bibliophiles lyonnais, fondée par son ami Léon Galle.

C'est sous l'influence de son cousin qu'il réoriente ses recherches érudites, passant de l'histoire du droit à l'histoire régionale. La découverte du registre dans lequel la municipalité de Savigny consignait, entre 1791 et 1796, toutes les dégradations commises sur les bâtiments monastiques, placés sous sa surveillance, ne pouvait manquer de l'attirer. Alexandre Poidebard en tire un article publié en deux fois

<sup>16</sup> OGIER, 1860.

en 1891. Dans une première partie, il propose une description des vestiges de l'abbaye tels qu'il les a repérés, un plan à la main, en compagnie de Léon Galle, en 1890. Son témoignage, assurément le plus complet dont nous disposons, contient quelques données surprenantes, en particulier l'orientation nord-sud de l'abbatiale Saint-Martin. Par son sérieux incontestable, elle reste néanmoins utilisable. Dans une seconde partie, Alexandre Poidebard résume, dans l'ordre chronologique, les dégâts signalés dans le registre, sans ajouter de commentaires ou d'analyse.

### A 1.7. Félix Thiollier

« Vestiges sculptés des abbayes de Savigny et de l'Île-Barbe », 1892, 15 p. et 33 pl.

Natif de Saint-Étienne, Félix Thiollier consacre en 1892 un article, publié dans le *Bulletin* du Congrès des sociétés savantes, aux vestiges sculptés des abbayes de Savigny et de l'Île-Barbe. Son biographe, Sébastien Mulsant, souligne l'importance qu'ont revêtu pour lui les encouragements de sa mère et de ses amis pour l'assouvissement de sa passion pour les arts et l'archéologie. Industriel de profession, l'érudit forézien met à profit ses temps de loisir pour parcourir la campagne à la recherche des monuments anciens régionaux. Bon dessinateur, il s'oriente aussi vers la photographie et comprend très vite les possibilités que cet art nouveau offre aux archéologues qui étudient l'architecture. En solitaire, puis en compagnie du duc de Persigny, dans les années 1860-70, en famille à la fin du siècle, il réalise de nombreuses excursions archéologiques en pays forézien ou lyonnais afin de photographier les monuments régionaux.

Il allait sac au dos, chargé d'albums et de lourds appareils photographiques, accomplissant à pied de longs trajets souvent difficiles ; couchant dans des auberges de chemineaux ; indifférent au bien-être, à la qualité de la nourriture ; se levant au jour et jamais lassé, tant était sincère son amour de la nature et de l'archéologie.<sup>17</sup>

Dans l'introduction de son article, intitulé « Vestiges de l'art roman en Lyonnais », Félix Thiollier précise en effet que c'est en parcourant la région pour illustrer un autre ouvrage, *L'art à Charlieu et dans les régions voisines*, qu'il a remarqué les « épaves » de l'abbaye de Savigny<sup>18</sup>. Il porte d'abord un regard désapprobateur sur les gardiens de ce site, qui rassemblent dans son esprit les Savignois, les membres de la municipalité et les religieux de la paroisse. Seuls quelques habitants, qui viennent alors d'édifier « un petit temple grec *en ciment* »<sup>19</sup> pour abriter quelques sculptures, trouvent grâce à ses yeux.

Il nous paraît surtout incroyable que, lors de la construction de l'église actuelle de Savigny, les autorités civiles ou ecclésiastiques n'aient pas trouvé moyen soit de les utiliser dans la nouvelle construction, soit de conserver, dans un modeste asile et à l'abri des intempéries, des vestiges qui attestent le glorieux passé de leur pays !

Au milieu de l'indifférence générale, quelques rares habitants ont recueilli et réuni un certain nombre de morceaux sculptés, que les historiens de ces abbayes (1)<sup>20</sup> ne paraissent pas avoir remarqués, et qui sont en tout cas si peu connus que nous avons même entendu dire qu'il ne restait aucuns débris de l'abbaye de Savigny.<sup>21</sup>

Félix Thiollier commence par décrire les édifices romans conservés en Lyonnais, avant de s'intéresser, d'abord aux vestiges de l'abbatiale de l'Île-Barbe, qu'il compare à celle d'Ainay, puis à l'église Saint-Martin de Savigny, qu'il aborde uniquement sous l'angle de la sculpture. Il procède alors à la description de quelques chapiteaux, comme celui du roi Salomon, et du linteau de la Cène, en cherchant systématiquement à les rattacher à une école régionale, bourguignonne ou antique. Si ses

<sup>17</sup> MULSANT, 1917, p. 43.

<sup>18</sup> THIOLLIER, 1892, p. 396.

<sup>19</sup> THIOLLIER, 1892, p. 409.

<sup>20</sup> Dans la note (1), l'auteur renvoie au *Cartulaire* de Bernard, à l'Album du Lyonnais (1880) et à divers articles de la Revue de Lyonnais.

<sup>21</sup> THIOLLIER, 1892, p. 326.



résultats sont aujourd'hui contestables du point de vue de l'histoire de l'art, son article est néanmoins fondamental, parce qu'il donne à voir une première image de la collection Coquard mais aussi parce qu'il fait connaître au monde savant des sculptures alors inconnues de tous. Félix Thiollier a de cette manière atteint le but qu'il s'était fixé en considérant ces « débris » qui mériteraient, selon lui, une étude plus approfondie.

Félix Thiollier présente en 1892 sa communication sur l'art roman lyonnais devant la section d'archéologie du Comité des travaux historiques et scientifiques, en présence de son président, Edmont le Blanc, et de son secrétaire, Robert de Lasteyrie. Ce monde de l'érudition nationale ne lui est pas inconnu, bien au contraire. D'après Sébastien Mulsant, l'érudit assiste en effet à tous les congrès de la Société française d'Archéologie entre 1885 et 1897 et gagne ainsi l'estime de plusieurs spécialistes éminents, tels que Louis Courajod ou Robert de Lasteyrie, pour n'en citer que deux<sup>22</sup>. Il obtient ainsi les félicitations de ses pairs sans surprise :

Le Congrès exprime le vœu que le Musée de Lyon recueille les intéressants débris de l'art roman découverts par M. Thiollier à Savigny et dans l'Île-Barbe, et félicite l'auteur de ses recherches persévérantes.<sup>23</sup>

Il serait alors intéressant de savoir comment les érudits lyonnais, particulièrement ceux qui travaillent dans le même temps sur Savigny, ont perçu le succès d'un Forézien, visiblement tourné vers le monde des professionnels plutôt que vers le monde des amateurs, et comment lui-même les a considérés.

### **A 1.8. Emile Cherblanc**

« La pierre tombale de l'abbé Milon », 1900, 4 p.

Au début du XX<sup>e</sup> siècle, Émile Cherblanc publie une notice sur une pierre tombale alors conservée à Tarare et aujourd'hui revenue à Savigny. C'est vraisemblablement l'opportunité qui l'a poussé à retenir ce sujet d'étude. Conservateur du Musée d'art industriel et régional de Tarare, cet archéologue, très peu connu par ailleurs, semble avoir été surtout intéressé par l'histoire des tissus, à laquelle il a consacré plusieurs publications. Ce travail sur Savigny reste pour lui anecdotique : il s'agit d'éditer le texte de l'inscription funéraire de l'abbé Milon, mort au début du XII<sup>e</sup> siècle, et de corriger les transcriptions antérieures de la *Gallia christiana* et d'Auguste Bernard. Il rétablit aussi la pièce dans son authenticité, en rejetant l'hypothèse de la copie suggérée par ces prédécesseurs.

### **A 1.9. Léon Galle**

« Une ancienne chapelle de l'abbaye de Savigny en Lyonnais », 1902, 8 p.

Contemporain et ami d'Alexandre Poidebard, Léon Galle (1854-1914) publie en 1902 la première étude archéologique d'un monument de l'abbaye de Savigny.

Dans sa thèse sur la Société des bibliophiles lyonnais, Denis Galindo dresse une biographie exhaustive du premier archéologue savinien. Fils d'un fabricant de soieries, il contracte dans son enfance une maladie – l'ostéite vertébrale – qui l'empêche de terminer ses études et de travailler dans l'entreprise familiale. Célibataire, il vit alors de ses rentes, en bénéficiant de l'aide quotidienne d'une gouvernante, puis à partir de 1896, d'un secrétaire. S'il est contraint de s'aliter très fréquemment, il profite néanmoins de périodes de rémission pour participer à la vie sociale d'un érudit de son époque. Il est membre, dès 1887, puis président, en 1902, de la Société littéraire, historique et archéologique de Lyon. Il est surtout le fondateur et le principal administrateur de la Société des bibliophiles lyonnais, né du désir de faciliter l'accès à la culture, en publiant des ouvrages à prix réduits<sup>24</sup>. Le nouvel organisme

<sup>22</sup> MULSANT, 1917, p.53-54.

<sup>23</sup> BULLETIN ARCHÉOLOGIQUE, 1892, p. LI.

<sup>24</sup> GALINDO, 2008, p. 12.

rassemble alors des hommes réunis par l'amour des livres, qui font aussi œuvre d'érudition. Comme beaucoup d'autres, Léon Galle se livre à des travaux d'érudition historiques et archéologiques, avec l'intensité que lui permet sa vie exempte de toute activité professionnelle.

L'historien s'attache principalement à l'histoire du livre, objet auquel il voue une véritable dévotion. Denis Galindo cite le testament par lequel il lègue aux Archives départementales du Rhône l'intégralité de sa bibliothèque ainsi que ses archives personnelles, qui seront exploitées dans notre troisième chapitre<sup>25</sup>. L'archéologue se passionne pour l'histoire, et surtout l'origine, des monuments. Dans son article intitulé « Léon Galle, bibliophile », Alexandre Poidebard décrit longuement la joie qu'éprouvait ce dernier lors de ses rares excursions archéologiques, qui le mettait invariablement sur de nouvelles pistes.

Il aimait à visiter les lieux offrant quelque intérêt historique. C'était pour lui le point de départ de recherches suivies bientôt d'une monographie. Et, si sa bonne fortune le mettait sur la piste de quelque chose de neuf à dire, il la suivait jusqu'au bout, heureux, comme tout bon archéologue, d'ajouter sa pierre à l'histoire d'un vieux monument.<sup>26</sup>

Léon Galle offre dans son article sur la chapelle Saint-Léger une monographie archéologique, en ce sens où le bâtiment est le point focal de son étude. Il s'appuie en effet largement sur les relevés en plan et en élévation, sur les photographies des chapiteaux... pour décrire les maçonneries et tenter de déterminer les grandes étapes de la construction. Son travail résolument scientifique fait preuve d'une étonnante maturité : les données observées sur le terrain font l'objet de réflexions approfondies à son domicile. Ce sont là des constatations surprenantes au vu de ses problèmes de santé et de son goût pour l'activité intellectuelle, des constatations qui s'expliquent en réalité par l'emploi d'un jeune architecte, Amédée Cateland, pour réaliser les relevés du monument, contre rémunération. Léon Galle bénéficie alors des compétences reconnues d'un architecte passionné d'archéologie, qui a obtenu quelques années plus tôt le premier prix au concours d'archéologie organisé par la Société académique d'architecture, avec ses travaux sur la collégiale Saint-Paul<sup>27</sup>.

Bien que signée de lui seul, la notice consacrée à la chapelle Saint-Léger est donc le résultat d'une collaboration efficace entre un historien et un archéologue. Elle devait être suivie par une « étude en préparation sur les autres monuments de l'abbaye de Savigny », qui n'a malheureusement jamais vu le jour.

## **A 1.10. Georges Guigue**

*Chronique de Benoît Mailliard grand-prieur de l'abbaye de Savigny en Lyonnais (1460-1506)*, 1883, 237 p.

« Les moineillons de l'abbaye de Savigny », 1900, 9 p.

« Les bénédictines chez les bénédictins : profession de religieuses à l'abbaye de Savigny en Lyonnais (XV<sup>e</sup> siècle) », 1901, 19 p.

« Une lettre du cardinal Hugues de Saint-Cher (4 juin 1248) », 1904, 19 p.

Fils de Marie-Claude Guigue, premier archiviste « moderne » du département du Rhône, Georges Guigue (1861-1924) s'est illustré par de brillantes éditions de textes commentés. Le nombre de ses productions de sources d'archives provenant du fonds de l'abbaye de Savigny s'élève à quatre. Il commence à travailler sur les manuscrits de Benoît Mailliard, grand-prieur savinien de la fin du XV<sup>e</sup> siècle, lorsqu'il fait ses études à l'École des chartes. C'est ainsi qu'il publie en 1883 la *Chronique* dans laquelle ce religieux relate les événements importants survenus dans le monastère, aussi bien que dans la région ou le pays. L'édition est accompagnée d'une préface relativement brève, dans laquelle il présente le grand-prieur, en citant le travail que lui a consacré Auguste Bernard trente-cinq ans plus tôt.

<sup>25</sup> ADR, fds Galle, ms 28 et A 111. Voir *supra* : partie I, chapitre III, 3.

<sup>26</sup> POIDEBARD, 1918, p. 244.

<sup>27</sup> DUFIEUX, 2007, p. 244.

Succédant à son père à la tête des Archives départementales du Rhône en 1889, Georges Guigue poursuit ses travaux sur les manuscrits de Benoît Mailliard, en éditant des extraits de textes plus courts et surtout accompagnés d'une description analytique. Dans un premier article, paru en 1900, il utilise principalement deux chapitres du *Traité des droits et des devoirs des dignitaires*, intitulés « *De pueris* » et « *De officiariis* », afin de décrire les journées types des « moineillons de l'abbaye de Savigny ». Un an plus tard, il confronte les écrits du grand-prieur avec la règle bénédictine pour étudier la profession de foi des religieuses, en s'attardant sur l'exemple du prieur d'Alix. En 1905, Georges Guigue aborde enfin la question du relâchement des mœurs, à partir d'une lettre du cardinal Hugues de Saint Cher, légat envoyé par le pape à l'abbaye de Savigny<sup>28</sup>. Dans chaque article, il procède avec le même souci de méthode et de clarté : il présente d'abord une analyse du texte étudié, avant d'en éditer des extraits, cités comme pièces justificatives. Sans doute faut-il admettre, à la suite d'Henri Hours, qui considère l'auteur comme un paléographe plus qu'un historien<sup>29</sup>, que l'intérêt des ces publications réside surtout dans la transcription de textes d'archives extrêmement riches.

### **A 1.11. Paul Richard**

« L'abbaye de Savigny », 1912, 6 p.

De Paul Richard, nous ne connaissons ni les dates de naissance et de décès, ni les origines familiale et géographiques. Au regard de ses publications et de ses activités culturelles, il semble néanmoins qu'il ait vécu à la charnière des XIX<sup>e</sup> et XX<sup>e</sup> siècles, dans la région lyonnaise. Les deux ouvrages que lui attribue Martine François datent en effet de 1897, pour *Saint-Eucher, évêque de Lyon*, et de 1914, pour *Lyon sacré*<sup>30</sup>. En outre, il est membre de plusieurs sociétés savantes implantées à proximité de Lyon : la Société historique et archéologique du Forez, la Société géographique de Lyon mais aussi la Société littéraire, historique et archéologique de Lyon, dont il est archiviste et bibliothécaire entre 1897 et 1924, puis membre émérite jusqu'à une date indéterminée.

En avril 1912, il présente, lors d'une séance de cette société, une conférence sobrement intitulée « L'abbaye de Savigny », qui sera publiée dans le *Bulletin* en juin de la même année. Après avoir très succinctement présenté un historique sur le monastère, il s'attarde sur la figure de Gausmar, abbé de Savigny entre 954 et 984, « pour démontrer le culte qu'on lui rendait dans cette abbaye »<sup>31</sup>. Pour parvenir à ses fins, il édite la notice consacré à ce religieux dans un manuscrit de Benoît Mailliard, réintégré aux Archives départementales du Rhône après l'affaire du baron de Verna. Il cherche ainsi à compléter le travail d'Auguste Bernard qui, dans son *Cartulaire*, en avait livré un extrait. Il ne fait aucun commentaire sur le texte édité, si ce n'est qu'il suppose que la chapelle qui y est évoqué – comme lieu de la première sépulture de l'abbé – est celle que Léon Galle a étudiée dix ans auparavant.

### **A 1.12. Jean Beyssac**

« Deux foréziens inconnus : Jean Gayffier, alias de Saint-Just, chevalier de l'Église de Lyon, sacristain de Saint-Just, évêque de Chalon-sur-Saône ; M. Gayffier, alias de Saint-Just, abbé de Savigny », 1920, 12 p.

Jean Beyssac (1859-1929) publie en 1920 un article chronologiquement isolé dans l'historiographie savinienne, qui intervient quinze ans après les publications de Georges Guigue et presque trente ans avant celles de Roger Gaussin. L'auteur de sa notice nécrologique, Jean Tricou, le décrit comme un homme empreint des convictions politiques et religieuses de son père, qui avait fait siennes les idées catholiques et libérales du Père Lacordaire (1802-1861). Jean Beyssac semble d'ailleurs avoir pris une

<sup>28</sup> GUIGUE, 1905.

<sup>29</sup> HOURS, 1990, p. 242.

<sup>30</sup> RICHARD, 1897 et 1914. Voir fiche prosopographique du CTHS : <http://cths.fr/an/prosopo.php?id=101847>.

<sup>31</sup> RICHARD, 1912, p. 18.

part active dans la vie politique de son pays à la charnière des XIX<sup>e</sup> et XX<sup>e</sup> siècles. Il appartient dans le même temps aux cercles de sociabilité érudite que sont la Société littéraire, historique et archéologique de Lyon, à partir de 1897, la Société historique et archéologique du Forez (Diana) à partir de 1904 et la Société des bibliophiles lyonnais, à partir de 1905. Il y côtoie des confrères devenus, semble-t-il, des amis, notamment Léon Galle ou Humbert de Terrebase. À l'image de certains membres de la première société évoquée, qui s'étaient dressés dans les années 1860-1870 contre la restauration de la cathédrale de Lyon, il s'indigne devant les vicissitudes imposées au même édifice, jugeant inutile le transport des vitraux à Paris et criminelle la profanation des sépultures de chanoines<sup>32</sup>.

Née de sa rencontre avec l'abbé Sachet, éminent historien lyonnais, sa passion pour l'histoire remonte à ses années d'études au Collège des Minimes de Lyon. Jean Beyssac commence très tôt à travailler sur des documents d'archives, d'abord pour son professeur, puis pour lui-même. Ainsi Jean Tricou peut-il témoigner de son assiduité aux Archives départementales du Rhône :

Il est presque chaque matin aux Archives départementales qu'il suivra de la Préfecture aux Carmes Déchaussés. Il s'attire vite la sympathie de ses voisins de travail dont plusieurs deviendront ses meilleurs amis : l'abbé Forest, le précurseur des historiens sérieux de notre église, à qui jusqu'à sa mort (1913) il soumettra ses travaux, les abbés Longin, Martin, MM. Baudrier, Latreille, Morin-Pons, W. Poidebard, de Terrebase, etc. pour ne citer que les morts, et surtout M. le marquis d'Albon. [...] Il a même su gagner l'estime de l'archiviste d'alors, grand savant certes, mais d'une sévérité peu commune envers les chercheurs. Seul ce modeste auquel il est bien obligé de recourir pour une lecture, une interprétation difficiles, a trouvé grâce devant lui.<sup>33</sup>

Non content de multiplier les publications biographiques, au nombre desquelles il faut citer ses *Chanoines de Lyon*, paru en 1914, Jean Beyssac semble s'être attiré la sympathie de l'archiviste de l'époque Georges Guigue, qui a travaillé avant lui sur les archives de Savigny et qui lui a même communiqué des extraits de transcriptions pour son étude sur la famille Gayffier. Il s'intéresse à M. de Saint-Just, abbé de Savigny, dans le but principal d'identifier son oncle Jean, qui n'était pas selon lui évêque de Béziers, mais évêque de Châlon. Il transcrit et décrit tous les passages des manuscrits de Benoît Mailliard qui intéressent cet abbé, en insistant notamment sur les mentions de reconstruction du chapitre, du dortoir et du parloir. Ce travail historique s'inscrit dans la continuité méthodologique des publications de Georges Guigue au début du siècle.

### **A 1.13. Jean Tricou**

« Méreaux de l'abbaye de Savigny », 1922, 2 p.

En 1922, Jean Tricou (1890-1977), auquel Denise Devos offrira son article sur l'architecture monastique de Savigny, consacre quelques brèves pages à la description d'un méreau, ou jeton de jeu, provenant de l'abbaye et datant certainement du XV<sup>e</sup> siècle. Il remarque d'ailleurs que d'autres pièces seront peut-être attribuées au même établissement après l'ouverture de la collection Feuarent. Nous ignorons si de nouvelles recherches ont depuis lors été entreprises.

### **A 1.14. Edouard Perroy**

« Notes sur la chronologie des chartes de Savigny », 1943, 9 p.

Edouard Perroy est un historien médiéviste qui a rouvert le dossier du cartulaire de l'abbaye de Savigny au milieu du XIX<sup>e</sup> siècle.

---

<sup>32</sup> TRICOU, 1930, p. 10.

<sup>33</sup> TRICOU, 1930, p. 14-15.

Originaire de Grenoble, il s'intéresse très tôt à cette entité géographique et adhère d'ailleurs à la Société historique et archéologique du Forez, où il a l'occasion de côtoyer et de travailler avec Jean Beyssac. Si sa carrière de professeur d'université l'emmène dès 1934 à Lille, puis en 1950 à Paris, si ces ouvrages traitent de l'histoire médiévale générale, il n'en poursuit pas moins ses recherches sur le Forez. Il appartient au noyau des érudits qui, sous l'impulsion de Guy Courtin de Neufbourg<sup>34</sup>, commencent le *corpus des Chartes du Forez antérieures à 1300*. Entre 1933 et 1970, il participe ainsi aux vingt premiers tomes de cet immense travail qui en compte aujourd'hui vingt-quatre. Immergé dans cette entreprise colossale d'édition des chartes foréziennes, il s'est tout naturellement attelé à la révision du travail d'Auguste Bernard, à travers un article critiquant les datations et identifications de lieux proposées par son prédécesseur. Bien que consacré à un nombre limité de chartes, son travail a mis en lumière les limites de l'édition du cartulaire, qui était alors utilisée avec une confiance excessive.

### **A 1.15. Pierre-Roger Gaussin**

*L'abbaye de Savigny, seigneur féodal*, 1945, 263 p.

« De la seigneurie rurale à la baronnie : l'abbaye de Savigny en Lyonnais », 1955, 37 p.

« Les dépendances de l'abbaye Saint-Martin de Savigny », 1955, 40 p.

En 1945, Pierre-Roger Gaussin, alors étudiant, présente un mémoire intitulé *L'abbaye de Savigny : seigneur féodal*<sup>35</sup>. Première et dernière parties suivent un ordre chronologique, en analysant respectivement l'origine et le déclin du monastère. Les deux parties centrales sont thématiques : l'auteur y établit un bilan de l'activité économique et du rôle politique de l'établissement. Il évoque d'abord la seigneurie foncière du XIII<sup>e</sup> siècle, à travers l'accroissement et la constitution du domaine ecclésiastique, les droits de haute et moyenne justice, l'organisation temporelle et les dépendances religieuses. Il étudie ensuite les relations entre les abbés de Savigny d'une part, les archevêques de Lyon, les comtes de Forez, les sires de Beaujeu et divers vassaux d'autre part, afin de mieux appréhender le rôle joué par l'abbaye au sein du système féodal mis en place dans le comté de Lyon.

Devenu maître de conférences en histoire médiévale à l'université de Saint-Étienne, Pierre-Roger Gaussin publie partiellement ses résultats en 1955 dans deux articles consécutifs<sup>36</sup>. Dans le premier, il reprend les événements chronologiques de l'histoire de l'abbaye, tout en dégagant des problématiques précises relatives à l'histoire politique et économique. Sont principalement évoquées les luttes mêlant les principautés rivales – archevêché de Lyon, comté de Forez, sirie de Beaujeu et abbaye de Savigny – et l'organisation administrative de cette seigneurie. Au contraire des monographies de Jean Roux et d'Auguste Bernard, le texte de Pierre-Roger Gaussin n'est pas centré sur Savigny : le monastère a désormais sa place au sein des études régionales. C'est encore plus vrai pour son article consacré aux « Dépendances de l'abbaye de Savigny », dans lequel l'auteur traite des établissements placés sous le contrôle du monastère savinien, en mettant en évidence tant l'étroitesse et l'homogénéité de son territoire que l'existence de possessions lointaines. Jamais complété par des études ultérieures, ce travail est toujours utilisé à l'heure actuelle.

### **A 1.16. Guy Courtin de Neufbourg**

*Le cartulaire de l'aumônerie de Savigny*, 1965.

Le comte de Neufbourg a publié en 1965 une critique appuyée sur le cartulaire de Savigny, dont il met en doute l'authenticité.

---

<sup>34</sup> Voir *infra* : annexe A 1.16.

<sup>35</sup> GAUSSIN, 1945.

<sup>36</sup> GAUSSIN, 1955 a et b.

Né en 1888, ce Forézien appartient à cette génération d'érudits qui ont réussi à se faire un nom malgré leur condition d'amateur. Membre de la Diana, il collabora activement à son développement et à son rayonnement. En 1923, il attire l'attention de la communauté scientifique sur une région alors peu considérée, à travers son premier ouvrage : *Le régime féodal et la propriété paysanne en Forez*. Il s'attèle ainsi dès cette époque à un pan de la recherche qu'il n'abandonnera jamais. Quelques années plus tard, il soumet à Georges Guichard, qui deviendra son mécène, le projet de réaliser un *corpus* des chartes du Forez antérieures au XIV<sup>e</sup> siècle. Aidé par ses collaborateurs, au nombre desquels il faut citer Édouard Perroy, il animera la Fondation créée en 1931 pour soutenir cette œuvre ambitieuse et participera à la rédaction de presque tous les tomes. Guy Courtin de Neufbourg gagne alors l'admiration de nombreux chercheurs et est, de fait, élu en 1952 à l'Académie des Inscriptions et belles-lettres. Jacqueline de Romilly, qui prononce devant cette assemblée une allocution à l'occasion de son décès, insiste sur son rôle prépondérant dans cette entreprise colossale. Elle souligne aussi un changement brutal qui s'est opéré à lui à la fin des années 1970 et qui l'a finalement poussé à se replier sur lui-même :

Mais en 1965, il se prit brusquement de doutes sur l'authenticité de séries entières de chartes qu'il avait publiées. Ce doute devint vite une angoisse, que pourtant presque rien ne justifiait : il publia une sorte de rétraction avec les photographies de chartes de Cluny relatives au Forez, de chartes de Savigny (...). En vain lui fit-on remarquer qu'une critique rationnelle devait être faite et que ses craintes en seraient apaisées.<sup>37</sup>

C'est dans ce contexte qu'il publie en 1965 *Le cartulaire de l'aumônerie de Savigny*, ouvrage dans lequel il plaide avec acharnement pour l'hypothèse de copies erronées du *Livre des chartes de l'abbé Ponce*. Sa critique virulente est aujourd'hui discréditée.

### **A 1.17. Marie Rémileux**

*Étude sur les restes sculptés de l'abbaye de Savigny*, 1966.

En 1966, Marie Rémileux valide son Diplôme d'Études Supérieures grâce à une *Étude sur les restes sculptés de l'abbaye de Savigny*<sup>38</sup>. Elle propose un catalogue descriptif, basé sur des critères stylistiques, en abordant les sculptures à motifs géométriques, végétaux, animaliers, puis les scènes historiées. Ce n'est que dans la conclusion générale qu'elle essaie de synthétiser ses données en évoquant rapidement des ateliers qui ont pu travailler à Savigny. L'absence d'analyse et de synthèse, tout autant que la publication de peu postérieure des travaux de Denise Devos, ont rendu cette étude rapidement obsolète.

### **A 1.18. Denise Devos**

*L'abbaye bénédictine de Savigny en Lyonnais, des origines au XVI<sup>e</sup> siècle*, 1950,

« Sculptures de l'abbaye de Savigny-en-Lyonnais du haut Moyen Âge au XV<sup>e</sup> siècle », 1971, 54 p.

« Plan et architecture des édifices », 1972, 33 p.

« Sculptures de l'abbaye de Savigny hors de France », 1996, 20 p.

Denise Devos, est sans conteste l'auteur le plus productif sur l'abbaye de Savigny entre les années 1950 et 2000. Elle a commencé à s'intéresser à cet établissement dans le cadre de sa formation à l'École nationale des chartes, qu'elle concrétise avec une thèse d'histoire de l'art sur les sculptures saviniennes, avant de publier plusieurs articles entre 1970 et 1972, puis en 1996.

Le choix de ses sujets de recherche témoigne d'un profond attachement à ses racines familiales. Nièce d'Amédée Cateland, Denise Devos appartient à une famille d'architectes, possessionnée à Savigny

<sup>37</sup> ROMILLY, 1987, p. 307.

<sup>38</sup> RÉMILLEUX, 1966.

depuis le mariage de son grand-père, Eugène Cateland, avec la descendante de Nicolas Sage, Jeanne Garcin<sup>39</sup>. La famille Cateland possède dès le derniers tiers du XIX<sup>e</sup> siècle l'extrémité orientale des propriétés sises à l'emplacement de l'ancienne abbaye. La maison dite du Doyenné de Teylan, située en face des ruines de l'église Sainte-Marie, est leur maison familiale. Deux de ses oncles, Emmanuel et Amédée Cateland, passionnés par l'architecture du Moyen Âge, ont d'ailleurs photographié, dessiné, peint cet édifice<sup>40</sup>. Lors de ses propres travaux, Denise Devos ne connaissait pas ces documents inédits, qu'elle a depuis gracieusement mis à la disposition des chercheurs.

L'article le plus conséquent, publié en 1971, condense son travail de thèse. Intitulé « Sculptures de l'abbaye de Savigny-en-Lyonnais du haut Moyen Âge au XV<sup>e</sup> siècle », il est essentiellement consacré à la sculpture romane (XI<sup>e</sup>-XIII<sup>e</sup> siècles). Tous les ateliers – lyonnais, rhodanien ou d'importation – y sont présentés successivement, avec la description de tous les fragments sculptés qui peuvent leur être attribués. Une synthèse des connaissances, accompagnée d'une description des pièces, est également dévolue à la sculpture pré-romane et gothique. Si ce travail, à l'orientation stylistique marquée, peut ponctuellement être révisé, il reste un ouvrage de référence, qui doit être consulté toutes les fois que l'étude d'une sculpture particulière est entreprise.

Alors qu'elle était déjà en poste aux Archives nationales, où elle était alors chargée du classement des archives modernes, Denise Devos a été sollicitée pour entreprendre une synthèse sur les édifices monastiques de Savigny, à l'occasion des mélanges offerts à Jean Tricou. Chartiste de formation, historienne d'art par ses recherches personnelles, elle s'est alors heurtée à la difficulté d'étudier l'architecture ancienne sans être familiarisée avec la pratique archéologique. Ayant essayé de mettre en place des fouilles, en vain, Denise Devos a donc travaillé en majorité sur les procès-verbaux de description de l'abbaye, imputables à l'époque moderne, et sur les plans, datés des XVII<sup>e</sup> et XVIII<sup>e</sup> siècles. Elle a néanmoins travaillé sur les lieux, opérant des constats indispensables (longueur et largeur de l'abbatiale...). Elle propose alors, en appui à son texte, un plan de l'abbaye basé sur un document emprunté à Amédée Cateland et corrigé par ses propres observations. Son plan est resté utilisé jusqu'à une période très récente par les chercheurs qui lui ont succédé comme par les guides de l'association « Savigny : patrimoine d'hier et de demain ». Malgré un souci de rigueur évident, la démarche historique de l'auteur est toutefois responsable de quelques défauts, qui doivent être rectifiés grâce à l'analyse archéologique des vestiges. Le positionnement du vestibule par rapport à l'abbatiale doit par exemple être corrigé.

Denise Devos a publié plus récemment un article, « Sculptures de l'abbaye de Savigny hors de France », qui évoque les fragments sculptés qui sont conservés dans différentes collections américaines. Elle commence par une courte introduction exposant les conditions dans lesquelles elle a pu (re)découvrir neuf sculptures savignoises. Elle procède ensuite par notices, établissant ainsi « *une sorte de catalogue de la sculpture retrouvée de Savigny* »<sup>41</sup>. Pour chaque œuvre, elle indique, dans la mesure du possible, la provenance, et suggère des rapprochements avec des sculptures de Savigny ou d'autres établissements lyonnais. Elle inclut de nombreuses photos, toujours très utiles. Ce travail ne met pas un terme à l'étude de la sculpture savinienne, dans la mesure où d'autres fragments peuvent être découverts dans les collections américaines ou dans des collections privées.

## **A 1.19. Pascal Bonzy et Sylvie Réal**

*La chapelle Saint-Léger à Savigny*, 1987, 180 p.

Dans les années 1990, Jean-François Reynaud, professeur d'archéologie médiévale à l'université Lyon II et véritable fondateur de la discipline dans notre région, initie des travaux universitaires sur l'abbaye de Savigny, aussi bien en archéologie qu'en histoire de l'art. Ainsi, Pascal Bonzy et Sylvie

<sup>39</sup> C'est D. Devos elle-même qui nous a communiqué ces renseignements généalogiques, lors d'une rencontre en mai 2011.

<sup>40</sup> Voir *supra* : partie II, chapitre 6, 2.4. et chapitre 7, 2.4.

<sup>41</sup> DEVOS, 1996.

Réal réalisent-ils en 1987 une maîtrise, qui relève de l'archéologie du bâti, sur la chapelle de Saint-Léger, alors en cours de restauration.

Fils de maçon et lui-même architecte, Pascal Bonzy semble avoir été l'élément moteur de cette recherche. Sur le terrain, les deux universitaires ont la possibilité d'intervenir sur le bâtiment en même temps que les ouvriers et ont notamment accès aux parties hautes de la maison dans laquelle se trouve la chapelle, entre autres au dernier niveau où subsistent les vestiges d'une coupole sur trompes. L'ampleur des travaux entrepris contraignant les propriétaires à limiter les travaux à la partie habitable, ils n'ont en revanche pas pu observer toutes les maçonneries de la chapelle elle-même. Grâce à leurs observations visuelles et à leurs relevés archéologiques, souvent partiels, Pascal Bonzy et Sylvie Réal ont néanmoins été en mesure de proposer une chronologie de la construction de la chapelle susdite et des bâtiments adjacents. Il faut néanmoins signaler qu'ils ne partent pas systématiquement des vestiges, mais ont tendance à formuler d'abord des hypothèses d'interprétation avant d'aller les vérifier sur le terrain. Cette méthode est aujourd'hui critiquée dans la mesure où elle risque de conduire à des erreurs de perspective. Les auteurs laissent malgré tout un travail conséquent, qui est actuellement une source fondamentale pour l'analyse de la chapelle. Si les propriétaires nous avaient permis en 2004 de procéder à un premier travail sur leurs murs<sup>42</sup>, ils ont ensuite fermé l'accès à leur propriété à tous les acteurs du patrimoine pour des raisons administratives.

### **A 1.20. Sandrine Bonnevie**

*L'administration paroissiale sous l'influence de l'abbaye de Savigny (fin XIII<sup>e</sup> - fin XIV<sup>e</sup> siècles)*, 1995, 167 p.

En 1995, Sandrine Bonnevie réalise, sous la direction de Nicole Gonthier, une maîtrise d'histoire portant sur *l'administration des églises dépendantes de l'abbaye de Savigny*.

Travaillant sur quelques quatre-vingt églises paroissiales dispersées dans le diocèse de Lyon au début du XIII<sup>e</sup> siècle, elle a interrogé en particulier les visites pastorales pour cerner la politique savinienne, en matière d'administration du patrimoine spirituel et temporel. Son travail est le premier, et le seul à ce jour, à aborder l'abbaye de Savigny sur un plan spirituel.

### **A 1.21. Anouk Roquet-Hoffet**

*Inventaire des fragments sculptés de la collection Bonnepart-Besson (chapelle Saint-Léger à Savigny) et analyse des fragments à entrelacs*, 1996, 234 p.

*Saint-Martin de Savigny : mémoire d'une abbaye disparue*, 1997, 234 p.

Dix ans plus tard, Jean-François Reynaud initie un travail en histoire de l'art médiéval, dont l'objectif est de rouvrir le dossier des sculptures saviniennes. Dans un mémoire intitulé *Inventaire des fragments sculptés de la collection Bonnepart-Besson (chapelle Saint-Léger à Savigny) et analyse des fragments à entrelacs*, Anouk Roquet-Hoffet étudie, sous l'angle de la stylistique et de l'archéologie, des fragments de sculpture à entrelacs.

Elle parvient ainsi à démontrer l'existence d'un chancel, voire de deux chancels successifs, attribuables à l'église Sainte-Marie, en raison de la provenance des fragments. Malgré la logique et la rigueur de son raisonnement, l'auteur reste très prudent dans ses conclusions. Il est vrai qu'en cette fin de XX<sup>e</sup> siècle, nul ne soupçonnait la conservation de vestiges antérieurs à l'époque romane à l'emplacement de ce lieu de culte. L'attribution probable de ces fragments de chancel à l'église et leur datation vraisemblable à l'époque carolingienne sont alors autant de données inédites qui renouvellent totalement l'approche des bâtiments du secteur sud-est.

---

<sup>42</sup> PUEL, 2004 b.



En 1997, Anouk Roquet-Hoffet bénéficie du concours de son directeur et de Simone Blazy, conservateur du Musée historique de Lyon, pour publier l'ouvrage *Saint-Martin de Savigny : mémoire d'une abbaye disparue*. Elle réalise alors une synthèse qui fait suite aux publications déjà parues sur les abbayes d'Ainay et de l'Île-Barbe, en proposant d'abord un bilan des connaissances établies sur l'histoire et l'architecture de l'abbaye de Savigny, en offrant ensuite une synthèse essentielle et un catalogue sur toute la sculpture savinienne, y compris bien sûr la sculpture à entrelacs.

### **A 1.22. Blandine Guicherd**

*Étude des maisons des officiers dignitaires et non dignitaires de l'abbaye de Savigny*, 1998.

En 1998, Jean-François Reynaud confie à Blandine Guicherd un travail universitaire portant sur les maisons des officiers dignitaires et non dignitaires de l'abbaye de Savigny.

L'étudiante travaille alors sur un *corpus* de neuf maisons, situées dans les rues de l'Abbaye et de la Tour, ou dans l'impasse de la Chapelle, en joignant l'analyse des sources écrites ou iconographiques à l'observation des vestiges matériels. Si le sujet est novateur et intéresse un aspect du monastère jusque là négligé et pourtant essentiel, l'analyse reste malheureusement prisonnière d'une méthodologie peu adaptée et d'une analyse trop simpliste. L'attribution systématique des vestiges de toutes les maisons aux XIII<sup>e</sup>, XV<sup>e</sup> et XVIII<sup>e</sup> siècles ne peut en effet que surprendre.

### **A 1.23. Juliette Ducôté**

*Cuvier communal : analyse archéologique*, 1999, 17 p.

*Surveillance archéologique de la rue de l'Abbaye*, 2000, 16 p.

Convaincue du potentiel archéologique du site, Anne Baud a poursuivi les efforts de Jean-François Reynaud en initiant de brèves opérations archéologiques, gérées par Ceriah et confiées à Juliette Ducôté.

La première intervention a été réalisée en 1999 sur un bâtiment communal, connu sous le nom de « cuvier », renfermant dans ses maçonneries les vestiges de l'église Sainte-Marie. Juliette Ducôté, Emmanuelle Favre et Catherine Salardon ont alors procédé à une analyse visuelle des élévations et au dégagement des angles sud-est et sud-ouest du bâtiment. D'une durée limitée à quinze jours, cette opération a par ailleurs été desservie par l'absence d'échafaudages et par l'impossibilité de sonder les enduits muraux : se contentant de relevés archéologiques nécessairement partiels, l'équipe n'a pas été en mesure de proposer une analyse fine de la construction. La chronologie relative reste donc très générale, et surtout, trop peu assurée. Cette première intervention archéologique officielle a néanmoins révélé le potentiel de l'édifice, aussi bien aux universitaires lyonnais qu'aux Savignois.

L'année suivante, la rue de l'Abbaye, passant à l'emplacement du transept de l'abbatiale, de l'aile orientale du cloître et devant le cuvier, a fait l'objet de travaux importants, destinés à la création d'un réseau d'assainissement et d'évacuation des eaux pluviales. Restée en contact avec la municipalité, Anne Baud a pu organiser une surveillance archéologique des travaux, également confiée à Juliette Ducôté, assistée de Béatrice Magdinier. L'objectif était évidemment de sauvegarder les données et d'évaluer le potentiel archéologique du site. Deux conclusions majeures ont été apportées. Des remblais modernes et contemporains recouvrent d'abord la totalité des vestiges, qui se trouvent ainsi profondément enfouis et potentiellement bien conservés. La richesse du sous-sol a ensuite été démontrée par la mise au jour de cinq murs et d'un sol de tomettes. Tributaires des travaux, Juliette Ducôté et sa collaboratrice n'ont pu réaliser qu'une analyse archéologique très succincte, se contentant de décrire les maçonneries découvertes, sans pouvoir les localiser en termes de plan ou de niveau. Ce manque de données est évidemment dommageable.

### **A 1.24. Michel Rubellin**

« L'abbaye de Savigny en Lyonnais : vie et effacement d'une puissance seigneuriale », 2003, 31 p.

En 2003, Michel Rubellin publie un recueil d'études intitulé *Église et société chrétienne d'Agobard à Valdès* et consacré à la religion et la société du Moyen Âge<sup>43</sup>. Les textes sont tirés de conférences ou d'articles parus dans des revues diverses, tout au long de la carrière du professeur d'histoire médiévale. Dans un travail borné par la *renovatio* carolingienne et l'« hérésie » vaudoise, l'auteur s'intéresse à la région lyonnaise, à l'époque carolingienne d'abord, puis à l'époque romane. Michel Rubellin examine notamment la configuration que présente le diocèse de Lyon aux IX<sup>e</sup> et X<sup>e</sup> siècles, en abordant l'exemple d'Agobard, archevêque emblématique, ou en étudiant les grands monastères lyonnais. C'est dans ce contexte qu'il insère l'article concernant l'abbaye de Savigny, issu d'une conférence prononcée le 4 décembre à Savigny. L'historien analyse la place et le rôle de l'abbaye de Savigny, entité morale, au sein du comté de Lyon. Il adopte une démarche chronologique, permettant de mettre en valeur une évolution historique, tout en développant de nombreuses problématiques liées à l'histoire rurale. La politique de l'abbaye, les relations avec les seigneurs voisins et puissants, l'administration et la gestion des biens fonciers... sont autant de sujets traités et abondamment utilisés dans les travaux postérieurs.

### **A 1.25. Maryannick Lavigne**

*Savigny*, 2003, 277 p.

L'ouvrage le plus récent sur l'abbaye de Savigny est paru en 2003, sous la direction de Maryannick Lavigne-Louis, qui travaillait alors pour le Service du Préinventaire du département du Rhône et qui bénéficiait du concours de Marie-Pierre Feuillet. De telles publications visent à « dresser une description sommaire, mais aussi complète que possible, du patrimoine artistique et ethnographique de la commune »<sup>44</sup>. Pour parvenir à ces fins, l'auteur principal s'est appuyée sur le travail de nombreux bénévoles, recrutés au sein de l'association « Les amis du Musée », parmi lesquels ont figuré en bonne place Jacqueline Debarnot, alors présidente de l'association, et Frédérique Hatt. Les moindres recoins de la commune, abbaye comprise, ont alors été parcourus, enregistrés, photographiés... Le livre obtenu rassemble toutes les informations alors disponibles sur les objets patrimoniaux de Savigny : croix de chemin, bâtiments industriels... trouvent ainsi leur place dans une synthèse irremplaçable. L'abbaye savinienne est évidemment évoquée, sous la forme d'une synthèse des publications antérieures. Maryannick Lavigne-Louis reprend les conclusions de Denise Devos, Pascal Bonzy et Sylvie Réal, Anouk Hoffet Roquet ou encore Juliette Ducôté, qu'elle complète par de larges extraits des procès-verbaux de l'époque moderne, afin d'obtenir un bilan des connaissances le plus complet possible sur les édifices culturels, les bâtiments conventuels. Elle mène par ailleurs ses propres recherches sur les maisons d'officiers, pratiquement jamais étudiées, en compulsant les archives modernes et en utilisant les plans cadastraux successifs. Sa collaboratrice Marie-Pierre Feuillet réserve la même démarche aux structures défensives, enceinte et donjon compris, établissant alors un bilan inédit sur la question.

### **A 1.26. Régis Delubac**

*Trace : la transparence du sol*, 2005, 212 p.

Aujourd'hui architecte du patrimoine, Régis Delubac, a réalisé en 2005, pour l'École d'architecture de Clermont-Ferrand, son travail personnel de fin d'études, sur la notion de traces, c'est-à-dire de bâtiments disparus qui conditionnent cependant un parcellaire actuel. Sensibilisé à l'archéologie, il

---

<sup>43</sup> RUBELLIN, 2003.

<sup>44</sup> LAVIGNE, 2003, p. 2.

s'est naturellement tourné vers le site de l'abbaye de Savigny, qu'il connaissait alors depuis de nombreuses années, pour illustrer ses recherches.

Dans son mémoire, il présente des « stratégies urbaines et paysagères », destinées à valoriser le patrimoine savinien tout en répondant aux exigences d'un village du XXI<sup>e</sup> siècle. L'abbaye est considérée pour son emprise et son empreinte dans le parcellaire actuel : en conséquence, l'auteur traite aussi bien les vides que les pleins, aussi bien par l'absence que la présence de vestiges archéologiques.

Bien que sa démarche ne soit pas archéologique, Régis Delubac a néanmoins été amené à compiler la documentation existante sur les vestiges de l'abbaye dans un cadre cette fois semi-professionnel. Étudiant-stagiaire à l'Agence d'architecture de Christine Charbonnel, il a en effet participé à l'élaboration de la Zone de Protection du Patrimoine Architectural et Paysager. Il propose donc, en annexe de son mémoire, une synthèse des connaissances sur les édifices monastiques saviniens, établie essentiellement à partir des travaux précédemment cités de Denise Devos, de Pascal Bonzi et Sylvie Réal et de Juliette Ducôté.

### **A 1.27. Mélanie Lateltin**

*La justice criminelle au XVIII<sup>e</sup> siècle dans l'abbaye royale de Savigny*, 2005.

En 2005, Mélanie Lateltin a réalisé un mémoire de master en histoire médiévale, sous la direction de Bernard Hours. Nous avons tenté de consulter ce travail, intitulé *La justice criminelle au XVIII<sup>e</sup> siècle dans l'abbaye royale de Savigny*, sans succès puisqu'il ne se trouvait pas dans les rayons de l'Institut d'histoire du christianisme.

## Annexe A 2. Tableau synoptique de la bibliographie

Ce tableau synoptique de la bibliographie inventorie les travaux connus, qui ont été consacrés à l'abbaye de Savigny entre 1837 et 2005. La première colonne indique les références bibliographiques, qui permettent de retrouver aisément chaque ouvrage ou article dans la bibliographie générale de la thèse (annexe H). La colonne suivante donne le titre exact de l'ouvrage tandis que les trois dernières colonnes résumément successivement, pour chaque auteur, les objectifs poursuivis, les matériaux étudiés et les méthodes d'analyse mises en œuvre. Le tableau sert donc de base à tous les calculs statistiques proposés dans l'introduction de la première partie.

Réf. bibliographiques	Titre de l'article / ouvrage	Finalité	Matériaux	Formation de l'auteur
BERNARD, 1837	« Élection d'un abbé de Savigny au XV <sup>e</sup> siècle »	Histoire de l'abbaye	Sources écrites	Histoire
ROUX, 1844	« Savigny et son abbaye »	Histoire de l'abbaye	Sources écrites	Archéologie
BERNARD, 1853 a	<i>Cartulaire de l'abbaye de Savigny, suivi du petit cartulaire de l'abbaye d'Ainay</i>	Histoire de l'abbaye	Sources écrites	Histoire
BERNARD, 1853 b	« Excommunication de l'abbaye de Savigny au XII <sup>e</sup> siècle »	Histoire de l'abbaye	Sources écrites	Histoire
GUIGUE, 1883	<i>Chronique de Benoît Mailliard grand-prieur de l'abbaye de Savigny en Lyonnais</i>	Histoire de l'abbaye	Sources écrites	Histoire
POIDEBARD, 1891	<i>Le registre de la municipalité de Savigny pendant la Révolution, du 30 novembre 1791 au 4 pluviose an IV</i>	Histoire des monuments	Sources écrites	Histoire
THIOLLIER, 1892	« Vestiges de l'art roman en Lyonnais »	Histoire de la sculpture	Sculptures	Histoire de l'art
CHERBLANC, 1900	« La pierre tombale de l'abbé Milon »	Histoire de l'abbaye	Inscription funéraire	Histoire
GUIGUE, 1900	« Les moineillons de l'abbaye de Savigny »	Histoire de l'abbaye	Sources écrites	Histoire
GUIGUE, 1901	« Les bénédictines chez les bénédictins : profession de religieuses à l'abbaye de Savigny-en-Lyonnais (XV <sup>e</sup> siècle) »	Histoire de l'abbaye	Sources écrites	Histoire
GALLE, 1902	« Une ancienne chapelle de l'abbaye de Savigny en Lyonnais »	Histoire des monuments	Vestiges archéologiques	Archéologie
GUIGUE, 1904	« Une lettre du cardinal Hugues de Saint-Cher (4 juin 1248) »	Histoire de l'abbaye	Sources écrites	Histoire
BEYSSAC, 1920	« Deux Foréziens inconnus : Jean Gayffier, alias de Saint-Just, chevalier de l'Église de Lyon, sacristain de Saint-Just, évêque de Chalon-sur-Saône ; M. Gayffier, alias de Saint-Just, abbé de Savigny »	Histoire de l'abbaye	Sources écrites	Histoire

Réf. bibliographiques	Titre de l'article / ouvrage	Finalité	Matériaux	Formation de l'auteur
PERROY, 1943	« Notes sur la chronologie des chartes de Savigny »	Histoire de l'abbaye	Sources écrites	Histoire
GAUSSIN, 1945	<i>L'abbaye de Savigny : seigneur féodal</i>	Histoire de l'abbaye	Sources écrites	Histoire
COTTIN, 1949	<i>Sain-Bel. Ses mines et ses anciens seigneurs</i>	Histoire de l'abbaye	Sources écrites	Histoire
DEVOS, 1950	<i>L'abbaye bénédictine de Savigny en Lyonnais, des origines au XVI<sup>e</sup> siècle</i>	Histoire de la sculpture	Sculptures	Histoire de l'art
GUIGUE ET LAURENT, 1951	<i>Obituaires de la province de Lyon</i>	Histoire de l'abbaye	Sources écrites	Histoire
BONNEVIE, 1955	<i>L'administration paroissiale sous l'influence de l'abbaye de Savigny (fin XIII<sup>e</sup>-fin XIV<sup>e</sup> siècles)</i>	Histoire de l'abbaye	Sources écrites	Histoire
GAUSSIN, 1955 a	« De la seigneurie rurale à la baronnie : l'abbaye de Savigny en Lyonnais »	Histoire de l'abbaye	Sources écrites	Histoire
GAUSSIN, 1955 b	« Les dépendances de l'abbaye saint Martin de Savigny »	Histoire de l'abbaye	Sources écrites	Histoire
NEUFBOURG, 1965	<i>Le cartulaire de l'aumônerie de Savigny</i> . En marge du Tome XVIII des Chartes du Forez : Savigny suivi de notes comparatives sur les cartulaires voisins	Histoire de l'abbaye	Sources écrites	Histoire
NEUFBOURG, 1966	<i>Chartes figurant dans les cartulaires de Savigny et de Cluny</i>	Histoire de l'abbaye	Sources écrites	Histoire
RÉMILLIEUX, 1966	<i>Étude sur les restes sculptés de l'abbaye de Savigny (Rhône)</i>	Histoire de la sculpture	Sculptures	Histoire de l'art
DEVOS, 1971 a	« L'abbaye bénédictine de Savigny »	Histoire de la sculpture	Sculptures	Histoire de l'art
DEVOS, 1971 b	« Sculptures de l'abbaye de Savigny en Lyonnais du haut Moyen Âge au XV <sup>e</sup> siècle »	Histoire de la sculpture	Sculptures	Histoire de l'art
DEVOS, 1972	« L'abbaye de Savigny : plan et architecture des édifices »	Histoire des monuments	Sources écrites et vestiges archéologiques	Histoire de l'art
SEIDEL, 1972	« Romanesque sculpture in Americans collections »	Histoire de la sculpture	Sculptures	Histoire de l'art
BONZIET RÉAL, 1987	<i>La chapelle Saint-Léger à Savigny</i>	Histoire des monuments	Vestiges archéologiques	Architecture
RENDU, 1991	« Le rôle des seigneuries ecclésiastiques dans l'exploitation minières du Lyonnais médiéval : le cas de l'abbaye de Savigny au XV <sup>e</sup> siècle »	Histoire de l'abbaye	Sources écrites	Histoire
FORSYTH, 1994 a	« Five sculptures from a single Limestone formation : the case of Savigny »	Histoire de la sculpture	Sculptures	Histoire de l'art
FORSYTH, 1994 b	« Permutations of Cluny – Paradigms at Savigny : problems of historation in Rhône valley sculpture »	Histoire de la sculpture	Sculptures	Histoire de l'art
DEVOS, 1996	« Sculptures de l'abbaye Saint Martin de Savigny hors de France »	Histoire de la sculpture	Sculptures	Histoire de l'art
HOFFET-ROQUET, 1996	<i>Inventaire des fragments sculptés de la collection B. B. à Savigny et analyse des fragments à entre-lacs</i>	Histoire de la sculpture	Sculptures	Histoire de l'art
HOFFET-ROQUET, 1997	<i>Saint Martin de Savigny : mémoire d'une abbaye disparue</i>	Histoire de la sculpture	Sculptures	Histoire de l'art

<b>Réf. bibliographiques</b>	<b>Titre de l'article / ouvrage</b>	<b>Finalité</b>	<b>Matériaux</b>	<b>Formation de l'auteur</b>
GUICHERD, 1998	<i>Étude des maisons des officiers dignitaires et non-dignitaires de l'abbaye de Savigny</i>	Histoire des monuments	Vestiges archéologiques	Archéologie
DUCÔTÉ, 1999	<i>Abbaye de Savigny, « civier » communal : étude archéologique</i>	Histoire des monuments	Vestiges archéologiques	Archéologie
DUCÔTÉ, 2000	<i>Abbaye de Savigny : surveillance archéologique</i>	Histoire des monuments	Vestiges archéologiques	Archéologie
RUBELLIN, 2003	« L'abbaye de Savigny-en-Lyonnais au Moyen Âge : vie et effacement d'une puissance régionale »	Histoire de l'abbaye	Sources écrites	Histoire
LATELTIN, 2005	<i>La justice criminelle au XVIII<sup>e</sup> siècle dans l'abbaye royale de Savigny</i>	Histoire de l'abbaye	Sources écrites	Histoire
DELUBAC, 2005	<i>Traces : la transparence du sol</i>	Valorisation du patrimoine	Vestiges archéologiques et paysage	Architecture

## Dossier B.

Les archives des érudits  
sur l'abbaye de Savigny  
(XIX<sup>e</sup>-début XX<sup>e</sup> siècles)

---





# Annexe B 1. Conventions de dépouillement et de transcription

---

Les archives personnelles d'Auguste Bernard ou de Léon Galle forment une masse importante de documents, qui ne constituent pas l'objet d'étude de cette thèse. Dans ces conditions, il n'était pas envisageable de procéder à leur transcription intégrale. Nous avons donc choisi de travailler en trois temps, en proposant, dans les deux cas :

- un tableau synoptique du contenu des archives ;

Ex. pour les archives d'Auguste Bernard, sont indiqués les références du document, l'expéditeur puis le destinataire de la lettre, son contenu et sa date d'envoi (annexe B 2).

Ex. pour les archives de Léon Galle, sont indiqués le numéro de folio, la nature du document – brouillon, lettre... –, son auteur, son destinataire éventuel, son contenu et sa date de réalisation (annexe B 8).

- la transcription des documents utiles au corps de la thèse ;

Les documents concernés sont signalés par un astérisque dans les tableaux de dépouillement.

Les règles de transcription retenues pour la transcription des textes d'auteurs contemporains privilégient la simplicité et l'homogénéité.

Le développement des abréviations est systématiquement effectué et n'est pas signalé, ni par une mise en forme particulière, ni par une note de bas de page (« led. » devient « ledit » ; « Aug. » devient « Auguste »...).

Les fautes d'orthographe sont systématiquement corrigées, mais non signalées.

La mise en forme – mots soulignés, en italique... – est conservée. Une note de bas de page rappelle alors que la mise en forme est due à l'auteur du texte.

- la photographie de quelques documents choisis.

## Annexe B 2. Dépouillement de la correspondance d'Auguste Bernard

---

1849-1851 (MSE, E 373-375)

Le tableau ci-dessous présente les lettres écrites ou reçues par Auguste Bernard, entre septembre 1848 et novembre 1851. Il indique systématiquement les références précises de la lettre, ses interlocuteurs, son contenu et sa date. Il a été conçu pour donner un aperçu général de la correspondance de l'auteur.

Les archives épistolaires de cet historien forézien ont été retrouvées à la médiathèque municipale de Saint-Étienne grâce aux indices figurant dans la correspondance de Léon Galle, qui dès les années 1900, avait pressenti leur intérêt pour la connaissance du site de Savigny. Elles doivent leur redécouverte à la ténacité de Lorène Cellard et Pierre Ganivet, qui ont convaincu le personnel de cette bibliothèque de partir à leur recherche.

Devant le nombre important de volumes conservés, nous avons tous trois décidé de dépouiller uniquement les volumes des années 1848 à 1951, pendant lesquelles Auguste Bernard consacre l'essentiel de son travail personnel à l'abbaye savinienne. Nous avons réalisé ensemble les transcriptions des lettres à partir de photographies numériques. Lorène Cellard s'est particulièrement investie dans la lecture difficile des brouillons de lettres de l'auteur, qui se résument bien souvent à quelques « pattes de mouches » abrégées...

Les informations fournies dans le tableau sont aussi précises que possible. Nous devons toutefois signaler quelques lacunes, notamment au sujet des interlocuteurs d'Auguste Bernard. Nombre d'entre eux ne sont pas systématiquement nommés par l'auteur, mais seulement identifiées par leur fonction. C'est le cas par exemple du ministre de l'Instruction publique et des cultes, qui peut malgré tout aisément être retrouvé grâce aux listes de ministre disponibles sur internet. D'autres, seulement cités par leurs seuls noms de famille, n'ont pas toujours été identifiés avec précision. Ce sont, le plus souvent, des érudits évoluant dans une sphère plus ou moins lyonnaise : ainsi en est-il de Ragut ou de Fontaine, que nous n'avons pu repérer dans la bibliographie consultée au cours de ce travail.

Le contenu des lettres est évoqué avec concision et fait l'économie de répétitions inutiles : le nom des correspondants, indiqué dans les colonnes précédentes, n'est par exemple pas répété. Il est évidemment résumé. Abstraction est faite de la forme des lettres, sauf lorsque les auteurs utilisent de toute évidence un ton particulier, révélateur de leurs relations personnelles.

Les documents signalés par un astérisque dans la colonne « références » sont transcrits dans les pages suivantes.

<b>Références</b>	<b>Expéditeur</b>	<b>Destinataire</b>	<b>Informations transmises et/ou interrogations soulevées</b>	<b>Date</b>
E 373, fol. 17 v-18	A. Bernard	Ragut	Proposition de collaboration pour la publication du cartulaire de Saint-Vincent de Mâcon. Avancement de son travail sur les cartulaires de Savigny et d'Aimay.	26 sept. 1848
E 373, fol. 18 v	A. Bernard	L. Coste	Peut-il financer la publication du <i>Cartulaire de Savigny</i> ?	av. 6 nov. 848
E 373, fol. 19*	A. Bernard	J. Roux	Peut-il lui fournir un plan de l'abbaye de Savigny ?	6 nov. 1848
E 373, fol. 23-24*	A. Bernard	Fr.-Z. Collombet	Remerciements pour les corrections du Cartulaire. Transmission d'une lettre pour L. Coste : souhaite consulter son exemplaire du cartulaire, sans se faire d'illusions. Connaît-il une critique de son travail sur le temple d'Auguste, qui aurait été publiée dans la Revue du Lyonnais, sans qu'il en soit informé ?	av. 2 déc. 1848
E 373, fol. 192	Ragut	A. Bernard	Refus de collaboration pour des raisons personnelles et professionnelles.	5 oct. 1848
E 373, fol. 196	Fontaine	A. Bernard	Messages transmis à Fr.-Z. Collombet et à L. Coste. Ci-joint : réponse de L. Coste.	10 oct. 1848
E 373, fol. 197-198	L. Coste	A. Bernard	Il aimerait beaucoup financer et surveiller l'impression du Cartulaire, mais ne peut se le permettre au vu de la conjoncture. Sa bibliothèque lyonnaise lui coûte trop cher. A acquis la plus grande partie de la collection de M. Sudan, mais a cédé toutes les pièces relatives à Savigny à l'abbé de la Verna.	11 nov. 1848
E 373, fol. 202-203*	Fr.-Z. Collombet	A. Bernard	Il relève quelques erreurs dans la Notice sur l'imprimerie nationale. Encouragements à poursuivre le travail sur le cartulaire de Savigny.	2 déc. 1848
E 373, fol. 207	J.-B. Montfalcon	A. Bernard	Informations sur des ouvrages de la bibliothèque. Il a déjà publié 7 volumes sur l'histoire de Lyon et souhaite continuer cette collection, en incluant les cartulaires de Savigny et de l'Île-Barbe.	14 déc. 1848
E 374, fol. 2	A. Bernard	Alexis Billiet	Quelles sont les formes modernes des toponymes savoyards mentionnés dans le cartulaire de Savigny ?	sans date
E 374, fol. 71-73*	J.-Pr. Gauthier	A. Bernard	Remerciements pour les publications envoyées. Au sujet de sa Notice sur Benoît Mailliard : il existe aux ADR des constitutions écrites par ce grand-prieur. Transcription partielle de ce document. Proposition d'envoi des bulletins analytiques de l'inventaire du fonds de l'abbaye de Savigny.	12 janv. 1850
E 374, fol. 83*	J.-Pr. Gauthier	A. Bernard	Il accepte d'envoyer à A. Bernard tous les documents d'archives dont il peut avoir besoin. Autorisation ministérielle souhaitée. Il a découvert une pièce concernant l'hôtelier de Savigny.	16 janv. 1850
E 374, fol. 85*	J.-Pr. Gauthier	A. Bernard	Ci-joint 34 bulletins analytiques du fonds de Savigny, à renvoyer au plus tôt. Il n'a pas gardé de copie.	21 janv. 1850
E 374, fol. 104*	J.-Pr. Gauthier	A. Bernard	Remerciements pour le renvoi des documents précédemment envoyés. Il enverra un autre manuscrit, même si c'est illégal. Qu'il n'oublie pas de renvoyer les 34 bulletins analytiques du fonds de Savigny !	24 janv. 1850
E 374, fol. 110-111*	A. Bernard	L. de Parieu	Il rend des comptes sur son travail sur le cartulaire de Savigny : restent la préface et la seconde partie. Aimerais joindre à l'ouvrage un plan de l'abbaye : envoi donc une vue sommaire, à partir de laquelle A. Lenoir pourrait faire un plan exact.	1er fév. 1850

<b>Références</b>	<b>Expéditeur</b>	<b>Destinataire</b>	<b>Informations transmises et/ou interrogations soulevées</b>	<b>Date</b>
E 374, fol. 6*	A. Bernard	J.-Pr. Gauthier	Ci-joint les bulletins analytiques du fonds de Savigny. Peut-il lui envoyer une série de documents, qui complèteraient utilement son Cartulaire ?	5 fév. 1850
E 374, fol. 7*	A. Bernard	J.-Pr. Gauthier	Relance de la lettre précédente.	8 fév. 1850
E 374, fol. 131*	J.-Pr. Gauthier	A. Bernard	Il accuse réception des bulletins analytiques. Enverra sous peu les pièces demandées, en plusieurs paquets.	22 fév. 1850
E 374, fol. 12 v**	A. Bernard	J.-Pr. Gauthier	Il accuse réception des documents d'archives. Peut-il demander à Fr.-Z. Collombet de collationner son manuscrit du cartulaire de Savigny sur l'exemplaire de L. Coste ?	entre 1er et 15 mars 1850
E 374, fol. 137*	J.-Pr. Gauthier	A. Bernard	Il a fait partir un paquet de dix documents d'archives.	1er mars 1850
E 374, fol. 147-148*	J.-Pr. Gauthier	A. Bernard	Fr.-Z. Collombet est d'accord pour collationner son manuscrit sur le cartulaire de L. Coste. Plusieurs intermédiaires peuvent apporter son manuscrit à Lyon. Jalousie de J.-B. Montfalcon à son égard. Il se plaint de devoir classer en priorité des archives modernes.	15 mars 1850
E 374, fol. 18 v**	A. Bernard	Fr.-Z. Collombet	Le manuscrit lui parviendra par l'intermédiaire de J.-Pr. Gauthier. Communication des instructions pour la collation du Cartulaire.	19 mars 1850
E 374, fol. 19*	A. Bernard	J.-Pr. Gauthier	Remerciements pour tous les services rendus. Ci-joint des pièces d'archives. Peut-il garder plus longtemps les actes capitulaires de 1608, l'acte des fondations et la bulle de 1780 ?	19 mars 1850
E 374, fol. 154	J.-B. Montfalcon	A. Bernard	Il est seul membre de la Société des bibliophiles lyonnais. Sa bibliographie lyonnaise est presque terminée et il va pouvoir se consacrer aux errata de son Histoire. Il souhaite lire son travail sur les comtes du Lyonnais et du Forez. Peut-il lui procurer quelques ouvrages ?	21 mars 1850
E 374, fol. 155*	J.-Pr. Gauthier	A. Bernard	Il suggère un intermédiaire pour transmettre le manuscrit du cartulaire à Fr.-Z. Collombet. Il donne aussi l'adresse où retirer les derniers documents qu'il a envoyés.	22 mars 1850
E 374, fol. 164-165*	J.-Pr. Gauthier	A. Bernard	Il accuse réception des 9 pièces annoncées le 19 mars. Ci-joint la bulle de suppression de l'abbaye de Savigny. Il ne retrouve pas une brochure sur Savigny que possédait Suiffet. Il cherche un moyen pour entrer en contact avec l'abbé de la Verma. Sa nomination au poste d'archiviste a été officialisée par le ministre.	27 mars 1850
E 374, fol. 166*	L. de Parieu	A. Bernard	Le Comité pense que l'impression du Cartulaire de Savigny peut être commencée rapidement. Il faut contacter M. Guérard, chargé de régler les détails de la publication.	2 avril 1850
E 374, fol. 170-171*	J.-Pr. Gauthier	A. Bernard	Il relate ses tractations pour obtenir le <i>Liber consuetudinum</i> de l'abbé de la Verma. Il est plutôt pessimiste. Dans le cas où la réponse de l'abbé serait positive, il ne pourrait se charger lui-même de la transcription et serait obligé d'envoyer le manuscrit à son interlocuteur. Il le félicite pour l'impression du Cartulaire. Ci-joint quelques documents d'archives. Peut-il lui obtenir un exemplaire de <i>Paléographie</i> par N. de Wailly au ministère de l'Intérieur ?	11 avril 1850

<b>Références</b>	<b>Expéditeur</b>	<b>Destinataire</b>	<b>Informations transmises et/ou interrogations soulevées</b>	<b>Date</b>
E 374, fol. 22*	A. Bernard	J.-Pr. Gauthier	Il pourra lui faire offrir l'ouvrage de N. de Waillay en échange d'une lettre argumentée. Ci-joint des documents d'archives. Personne à Lyon n'est capable de transcrire le <i>Liber consuetudinum</i> . Si l'abbé de la Verna le laissait sortir, il souhaiterait s'en charger lui-même. Peut-il presser un peu Fr.-Z. Collombet dans son travail ?	13 avril 1850
E 374, fol. 176-177*	J.-Pr. Gauthier	A. Bernard	Il accuse réception de documents d'archives et en envoie d'autres. Il n'abandonne pas l'affaire de l'abbé de la Verna. Fr.-Z. Collombet n'a pas avancé en raison d'une maladie. Comment rédiger sa demande relative au manuel de N. de Waillay ?	17 avril 1850
E 374, fol. 24	A. Bernard	Cherpasse	Peut-il compléter le plan de l'abbaye ci-joint ? Existe-t-il des documents anciens dans le village ?	sans date
E 374, fol. 180*	J.-Pr. Gauthier	A. Bernard	Il a retrouvé dans les archives un plan moderne de l'abbaye de Savigny, qu'il lui enverra le lendemain. Ci-joint 2 cahiers de la part de Fr.-Z. Collombet, qui propose de passer par un de ses amis pour entrer en contact avec l'abbé de la Verna.	24 avril 1850
E 374, fol. 27*	A. Bernard	J.-Pr. Gauthier	Il le remercie pour le mal qu'il se donne à chercher les archives de l'abbaye de Savigny. Il a hâte de consulter le plan moderne. Pourquoi n'a-t-il reçu qu'un seul des deux colis annoncés ? Où en est sa demande pour le livre de N. de Waillay ?	27 avril 1850
E 374, fol. 182*	L. de Parieu	A. Bernard	L'impression du cartulaire de Savigny est ajournée en raison des réductions budgétaires.	27 avril 1850
E 374, fol. 187-188*	J.-Pr. Gauthier	A. Bernard	Il est très inquiet au sujet du paquet d'archives égaré. Peut-il aller voir les intermédiaires concernés au plus vite ? Il enverra le soir même les cahiers remis par Fr.-Z. Collombet. Il n'ose pas demander officiellement au ministère le livre de N. de Waillay. PS : il vient d'être rassuré au sujet du paquet perdu.	29 avril 1850
E 374, fol. 189	Cherpasse, curé de Savigny	A. Bernard	Il se désole de ne pouvoir faire un plan de l'abbaye, qui est détruit depuis la Révolution. Remerciements pour sa <i>Notice</i> sur Benoît Mailliard.	1er mai 1850
E 374, fol. 209-210*	Fr.-Z. Collombet	A. Bernard	Collation du cartulaire lente parce qu'elle est bien faite. Il lui donne quelques conseils et évoque une pièce judiciaire importante qui se trouvait dans les papiers de l'archiviste Chelle et a été perdue après sa mort.	3 mai 1850
E 374, fol. 217*	J.-Pr. Gauthier	A. Bernard	Ci-joint un paquet d'archives.	16 mai 1850
E 374, fol. 31 v*	A. Bernard	J.-Pr. Gauthier	Il accuse réception des pièces d'archives envoyées le 16 mai. Il travaille sur son manuscrit.	20 mai 1850
E 374, fol. 31 v-32*	A. Bernard	Fr.-Z. Collombet	Il le remercie pour sa collation et répond aux conseils suggérés dans la lettre du 3 mai. Il l'enjoint à ne pas trop se presser pour faire du bon travail.	20 mai 1850
E 374, fol. 225-226*	J.-Pr. Gauthier	A. Bernard	Ci-joint 5 cahiers transmis par Fr.-Z. Collombet et 1 message de L. Coste, l'informant qu'il existe une 4ème copie du cartulaire, à la bibliothèque de l'École de médecine de Montpellier.	29 mai 1850

<b>Références</b>	<b>Expéditeur</b>	<b>Destinataire</b>	<b>Informations transmises et/ou interrogations soulevées</b>	<b>Date</b>
E 374, fol. 225	L. Coste	A. Bernard	Transmissions d'informations sur l'exemplaire du cartulaire conservé à Montpellier.	av. 29 mai 1850
E 374, fol. 34	A. Bernard	Khunholz	Peut-il lui fournir une bibliographie et, si possible, un fac-similé de l'exemplaire du cartulaire conservé à Montpellier ?	1er juin 1850
E 374, fol. 261-262*	Fr.-Z. Collombet	A. Bernard	Il n'a pas pu travailler pendant 10 jours parce que le cartulaire avait été emprunté à L. Coste. Ci-joint des brochures de sa dernière publication, pour lui-même et quelques autres Parisiens. Sa collation est de bonne qualité, mais le cartulaire est moins intéressant que prévu.	juin 1850
E 374, fol. 263*	J.-Pr. Gauthier	A. Bernard	J.-Pr. Gauthier se réjouit que les manuscrits des archives départementales puissent remplacer celui de l'abbé de la Verna mais il en doute quand même. Il demande à A. Bernard de lui adresser une note qu'il avait écrite quelques années avant au sujet des <i>Masures de l'Île-Barbe</i> de Cl. Le Laboureur. Il l'informe aussi qu'il continue son travail de recensement des églises du Lyonnais.	4 juil. 1850
E 374, fol. 279-280*	Fr.-Z. Collombet	A. Bernard	Fr.-Z. Collombet va désormais se presser de terminer sa collation. Il demande à A. Bernard s'il peut lui trouver à Paris quelques pièces signées d'auteurs célèbres.	juil. 1850
E 374, fol. 192-194*	A. Bernard	J.-Pr. Gauthier	Est-il venu à Paris comme le prétend la rumeur ? Il avait gardé des paquets pour les lui remettre en mains propres. Il lui cherche des autographes.	9 juil. 1850
E 374, fol. 282*	L. de Parieu	A. Bernard	Ci-joint une copie de la <i>Notice historique du cartulaire de Savigny</i> qu'avait adressée en 1703 l'abbé de Signy à M. Bossuet et que lui a envoyée M. Khunholz, correspondant à Montpellier.	13 juillet 1850
E 374, fol. 283*	Fr.-Z. Collombet	A. Bernard	Ci-joint les derniers cahiers de sa collation. Que doit-il faire au sujet d'une pièce qui figure dans la copie de Montpellier, et pas dans son manuscrit ?	juil. 1850
E 374, fol. 284-285*	J.-Pr. Gauthier	A. Bernard	Il accuse réception d'un paquet d'archives et d'un message pour Fr.-Z. Collombet. Il n'a rien obtenu de l'abbé de la Verna. Il n'est jamais allé à Paris !	16 juil. 1850
E 374, fol. 291*	Fr.-Z. Collombet	A. Bernard	Quelle idée a-t-il eu de critiquer L. Coste devant H. de Terrebonne, qui allait nécessairement les lui répéter ?	24 juil. 1850
E 374, fol. 196*	A. Bernard	Fr.-Z. Collombet	Il n'attend rien de L. Coste, un collectionneur ! Ci-joint la copie d'un document conservé à Montpellier, pour vérifier son existence dans l'exemplaire de L. Coste.	sans date
E 374, fol. 41-44	A. Bernard	?	Voyage à Thiers.	12 août 1850
E 374, fol. 54*	A. Bernard	J.-Pr. Gauthier	Ci-joint des documents d'archives. Ne devait-il pas lui envoyer un plan de l'abbaye de Savigny ? Il n'a trouvé les inventaires demandés ni aux Archives Nationales ni aux Affaires étrangères.	sans date
E 374, fol. 56*	A. Bernard	J.-Pr. Gauthier	Il n'a pas trouvé le plan annoncé dans le dernier paquet d'archives. Les inventaires évoqués dans la lettre précédent sont, à son avis, perdus. Il se plaint de la lenteur du travail de Fr.-Z. Collombet.	sans date

<b>Références</b>	<b>Expéditeur</b>	<b>Destinataire</b>	<b>Informations transmises et/ou interrogations soulevées</b>	<b>Date</b>
E 374, fol. 59v	A. Bernard	Cherpasse	Subsiste-t-il des vestiges de l'église Saint-Pierre des Vignes ? Il regrette de ne pas lui en avoir parlé lorsqu'il est venu.	sans date
E 374, fol. 314*	L. de Parieu	A. Bernard	C'est Louis de la Verna, et non pas l'abbé de la Verna, qui possède les manuscrits. Il habite à Haute pierre, près de Crémieu et ne s'opposera pas à la consultation des documents.	26 août 1850
E 374, fol. 327*	J.-Pr. Gauthier	A. Bernard	Il accuse réception des documents d'archives. Ci-joint en retard une lettre de Fr.-Z. Collombet et un nouveau document.	26 août 1850
E 374, fol. 344*	J.-Pr. Gauthier	A. Bernard	Ci-joint une pièce nouvellement découverte dans le fonds de Savigny.	4 sept. 1850
E 374, fol. 355*	J.-Pr. Gauthier	A. Bernard	J.-Pr. Gauthier exprime d'abord sa déception de ne pas avoir revu A. Bernard à Lyon. Il se félicite ensuite de l'existence des vestiges de l'abbaye de Savigny. Il envoie enfin un autre plan du village de Savigny, qui possède une échelle et qui devrait lui permettre de se repérer sur le plan moderne de l'abbaye. Il lui donne aussi quelques informations sur la vente des bâtiments de l'abbaye comme biens nationaux.	15 oct. 1850
E 374, fol. 47 v-48*	A. Bernard	J.-Pr. Gauthier	Il s'excuse de ne pas l'avoir revu en partant de Lyon. Il décrit son emploi du temps en précisant qu'il est venu plusieurs fois en vain.	sans date
E 374, fol. 359*	J.-Pr. Gauthier	A. Bernard	J.-Pr. Gauthier est las d'attendre le manuscrit que doit lui transmettre Fr.-Z. Collombet. Il envoie quelques pièces, dont le testament du comte de Forez. Il demande de rechercher aux Archives Nationales un inventaire des titres de l'Île-Barbe qui aurait été remis à la Cour de France en 1760.	24 oct. 1850
E 374, fol. 43*	A. Bernard	L. de Parieu	Le baron de la Verna prétend ne pas disposer du <i>Liber consuetudinum</i> . Il a fort heureusement trouvé aux ADR, grâce à l'archiviste, de nombreuses pièces qui comblent cette lacune documentaire. Lors d'un rapide passage à Savigny, il a repéré les vestiges de l'abbaye. Peut-il solliciter de sa part la ville de Lyon pour obtenir les pièces d'archives sur Savigny conservées à l'Hôtel de Ville.	12 oct. 1850
E 374, fol. 364*	L. de Parieu	A. Bernard	Il met à sa disposition les ouvrages demandés le 12 octobre. Il se désole du refus de L. de la Verna de montrer son manuscrit. Il a fait le nécessaire pour obtenir de la Ville de Lyon la communication des archives relatives à Savigny.	4 nov. 1850
E 374, fol. 50 v**	A. Bernard	J.-Pr. Gauthier	Il accuse réception d'un paquet reçu le 4 novembre. Il l'a recommandé auprès de M. Guéraud, de la commission des archives.	5 nov. 1850
E 374, fol. 344-345*	J.-Pr. Gauthier	A. Bernard	Il le remercie de l'avoir recommandé auprès de M. Guéraud. Fr.-Z. Collombet devrait avoir terminé son travail la semaine suivante. C'est un plan du village de Savigny, et non de l'abbaye, qu'il lui envoie. Il est confiant vis à vis de la recherche des inventaires de l'Île-Barbe.	16 nov. 1850
E 374, fol. 394*	Fr.-Z. Collombet	A. Bernard	Ci-joint son travail terminé. Bonne chance pour l'impression. Ci-joint quelques paquets pour M. de Sainte-Beuve.	2 déc. 1850

Références	Expéditeur	Destinataire	Informations transmises et/ou interrogations soulevées	Date
E 374, fol. 395-396*	J.-Pr. Gauthier	A. Bernard	J.-Pr. Gauthier transmet à A. Bernard le manuscrit collationné, une lettre et des paquets pour M. de Sainte-Beuve, le tout de la part de Fr.-Z. Collombet. Il ajoute qu'il va se renseigner auprès de Turin au sujet des inventaires de l'Île-Barbe. Il le remercie enfin pour la transcription des notes de M. Pardessus et se plaint de la pauvreté de la bibliothèque des Archives.	4 déc. 1850
E 374, fol. 399	A. Bernard	Cherpasse	Il l'informe sur l'église Saint-Pierre des Vignes dont il ne reste absolument rien.	4 déc. 1850
E 374, fol. 430*	J.-Pr. Gauthier	A. Bernard	Il accuse réception des documents d'archives. Ci-joint son manuscrit du cartulaire d'Ainay. Peut-il garder quelque temps sa <i>Chronique</i> ?	23 déc. 1850
E 375, fol. 290*	J.-Pr. Gauthier	A. Bernard	Ci-joint 2 lettres de la part de Fr.-Z. Collombet, l'une pour lui-même, l'autre à transmettre à M. Allut. Il confie ses opinions négatives au sujet de M. Allut et de M. Coste. Il écrit enfin une traduction d'un document d'archives du fonds de l'archevêché.	3 juin 1851
E 375, fol. 349*	J.-Pr. Gauthier	A. Bernard	Peut-il vérifier son analyse du cartulaire de l'Île-Barbe et lui proposer un plan pour la rédaction de son historique ? Quelles sont les nouvelles du cartulaire de Savigny ?	7 oct. 1851
E 375, fol. 367*	J.-Pr. Gauthier	A. Bernard	Il le remercie pour les corrections apportées à son manuscrit. Il ne lui demande pas d'approuver le plan de sa notice historique, mais de lui proposer un plan justement ! J.-B. Montfalcon aurait dit du mal de son frère, Martin Bernard.	3 nov. 1851 ?
E 375, fol. 378*	J.-Pr. Gauthier	A. Bernard	Il a retrouvé les <i>Annales de Lyon</i> (1848, 1849 et 1850), ainsi que la <i>Chronique d'Ainay</i> . Peut-il garder plus longtemps une charte ? Souhaite-t-il un document sur une transaction entre les abbés de Savigny et de l'Île-Barbe ?	20 nov. 1851



## Annexe B 3. Correspondance entre Auguste Bernard et Louis de Parieu

---

1849-1851 (MSE, E 373-375)

### ***B 3.1. Auguste Bernard au ministre, le 1er février 1850***

(E 374, fol. 110-111). Transcription : L. Cellard.

Paris, le 1<sup>er</sup> février 1850,

Monsieur le Ministre,

J'ai l'honneur de vous adresser avec cette lettre mon volume entièrement terminé du cartulaire de Savigny. Suivant les prescriptions du comité, j'ai rédigé les tables de l'ouvrage sur le manuscrit, et je les joins à mon envoi. Elles sont ainsi divisées : 1<sup>er</sup> Table chronologique des actes ; 2<sup>ème</sup> Table des noms de personnes ; 3<sup>ème</sup> Table des noms de lieux ; 4<sup>ème</sup> Table alphabétique des mots barbares ou peu usités. Outre les quatre tables, qui embrassent tout ce qu'on trouve dans les trois volumes du cartulaire, déjà publiés, j'en ai rédigé une autre destinée à aider les recherches : c'est une table française des noms de lieux dont la synonymie a pu être rétablie. Cette table renvoie au mot latin, où se trouvent les explications.

De plus, comme la première partie du cartulaire, qui est la plus importante, remonte à une époque où les noms de famille n'existaient pas ou étaient encore peu fréquents, (et qu'on donne parfois un différent [4 mots] ou les deux à la fois), j'ai cru devoir faire une carte spéciale pour donner les noms, ~~répété les noms de lieux~~<sup>45</sup> que portaient les personnes citées. Ainsi Joannes Torticollus, Girinus Vetulus, Petrus Durata Lingua, etc. se retrouvent aux deux [fol. 110 v] noms, le premier considéré comme prénom, le second comme surnom ou nom de famille.

Vous le voyez, Monsieur le ministre, je n'ai pas [mot barré] hésité à doubler mon travail ~~malgré la médiocrité de la rétribution qui...~~ 2 mots pour rendre le livre plus utile et plus commode. Le nombre des cartes que j'ai rédigées dépasse 20... Comme ces différentes tables et ~~notes~~ les observations que j'y ai jointes devront prendre une place considérable dans le volume, j'ai cru devoir mettre de côté les noms de personnes qui ne sont accompagnées d'aucun indice particulier pouvant servir à constater l'identité, ou avec la seule qualification de té... []. Le comité décidera si ces noms doivent être (ou non) imprimés. Si le comité le désire, je pourrai aussi rédiger sur les épreuves une table des matières, quoique qu'il n'en existe pas à proprement parler dans les cartulaires, déjà publiés, et quoique cela soit aussi inutile après tous les autres renseignements dans les précédentes, surtout rédigées tel qu'elles l'ont été. En effet, le comité ayant exigé que je rédigeasse les tables avant l'impression, j'ai dû prendre le numéro des chartes pour base de mon travail. Il en résulte que chaque carte est une espèce d'analyse de [mot barré] la charte aussi brève que j'ai pu le faire pour ne pas grossir démesurément le volume. Aussi, lorsque l'on lit *Petrus, donator*, 4f, cela équivaut à « Pierre a donné telle chose à l'abbaye d'après charte 4f.

À ce sujet, Monsieur le Ministre, j'ai une [1 mot] à demander au comité. Toujours dans le but [fol. 111] de resserrer le plus possible les tables, j'ai écrit sur mes cartes un mot impropre, je le sais, mais qui avait l'avantage d'être concis, et de rendre littéralement les termes de l'acte : ce mot est celui de *scriptor*, que je donne au rédacteur de la charte, dont le nom est suivi, dans le manuscrit du mot *scripsit*. Je n'ai pas cru pouvoir employer les équivalents qui ne paraissent pas une seule fois dans le cartulaire. Il suffisait peut-être pour accorder [1 mot] la grammaire et le ~~cartulaire de Savigny~~ manuscrit d'imprimer abréviativement script., après avoir donné dans une notice placée en tête de la table (des noms de personnes), l'explication de ce mot.

---

<sup>45</sup> Les mots barrés reprennent strictement la mise en forme de l'auteur.

Comme j'ai l'espoir d'enrichir encore la seconde partie du cartulaire, de quelques actes, je me suis réservé de faire la table des dernières chartes un peu plus tard. C'est là une besogne sans importance, car il s'agit de documents des 13<sup>e</sup> et 14<sup>e</sup> siècles qui ne présentent aucune obscurité.

Il me reste, Monsieur le Ministre, à vous parler de la préface du livre. Ce travail qui est à peu près entièrement terminé, formera environ 60 pages d'impression. La première partie, renfermant l'histoire succincte de l'abbaye de Savigny, exige encore quelques recherches. Je vous demande la permission de vous l'adresser qu'un un peu tard. Mais je vous envoie là aujourd'hui les deux autres parties qui donne 1<sup>o</sup> une notice sur les manuscrits connus du cartulaire de Savigny, 2<sup>o</sup> un travail sur les divisions territoriales de Lyonnais au 10<sup>e</sup> siècle, travail puisé en grande [fol. 111 v] partie dans le cartulaire même de Savigny et ~~qui en fait~~ destiné à en faire ressortir un des éléments historiques les plus [mot barré] intéressants.

J'aurais bien désiré, Monsieur le ministre, placer dans ce volume une vue de l'abbaye dont je joins le dessin à mon manuscrit. Cette vue est ~~bien~~ très confuse, mais je ne doute pas que M. (Allexandre) Lenoir, qui fait imprimer en ce moment les instructions sur l'architecture monastique, et qui connaît si bien ~~toute~~ la distribution intérieure d'un monastère ne puisse tirer de là ~~au moins~~ un plan exact, dont tous les éléments existent, et qui servirait à éclaircir sur certains passages du cartulaire.

Il y a aussi dans les manuscrits ~~du cartulaire de Savigny~~ quelques monogrammes de papes et de rois ; mais comme ces [1 mot] ne sont pas originaux, je n'ai pas cru devoir les reproduire, si pourtant le comité le juge convenable, on pourrait réunir ces divers monogrammes sur une planche (unique) avec renvoi à la charte où ils se trouvent, et où j'ai signalé leur existence.

Quant à la grosseur du volume, autant qu'il m'est permis d'en juger à l'aide de vos connaissances [...]~~niques~~ et en prenant pour base les dispositions typographiques adoptées pour les trois volumes de cartes déjà publiées, je pense qu'il ne dépassera pas 900 pages ainsi réparties : texte, 500 ; tables, 300 ; préface, 60.

Maintenant, Monsieur le ministre, que je peux considérer le livre comme terminé (car il dépend de l'imprimeur d'achever en trois mois ce que reste à faire), permettez-moi de vous parler d'un autre travail qui m'occupe depuis dix ans et qui est d'un intérêt beaucoup plus général (...) »

### ***B 3.2. Louis de Parieu à Auguste Bernard, le 2 avril 1850***

(E 374, fol. 166). Transcription : L. Cellard.

Paris, le 2 avril 1850,

Monsieur,

Le Comité des monuments écrits, dans sa séance du 4 mars dernier, a entendu un rapport sur la publication du *Cartulaire de Savigny* qui vous est confiée. Il a apprécié les améliorations que vous avez apportées à votre travail critique, conformément, aux observations qui vous avaient été transmises. Bien que vous n'ayez pas encore communiqué la partie de la préface qui doit renfermer l'histoire de l'abbaye de Savigny, le Comité pense que l'on pourrait commencer, dès à présent, l'impression du cartulaire, à la condition que vous vous occuperiez immédiatement de compléter votre préface sous le point de vue historique, et de mettre en latin, au bas des pages, les notes qui sont en français contrairement à ce qui a été décidé anciennement pour les publications de cartulaires.

Je m'empresse, Monsieur, de vous transmettre les instructions du Comité ; j'ajoute que M. Guérard a été chargé par le Comité de régler avec vous les détails accessoires de la publication. Veuillez vous entendre, à cet effet, avec lui et le consulter sur la question de savoir s'il ne conviendrait pas d'attendre l'achèvement complet du travail, avant [fol. 166 v] de mettre sous presse votre manuscrit.

Recevez, Monsieur, l'assurance de considération distinguée.

Le Ministre de l'Instruction publique et des Cultes, de Parieu

### ***B 3.3. Louis de Parieu à Auguste Bernard, le 27 avril 1850***

(E 374, fol. 182). Transcription : L. Cellard.

Paris, le 27 avril 1850,

Monsieur,

Par votre lettre en date du 15 de ce mois, vous m'avez fait l'honneur de m'informer que votre travail relatif au Cartulaire de Savigny est terminé, et vous m'avez demandé de donner des ordres pour que l'impression de ce volume puisse commencer immédiatement.

Les réductions considérables apportées au crédit affecté aux travaux historiques, réductions qui vous sont connues, ne me permettent pas, Monsieur, de faire mettre sous presse de nouveaux ouvrages et laissent à peine à mon département les ressources suffisantes, pour que les publications en cours d'impression ne soient pas interrompues. Dans ces circonstances, je me vois dans la nécessité d'ajourner à un temps plus favorable l'impression du Cartulaire de Savigny, et je regrette de ne pouvoir vous annoncer une décision plus conforme au désir que vous m'exprimez.

Agréez, Monsieur, l'assurance de ma considération distinguée.  
Le Ministre de l'Instruction publique et des Cultes, de Parieu

### ***B 3.4. Louis de Parieu à Auguste Bernard, le 13 juillet 1850***

(E 374, fol. 282). Transcription : L. Cellard.

Paris, le 13 juillet 1850,

Monsieur,

J'ai l'honneur de vous adresser ci-joint, d'après l'avis du Comité des monuments écrits, la copie d'une *Notice historique du Cartulaire de l'Abbaye de Savigny*, adressée, en 1703, à M. de Bossuet, par François Decamps, abbé de Signy. Ce document m'a été transmis par M. Kuhnholz, correspondant à Montpellier.

Agréez, Monsieur, l'assurance de ma considération distinguée.  
Le Ministre de l'Instruction publique et des Cultes

### ***B 3.5. Louis de Parieu à Auguste Bernard, le 26 août 1850***

(E 374, fol. 314). Transcription : L. Cellard.

À Paris, le 26 août 1850,

Monsieur,

Suivant les indications que vous m'aviez fournies, j'avais écrit à M. l'Abbé de Verna, chanoine honoraire de Lyon, pour le prier de mettre à votre disposition les deux manuscrits concernant l'abbaye de Savigny, que vous supposiez être en sa possession. M. l'abbé de Verna vient de m'informer que ce n'est pas lui mais son frère, M. Louis de Verna, résidant à Hauteplier, près Crémieu, qui est détenteur de ces manuscrits. Il m'annonce en mêmes temps que M. Louis de Verna, ne voulant pas que ces documents sortent de sa bibliothèque, c'était là seulement que vous pourriez en prendre connaissance, soit par vous-même, soit par un tiers chargé par vous d'une lettre et d'une autorisation expresse.

Je m'empresse, Monsieur, de vous transmettre cette réponse de M. de Verna.

Recevez, Monsieur [fol. 314 v] l'assurance de ma considération distinguée,  
Le Ministre de l'Instruction publique et des Cultes, de Parieu

### **B 3.6. Auguste Bernard au ministre, le 12 octobre 1850**

(E 374, fol. 43). Transcription : L. Cellard.

12 octobre 1850,

Monsieur le Ministre,

Conformément [...] (à ce) que j'ai eu l'honneur de vous écrire le 28 août, en réponse à votre lettre du 26 du même mois, dans la quelle vous me [...] faisiez espérer que M. Louis de Verna voudrait bien me communiquer chez lui à Hautepierre, près de Crémieux (Isère), ~~qu'il habite~~ le manuscrit du *Liber consuetudinum* de l'abbaye de Savigny, dont il est en possession, je suis allé sur les lieux faire une nouvelle tentative. J'ai le regret de vous annoncer (aujourd'hui) que [...] demande a été aussi vaine que les ~~autres~~ précédentes. M. de Verna [...] ~~ainsi au pied du mur~~ forcé dans son dernier retranchement, a prétendu ne pas avoir en ce moment le manuscrit en question. Tous mes efforts auprès de lui et auprès de ses amis (et parents) tant à Hautepierre, qu'à Crémieux et à Lyon, ont échoué. Devant une pareille obstination, il n'y a rien à faire. Il faut renoncer à l'espoir de tirer parti du ~~son document~~ *Liber consuetudinum* et le considérer comme détruit. [...]

Au reste, j'ai le plaisir de vous annoncer que les nouvelles découvertes que j'ai faites doivent rendre moins sensibles les conséquences du refus de [fol. 43 v] M. de Verna. En effet, ne voulant pas que mon [...] fut tout à fait perdu pour la publication ~~du cartulaire de Savigny~~, je suis allé fouiller [...] [...] archives du département du Rhône, et grâce à [l'aide] du conservateur de ce précieux dépôt, [...] déjà en partie du [...] ou l'avait laissé M Chelle, l'archiviste précédent [...] pour enrichir mon recueil d'une foule d'actes et de documents intéressants pour Savigny. J'ai trouvé entre autres pièces importantes, le *mandate prioris* rédigé par Benoît Maillard en 1499, et le *Liber refusionum* de 1608, [...] peuvent suppléer le manuscrit de M. de Verna. De plus, pour rendre mon voyage aussi productif que possible, je suis allé étudier ~~l'emplacement~~ les restes de l'abbaye de Savigny, et j'ai dressé un plan de l'état des lieux avant la révolution, à l'aide de documents anciens que je possède avec les renseignements que je me suis procuré de la bouche même des possesseurs actuels des bâtiments. Outre ce que j'ai [...] dans les archives du Rhône, j'ai découvert un certain nombre de chartes de Savigny dans les archives de la ville de Lyon ; [...] mais le mois de congé ([...] traitement) qui m'avait été accordé par l'administration de l'imprimerie nationale, ayant été absorbé par mes autres travaux, je n'ai pu prendre copie de ces pièces qui [fol. 44] m'assure si elles se trouvent dans le cartulaire. La vérification dont je viens de parler m'était d'ailleurs impossible, car je n'avais pas avec moi ma copie du cartulaire, et celle de la Bibliothèque de la ville n'était pas à ma disposition par suite de la fermeture de cet établissement, à cause des vacances.

Pour que, [...] ne soit pas perdu, Monsieur le Ministre, je viens vous prier de demander pour moi communication à l'administration municipale de Lyon les huit ou dix pièces classées sous le nom de Savigny qui se trouvent dans les archives de la ville, et de celles plus nombreuses, sans doute, qu'une recherche sommaire dans les pièces du même genre non encore classées, pourrait faire découvrir. Je ne pense pas que cette demande éprouve [...] de l'administration municipale. 1<sup>er</sup> Ces pièces n'ont aucun rapport avec la ville de Lyon ; 2<sup>ème</sup> Elles ne lui appartiennent pas, et c'est par un mal entendu, facile à expliquer, qu'elles sont allées d'égarer dans les archives à l'époque de la révolution. Elles appartiennent certainement aux Archives du Rhône, leur dépôt naturel, qui peut toujours les revendiquer ; vous le voyez Monsieur le Ministre, j'ai bien mis le temps à profit. [...] que je ne puis donner. J'ajoute que sur le [...] dans les archives mais qu'ils [...] ne s'opposent pas à ce qu'on commençât immédiatement l'impression du cartulaire de Savigny dont la copie est autrement [fol. 44 v] terminée ; car les pièces en question n'entravent pas l'appendice. J'attends toujours votre décision à ce sujet. J'espère que l'achèvement récent du cartulaire de Notre-Dame de Paris fera prendre à mon volume [...] tour de rôle [...]. Je le désire d'autant plus vivement que je

voudrais être débarrassé du poids de cette publication avant de m'occuper du travail que le comité me demande sur les états généraux.

Je saisis cette occasion, Monsieur le Ministre pour [...] de vouloir m' [...] quelques ouvrages de la collection qui [...] m'êtr d'un grand secours pour les travaux historiques qui me sont confiés. Ces ouvrages sont : 1<sup>er</sup> le *Cartulaire de Notre Dame* dont je n' [...] ; 2<sup>ème</sup> *L'Histoire du Tiers Etats* ; 3<sup>ème</sup> *Procès verbaux du conseil de régence de Charles VIII*, 1er vol. ; 4<sup>ème</sup> *Le livre de justice et de plet*, 1 vol.

Veillez agréer, Monsieur le Ministre, mes salutations.

### ***B 3.7. Louis de Parieu à Auguste Bernard, le 4 novembre 1850***

(E 374, fol. 364). Transcription : L. Cellard.

Paris, le 4 novembre 1850,

Monsieur,

J'ai l'honneur de vous informer que, suivant le désir que vous m'avez exprimé par votre lettre du 12 octobre dernier, j'ai mis à votre disposition le *Cartulaire de Notre Dame de Paris*, l'*Histoire du Tiers-État*, *Les procès-verbaux du conseil de régence de Charles VIII* et *Le Livre de justice et de plet*, que vous avez besoin de consulter pour la suite de vos travaux relatifs au cartulaire de Savigny. Vous pouvez dès à présent, faire retirer ces ouvrages au dépôt des livres du Ministère de l'Instruction publique par une personne munie de votre autorisation écrite.

J'ai appris avec regret, Monsieur, que vous avez entrepris inutilement un long voyage afin d'aller prendre connaissance chez M. de Verna près de Crémieux (Isère) du manuscrit du *Liber consuetudinum* de l'abbaye de Savigny dont il est possesseur. Le peu de complaisance de M. de Verna a lieu de m'étonner après la lettre que j'avais reçue de M. l'abbé son frère. Néanmoins, en présence de son refus formel, il n'y a [fol. 364 v] plus à insister auprès de lui.

Ainsi que vous me l'aviez demandé, j'ai écrit à M. le Maire de la ville de Lyon pour le prier de m'envoyer les chartes de Savigny qui existent aux archives municipales de cette ville ; je l'ai prié également de vouloir bien y joindre toutes celles de même nature qu'une recherche sommaire pourrait faire découvrir dans les pièces non encore classés. J'espère que M. le Maire ne tardera pas à répondre favorablement à ma demande, [...] je m'empresserai, Monsieur, de vous donner [...] de l'arrivée de ces documents, aussitôt qu'ils me seront parvenus.

Recevez, Monsieur l'assurance de ma considération distinguée.  
Le Ministre de l'Instruction publique et des Cultes, de Parieu

## Annexe B 4. Correspondance entre Auguste Bernard et François-Zénon Collombet

---

1848-1850 (MSE, E 373-375)

### ***B 4.1. François-Zénon Collombet à Auguste Bernard, le 2 décembre 1848***

(E 373, fol. 202-203). Transcription : P. Ganivet.

Lyon, ce 2 décembre 1848,

Mon cher historien,

On vous a mandé comme quoi une lettre de vous me cherchait à Lyon quelques jours à peine après mon départ pour le midi. Le lendemain de mon retour, je rencontrai M. Coste, à qui je remis le billet qui était pour lui. Vous savez le reste.

Votre curieuse *Notice sur l'imprimerie nationale* m'a été remise l'autre jour : je l'ai suivie avec beaucoup d'intérêt, et vous en remercie bien. Je voudrais être sur mon terrain, et vous pouvoir offrir en retour quelques bons documents. Je ne vous signale pas (page 82), Bodoïn, pour Bodini : ce ne peut être qu'une [fol. 202 v] faute typographique, le nom étant si connu des bibliophiles.

Page 15 : la haine du clergé, c'est une accusation grave et trop vague tout à la fois. Le clergé ne s'offensait-il point avec une susceptibilité fort excusable des erreurs que renfermaient les livres propagés de préférence par Estienne ? Il y avait à redire, j'en suis sûr.

Si vous réimprimiez telle quelle la page 20, rapprochez la protection du mot il couvrit : sans cela, votre phrase est sujette à caution !

Pages 13, 15, 16 : des langues. On est obligé de détailler : de la langue grecque, de la langue latine ; il n'y a pas plusieurs langues latines, grecques, etc. Positif en grammaire.

Page 19 : C'est ... qui a donné ... Ce fut ... qui donna, et ainsi en d'autres endroits.

Page 11. Similit. inexpl. C'est équivoque.

[fol. 203 r] Page 13. Sous le rapport ne se peut dire. C'est par rapport à ...

Ibid. Réglâ leur emploi ... en réglâ l'emploi. Ailleurs, même remarque.

Je pourrais multiplier ces vétilles ; je ne le fais que pour vous montrer que je vous ai lu attentivement. La lettre de Marat est curieuse.

Votre Notice sur Maillard restera probablement à votre disposition (en mes mains), la *Revue du Lyonnais* de [déchirure] expirer avec l'année, et la place étant, je crois, toute prise.

Bon courage pour le Chartulaire de Savigny : de grâce, imprimez-moi cela par un h. Avec une telle publication, un simple mortel donnera-t-il du cœur à qui possède le Chartulaire d'Ainay ? C'est, en général, quand on n'a pas 50 000 livres de rente qu'on aurait du courage à imprimer pour 10 000 francs par an. Je me sentirais de force.

Adieu, et bonne chance toujours.

Votre dévoué, François Zénon Collombet

## **B 4.2. Auguste Bernard à François-Zénon Collombet, en décembre 1848**

(E 373, fol. 23-24). Transcription : P. Ganivet.

Monsieur,

Je profite de l'occasion de la réduction du tarif de la poste pour vous adresser ce mot de réponse à votre lettre du deux de ce mois.

Je vous remercie des observations que vous m'avez adressées. Elles peuvent se diviser en trois parts ; les fautes que j'avais déjà reconnues, celles que vous m'avez signalées, et que j'ai consignées sur mon exemplaire, et enfin celles que je conteste. Au reste, la forme que j'ai adoptée vous prouve que je n'ai pas attaché une grande importance à ce travail. Je l'ai rédigé rapidement pour venir en aide à l'imprimerie nationale qu'on parlait de détruire au mois de mai. – Je n'ai pas eu plutôt [...] d'imprimer cette notice qu'une autre personne de l'établissement s'est empressé d'en [...]ir.

Ce que vous dites de M. Coste est parfaitement juste. La plupart du temps, les gens riches sont incapables d'user noblement de leur argent. Les Fortia d'Urban, sont des exceptions. Heureusement pour moi, je puis marcher sans M. Coste, qui ne m'aurait probablement pas prêté son manuscrit du cartulaire de Savigny. C'est sur ~~ce~~ [la copie] de Paris que j'ai fait ma copie. J'ai d'ailleurs trouvé ici beaucoup d'autres documents historiques sur Savigny, qui seront parfaitement à leur place dans un appendice au cartulaire.

À propos de ce dernier mot, vous voulez que [fol. 23 v] j'écrive chartulaire ; mais [...] votre orthographe est contraire à l'académie ~~je serai~~ et le plus illogique ; car, dans tout le Moyen Âge, on écrit *carta*, et non *charta*. On ne trouverait pas ce mot écrit avec un h dans tout le cartulaire de Savigny.

M. Péricaud m'a appris, il y a déjà bien longtemps qu'il avait lu dans la *Revue* de Boitel une critique de mon travail sur le temple d'Auguste. J'ai écrit à Boitel, pour lui demander [...] le numéro qui contient cette critique : il ne m'a pas répondu. Je suis très intéressé de savoir ce qu'on a écrit et qui a écrit ; veuillez donc, je vous prie me procurer cet article, fut ce à prix d'argent.

Si mon travail sur Maillard ne peut être imprimé à Lyon, dans une revue ou dans un journal quelconque, vous voudrez bien me le renvoyer directement par la poste.

Je vois, en relisant votre lettre, que vous croyez que c'est le cartulaire d'Ainay de M. Coste que je veux publier. C'est une erreur : je veux parler du petit cartulaire cité par Menestrier, et qui se trouve ici. Le cartulaire ou plutôt les cartulaires d'Ainay de M. Coste sont d'une époque bien postérieure à celui dont je veux parler, lequel s'arrête à l'an 1032. Seulement on pourrait s'entendre pour réunir tous les cartulaires (d'Ainay) en un seul volume. Mais je vois là une grave difficulté : M. Coste ne ~~me confiera jamais~~ n'enverra jamais [fol. 24 r] ici ses cartulaires, et ne consentira pas à (en) faire faire pour moi à Lyon une copie : ce serait trop de dépense ! Veuillez donc néanmoins le voir pour cela, et m'envoyer sa réponse, que je n'espère pas obtenir directement et par écrit de lui. Vous lui demanderiez, par occasion, s'il a fait parvenir au détenteur actuel des documents sur Savigny, la lettre que je lui avais adressée. Je n'ai pas encore reçu de réponse ; le temps presse : *fugit irreparabile tempus*.

[Paragraphe biffé] Veuillez me rendre un troisième service, c'est de voir à la Bibl. de la ville le manuscrit de la chronique d'Ainay, et me dire ce qu'elle pourrait faire de pages in 8° ordinaire à 30 lignes à la page.

Je me résume :

1° Voir pour moi Boitel et lui demander s'il peut imprimer mon article sur Maillard, et lui demander l'article de critique de mon travail sur le temple d'Auguste.

2° Voir M. Coste et lui demander s'il consentirait à m'envoyer ici l'original ou la copie de son (ou de ses) cartulaires d'Ainay, et sa copie du cartulaire de Savigny, pour collationner la mienne. – S'il a envoyé une lettre à M. (je ne me rappelle plus du nom)

[(en marge) \*]

3° me dire ce que pourrait faire la chronique d'Ainay de de la Mure.

Je compte sur votre obligeance, à charge de revanche.

Votre tout dévoué,  
Auguste Bernard

~~Post-scriptum~~ Je viens de recevoir de Monfalcon les détails sur la chronique d'Ainay que je lui avais demandés : il devient inutile de vous en occuper. – chose singulière la lettre de Monfalcon [fol. 24 v] avait été remise à Boitel, qui me l'a envoyée ici sans même me faire [...] l'honnêteté d'y joindre un mot de sa main !... Je lui avais cependant demandé un exemplaire de l'article de critique qui a été faite contre mon travail sur le temple d'Auguste : j'avoue ne rien comprendre à ce procédé. Je me recommande plus vivement que jamais à votre obligeance pour obtenir ce document fut-ce à prix d'argent. Jamais il ne me serait passé par la tête d'écrire contre quelqu'un sans lui faire connaître ce que j'en ai dit ; mais il paraît que tout le monde n'éprouve pas les mêmes scrupules. La lettre de Monfalcon m'a donné un autre sujet d'étonnement. Il m'apprend qu'il a publié sept volumes de manuscrit. sur l'histoire ancienne de Lyon, et qu'il fera entrer dans cette collection, qu[...] sera continuée, le cartulaire de Savigny et peut-être le célèb[re] cartulaire de l'Île-Barbe. (1)<sup>46</sup> Veuillez donc me dire ce que c'est que cette collection, dont je n'ai jamais entendu parler, et qui n'existe pas à la Bibliothèque nationale. Je tiens infiniment à ce renseignement. Je ne mets pas en doute les capacités littéraires de M. Monfalcon ; mais j'ai peine à croire, si j'en juge par son histoire de Lyon, qu'il puisse fructueusement éditer le cartulaire de Savigny [...].

Je me résume :

- 1° Procurer moi la critique de mon article sur le temple d'Auguste
- 2° Renvoyer moi mon article sur Maillard, s'il ne peut être imprimé.
- 3° Qu'est ce que les 7 volumes [...] de J.-B. Montfalcon ?
- 4° Qu'est ce que le cartulaire de l'île Barbe dont il parle ?
- 5° Demander à M. Coste s'il consentirait à m'envoyer ici ou à faire copier pour moi les cartulaires d'Ainay.
- 6° S'il consentirait à m'envoyer ici le cartulaire de Savigny, [...] collationner le mien.
- 7° S'il a fait [...]

Homme de lettres,  
Rue S. Dominique  
À Lyon (Rhône)

### ***B 4.3. Auguste Bernard à François-Zénon Collombet, le 19 mars 1850***

(E 374, fol. 18 v). Transcription : L. Cellard.

19 mars.

Mon cher Collombet,

Je vous fais passer par l'entremise de M. Gauthier la partie de mon manuscrit qui embrasse les pièces contenues dans le cartulaire de M. Coste, et que vous avez bien voulu vous offrir de collationner.

Je joins à mon manuscrit le fragment de ma préface relatif aux manuscrits du cartulaire. Vous y verrez l'explication des mots P. 4. C., etc. qui servent à désigner les variantes, pour éviter les périphrases. Le manuscrit de M. Coste est désigné par la lettre C. N'envoyez pas les critiques, ni les observations ; [...] ou reformez la ponctuation, lorsque vous la croyez défectueuse. Je serai bien aise que vous puissiez vous servir d'une encre de couleur, afin d'attirer mon attention sur vos corrections, avant de remettre le volume à l'impression, ~~enfin~~ et de pouvoir ainsi les formuler dans mes notes à moi-même, car je vais du reste être forcé de mettre en latin pour toutes fins au vœu du comité.

<sup>46</sup> Note de l'auteur : Est-ce que réellement le cartulaire de l'Île-Barbe existe. J'entends le cartulaire ayant les actes des 9<sup>e</sup>, 10<sup>e</sup>, 11<sup>e</sup> et 12<sup>e</sup> siècles ?



Comme les tables et les préfaces également faites, il ne manque plus que l'ordre d'imprimer, je vous serais bien obligé de prie de vouloir bien remettre à M. Gauthier aussitôt que vous le pouvez les premiers cahiers [...] afin qu'on [...]. Ce sera l'affaire de deux ou trois mois. Une fois l'impression commencée [...] pourra que le [...].

Veillez agréer [...] tous mes remerciements pour votre obligeance, dont je suis sur [...] bien grand profit [...].

#### ***B 4.4. François-Zénon Collombet à Auguste Bernard, le 3 mai 1850 (envoyée avec retard)***

(E 374, fol. 209-210). Transcription : L. Cellard.

Mon cher Bernard,

Vous avez pris, vous le voyez, le bon parti, en collationnant avant l'impression ; le manuscrit de M. Coste vous apporte de très bonnes variantes, quoique en petit nombre. J'ai ce manuscrit chez moi, et M. Coste craignait, me l'ayant prêté, que je n'en prisse copie ; j'ai rassuré M. Vingtrinier pour lui, en riant, et en disant que cela reviendrait au même. Le manuscrit servira de peu, une fois votre édition faite.

Prenez garde à la ponctuation et ne la multipliez pas, comme nous faisons en français ; n'écrivez pas *Sancti Matini*, etc. mais plutôt *sancti Martini*. N'y aurait-il pas lieu à une plus grande quantité de notes, vous qui connaissez ces pays-là ?

[fol. 209 v] Peut-être voudriez-vous que j'allasse plus vite ; mais songez, s'il vous plaît que avec toute ma bonne volonté, on n'en peut prendre qu'à dose modérée, surtout la chose se devant se faire par un seul pour être bien faite. Je note, jusqu'au moindre particularisme, c'est ainsi que j'observe si un nom propre, ce qui arrive souvent, est écrit de deux manières dans le même acte.

J'ai constamment oublié de vous reparler d'une grande pièce judiciaire importante déreliée, qui était parmi les papiers de Chelle. Sa veuve me fit voir ses paperasses et je [...] sur une carte et article avec quelques autres, conseillant de les mettre au Catalogue qui achevait de l'imprimer. Il y avait dans cette pièces diverses chartes de rappels pour les convertations du manuscrit il s'agissait [fol. 210] mais qu'est devenue la pièce, je l'ignore. On ne l'a pas vue à la vente. J'ai [...] à la veuve absente ; elle m'a renvoyé au libraire, qui m'envoyait à elle. Sa pauvre tête n'y est guère plus que celle de ce [...] Chelle, qui est mort dans des transports de folie, après s'être confessé et avoir communié, lui que vous savez, qui était si hos[...]

Adieu, mon cher ami. Je cesserai de m'occuper de la collation, et remettrai [...]

Votre dévoué,  
François-Zénon Collombet,

Lyon, 3 mai 1850,

Me voici avec votre feuillet 60.

Nous sommes loin du 3 mai, et j'ai décacheté ma lettre pour vous annoncer le prochain envoi d'une brochure contenant 12 lettres inédites de Leibnitz et de Galilée, en italien : c'est la seule chose que j'ai publiée depuis fév. 1848. Je donnerai aussi quelques lettres du P. Sirmond, dans une petite histoire de ce savant jésuite ; mais rien de fixé sur l'époque.

#### **B 4.5. Auguste Bernard à François-Zénon Collombet, le 20 mai 1850 ?**

(E 374, fol. 31 v-32). Transcription : L. Cellard.

Mon cher Collombet,

J'ai reçu votre dernier cahier, je vous fais mille remerciements pour la peine que vous avez à mon attention. Ne craignez pas de changer la ponctuation, car vous la trouverez vicieuse. Ça sera toujours ça de fait. ~~La question de cartographie du...~~

Ne vous inquiétez pas pour les notes géographiques. C'est au pire dans les tables. Là, j'ai [...] par des renvois toutes les formes diverses d'un même nom, et l'ai fixé aussi exactement qu'il m'a été possible. De plus, j'ai fait une table française pour les [...] restants. Quant à la [fol. 32] graphie des noms de lieux empruntés à des familles, c'est fort difficile de prendre un parti. Sans doute, si la [...] avait été conservée, je ne songerais pas à capituler les noms ; mais comment voulez-vous que je fasse lorsque je vois par exemple une phrase ainsi tournée : *Petrus dudit monasterio Savigniacensi [...] ad Sanctum Bartholoeum* de [...] ? [...] dans ce cas, je ne puis me dispenser de mettre une capitale ou un trait d'union à ~~Saint Barthélémy~~. S'il n'y avait jamais que les églises ainsi désignées, on pourrait bien mettre *ecclesia Sancti Barthelemy*, mais (pour) un nom de lieu, la chose est différente. Il faut bien que je la précise dans ma table.

A cheval donné, on ne regarde pas la bride. Ne vous inquiétez pas de ce que pourrais désirer relativement à la promptitude de la collation : allez votre train. J'aime mieux attendre un peu et profiter de vos observations, que d'aller plus vite [...].

J'attends les publications que vous m'envoyez. De mon côté, j'espère vous envoyer bientôt le communiqué d'une histoire de l'imprimerie que j'ai entreprise à mon point de vue [...] ; et je n'hésite pas à vous ~~dire~~ apprendre que j'aurais quelques [...] à dire sur ce [...] si [...].

Votre tout dévoué...

#### **B 4.6. François-Zénon Collombet à Auguste Bernard, en juin 1850**

(E 374, fol. 261-262). Transcription : L. Cellard.

Lyon, juin 1850,

Je suis resté plus de dix jours, mon cher Bernard, sans rien pouvoir collationner : on avait emprunté le Cartulaire, et ç'a été une histoire pour le reconquérir. Enfin, on me l'a rendu ce jeudi matin.

Voici ma brochure. En même temps, je vous charge d'une corvée, que vous remplirez, s'il vous plaît, seulement à loisir et selon que vous aurez à aller de ces côtés-là. Exemplaire pour M. Chasles, Mm. de St-Sulpice, M. Boissonnade (au secrétariat de l'Institut), M. Sainte-Beuve, dont je n'ai pas la nouvelle adresse. Il demeure avec un Dr Paulin. En tous cas, Mme Sainte-Beuve, la mère, sur la rue mont-Parnasse, n°I ter, mais c'est bien loin.

[fol. 261 v] Vous voyez, pour les cahiers déjà collationnés, que je porte à toutes choses une attention presque puérile : une charte de la nature de celles que vous me signalez a été corrigée avec grand soin. De même ferai-je pour le reste. Vous imprime-t-on ? Cela n'a pas tout l'intérêt que je soupçonnais, mais n'importe ; plus on tire de la poudre des bibliothèques, mieux on fait. Le cartulaire d'Ainay sera plus curieux, apparemment.

Adieu, mon cher Bernard

Votre dévoué, François-Zénon Collombet

Vous me parliez un jour de la Bibliothèque à garder ici. Celle de [fol. 262] Saint-Pierre ayant été vacante par la démission de M. Laprade, il y avait douze candidats au moins, lorsque j'appris la nouvelle ; mais il n'y en aurait pas eu que c'eût été la même chose pour moi. Le Maire avait promis une place (celle-là, par conséquent, tout comme une autre au Dr. Fraisse, et les infortunés candidats se virent un pied de nez. Je n'en étais heureusement pas, mais ainsi vont les choses. Les titres littéraires ne suffiraient pas. Ceci soit dit pour me justifier en face de l'observation que vous me fîtes, de n'avoir rien attrapé au milieu des renouvellements, à la destitution de M. Péricaud.

#### ***B 4.7. François-Zénon Collombet à Auguste Bernard, en juillet 1850***

(E 374, fol. 279-280). Transcription : L. Cellard.

Mon cher cartulariste,

Si j'avais pensé qu'on attendît la livraison de tout le manuscrit pour commencer, j'aurais un peu plus dépêché la besogne ; il me reste assez peu à faire. En renvoyant 2 cahiers par jour, je n'en ai pour une semaine, et je puis sans grande gêne collationner mes 24 pages. Cela ne vous mènera pas loin, en tous cas ; mais j'ai perdu quinze jours, vous savez comment en partie.

Je vous remercie beaucoup de votre empressement à remettre mes envois : c'était une vraie corvée, bien sois loué de ce zèle !

M. Thibaut du Collège, me parle depuis longtemps de ses monnaies inédites, mais vous savez la tête du cher homme. Est-il sûr du temps qu'il fait chez lui, et de l'époque à laquelle il publiera cela ? Il me donnerait [fol. 279 v] une date, que je n'y compterais pas. Quand vous tiendrez son opuscule, vous pourrez dire que vous le tenez.

Pour revenir à Saint-Pierre, M. Laprade avait donné sa démission, pour cause de santé et n'ayant pas d'ailleurs le goût de la chose.

Je suis un de ces hommes qui recherchent des chiffons de papier où [1 mot] la griffe d'hommes plus ou moins notables. Vous devez avoir de fréquentes occasions, à Paris. Quand vous aurez (tables ?) trop servie, je ramasserai les miettes. Un billet d'Auguste Thierry me ferait plaisir et de bien d'autres. Puisque j'ai prononcé son nom, je vous ajouterai qu'un très bon Abbé, de mes amis, petit curé près de Bourg, a suivi de près ses écrits et relevé des erreurs nombreuses et considérables. Des textes mutilés, des choses qui semblent venir de la mauvaise foi dans les questions religieuses.

[fol. 280] Je vais remettre votre billet à M. Gauthier, en lui portant quelques feuillets du cartulaire.

Adieu. Votre affectionné, François-Zénon Collombet,  
Lyon, juillet 1850,

#### ***B 4.8. François-Zénon Collombet à Auguste Bernard, en juillet 1850 ?***

(E 374, fol. 283). Transcription : L. Cellard.

Lyon, juillet 1850,

Voilà une affaire faite, mon cher Bernard : tout le cartulaire est collationné, et je vous adresse la fin. Dans le manuscrit de M. Coste, après la prière par laquelle vous finissez, je trouve une prière de neuf grosses pages, qui commence par ces mots : *In Christi nomine*, [1 mot] *Henrius de Vilars, miseracione Divinor, prime Lugdunensis Ecclesia*, etc. et qui est relative à la réformation de Savigny ; je ne me rappelle pas l'avoir conférée. N'était-elle pas dans vos autres manuscrits ? J'attendrais vos ordres. Et la fin, promulgation de la prière par l'archer Guillaume de Thurey, qui y figurait comme doyen, sous Henri de Vilars. Cette promulgation est datée de Pierre-Scize, le 18

juillet 1362, et n'avait pu être faite par le prédécesseur de Thurey, la mort l'en ayant empêché. Je vous avais déjà parlé d'une autre pièce qui me semblait n'être pas chez vous.

[fol. 283 v] Pour le cardinal Hugues de Saint-Théodore, qui introduisit à Liège les coutumes de l'Église de Lyon, vous auriez une note à mettre ; il faudrait voir l'Histoire des [...] et le Frère Touron, hier, de l'Ordre de Saint- [1 mot]. Cette prière est fort curieuse, et je ne sais si [2 mots] ecclésiastiques l'ont publiée : la chose étant, vous l'auriez dit.

Adieu. *Duc in altum*, à présent que je ne vous retarde plus.

Votre dévoué, François-Zénon Collombet

Dans un temps, vous cherchiez mon Salvien, ép[...] il en est venu un exemplaire, chez Suiffet, libraire qui vous est commun sans doute.

#### ***B 4.9. François-Zénon Collombet à Auguste Bernard, le 24 juillet 1850***

(E 374, fol. 291). Transcription : L. Cellard.

Voici cette page ; le reste sera conféré, quand je l'aurai.

M. Coste me vint trouver hier, et se plaignit d'un propos que vous auriez tenu sur lui à M. de Terrebase. Quelle idée aussi avez-vous d'aller [dire], à qui peut si vite le verser aux oreilles de M. Coste, qu'il amasse des livres, dont il ne sait rien faire. Je lui représentai qu'il n'y avait là qu'une chose d'inattention, et non une faute de cœur, mais que diantre alliez-vous faire dans cette galère des grandes plaintes ? Avec ce que je vous ai déjà écrit d'A. P., est-ce que vous ne serez pas un peu plus en garde ? M. Coste est bon, mais il y a d'autres hommes avec qui l'on se fait des haines vigoureuses, et cela ne sert jamais à rien.

Adieu, mon cher, après cette mercuriale.

Votre dévoué, François-Zénon Collombet

L. Boitel reprend la revue, nous allons essayer de vivre par souscription, j'ai souvenir [...] 20 francs par an.

#### ***B 4.10. Auguste Bernard à François-Zénon Collombet, après le 24 juillet 1850 ?***

(E 374, fol. 196). Transcription : L. Cellard.

À Collombet,

J'ai reçu hier votre nouvel envoi. Peste ! Comme vous y allez ! Vous avez sans doute reçu maintenant que tout est fini. Peut-être la lettre où je vous les [...] très [...] plus que cela. Je n'y reviendrai [...] pas.

Ce que vous me dites du pauvre P. R. m'a bien fait rire. Je me représente parfaitement son menton de Galoche prétendant à la [...] vous [...] en donner les agréables paroles que vous transcrivez : je trouvais que quand on a produit des œuvres si excitantes, on a bien le droit de juger les autres ! Bonne [...] ! Si j'étais enfin débarrassé de mon cartulaire, qui arrête tous mes autres [...], je lui apprendrais que je sais faire autre chose que des livres [...]. Du reste, cela ne m'empêche pas d'être avec lui dans le même temps par devant ; de pareilles bêtises ne se pardonnent pas même pour un meilleur. Je vais toujours de l'avant et me [...] de ce qu'on dit. Et maintenant, pour répondre à votre question, je vous dirai que je ne l'ai jamais employé dans quoi que ce soit, si ce n'est il y a douze ou treize ans que je priais de me copier un acte relatif à Clément Durfé, qui se trouve en leurs [...] manuscrits [...], ce qu'il me copia si intelligemment, que je n'ai pas pu l'imprimer. Mais laissons de côté ce grand [...].

Je vais vous chercher un renseignement. [fol. 196 v] Ci-joint la copie d'un document qui se trouve à Montpellier, et que M. Kunholz a bien voulu faire faire à mon attention. Voyez [...] si les renseignements qu'il renferme dans les 2 paragraphes de [...] la copie du cartulaire appartenant à M. Coste. Y retrouve-t-on, par exemple 4 feuillets [...] qui ne se trouvent pas à l'exemplaire communiqué à l'abbé de Camps ?

Renvoyez-moi s'il vous plait cette notice dans votre prochain envoi avec vos réflexions à ce sujet.

Tout à vous.

***B 4.11. François-Zénon Collombet à Auguste Bernard, après le 2 décembre 1850***

(E 374, fol. 394). Transcription : L. Cellard.

Je vous ai fait attendre : il ne me reste qu'à m'excuser sur la paresse. C'était l'ennemi d'aller chercher le manuscrit.

Les feuillets oubliés, annotés, collationnés, et vous y trouverez quelques variantes utiles : il m'a paru que j'ai dû me tromper pour l'autre page, et que je serai tombé sur un abbé reporté vers la 8e ou 9e page du manuscrit de M. Coste.

Je n'ai pas l'adresse de M. Sainte-Beuve ; ce que je vous adresse pour lui, je vous prie bien de le remettre vous-même ; c'est assez important pour que je n'[1 mot] pas à le savoir égaré. Pardonnez-moi ce dernier et nouvel embarras de paquets.

[fol. 394 v] Maintenant, allez votre chemin, et faites paraître ce cartulaire avec toute la savante [1 mot] dont vous m'avez dit quelques mots.

Votre dévoué, François-Zénon Collombet,  
Lyon, 2 décembre 1850

## Annexe B 5. Correspondance entre Auguste Bernard et Jean-Prosper Gauthier

---

1849-1851 (MSE, E 373-375)

### ***B 5.1. Jean-Prosper Gauthier à Auguste Bernard, le 12 janvier 1850***

(E 374, fol. 71-73). Transcription : L. Cellard.

Lyon, 12 janvier 1850,

Monsieur,

J'ai reçu avec un vif plaisir les publications que vous avez eu la bonté de m'adresser, et je les ai lus avec beaucoup d'intérêt. Elles me seront très utiles, d'abord pour mon instruction et ensuite pour me guider dans le choix des documents que je me propose de vous communiquer par la suite. Je n'ai qu'un regret, c'est qu'elles ne soient pas en plus grand nombre.

Votre *Notice sur Benoît Mailliard* m'a particulièrement intéressé. Je suis fâché que vous n'ayez pas plus tôt fixé mon attention sur les titres de Savigny, parce que, probablement, j'aurais pu vous fournir quelques renseignements qui, s'ils ne vous eussent pas été utiles, vous aurait du moins montré ma bonne volonté.

Puisque vous paraissez désireux de connaître tous les ouvrages de Benoît Mailliard, je vous dirai que les Archives du Rhône possèdent un manuscrit rédigé et expédié par Benoît Mailliard lui-même, et signé de sa main. Cet ouvrage traite très longuement des Constitutions, ou plutôt, des offices de l'abbaye de Savigny. Voici le titre qu'on lit sur la double feuille de parchemin qui a remplacé son ancienne couverture :

« Constitutions de l'abbaye royale de Savigny en Lyonnais rédigées et expédiées par Benoît Mailliard docteur en droit canon, Grand Prieur de cette abbaye en 1499. Intitulé par le dit Benoît Mailliard dans sa préface *Manuale Prioris*. Et dans l'expédition par luy faite d'après Jean Denis des anciennes constitutions de la dite abbaye rédigées par le prieur de St Thomas, attestées par D (C'est bien un P.) ...*Morelli* (1) [fol. 71 v] aussi Grand Prieur de cette abbaye en 1389, dites *Sapirus Conventus*, le dit Benoît Mailliard dit cette...elle rédaction par luy faite des dites constitutions *Manuale Conventus*. Et comm'on voit dans la dite expédition par luy faite d'après Jean Denis de ces anciennes constitutions dites *Sapirus Conventus* qu'il l'a datée de 1499. Et dans cette préface ou préambule de cette nouvelle rédaction ey par lui faite que cette antienne est de cent dix ans avant l'on est fondé ainsi à coter comm'on l'a fait cellecy de 1499 et la précédente de 1389. »

(1) Dans le préambule de B. Mailliard, il est appelé *Philippus Morelli*.

Ce manuscrit est un volume qui contient trois parties distinctes. La première traite des Constitutions des offices de l'abbaye, des droits et des devoirs des officiers, et donne quelques fois les noms des titulaires. Elle est divisée en I.IIIII chapitres. Elle est faite au CIIII feuillet par ces mots. *Explicit Ben. Mailliard, decretorum doctor, Prior major* (avec parapeh.)

La deuxième partie, dont le premier feuille est coté CIIII traite *De Officiarius laicis monasterii*. Ces officiers ne se trouvent point indiqués dans la liste qui précède les statuts de 1493 dont vous avez une copie. Ils sont au nombre de 15. Ce sont : *Marescallus. Ponderator panis qui dicitur Ballancerius. Sutor flocorum. Administrator carbonum incensi. Medicus. Medici Nuntius. Barbitonsor. [fol. 72] Janitor. Manderius. Pixor. Parmorum cavatorum. Orticultor. Macellarius. Cocus. De Collationibus vini.*

Cette deuxième partie est composée de 8 feuillets. Elle est écrite de la même main mais elle n'est point signée.

La troisième partie est intitulée : *Nomina Abbatum à primo. Abbate abbacie nostre usque ad Abbatum Poncium*. Vous possédez cette liste beaucoup plus étendue. Cette 3e partie n'est pas de la main de Benoît Mailliard comme les précédentes.

Maintenant, Monsieur, voici pourquoi je suis entré dans tous ces détails. J'ai voulu vous faire connaître ce manuscrit avant de vous parler de Jean Mailliard, frère aîné de Benoît qui, dites vous, embrassa l'état militaire, ce qui ne l'empêcha pas d'être pourvu de plusieurs offices laïques dépendants de l'abbaye de Savigny, comme vous allez le voir.

Au folio VJ recto de la première partie on lit : *Item. Debet (Dominus Abbas) marescallo [1 mot] fratri mei Johanni Mailliardi quinque bichetus siliginis. Duos cum dimidio promense february [fol. 72 v] duos cum dimido promense Augusti.*

Au folio CCV verso de la deuxième partie (*De officiariis laicis*) : *Ponderator panis qui dicitur Ballancerius est officium perpetuum et transit ad successor nobilis Boneti Arodi, domini de Ronzeriis, et frater meus Johannes Milliardi de Savigniaci*

Au folio CCVII recto : *Sutor flocorum est ipse Johannes Mailliardi et fuit antiquitus ipsum officium predecessorum nostrorum des Tafsins de villa Savignia[...]*<sup>47</sup>

Au folio CCVIII recto : *Administrator Carbonum incensi pariter est ipse Johannes Mailliardi frater meus.*

Peut-être, Monsieur, connaissez vous ces détails ? Peut-être ce volume est-il le même que celui dont vous parlez dans votre notice et que vous intitulez *Liber consuetudinum Saviniacensis monasterii* ? En tous cas, le manuscrit des Archives du Rhône est très certainement original. J'en excepte la troisième partie qui n'est pas de la même écriture.

Vous pensez, dites vous, qu'il faut attribuer à Benoît Mailliard les statuts de l'abbaye, rédigés en 1493. Il est dit, dans le titre, que l'abbé François [I] d'Albon en est l'auteur et qu'ils ont été translétés du latin en français [fol. 73] par le dit François [I] d'Albon. Mais il est certain que Benoît Mailliard les a expédiés. Son nom se trouve, sans paraphe à la vérité, à la fin de la liste des offices de l'abbaye qui précise les statuts. En outre, l'écriture est identique à celle des Constitutions.

Vous ne paraissez pas être bien fixé sur la signification du mot *Cruserius*, ou comme l'écrit Benoît Mailliard, *Cruiserus*, car vous dites dans votre notice, page 3 (*Cruserius* : c'était sans doute le porte-croix). Voici ce que je trouve dans le manuscrit dont je vous entretiens depuis déjà si longtemps : *De Ministro Crucis. Minister Crucis apud nos Cruiscruis dicitur. Et dicitur Minister Crucis a Cruci ex eo quia in Cruce unum Cereum die noctuque adventem mauterene abet.*

Voilà Monsieur, les renseignements que votre notice m'a engagé à vous donner. Je désire qu'ils puissent vous paraître intéressants. Malheureusement, je n'ai pu que parcourir très à la hâte le manuscrit en question. Je ne doute point qu'il ne s'y trouve des choses curieuses. Je vous ai dit, je crois, que j'avais commencé l'inventaire des titres de Savigny. Je l'ai commencé en effet. J'ai déjà 18 bulletins analytiques. Mais ce travail a été interrompu par un travail administratif très important et qui ne pouvait souffrir aucun retard. Dans quelques jours, je reprendrai cet inventaire et, pour ne pas perdre de temps [fol. 73 v], je vous enverrai les bulletins que vous voudrez bien me renvoyer aussitôt que vous les aurez examinés.

Dans ma dernière lettre vous avez dû trouver quelques phrases incompréhensibles. Je vous parlais de mon ami Lacroix dessinateur distingué, qui se charge de dessiner les sceaux du sire de Beaujeu et de l'abbé de Savigny. Je lui avais donné une lettre pour vous, mais il s'est bien gardé de vous la remettre. Il m'a avoué qu'il l'avait oubliée dans sa poche. Je voulais vous envoyer le fac simulé de la signature de Benoît Mailliard, mais je n'y voie presque plus. Ce sera pour une autre fois.

Recevez, Monsieur, mes cordiales salutations.

Gauthier

---

<sup>47</sup> Reliure.

**B 5.2. Jean-Prosper Gauthier à Auguste Bernard, le 16 janvier 1850**

(E 374, fol. 83). Transcription : L. Cellard.

Lyon, le 16 janvier 1850,

Monsieur,

Pardonnez-moi de ne vous avoir pas répondu plus tôt. J'attendais le paquet que vous avez remis à Marignez, et je l'attends encore.

J'ai eu connaissance du décret relatif aux places d'archivistes. J'ai pensé, comme vous, que cet acte avait été fait à cause de moi. Mais, chose singulière, je ne reçois aucune nouvelle. Je vous avoue que cela m'inquiète.

Je prendrai sur moi de vous envoyer tout ce que vous voudrez. Seulement, je ne vous l'enverrai que par petites quantités à la fois. Je voudrais aussi, auparavant, [fol. 83 v] est fixé sur la terminaison de mon affaire au Ministère de l'Intérieur. Ne pourriez-vous pas obtenir une autorisation générale ministérielle pour vous faire communiquer toutes les pièces dont vous pouvez avoir besoin ? Cette autorisation vous mettrait bien à l'aise et vous éviterait bien des retards.

J'ai découvert une nouvelle pièce concernant l'hôtelier de Savigny Ce sont des lettres de sauvegarde délivrées à frère Raoul de Caire (ou Cuire), religieux et hôtelier du monastère de Savigny. Escolier étudiant à Paris en la faculté de décrets, etc. (1462). Cette pièce est sur parchemin en très mauvais état ; elle est écrite en français.

Votre tout dévoué, Gauthier

Veillez, je vous prie faire remonter ce petit billet à Marignez ; je ne sais pas son adresse.

**B 5.3. Jean-Prosper Gauthier à Auguste Bernard, le 21 janvier 1850**

(E 374, fol. 85). Transcription : L. Cellard.

Lyon, 21 janvier 1850,

Monsieur,

J'ai remis aujourd'hui à un négociant de Paris un paquet à votre adresse qui contient 34 bulletins analytiques du fonds de Savigny. J'espère que, dans peu de temps, je pourrais vous en adresser quelques autres.

Quant vous aurez examiné ces bulletins, je vous prierai de me les renvoyer parce que je n'en ai point gardé de copie. Je vous fais cette prière afin de faire des économies de temps.

Dans ma dernière lettre, (que vous avez reçue, j'espère) je vous disais que le manuscrit de Mailliard dont je vous entretenais était, peut-être, le même que le *Liber consuetudinum*. Ce dernier est antérieur au nôtre puisque Mailliard le cite souvent, ce que je n'avais pas remarqué alors. Je joins à ce billet le calque de la signature de votre bon Benoît.



**B 5.4. Jean-Prosper Gauthier à Auguste Bernard, le 24 janvier 1850**

(E 374, fol. 104). Transcription : L. Cellard.

Lyon, 24 janvier 1850,

Monsieur,

Je reçois à l'instant le paquet que vous m'adressez contenant la charte de 1309, les deux exemplaires de la notice historique sur l'imprimerie nationale, et les 2 lettres que je vais remettre moi-même en sortant à la préfecture.

Puisque vous êtes d'une si grande exactitude à me rendre les pièces que je vous communique, je prendrai sur moi de vous envoyer le manuscrit en question. Je vous recommande seulement la plus grande prudence, car ce que je fais là ne m'est pas permis. Si vous deviez parler de ce livre comme l'ayant vu, il serait peut-être, plus convenable d'avoir l'autorisation ministérielle. J'attendrai votre réponse pour vous l'envoyer.

Vous avez du recevoir un petit paquet [fol. 104 v] contenant 34 bulletins seulement de Savigny. C'est tout ce que j'ai pu trouver jusqu'à présent. Mais comme ces titres étaient dispersés, j'ai l'espoir d'en trouver d'autres. Je vous recommande de nouveau de me renvoyer ces bulletins. Je vous ai dit, je crois, que je n'en [mot barré] ai pas gardé de copies.

Jusqu'à présent, je n'ai pas trouvé d'autre sceau de l'abbé de Savigny.

J'ai envoyé mon travail au ministère. Il y a bien longtemps que je n'ai reçu des nouvelles de mon affaire. Si vous en saviez [reliure], vous me rendriez un grand service en me les communiquant.

Tout à vous, Gauthier.

**B 5.5. Auguste Bernard à Jean-Prosper Gauthier, le 5 février 1850**

(E 374, fol. 6). Transcription : L. Cellard.

Paris, le 5 février 1850,

Monsieur,

Je puis enfin répondre à vos [...] dernières lettres et je m'empresse de le faire. Je vous [...] renvoie les notices que vous avez bien voulu m'adresser. Je les ai copiées, ~~et vous les renvoie avec les suivantes~~. Je vous suis très obligé de cette communication. J'y ai trouvé l'indication de 10 pièces, dont je voudrais avoir sinon communication, au moins copie. Voyez si vous pourriez prendre sur vous de me les envoyer, ~~cette série de pièces~~ ou si je dois, les demander par le canal du ministre. ~~donc~~ En voici l'indication d'après vos numéros d'ordre : 1 – 1562 ; 5 – 1282 ; 11 – 1779 ; 17 – 1608, 18 – 1780, 22 – 1403 ; 29 – 1395 ; 32 – 1345 ; 39 – 1406 ; 34 – 1374.

Veillez me dire où est imprimé la bulle de 1780 qui supprime l'abbaye de Savigny, car il est bon que je la reproduise.

~~Plus tard~~ je vous demanderai (aussi) communication des ms 12, 13, 14 et 15. (Mais seulement) lorsque je vous aurai rendu les autres pièces. Le plus essentiel pour moi en ce moment, c'est de compléter le cartulaire. Plus tard, pour [...] préface, j'aurais besoin des 4 [...] que je vois de [...] mais il me sera facile de dire que l'on a votre [...] que je vois les [...] C'est ce que j'ai déjà fait pour d'autres manuscrits, qu'une autre personne [...] dans ma position [...] à la vôtre [...] voulu me communiquer.

Je vous envoie ci-joint, en attendant la copie exacte de leurs feuillets (XI ou XVIII) curieux de [fol. 6 v] Maillard qui serviront peut être à combler une lacune de vos manuscrits. Les deux feuillets

~~correspondant aux pages XI-XII~~ qui font partie du manuscrit que vous considérez ici, et ~~dont il~~ auquel ils servaient de couverture pour au parchemin. Vous pouvez toujours les joindre à vos manuscrits. [...] de cela.

Je suis allé au ministère hier pour tacher de tirer les vers du nez à l'employé chargé de votre affaire, mais il n'était que midi, il n'était pas encore arrivé !

Dites moi donc ce que c'est que le sceau dont vous vous êtes servi pour sceller le petit paquet des notices. Il m'a fort intrigué.

Puisque vous avez fait de si belles découvertes sur Savigny dans vos archives, peut-être serez vous aussi heur[eu]x à l'égard d'un livre très [...] qui existait jadis à Beaujeu, c'est une Bible fort [...] sur les Gaules de laquelle on avait transcrit plusieurs autres faits importants dont je fais mention dans ma petite brochure sur l'origine de l'imprimerie que je vous ai adressée.

### ***B 5.6. Auguste Bernard à Jean-Prosper Gauthier, le 8 février 1850***

(E 374, fol. 7). Transcription : L. Cellard.

À Gauthier,

8 février

Vous connaissez sans doute le décret qui vient d'intervenir pour assurer à l'avenir les places d'archivistes aux élèves de l'école des chartes. Cet acte, qui a été fait sans doute à votre occasion sur les in[si]stances de MM. les écoliers, me semble vous garantir votre situation et je m'en félicite pour vous et pour moi.

J'ai remis il y a déjà quelques jours à M. Marignez un petit paquet renfermant vos notices, ~~dont j'ai pris copie~~<sup>48</sup>. Vous ne l'avez probablement pas encore reçu. Dans ma lettre d'envoi, je vous prie de voir si vous pouvez prendre sur vous de m'adresser les chartes n° 1, 5, 11, 17, 18, 22, 29, 32, 33, 34. Quant au volume des constitutions, nous en parlerons plus tard, lorsque je vous aurai rendu les chartes indiquées ci dessus. En ce moment, ce qui me préoccupe, c'est de compléter le cartulaire.

### ***B 5.7. Jean-Prosper Gauthier à Auguste Bernard, le 22 février 1850***

(E 374, fol. 131). Transcription : L. Cellard.

Lyon, 22 février 1850,

Mon cher Monsieur,

Je vois aujourd'hui seulement le petit paquet contenant les notices du peu de titres que j'ai pu rassembler jusqu'à présent.

Comme je vous l'ai dit dans ma dernière lettre, je prendrai sur moi de vous envoyer tout ce que vous voudrez. J'aime mieux vous communiquer les pièces originales que de vous en faire des copies, parce que c'est du temps que je gagne. Vous le préférez probablement aussi. D'un autre côté, ce que vous me dites dans votre lettre du 5 février me rassure complètement sur les suites de cette légère inobservation des règles administratives.

Ainsi donc, vous recevrez un de ces jours les pièces que vous désirez examiner. [fol. 131 v] Vous les recevrez en 2 ou 3 paquets. Il m'est impossible de vous dire aujourd'hui où a été imprimée la bulle de suppression de Savigny ; je l'ai égarée.

---

<sup>48</sup> Sont-ce bien ces mots qui sont rayés ?

Je vous remercie de la copie que vous m'envoyez d'une portion des Constitutions de l'abbaye de Savigny. J'examinerai si elle peut combler une lacune.

La Bible dont vous me parlez avait fixé mon attention, en lisant votre notice sur la maison d'Urfé. Je n'ai pas grand espoir de la découvrir.

Le sceau dont je me suis servi vous a donc intrigué ? Je vous l'avoue que l'ai apposé sur mon petit paquet dans le but d'exciter votre curiosité. J'ai bien réussi. Malheureusement, je ne puis la [fol. 132]<sup>49</sup> satisfaire. J'ignore complètement à quel baron a pu appartenir ce cachet. Je pensais que vous, qui est très au courant des armoiries du Lyonnais et du Forez, auriez facilement reconnu à qui il avait appartenu. Je prendrai des informations à ce sujet.

Je suis votre tout dévoué, Gauthier

### ***B 5.8. Auguste Bernard à Jean-Prosper Gauthier, entre le 8 février et le 9 mars 1850***

(E 374, fol. 12 v). Transcription : L. Cellard.

Mon cher [...] Monsieur (Gauthier),

Je vous écris (à la hâte) pour vous accuser réception de votre [...] envoi. Tout est arrivé au bon port. Je vous renverrai cela aussitôt que je le pourrais, et probablement au fur et à mesure, comme les occasions se présenteront pour dégager ~~ne pas~~ d'autant votre responsabilité.

Je suis très aise que la chose ait pu s'arranger ainsi, car il y a des pièces dont je n'aurai pas besoin, et que je vous renverrai, telle quelles ~~ce qui ne pourrait~~ après les avoir vu. Il en est d'autres au contraire dont je vous prierai plus tard de me faire l'envoi, [1 mot] celle que vous avez trouvée en dernier lieu, et qui n'était pas, (par conséquent), dans vos cartes. Vous me l'avez signalée dans votre dernière lettre.

Nous sommes obligés maintenant d'attendre le vote du budget pour commencer l'impression du cartulaire de Savigny, ce qui me chagrine bien.

Collombet m'avait offert dans le temps de collationner les épreuves sur la copie de M. Coste ; mais comme nous avons quelque temps devant nous, il vaudrait peut-être mieux collationner ~~sur le~~ avec mon manuscrit, ~~De la sorte pour que de la sorte on pourrait ajouter~~ cela aurait l'avantage de permettre d'ajouter toutes les notes qu'on voudrait (et j'en veux le plus possible) pour ~~les actes~~ [...] <sup>50</sup> occasionner des [...] <sup>51</sup>.

~~Sa copie est très soignée.~~ Veuillez donc le voir et lui parler de cela. Vous lui direz que ma copie est très nette, et qu'il [...] <sup>52</sup> me rendrait par là un grand service. D'ailleurs, il n'est pas sûr qu'il restât à Lyon tout le temps que durera l'impression, qui peut être entravée ! Je lui saurai un gré infini de ce service.

Votre tout obligé.

### ***B 5.9. Jean-Prosper Gauthier à Auguste Bernard, le 1<sup>er</sup> mars 1850***

(E 374, fol. 137). Transcription : L. Cellard.

Lyon 1<sup>er</sup> mars 1850,

Mon cher Monsieur,

---

<sup>49</sup> Folioté 131.

<sup>50</sup> Mot illisible et barré.

<sup>51</sup> Mot illisible.

<sup>52</sup> Mot illisible et barré.

Je remets ce soir à un négociant de Paris 1 paquet contenant les dix pièces que vous m'avez demandées. Je me suis aperçu en lisant vos notes au crayon, écrites sur mes bulletins, que ce petit travail avait été fait avec une grande légèreté. Je croyais, du reste, qu'il vous suffirait tel qu'il est, pour vous faire apprécier le mérite de ces documents. Vous allez les avoir sous les yeux. Je n'ai donc pas besoin d'entrer dans de longues explications.

Je n'ai rien trouvé de nouveau concernant Savigny. Dès que j'aurai fait une nouvelle découverte, vous en serez instruit aussitôt.

Votre dévoué, Gauthier

[Dans la marge] C'est la maison Delisle, rue de Grammont, 13 qui est chargée de vous remettre le paquet en question.

***B 5.10. Jean-Prosper Gauthier à Auguste Bernard, le 15 mars 1850***

(E 374, fol. 147-148). Transcription : L. Cellard.

Lyon 15 Mars 1850,

Mon cher Monsieur,

Vous avez, sans doute, reçu la pièce que je vous ai envoyée par Augeraud. Le jour où je vous l'ai expédiée, je n'ai pas eu le temps de vous écrire, et, plus tard, j'ai voulu voir M. Collombet avant de le faire. Monsieur Collombet était à la Campagne ; il n'est de retour que depuis hier au soir. Je l'ai vu ce matin. Il consent à faire ce que vous désirez. Adressez moi donc votre manuscrit, par la première occasion et je le lui remettrai immédiatement.

Pour avoir une occasion, adressez vous à Augeraud, 13 rue de Grammont [fol. 147 v] à Marignez, à Leconte, maison Chevreux, rue Poissonnière, à Edmond Sohier, maison Matthieu et E. Sohier, rue Richelieu en face de la rue de Ménars à Neuville, place des Victoires 9. Tous ces Messieurs se feront un plaisir de vous être agréables.

M. J.-B. Montfalcon me paraît très poli à mon égard depuis qu'il sait que je vous ai fait quelques communications relatives à Savigny. Serait-il jaloux de vos publications ? Quoiqu'il en soit, ce que je vous dis là n'est qu'une conjecture de ma part, et c'est une affaire tout à fait confidentielle.

Je suis toujours accablé de besogne. L'administration tient à ce que les archives modernes soient organisées le plus vite possible. Je suis menacé d'être obligé de faire cet été la vente des vieux papiers inutiles. C'est un travail [fol. 148] de plusieurs mois. Pendant ce temps, je n'aurai guère le loisir de m'occuper de la partie intéressante des Archives.

Votre dévoué,  
Gauthier

Je n'ai pas fait de nouvelles découvertes concernant Savigny. M. Collombet m'a dit avoir vu chez Mme Chelle, après la mort de son mari, des pièces assez nombreuses qui appartenaient au fonds de cette abbaye. Il a ajouté qu'il vous en avait parlé dans le temps, mais qu'il ignorait ce qu'elles étaient devenues. Rappelez vos souvenirs et faites moi part de ce que votre mémoire vous fournira. Peut-être serait-il possible de savoir ce que ces pièces sont devenues.

**B 5.11. Auguste Bernard à Jean-Prosper Gauthier, le 19 mars 1850**

(E 374, fol. 19). Transcription : L. Cellard.

19 mars 1850,

Mon cher Monsieur, (Gauthier)

J'ai mille remerciements à vous faire pour les peines que vous prenez pour moi ; mais j'espère pouvoir vous remercier de vive voix cette année, si le diable ne se mêle pas de mes affaires.

J'ai reçu en effet la pièce que vous m'avez adressée isolement. Vous la trouverez avec d'autres que je vous renvoie par la présente [...] <sup>53</sup>. Je n'ai plus ici que 3 pièces en main mais ce sont les plus long(ue)s. Je vous demande quelque temps pour transcrire celles là.

Ce sont : 1<sup>er</sup> les actes capitulaires de 1608 ; 2<sup>ème</sup> l'acte des fondations ; 3<sup>ème</sup> et enfin la [...] <sup>54</sup> bulle de 1780 que je réserve pour la dernière, afin de m'éviter de la copier si elle imprimée autre part. Si le [...] <sup>55</sup> cette impression [...] <sup>56</sup> de suite, afin de m'éviter le [...] <sup>57</sup> de copier cette horrible écriture.

Je vous enverrai toute la portion des manuscrits qui se trouve sur le cartulaire de Savigny, par Collombet, afin que l'impression n'éprouve pas le volume. Vous lui direz de vous remettre aussitôt qu'il le pourra les premiers cahiers, que vous m'adressez.

**B 5.12. Jean-Prosper Gauthier à Auguste Bernard, le 22 mars 1850**

(E 374, fol. 155). Transcription : L. Cellard.

Lyon 22 mars 1850,

Mon cher Monsieur,

Si vous n'avez pas encore trouvé une occasion favorable pour m'envoyer le manuscrit que je dois remettre à M. Collombet, le porteur de ce petit mot s'en chargera. Il ne doit rester à Paris que 8 jours tout au plus.

Si, par hasard, mon ami ne vous remettait pas lui-même cette lettre, vous le trouverez à cette adresse : M. Lacroix, place des Victoires N°1 Hôtel Ternaux, maison Godemard et Meynier.

Je dois vous donner encore une adresse pour que vous puissiez m'envoyer les pièces que je vous ai adressées. MM. Georges Hooper, Carroz et Tabourier, rue des Fossés-Montmartre, n°6. Le paquet ficelé et cacheté devra porter cette inscription : « Monsieur Perreau, maison George Hooper, Carroz et Tabourier à Lyon. Pour M. Gauthier. »

Veillez me dire, quand vous me ferez l'honneur de m'écrire, si l'école des Chartes publie toujours sa Bibliothèque de l'École des Chartes.

Votre dévoué, Gauthier

---

<sup>53</sup> Mot illisible.

<sup>54</sup> Mot illisible.

<sup>55</sup> Mot illisible.

<sup>56</sup> 2 ou 3 mot illisibles.

<sup>57</sup> Mot illisible.

**B 5.13. Jean-Prosper Gauthier à Auguste Bernard, le 27 mars  
1850**

(E 374, fol. 164-165). Transcription : L. Cellard.

Mon cher Monsieur,

J'ai reçu les 9 pièces que vous m'annoncez par votre du 19, ainsi que votre manuscrit que je remettrai demain matin à M. Collombet.

Au moment où on m'apportait votre paquet, j'étais en train de vous écrire pour vous apprendre que l'imprimé de la bulle de suppression de l'abbaye de Savigny a été retrouvé. Je l'avais mise, par mégarde, dans un registre dont je ne me sers pas. Le hasard seul me l'a fait retrouver. Je vous l'envoie.

La brochure concernant Savigny dont M. Collombet m'a parlé et que vous me rappelez dans votre lettre n'a pas été vendue par Suiffet. Elle ne se trouve pas, non plus, sur le catalogue de Chelles. Il faut qu'elle ait été vendue ou donnée avant la vente de la bibliothèque de Chelle. Par [fol. 164 v] conséquent il est très difficile de se mettre sur sa trace.

Je ne connais point l'abbé de Verna. Mais je tâcherai de trouver un moyen qui me permette de le voir.

Je n'ai point oublié le désir que vous avez de retrouver la Bible de Beaujeu, j'ai pris quelques informations, mais elles sont demeurées infructueuses.

Je pense que vous avez vu, à l'heure qu'il est, mon ami Lacroix. Il se chargera de tout ce que vous voudrez m'envoyer.

Vous êtes, Monsieur, un de ceux qui ont marqué de l'intérêt au moment où ma position était mise en question par les sollicitations de M.M. de l'école des Chartes. À ce titre, je dois vous faire part d'une nouvelle favorable que j'ai reçue ce matin du Ministère de l'Intérieur. Voici ce qu'on m'écrit [fol. 165] « Votre nomination ou, plutôt, la confirmation des fonctions qui vous sont attribuées, sera signée demain par le Ministre... » Je vous ai appuyé dans la mesure de mes faibles forces. Cet appui a été rendu inutile par l'envoi de votre travail qui a été pour vous la meilleure des recommandations.

Tout à vous,  
Gauthier

Si vous pouvez me dire si la bibliothèque Nationale possède un manuscrit sur parchemin du 14<sup>e</sup> siècle qui doit s'appeler *Pontifical Lyonnais*. Si, seulement, vous pouviez m'adresser quelques mots que je pourrais montrer à un chapelain de St-Jean, j'aurais, peut-être, les moyens de voir M. de Verna. Voyez !

**B 5.14. Jean-Prosper Gauthier à Auguste Bernard, le 11 avril 1850**

(E 374, fol. 170-171). Transcription : L. Cellard.

Lyon 11 avril 1850,

Monsieur,

J'ai reçu le paquet que vous avez confié à Lacroix. Je me suis empressé de porter à M. Monfalcon le petit paquet que vous lui adressez. J'ai remis à M. Durant le paquet adressé à l'éditeur de *La France par Cantons*<sup>58</sup>, n'ayant pas eu le temps de le porter moi-même.

Je tâche de faire des connaissances qui puissent m'ab[...] avec M. de Verna. La demande que je vous ai faite de vouloir bien chercher à la bibliothèque nationale le *Pontifical Lyonnais* n'avait pas d'autre but. Dès que j'ai eu les renseignements que vous me donnez dans votre lettre du 8 avril, je suis allé voir l'abbé Chapot, chapelain de St-Jean un [fol. 170 v] homme charmant, et je les lui ai communiqués. Malheureusement, ils ne sont pas assez satisfaisants. Je n'ai pas cru devoir, pour cette fois, aborder la question de M. de Verna.

Dans le cas fort douteux où je pourrais avoir communication du *Liber consuetudinum*, il se présente une difficulté assez considérable. Je n'aurai jamais le temps de copier ce manuscrit. Vous concevrez facilement quand vous saurez que je suis harcelé par le ministre qui demande l'achèvement de l'Inventaire de l'Île Barbe et de l'abbaye d'Ainay que j'ai eu l'imprudence de promettre pour la fin de l'année, par la préfecture et le Conseil Général qui voudraient que je ne m'occupe que du défrichage des Archives modernes. Joignez à ces tiraillements, la conservation, la distribution et le débit de la [fol. 171] carte topographique par cantons du département du Rhône ; ajoutez encore la correspondance avec les maires au sujet des archives communales etc. vous vous ferez une idée de l'énorme besogne dont je suis chargé. Les archives du Rhône n'ont pas de livres. Chaque fois que j'ai un fait, une date, une formule, etc. à vérifier, je suis obligé de courir de bibliothèque en bibliothèque. C'est encore une perte de temps. Et je n'ai pas toujours la facilité de m'absenter. D'un autre côté, je ne connais personne à Lyon qui puisse me faire, en payant, des transcriptions d'anciens titres. Aussi, si j'obtenais la communication du manuscrit de M. de Verna, je serais obligé de vous l'envoyer, pourvu toutefois que je puisse l'obtenir pour un temps convenable.

Vous connaissez, peut-être, quelqu'un à Lyon assez versé dans la paléographie pour [fol. 171 v] copier le *Liber refusionum*, qui porte le n° 14. Ce volume [...] copie collationnée par un notaire des actes capitulaire que vous regrettez. Les n° 12 et 13 ne me paraissent que la reproduction du dit livre. Je vous envoie comme vous me le demandez : 1<sup>er</sup> paquet 3 H Savigny, n° 13, le manuscrit de Mailliard – 3 H n° 14 *Liber refusionum regalis monasterii* etc. – 2<sup>e</sup> paquet : 3 H n° 2 Mémoire pour les chapitre et religieux etc. – 3 H n° 3 – id. – 3 H n° 12 *Liber refusionum regalis*, etc. – 3 H n° 13 portion du livre précédent. – 13 bis, autre portion. J'ajoute à ces envois les bulletins que vous m'avez envoyés, plus la feuille que vous m'avez précédemment adressée. Je fais deux envois [fol. 170 v] pour ne pas abuser de la complaisance de mes amis mais vous recevrez presque en même temps ces documents.

Rien de nouveau relativement à la Bible de Beaujeu. Je pense comme vous. Si jamais j'ai le temps de fouiller dans les papiers et parchemins mis au rebut, je suis convaincu que je trouverai, sinon la suite des actes capitulaires que vous avez vus, du moins des pièces importantes. Patientez !

J'avais craint que la réduction de 30 000 fr. adoptée par l'assemblée sur le budget qui vous intéresse ne fut un obstacle à vos projets ; j'approuve avec plaisir qu'il n'en est rien. Je vais, conformément à votre recommandation, pousser M. Collombet [...] dans les [...]<sup>60</sup>. [fol. 171-i] Ayez la complaisance de me dire ce que [...] <sup>61</sup> *Paléographie* de N. de Wailly. Dites moi aussi, s'il n'y aurait pas un moyen pour obtenir cet ouvrage gratis au ministère de l'Intérieur.

<sup>58</sup> OGIER, 1860.

<sup>59</sup> Mot illisible.

<sup>60</sup> Mot illisible.

<sup>61</sup> 2 mots illisibles.

**B 5.15. Auguste Bernard à Jean-Prosper Gauthier, le 13 avril 1850**

(E 374, fol. 22). Transcription : L. Cellard.

13 avril.

Mon cher Monsieur, (Gauthier)

Je ne veux pas laisser échapper cette occasion de vous prouver ma gratitude : la *Paléographie* est un ouvrage peu coûteux ; mais j'espère pour vous le faire avoir gratis. Faites une demande en forme, dites ce que vous avez fait déjà pour l'Ile Barbe, ce que vous proposez de faire [...] également, et que vous êtes sans livre, qui que vous avez à vaincre [...] quels différents. ~~Ajoutez que~~ (N'oubliez pas de dire que) vous avez déjà eu l'occasion de [...] de vieux [...] pour le cartulaire de Savigny etc. Envoyez moi ensuite votre lettre que je [...], et, si nous ne réussissons pas, c'est que nous aurons bien la [...].

J'ai remis hier chez M. George Hooper le dernier manuscrit que j'adresse à vous. Vous l'avez peut être déjà reçu. Si vous désirez d'autres détails sur le rituel lyonnais dont je vous ai parlé dans ma dernière, dites le moi, en me précisant ce qu'il faut.

Quant à la copie du *Liber consuetudinum*<sup>62</sup>, etc., j'avoue que je ne connais personne à Lyon en état de le faire, mais je pensais que vous pouviez avoir cela sous la main, car croyez bien qu'il ne m'a jamais passé par la tête de vous condamner à une pareille besogne. Je crois qu'en définitive, le plus clair est de faire ce que vous dites, l'envoyer de la sorte, je ne copierais que ce qui me serait nécessaire et de la manière qu'il me conviendrait. Mais nous ne tenons pas encore le [...] de l'ourse...

[fol. 22 v] Quant à Collombet, pressez-le ; mais cependant dites lui de faire le travail comme il l'entend. J'aime mieux attendre un peu l'impression pour avoir ses observations, que d'imprimer de suite sans elles.

La réduction de 30 000 fr a en effet arrêté quelques publications ; mais mon volume a la chance de faire partie d'une série qui sera continuée avec les fonds restants.

Le renseignement relatif au notaire de M. de Verna m'avait été fourni par M. Péricaud ; mais je crois qu'il est sans importance. L' [...] de Lyon avait sans doute voulu par là se débarrasser de moi. Du reste, je cherchais ces notes.

---

<sup>62</sup> Dans l'esprit de J.-Pr. Gauthier, confusion entre le *Liber refusionum* et le *Liber consuetudinum*.



**B 5.16. Jean-Prosper Gauthier à Auguste Bernard, le 17 avril 1850**

(E 374, fol. 176-177). Transcription : L. Cellard.

Lyon 17 avril 1850,

Mon cher Monsieur,

J'ai reçu le manuscrit que vous m'avez annoncé. Je pense que vous êtes en possession des deux envois que je vous ai adressés.

Vous trouverez dans ce paquet : 1<sup>er</sup> L'ouvrage que vous avez envoyé à M. J.-B. Montfalcon ; 2<sup>ème</sup> Un manuscrit relatif à Savigny que je viens de découvrir à l'instant (il y a 10 minutes), et que je m'empresse de vous envoyer. Je ne l'ai point lu, par conséquent je ne sais pas s'il vous sera utile. Je me suis aperçu seulement qu'il est question de l'élection d'un abbé.

J'ai vu M. Collombet. Il n'a rien fait encore, parce qu'il a été malade ; [fol. 176 v] il garde encore la chambre quoique il aille beaucoup mieux. Je lui ai recommandé de me remettre les cahiers de votre copie à mesure qu'ils seront collationnés.

Rien de nouveau relatif à M. de Verna. Je n'abandonne pas cette affaire, ni celle de la Bible de Beaujeu.

Je vous remercie bien de l'offre que vous me faites d'obtenir gratis l'ouvrage de M. de Wailly. Mais je dois vous avouer mon ignorance des usages administratifs. Je ne sais comment tourner la demande en règle que vous me conseillez. D'un autre côté, le travail que j'ai fait pour l'Ile Barbe n'est pas assez important pour que je puisse m'en faire un [...] <sup>63</sup> à cette faveur. Je suis fort embarrassé. [fol. 177]

Voici une nouvelle adresse où vous pouvez remettre les paquets que vous m'adressez. M. Guichard, 13 rue Laffite. Vous n'aurez qu'à lui remettre votre envoi en lui disant que c'est pour moi. Comme il est un de mes bons amis, il s'empressera de me le faire parvenir. Il est à Lyon dans ce moment, et je me suis entendu avec lui à ce sujet.

Adieu Monsieur.

Votre dévoué, Gauthier

**B 5.17. Jean-Prosper Gauthier à Auguste Bernard, le 24 avril 1850**

(E 374, fol. 180). Transcription : L. Cellard.

Lyon 24 avril 1850,

Mon cher Monsieur,

Je vous annonce une bonne nouvelle, j'ai découvert dans les Archives modernes un plan de Savigny. Je vous l'enverrai demain.

M. Collombet m'a remis deux cahiers de votre manuscrit. Il me charge de vous dire que le travail que vous lui avez confié va désormais, marcher rapidement. Je commence à désespérer du manuscrit de M. de Verna. La personne de qui je comptais me servir, ne [fol. 180 v] le connaît, pour ainsi dire, pas. Il paraît que ce M. de Verna ne brille pas par sa complaisance. M. Collombet à qui j'ai parlé de ce manuscrit m'a dit qu'il connaissait un jésuite qui avait quelque influence sur M. de Verna et qu'il allait tâcher de l'employer à faire réussir la négociation.

---

<sup>63</sup> Mot illisible.

Tout à vous, Gauthier

**B 5.18. Auguste Bernard à Jean-Prosper Gauthier, le 27 avril 1850**

(E 374, fol. 27). Transcription : L. Cellard.

Mon cher Monsieur (Gauthier),

J'ai reçu hier votre lettre du 24 avril et vous remercie bien de la peine que vous prenez pour moi. J'attends avec impatience l'arrivée du plan que vous m'envoyez.  ~~Mais je m'étonne que vous ne me parlez pas de la proposition~~ la demande que je vous ai  ~~faite dans ma lettre du 13 avril~~ engagé à faire pour obtenir  ~~les ...~~ du ministère de l'instruction publique, la *Paléographie* de N. de Wailly. Ma lettre (qui est du 13), ne vous serait-elle pas parvenue ? Je m'étonne aussi de ne pas recevoir le dernier paquet que vous m'avez annoncé dans votre dernière lettre. Je n'en ai reçu qu'un colis qui renferme  ~~le *Liber refusionum*, lequel~~ le *Liber refusionum*. Veuillez me rassurer sur le compte du paquet renfermant le manuscrit de Mailliard.

Grâce au *Liber refusionum* dont je vais [...] et aux deux fragments qui l'accompagnent, je possède maintenant une nomenclature à peu près complète des fonctionnaires réguliers et séculiers de l'abbaye, ce qui me manquerait n'est pas fort important. Toutefois, si le hasard vous faisait découvrir quelqu'autres fragments, je vous le [...].

Votre tout dévoué,

PS. Une lettre du 13 vous indique un moyen à peu près certain d'obtenir la *Paléographie*. Donnez-moi la suite.

**B 5.19. Jean-Prosper Gauthier à Auguste Bernard, le 29 avril 1850**

(E 374, fol. 187-188). Transcription : L. Cellard.

Lyon, 29 avril 1850,

Monsieur,

Votre lettre du 27 me remplit d'inquiétude. Est-il possible que vous n'ayez pas reçu le paquet contenant le manuscrit de Mailliard et un autre manuscrit ?

Vous savez que j'ai divisé cet envoi en deux portions, pour ne pas abuser de la complaisance de mes amis. L'un des paquets a été remis à M. Leconte de la maison Chevreux boulevard Poissonnière, l'autre à M. Augeraud de la maison Delisle 13 rue de Grammont. Ayez la bonté d'aller voir ces M.M. afin de savoir ce qu'est devenu ce paquet. Je crois que c'est à Augeraud que l'ai remis. Je leur ai écrit en même temps qu'à [fol. 187 v] vous et, de plus, je vais savoir si ces paquets sont bien partis. Je serais au désespoir d'avoir perdu ces pièces.

Je ferai part à M. Collombet de votre P.S. Je vous enverrai ce soir 3 cahiers de votre copie que M. Collombet m'a fait remettre. Je les recommanderai de manière à ce qu'ils ne s'égarerent pas.

Je vous avoue que je n'ose pas faire la demande du livre de M. de Wailly. Les titres que je pourrais faire valoir sont si insignifiants que je crains un refus.

Tout à vous,  
Gauthier

Veillez me prévenir immédiatement si vous avez des nouvelles du paquet en question.

[fol. 188] Je viens d'apprendre à l'instant que ces paquets sont dans la maison Chevreux boulevard Poissonnière. Demandez-les à M. Leconte. Il me fait dire qu'on a jamais pu trouver votre adresse. Il doit avoir 2 paquets. Je suis plus tranquille.

***B 5.20. Jean-Prosper Gauthier à Auguste Bernard, le 16 mai 1850***

(E 374, fol. 217). Transcription : L. Cellard.

Lyon 16 mai 1850,

Mon cher Monsieur,

J'ai remis à un négociant de mes amis, M. Guichard, un paquet à votre adresse contenant des cahiers (4 je crois) de votre manuscrit, avec une lettre de M. Collombet.

Guichard a dû partir hier jeudi. Il arrivera à Paris vendredi soir. Dans la crainte de quelque négligence de sa part, je dois vous dire qu'il demeure chez son oncle rue Laffitte, (ancien n°9, aujourd'hui, je crois 13). Veuillez m'accuser réception de cet envoi dès qu'il sera en votre possession.

Votre dévoué, Gauthier

***B 5.21. Auguste Bernard à Jean-Prosper Gauthier, le 20 mai 1850***

(E 374, fol. 31 v). Transcription : L. Cellard.

Paris, le 20 mai 1850,

À M. Gauthier à Lyon,

Soyez sans inquiétude : j'ai reçu le petit paquet que vous avez confié à M. Guichard ; Je vous réitère mes remerciements pour votre complaisance. Je travaille à [...] sur votre manuscrit Je vous ai [...] déjà renvoyé quelque [...] été [...] détourné. J'ai entrepris une [...] de l'imprimer à mon point de vue que j'espère [...] avez-vous donc du neuf sur ce sujet [...] ?

Vous recevrez dans quelques jours un petit fragment de mon travail. Veuillez donc faire remettre la table ci jointe à Collombet.

***B 5.22. Jean-Prosper Gauthier à Auguste Bernard, le 29 mai 1850***

(E 374, fol. 225-226). Transcription : L. Cellard.

Lyon 29 mai 1850,

Mon cher Monsieur,

M. Collombet me remet à l'instant 5 cahiers du cartulaire de Savigny. Il me remet en même temps, en me priant de vous l'adresser de suite, une note de la part de M. Coste, par laquelle vous verrez qu'il existe une 4<sup>ème</sup> copie de ce cartulaire. Elle se trouve à la bibliothèque de l'école de médecine de Montpellier. Si vous avez besoin de renseignements sur ce manuscrit adressez-vous, de la part de M. Collombet, à M. Germain, professeur à la faculté des lettres de Montpellier. Je vais donner votre

paquet à un de mes amis pour qu'il vous soit expédié sur le champ. Je ne vous indique pas la maison, parce que je ne sais point encore qui j'en vais charger.

Tout à vous, Gauthier

***B 5.23. Jean-Prosper Gauthier à Auguste Bernard, le 4 juillet 1850***

(E 374, fol. 263). Transcription : L. Cellard.

Lyon le 4 juillet 1850,

Mon cher Monsieur,

Je vous remercie de votre petit billet, par lequel, dites vous, vous voulez me donner signe de vie. Je vous aurais cru malade si M. Collombet ne m'avait donné de vos nouvelles de temps en temps.

Je serais enchanté si les pièces que vous avez sous les yeux pouvaient remplacer le manuscrit de M. de Verna ; moi j'ai peine à le croire. Vous avez dû remarquer que Maillard, dans son livre des constitutions, le cite presque à chaque article. Du reste, je n'ai plus entendu parler de M. de Verna depuis que M. Collombet me promit d'employer un jésuite de ses [fol. 263 v] à cette négociation.

M. Collombet disait l'autre jour que le cartulaire d'Ainay devait, probablement, être plus intéressant que celui de Savigny. Si j'en juge par les titres de l'abbaye d'Ainay, je crois qu'il se trompe. Je vais donc m'en assurer. Vous savez que je dois aussitôt que l'inventaire des titres de l'Île-Barbe sera terminé, entreprendre celui d'Ainay. Mon intention est d'analyser le cartulaire, comme je l'ai fait pour le grand rouleau barbarien. Ce travail fait, je vous le communiquerai et vous verrez facilement ce qu'il faut en croire. Le difficile est d'obtenir de M. Coste la communication de ce manuscrit Je crois que M. Collombet voudra bien m'aider dans cette affaire.

Je vois, dans votre notice sur Benoît Maillard, que vous avez envoyé, il y a quelques années, à M. Collombet [fol. 264] porte sur l'ouvrage du célèbre Claude Le Laboureur intitulé *Les Mesures de l'Île Barbe*. J'ai le plus vif désir de connaître cette note. Je l'ai demandée à M. Collombet qui m'a promis, avec beaucoup d'obligeance d'en faire la recherche. Je crains qu'il ne l'ait plus. Si vous la possédez encore, Monsieur, me vous me feriez un vrai plaisir de me la donner en communication.

Vous vous souvenez que je vous envoyai, l'année dernière, une 1<sup>ère</sup> liste des églises du Lyonnais avec les noms de leurs Sts patrons. J'ai continué ce travail pour la table géographique qui doit accompagner l'inventaire de l'Île-Barbe. J'ai pris mes renseignements dans les titres de fondation des églises ou chapelles, dans 3 visites de Camille de Neufville dans son diocèse, d'une visite de l'archevêque St. George, d'une visite [fol. 264 v] dans l'archiprêtré de Dombes etc. J'ai aussi puisé à pleines mains dans l'*Almanach de Lyon* de 1760, rempli d'excellents renseignements. Si vous avez, un jour, besoin de ce travail, vous me le demanderez. Je viens d'être chargé par une circulaire ministérielle, de rédiger un inventaire sommaire des registres capitulaires, terriers etc. des archives du Rhône. Ce travail me fera faire, peut-être, quelques découvertes. S'il en est ainsi, je vous en ferai part immédiatement.

Tout à vous, Gauthier

**B 5.24. Auguste Bernard à Jean-Prosper Gauthier, le 9 juillet 1850**

(E 374, fol. 192-194). Transcription : L. Cellard.

Mon cher Monsieur, (Gauthier)

J'ai enfin l'explication d'un fait auquel je ne comprenais rien. Je vous ai écrit que j'avais remis un paquet chez M. Guichard pour vous. J'y suis retourné trois jours après, et on m'a dit qu'on ne l'avait pas envoyé parce que vous étiez ici et qu'on vous le remettrait. Je l'ai donc retiré pour joindre encore deux pièces à mon envoi ; qui se compose ainsi de plus de la moitié de ce que j'ai eu à vous. Le reste suivra bientôt. J'y travaille sans désespérer ; mais j'ai peu de loisirs. Pour revenir à ce que je vous disais en ce moment, il paraît qu'on vous a cru à Paris. Et cette opinion n'était pas seulement répandue chez M. Guichard ; je l'ai aussi rencontrée chez M. Leconte, à qui j'ai porté votre paquet.

Votre lettre du 4 juillet, accompagnant l'envoi de 4 cahiers de Collombet, que j'ai reçus hier, 10 juillet, m'a prouvé qu'on était dans l'erreur sur votre compte, et j'en suis bien aise pour vous car je le commençais à vous en vouloir de ce que vous m'avez oublié dans vos visites. [fol. 193 v]. Ce que vous me dites de M. Thibaut, que je ne connais pas, me désespère. Je le tiendrais quitte ses commentaires, s'il pouvait m'envoyer mes épreuves de la gravure de ses médailles. Voyez donc s'il y aurait moyen d'obtenir [...] carte.

Je m'occuperai de votre affaire d'autographe, mais de suite je puis vous dire que je n'en ai pas un [...] d'Auguste Thierry, bien que j'aie beaucoup de lettres [...] de lui. Vous savez qu'il est aveugle et paralytique. Il n'écrit donc jamais. Peut-être signe-t-il quelques lettres ; mais alors ce sont des lettres d'une haute imposture. Ce que vous me dites des erreurs de texte que votre ami a remarqué dans les ouvrages de l'illustre [...] me chagrinent, [...] mais ne soyez pas, Messieurs les prôneurs du système [...] paraissent avoir pris pour [...] le [...] de leur chef Voltaire : mentons, mentons, [...]. Ils l'ont bien prouvé depuis la révolte de Janvier, en raison de laquelle, ils passent tous des exception(els) congés dans la [...] de M. de Mont[...] et cela parce que le peuple, c'est-à-dire l'instrument des citoyens, s'armant de leurs écrits, à eu l'audace de demander sa part au [...] que ces Messieurs avaient préparé pour eux seuls.

Mais trêve à la politique, nous pourrions bien ne pas nous entendre [...] quoi que mes idées me semblent ce qu'il y a de plus juste au monde. [fol. 194] Ce que vous me dites en *post-scriptum* me surprend [...]. Je ne comprends pas qu'il puisse manquer une page entière et qu'elles aient été omises par mes deux autres copies. Quoi qu'il en soit, je vous prie de revoir cette page. Il est essentiel qu'elle soit imprimée.

**B 5.25. Jean-Prosper Gauthier à Auguste Bernard, le 16 juillet 1850**

(E 374, fol. 284-285). Transcription : L. Cellard.

Lyon 16 juillet 1850,

Mon cher Monsieur,

J'ai reçu hier le paquet que vous m'avez adressé par l'intermédiaire de Leconte. Il contenait bien les pièces que vous annonciez, plus un mot à M. Collombet que je lui ai porté immédiatement. Je vous remercie de votre note bibliographique sur les mesures. J'espérais une note biographique. Je vous la renverrai aussitôt que je l'aurai comparée à une note de M. Bregnot du Lut (mélanges hist.).

Il me paraît presque impossible d'obtenir communication des manuscrits de M. de Verna. Je chercherai à Lyon l'histoire de l'abbaye de Savigny par le frère François Furnillon. Quant aux constitutions de 1389 par Morelli, je les ai déjà, et à plusieurs reprises, cherchées inutilement.

[fol. 284 v]. Vous me proposez de m'envoyer une copie du petit cartulaire d'Ainay. Si cela peut m'intéresser, assurément, je serais très désireux d'en avoir communication, et je vous en serais très reconnaissant.

Je ne sais pas qui a fait courir le bruit que j'étais à Paris. Plusieurs lettres que j'ai reçues depuis quelques jours me parlent de ce prétendu voyage. Il n'en est rien malheureusement. Guichard est un homme que j'aime beaucoup. Il a toutes [...] de bonnes qualités. Mais c'est l'être le plus indolent qu'il soit possible d'imaginer. Il aurait pu faire partir le paquet en question le jour même s'il avait bien voulu s'en donner la peine. Son ami Marignez a un caractère du même genre, assaisonné d'une [fol. 285] forte dose de distraction. Quand ils viendront à Lyon, je me charge de leur laver la tête.

Votre dévoué, Gauthier

### ***B 5.26. Auguste Bernard à Jean-Prosper Gauthier, sans date***

(E 374, fol. 54). Transcription : L. Cellard.

À Gauthier

Mon cher Monsieur,

J'ai le regret de vous annoncer que vos demandes ont été vaines pour retrouver les inventaires dont vous m'avez envoyé l'extrait. Je n'ai rien pu trouver ni aux archives nationales, ni aux affaires étrangères. Néanmoins, je ferai d'autres recherches.

Je remets aujourd'hui à M. [...] un paquet à votre adresse renfermant toutes les pièces que vous m'avez adressé dans votre dernier envoi, [...].

Je ne vous ai pas accusé réception de la dernière pièce que vous avez eu l'obligeance de m'envoyer par la poste ; mais vous la trouverez dans le paquet. Vous voyez que je vais rondement en affaire ; quoi que je sois en ce moment tiré d'affaires. Que serait-ce grand [...], si j'avais tout mon temps.

Vous m'avez promis la communication d'un [...] plan de l'abbaye ; mais vous avez sans doute oublié de le mettre dans votre paquet, car je ne l'ai pas vu. Je vous serais très obligé, si vous voulez ~~bien~~ me l'envoyer.

Je n'ose vous parler de ce [...] de Collombet qui me fait attendre indéfiniment.

### ***B 5.27. Auguste Bernard à Jean-Prosper Gauthier, sans date***

(E 374, fol. 56). Transcription : L. Cellard.

À Gauthier

Mon cher Monsieur,

Je vous demande pardon d'avoir tant tardé à vous répondre ; mais je suis accablé de travail. Et puis j'attendais l'effet de la promesse de Collombet. Je [...] D'abord, je vous dirai que vous n'avez pas de remerciements à me faire pour ce que j'ai dit, à M. Guéraud, car je suis votre obligé, et d'ailleurs je n'ai fait que confirmer en lui la bonne opinion qu'il avait de vous.

Mais j'arrive au plus essentiel. J'ai le regret de vous annoncer que le plan que vous croyez m'avoir envoyé ne se trouvait pas dans le paquet. Il n'y avait [...] que ce que je vous ai renvoyé. [fol. 56 v] Je suis désolé du malentendu qui arrive à cette [...] mais j'espère que vous aurez déjà retrouvé cette pièce dont vous me parlez et qui ne m'est pas parvenue.

Veillez me rassurer à cet égard.

Quant aux pièces de l'inventaire, il faut renoncer à les avoir si en effet, elles ont été remises à la [...] en 1760, il faut croire qu'elles ne sont pas arrivées aux archives. C'était en effet, alors, un mauvais temps pour les dépôts de documents. Si il ne faut pas [...] que le fonctionnaire public auquel elles sont été remises, les ait gardés par devers lui. Ce qu'il y a de certain, c'est qu'il n'y a

rien ni aux affaires étrangères, ni aux archives nationales, à moins que les pièces n'aient été classées à leur date [...] dans le dossier [...] quoi qu'il en soit, il serait bon qu'on put [...] à Turin quelque renseignement à ce sujet. Au besoin, il pourrait être utile d'avoir une copie complète de l'inventaire des pièces remises à la cour de France.

Je ne me [...] si vous avez retrouvé, [...] si vous m'avez envoyé l'acte de 1309 [...] entre l'abbé [...] cité par l'abbé Roux 20<sup>ème</sup> page de sa notice. Comme je n'ai pas mon manuscrit qui est à Lyon, je ne puis rien en faire. Mais je crains n'avoir pas vu un acte, que [...] dit être dans vos archives.

Voici la note de M. Pardessus : *Diplomata*, t .1, 6.

***B 5.28. Jean-Prosper Gauthier à Auguste Bernard, le 26 août 1850***

(E 374, fol. 327). Transcription : L. Cellard.

Lyon, 26 août 1850,

Monsieur,

Je m'empresse de vous rassurer. J'ai bien reçu le manuscrit que vous m'avez adressé ainsi que les papiers pour M. Collombet. Ce n'est point du tout, je vous prie de le croire, à cause des fêtes présidentielles que je ne vous ai pas écrit ; c'est par paresse tout bonnement.

Je vais remettre ce soir à un de mes amis un petit paquet à votre adresse contenant la lettre de l'abbé de Camps à l'abbé Bossuet, et une lettre de M. Collombet.

Votre dévoué Gauthier.

***B 5.29. Jean-Prosper Gauthier à Auguste Bernard, le 4 septembre 1850***

(E 374, fol. 344). Transcription : L. Cellard.

Lyon, 4 septembre 1850,

Mon cher Monsieur,

J'ai fait une nouvelle petite trouvaille relative à Savigny que je m'empresse de vous adresser. Je désire qu'elle vous soit utile ou, au moins agréable. Je n'ai que le temps de vous dire adieu.

Votre dévoué Gauthier.

***B 5.30. Jean-Prosper Gauthier à Auguste Bernard, le 15 octobre 1850***

(E 374, fol. 355). Transcription : L. Cellard.

Lyon, le 15 octobre 1850,

Mon cher Monsieur,

Je commence par vous dire que je suis excessivement fâché que vous ayez quitté Lyon aussi brusquement. J'espérais que vous m'auriez donné une soirée. Vous ne l'avez pas pu, n'en parlons plus.

Je vous adresserai les pièces sur Savigny à la 1<sup>ère</sup> occasion qui, comme vous savez, ne peut tarder. Si M. Collombet me donnait votre manuscrit demain ou après demain, je ferais d'une pierre deux coups.

Je suis très content d'apprendre que les bâtiments de Savigny existent encore. Si j'avais su que vous aviez l'intention de faire ce petit voyage, je vous aurais demandé la permission de le faire avec vous.

Le plan que vous avez eu sous les yeux n'a pas d'échelle. Je vous enverrai avec les bulles un autre plan partiel des propriétés de l'abbaye ayant une échelle. Je pense que vous y trouverez (fol. 355 v) quelques points de repère. Le jardin de M. Rigottier par exemple. Je vous prie d'avoir soin de ce plan, parce qu'il fait partie d'un dossier de vente.

Voici quelques détails sur la vente de la grande église qui, peut-être, vous intéresseront : « ... le 28 brumaire an 4 la grande église, l'.... les bûchers et caves, les tenaillers, les 4 cuves, 2 pressoirs, 1 jardin derrière le chœur et l'appartement de la Seine (sic) furent adjugés au citoyen Pierre Gallon maréchal à Savigny pour le prix de huit cent mille livres (probablement en assignats). »

Je garderai pour moi jusqu'à nouvel ordre la confiance que vous me faites relativement aux titres de Savigny qui sont à l'Hôtel de Ville. Plus tard, je tâcherai d'en obtenir la restitution.

Je vous remercie vivement de vous être souvenu de moi au moment de correspondre avec le ministre de l'Instruction publique. [fol. 356] Je ne puis que vous exprimer ma reconnaissance en attendant que je puisse vous la prouver.

Vous ne m'avez pas dit que fût le résultat de votre visite à M. de Verna ; mais M. Mouchet m'a dit que vous n'oublierez pas de le cingler vigoureusement, et comme il le mérite, à la première occasion.

Votre dévoué, Jean-Prosper Gauthier.

J'ai rencontré depuis votre départ, un manuscrit en mauvais état contenant principalement un testament de Jean, comte de Forez, de l'année 1324. Si cette trouvaille peut vous intéresser, un mot...

### ***B 5.31. Auguste Bernard à Jean-Prosper Gauthier, entre le 15 et le 24 octobre 1850***

(E 374, fol. 47 v-48). Transcription : L. Cellard.

(Gauthier à Lyon)

Monsieur,

Je tiens à expliquer mon apparente impolitesse. Le fait est que je n'ai pas eu une minute à moi pendant les 6 jours que je suis resté à Lyon. Je suis arrivé dans cette ville le vendredi matin, ma première visite a été pour vous. Le reste du jour pris mes autres causes. Le samedi je suis retourné vous voir, mais je suis allé aux archives de la ville à la Bibliothèque où j'ai [...]. Je voulais revenir [...] M. Smith m'ap[...] de passer par Trévoux.

Pensant que les choses iraient à mon gré, je suis parti avec lui [...] arrivé à Tr[évou]x la pluie est survenue, il a fallu [...] aller plus loin, je me suis laissé [...] m'a entraîné à quelques rues aux [...] j'ai envoyé le [...] à vous, [...] je ne suis rentré à Lyon que le lundi. Sur, [...] le regret d'avoir prendre deux jours. Je suis allé demander votre adresse à la préfecture. Comme donné, je suis allé chez vous ; je ne vous ai pas trouvé. Le [...] annulé je suis parti de bonne heure pour Crémieux, et n'en suis revenu que le soir très tard. Ce mardi je suis allé à Savigny, je n'en suis revenu également que tard. Je suis retourné chez vous, je ne vous ai pas rencontré. C'était le 6<sup>e</sup> jour que je passais à Lyon et mon congé était expiré depuis longtemps. [...] à partir de jeudi matin pour [...], et je n'ai pu qu'embrasser mes parents, et [...]



**B 5.32. Jean-Prosper Gauthier à Auguste Bernard, le 24 octobre 1850**

(E 374, fol. 359). Transcription : L. Cellard.

Lyon, 24 octobre 1850,

Mon cher Monsieur,

Je vous assure que je n'avais point l'intention de vous adresser un reproche en me plaignant, dans ma dernière lettre de ne vous avoir pas revu. J'exprimais un regret. Voilà tout. Vous n'aviez pas besoin d'excuses. Je vous renouvelle mes remerciements pour ce que vous avez dit de moi au ministre.

J'attendais pour vous envoyer les pièces que je vous ai fait voir que M. Collombet m'ait remis votre manuscrit afin de ne faire qu'un seul envoi. Ne le voyant pas arriver, je prends le parti de ne plus l'attendre.

Vous recevrez donc incessamment les 4 pièces que vous avez vues auxquelles je joins : 1<sup>er</sup> 3 Lettres autographes d'Anne-Marie d'Urfé, abbesse de Ste Claire de Montbrison. Ces lettres vous intéresseront peut-être. 2<sup>ème</sup> Le testament de Jean I comte de Forez. Ayez bien soin de ces pièces ainsi que de celles que vous avez encore. 3<sup>ème</sup> La copie du [fol. 359 v] du testament d'où j'ai extrait ce que je vous ai communiqué touchant la vente de Savigny. Ce n'est guère plus intéressant que ce que vous avez déjà vu.

Maintenant, j'ai un service à vous demander. Je vous envoie un cahier contenant entr'autres choses l'inventaire des titres remis à la cour de France en suite du traité du 24 mars 1760 concernant l'Ile Barbe (fol. 8). Je désirerais savoir où ces papiers ont été déposés et les numéros de classement. Il est probable qu'ils aient été déposés aux Archives nationales.

Mon petit paquet partira demain.

Votre dévoué, Jean-Prosper Gauthier

**B 5.33. Auguste Bernard à Jean-Prosper Gauthier, le 5 novembre 1850**

(E 374, fol. 50 v). Transcription : L. Cellard.

5 novembre.

Mon cher Monsieur, (Gauthier)

Je me hâte de vous accuser réception de votre envoi (qui m'est parvenu hier 4). J'ai trouvé dans le paquet les 8 pièces annoncées.

Je vous en renverrai incessamment quelques unes, en autres les lettres d'Anne-Marie d'Urfé, et le testament de Jean de Forez. Je vous remercie bien de la peine que vous avez prise de [...] pour moi l'acte relatif à la vente de Savigny.

Je vais aujourd'hui même m'occuper de votre affaire aux archives. [...] <sup>64</sup> Ce renseignement a pour moi un grand intérêt, je ferai tout pour réussir [...].

Je vous dirais que parlant l'autre jour de vous à M. Guéraud, il m'a [...] dit [...] qu'il vous connaissait, que [...] les archives, et avait [...] votre travail sur l'Ile Barbe, et qu'il vous avait demandé [...] auprès du [...], qui avait été sur le point dans le temps de vous choisir un remplaçant. Vous pouvez croire que j'ai corroboré cette observation, et que vous avez désormais un ami au [...] dans la commission des archives, un ami aussi influent.

---

<sup>64</sup> 3 lignes barrées et illisibles.

P.S. Si vous [...] dans les [...]. S'il ne s'en rappelle plus, dites lui que c'est M. Collombet qui a le manuscrit Coste, ce que ce [...] j'ai fait comme à mon dernier voyage, ne refuse pas de lui prêter le manuscrit pour [...]. Si vous voyez M. [...], rappelez-lui aussi que j'attends la publication de [...]. Mes amitiés à M. Vingtrinier dont je me rappelle la [...].

**B 5.34. Jean-Prosper Gauthier à Auguste Bernard, le 16 novembre 1850**

(E 374, fol. 344-345). Transcription : L. Cellard.

Lyon, le 16 novembre 1850,

Monsieur,

Vous êtes pour moi d'une bonté que je n'oublierais jamais. Je vous remercie mille fois de votre appui auprès de M. Guéraud.

J'ai vu hier M. Collombet ; il m'a fait espérer qu'il vous enverrait votre manuscrit la semaine prochaine.

Ce n'est point un second plan de l'abbaye de Savigny que je vous ai annoncé et envoyé, c'est un plan d'une portion des possessions de cette abbaye. Je vous l'ai envoyé parce qu'il a une échelle et contient entr'autres choses le jardin de M. Rigottier qui aurait pu vous servir de point de repère pour dresser une échelle de l'église. Je suis bien sûr d'avoir joint ce plan aux autres pièces que je vous ai adressées. C'est un plan tracé à la plume, non lavé, et assez mal fait, sur une petite feuille de papier bleuâtre. Je me [fol. 344 v] souviens que je vous ai bien recommandé d'en avoir soin parce qu'il fait partie d'un dossier de vente des biens nationaux.

Le *post-scriptum* de votre dernière lettre m'a donné de l'espoir. Je vous ferai remarquer que ce ne sont point des Inventaires mais des pièces remises à la cour de France par la cour de Turin, par suite du traité de 1760. Je sais qu'il existe, ou, du moins, qu'il existait en 1780 quelques registres concernant l'Île Barbe aux archives de la Royale chambre des comptes de Turin, mais ce ne sont point ceux dont vous avez les titres sous les yeux.

Je vais encore vous prier de me fournir un renseignement que je n'ai pu me procurer ici. M. Pardessus parle d'une charte apocryphe de Clovis II, de 640 (*Diplomata*, C 2, p. 60) et citée par Lelaboureur (*Masures*, 6-1, p. 35). Les [...] de Lyon ne possèdent pas cet ouvrage. Je vous serai bien reconnaissant si vous pouviez me faire connaître ce que M. Pardessus dit de cette charte qui, en effet, paraît suspecte.

[fol. 345] Je n'ai pas dit à MM. Vingtrinier et Allut ce que vous me recommandiez de leur dire parce que je ne les connais point. J'ai prié M. Collombet de faire votre commission.

Votre dévoué, Jean-Prosper Gauthier

**B 5.35. Jean-Prosper Gauthier à Auguste Bernard, le 4 décembre 1850**

(E 374, fol. 395-396). Transcription : L. Cellard.

Lyon, 4 décembre 1850,

Monsieur,

M. Collombet m'a remis hier avec votre manuscrit une lettre pour vous et un paquet et une lettre pour M. Sainte-Beuve qu'il vous prie de faire remettre à son adresse. Je les confie ce soir à un de mes amis de Paris. Vous recevrez tout cela dans quelques jours.

J'ai retrouvé le plan que je croyais vous avoir envoyé. Je le joins à votre petit paquet ; vous le trouverez dans votre manuscrit. Je tien beaucoup à ce que ce plan ne s'égaré point parce qu'il fait partie d'un bref de vente.

Je vais m'occuper, à mon premier moment de loisir, de demander des renseignements à Turin relatifs aux pièces remises à la cour de France, et, [fol. 395 v] en attendant, je vous adresserai une autre demande en renseignements relatifs à des pièces qui furent envoyées de Lyon à la Bibliothèque nationale 8 ventôse an 7. Cet envoi consistait en cartulaires provenant des ci-devant instituts religieux qui existaient dans le département (Rhône). Je crois, d'après certaines expressions, que les expéditeurs en disant cartulaires, voulaient dire chartes. Parmi ces 8 cartulaires se trouvaient une charte de Lothaire de l'an 864, en faveur de la ci-devant abbaye de St-Pierre. Cet envoi a été réellement fait ; j'ai sous les yeux la lettre d'envoi de l'administration centrale, du 8 ventôse an 7, adressée au ministre de l'intérieur, la lettre de remerciements du Ministre de l'Intérieur, François de Neufchâteau, du 25 ventôse an 7, et enfin l'accusé de [fol. 396] réception du Directeur du Conservatoire de la bibliothèque nationale (Joly) du 26 ventôse an 7.

J'ai retrouvé et je vous ai communiqué l'acte de 1309 (non comme vous dites de 1307) cité par l'abbé Roux. Vous me l'avez rendu. S'il vous est encore nécessaire, il est à votre disposition.

La transcription des notes de M. Pardessus que vous avez eu la bonté de me communiquer est parfaitement suffisante ; je vous en remercie. Je vous ai fait cette demande à cause d'un blâme de la Commission des Archives au sujet de la charte attribuée à Clovis II. La Commission a trouvé que j'aurais dû avoir un peu plus de critique à l'égard de cette charte. Je vous avoue que je n'y avais point songé. J'inventoriais, voilà tout. Dorénavant, je serai plus circonspect. J'ajoute qu'il est déplorable que la bibliothèque de Lyon ne possède pas les *Diplomata*<sup>65</sup>, et que les archives du Rhône, [fol. 374 v] ne soient pas fournies des livres indispensables.

Pardonnez-moi mon griffonage et croyez moi votre dévoué,

Jean-Prosper Gauthier

### ***5.36. Jean-Prosper Gauthier à Auguste Bernard, le 23 décembre 1850***

(E 374, fol. 430). Transcription : L. Cellard.

Lyon, le 23 décembre 1850,

Monsieur,

J'ai reçu le paquet que vous m'avez adressé par l'intermédiaire de M.M. Matthieu et Edmond Sohier. Je me suis empressé de remettre votre billet à M. Collombet. Je vous adresse votre manuscrit du cartulaire d'Ainay. Je garderai encore quelques semaines votre chronique, si vous n'en avez pas besoin immédiatement.

Si au contraire, vous aviez besoin de ce dernier manuscrit, vous auriez la bonté de m'en prévenir et je vous l'enverrais tout de suite.

Votre dévoué, Jean-Prosper Gauthier.

La charte de Clovis II que nous [...] n'est point originale. Elle est transcrite dans une autre charte de Charles VIII confirmative des privilèges de l'Ile Barbe.

[Dans la marge] J'ai oublié de vous dire, dans ma dernière lettre que vous pouvez m'inscrire au nombre des souscripteurs à votre histoire de l'imprimerie.

---

<sup>65</sup> *Diplomata, chartae, epistolae, leges, aliaque instrumenta ad res gallo-francicas spectantia, prius collecta a VV. CC. De Brequigny et La Porte du Theil, de Jules Marion, Bibliothèque de l'École des Chartes, édition nouvelle augmentée par Jean-Marie Pardessus, tome 1 (417-627), 1844.*

**B 5.37. Auguste Bernard à Jean-Prosper Gauthier, le 23 décembre 1850**

(E 374, fol. 430). Transcription : L. Cellard.

Je vous envoie aujourd'hui le dernier manuscrit que j'[...] à vous. Je vous demande la permission de garder pendant quelques temps encore l'imprimé de M. Thulley et je viens vous rappeler la promesse que vous m'avez faite au sujet des autres documents sur Savigny que vous possédez. À la manière dont je vois les choses, vous voyez ici on peut [...].

Je compte toujours sur votre intervention pour les deux manuscrit de M. de Verna. Si je puis réussir dans cette dernière démarche, j'aurai vraiment un recueil précieux.

Le manuscrit dont je vous ai parlé dans ma dernière lettre, en [...] je m'offre volontiers d'en faire faire une copie [...]<sup>66</sup>, en échange de (du manuscrit) de M. de Verna.

N'oubliez pas Collombet.

Tout à vous.

**B 5.38. Jean-Prosper Gauthier à Auguste Bernard, le 3 juin 1851**

(E 375, fol. 290).

Lyon, le 3 juin 1851,

Mon cher monsieur,

Je vous adresse 1 paquet avec deux lettres, l'une pour vous et l'autre pour M. Sainte-Beuve, le tout de la part de M. Collombet.

L'opinion de M. Collombet à l'égard de l'ouvrage de M. Allut est entièrement conforme à la vôtre. Il prouve, comme vous, qu'il est malheureux de dépenser gaspiller de l'argent pour des publications aussi insignifiantes.

Vous traitez M. Coste comme il mérite d'être traité. Mais vous ne m'apprenez rien en me disant que cet illustre ne voulait pas que la République profitât de ses livres ; je le savais. M. J.-B. Montfalcon me l'avait dit plusieurs fois. Il faut attendre la publication du catalogue pour savoir ce qu'il y aura à faire relativement aux cartulaires d'Ainay et de Savigny.

Dans votre dernière lettre vous m'annoncez que vous n'avez pu parvenir à traduire mon tarif. J'ai essayé, et voici le résultat que j'ai obtenu. Si la lecture de cette traduction vous ennuie, considérez là comme non avenue. (J'ai traduit mot à mot surtout quand cela m'a été possible.)

[S'ensuit la traduction annoncée de la leyde, qui ne concerne pas Savigny].

Vous voudrez bien me dire dans votre prochaine lettre si cet essai de traduction vous paraît raisonnable.

Je vous salue cordialement.

Votre dévoué,

Gauthier

---

<sup>66</sup> Plusieurs mots barrés.

**B 5.39. Jean-Prosper Gauthier à Auguste Bernard, le 3 septembre 1851**

(E 375, fol. 367).

Lyon, le 3 septembre 1851,

Mon cher monsieur,

J'ai reçu le manuscrit que vous avez bien voulu examiner. Je vous remercie bien sincèrement de la peine que vous avez prise et je vous demande pardon pour l'ennui que l'examen de ce fatras a dû vous causer. Je ne vous ai pas accusé réception plus tôt parce que j'ai été retenu au lit pendant 10 jours par un rhumatisme aigu aux deux pieds. J'aurai sans doute gagné cette affaire dans les galeries des Archives. Je ferai mon profit des notes que vous avez ajoutées à mon manuscrit. Je regrette seulement qu'elles ne soient pas plus nombreuses.

Mon intention est bien de faire, non seulement une table chronologique des pièces contenues dans mon travail, [fol. 367 v] mais aussi une table géographique dont j'ai déjà les principaux matériaux, comme aussi d'indiquer les pièces qui ont été publiées par les différents auteurs suivant votre conseil. Votre observation relative à la traduction de certains mots tels que manse, curtil [mot] me paraît parfaitement juste. Vous me dites que vous approuvez [mot] le plan dont je vous parle pour ma notice historique. Malheureusement je n'en ai pas, de plan. Je vous parle seulement des ouvrages que je voudrais pas imiter. Loin de vous parler de mon plan, je vous prie de m'en tracer un. Je vais rechercher ce que vous appelez les bribes que j'ai à voir et je vous les enverrais très prochainement.

[fol. 368]<sup>67</sup> Je n'ai pas vu M. Montfalcon depuis son retour. Je regrette qu'il n'ait pas été heureux à l'académie des Inscriptions. Il se consolera sans doute en se rappelant sa mélancolique devise : « Travaille et espère ». M. J.-B. Montfalcon m'a fait présent de ses annales, il y a environ un an. J'ai perdu ou on m'a volé ce volume. Je ne lui en demanderai pas un nouveau. Mais je vais faire en sorte de vous en trouver un. Si je ne réussis pas, je vous enverrai l'annuaire de 1849 que vous me rendrez quand vous aurez vu ce que vous désirez. Je ne crois pas que ce soit pour le motif que vous lui supposez que M. J.-B. Montfalcon ne vous a pas envoyé ses annales, car s'il a dit du mal à l'administration de Martin Bernard, il en a dit, aussi, du bien. [fol. 368 v] Je vous donne la certitude que, d'une manière ou d'une autre, vous aurez ces annales sous vos yeux.

J'ai reçu la 53<sup>e</sup> feuille du cartulaire de Savigny. Je vois avec plaisir que cela marche. Courage !

Votre dévoué, Jean-Prosper Gauthier

**B 5.40. Jean-Prosper Gauthier à Auguste Bernard, le 17 septembre 1851**

(E 375, fol. 353).

Lyon, 17 septembre 1851,

Mon cher monsieur,

J'ai reçu le paquet que vous m'avez envoyé par le canal de Leconte.

Je n'ai presque pas entendu parler de l'affaire Coste. J'ai appris seulement que MM. Péricaud, Allut et Terrebonne s'occupaient de l'inventaire et que les héritiers étaient toujours disposés à faire vendre. J'ai vainement cherché le catalogue Cochard aux deux bibliothèques et chez plusieurs libraires ; M. Collombet n'a pas été plus heureux. Il n'y a, pour le moment, rien à faire. Il faut attendre la publication du catalogue Coste. Je ne vous dissimule pas que je crains de rencontrer une

<sup>67</sup> Folio numéroté « 367 », comme le précédent. Nous rétablissons la foliotation logique dans la transcription.

grande indifférence, pour ne pas dire une grande faiblesse, chez nos [fol. 353 v] autorités quand il s'agira de prendre des mesures pour de la revendication de ces objets en question. Enfin, nous verrons.

Vous me demandez quand j'irai à Paris. Hélas !

Je suis vivement contrarié d'apprendre que vous n'avez recueilli à peine que 40 adhésions à la souscription de votre Origine de l'imprimerie. J'espère que le nouveau mode de publication dont vous parlez aura plus de succès.

Votre dévoué, Jean-Prosper Gauthier

***B 5.41. Jean-Prosper Gauthier à Auguste Bernard, le 20 septembre 1851***

(E 375, fol. 378).

Lyon, 20 septembre 1851,

Mon cher monsieur,

J'ai retrouvé les annales de Lyon pour 1848, 49 et 50. Je vous les adresse ainsi que la chronique d'Ainay. Je vous demande la permission de garder encore la charte du seigneur de Saint-Bonnet que je ne tarderai pas à vous envoyer. Les annales n'ont été tirées à part qu'au nombre de 75 exemplaires et je crois que tous ces exemplaires ont été distribués par l'auteur.

Seriez-vous curieux de voir une transaction entre les abbés de Savigny (Léobaldinus) et de l'Île-Barbe (*Pilus Fortis*) au sujet des limites de la justice de Fleurieux (1355) ? Le Laboureur n'a pas connu cette transaction ou plutôt cet arbitrage. Et une sentence arbitraire pour frère Jehan de Télis, chamarier de Savigni, contre maîtres Pierre et Antoyne Tassin alias Maillard, cousturiers et balanciers de l'abbaye de Savigny donnée le 25 may 1426 ?

[fol. 378 v] J'attendrai votre réponse pour vous envoyer les annales de Lyon, la chronique d'Ainay et ces deux pièces que j'ai trouvées tout récemment.

Vous savez que les bibliothèques de Lyon ne possèdent pas la collection des diplômes publiée par Bréquigny et Pardessus. Je vous prie, si votre temps vous le permet, la liste des pièces concernant l'Île-Barbe qui sont publiées dans ces recueils, et ce qui vous sera plus facile, dans le cartulaire de Savigny. Si vous n'avez pas le temps, je m'en passerai.

Je vous serre la main,

Jean-Prosper Gauthier

***B 5.42. Jean-Prosper Gauthier à Auguste Bernard, le 7 octobre 1851***

(E 375, fol. 349).

Lyon, le 7 octobre 1851,

Mon cher monsieur,

J'ai terminé le dépouillement du fonds de l'Île-Barbe. Mes bulletins sont rédigés. Il me reste maintenant à les mettre au net en les corrigeant. Mais avant de commencer cette opération je désirerais avoir votre avis. C'est pourquoi je prends la liberté de vous adresser l'analyse du cartulaire, en vous priant de parcourir ce long et fastidieux travail, et puis de me dire si c'est ainsi qu'il faut continuer. Ne craignez pas d'être sévère dans vos appréciations ; je sais déjà ou du moins je pressens combien il doit y avoir à critiquer. Je dois vous prévenir que vous ne trouverez aucun détail géographique dans cette analyse. Je me suis contenté de mettre le nom latin tel qu'il est écrit

dans la pancharte et, autant que possible, au même cas, en conservant scrupuleusement l'orthographe [fol. 349 v] du copiste. Je me réserve de dresser une table géographique qui sera jointe à l'inventaire complet. Vous verrez sans doute bien des mots mal traduits, entr'autres le mot pedesticum dans la charte du seigneur de Villars que j'ai traduit par péage. Mais je remplacerai ce mot par celui de seigneurie comme Ducange me l'a conseillé. Je suis tenu de faire précéder mon inventaire d'une notice historique. Je ne manque pas de matériaux. Aussi ce n'est pas là ce qui m'inquiète. Je voudrais que vous fussiez assez bon pour me tracer le plan que je dois suivre. Je ne voudrais pas, certes, suivre Le Laboureur, je ne voudrais pas non plus imiter l'abbé Roux. Je ne parle pas des niaiseries de Bézian-Arroy. Voilà, monsieur, ce que j'attends de votre complaisance. Je vous prie, dès que vous avez pris connaissance du cartulaire, de me le renvoyer par l'entremise de Leconte. Je retarderai jusques là [fol. 350] la continuation de la mise au net. Je dois vous prévenir que j'ai fait l'engagement d'avoir terminé ce travail au 31 décembre. L'autre jour, j'ai reçu la visite d'un membre de la commission des Archives, Monsieur A. Leprévot. Il a passé près de deux heures avec moi et m'a beaucoup encouragé à continuer à travailler comme je l'ai fait jusqu'à présent.

Veillez aussi me donner des nouvelles du cartulaire de Savigny.  
Votre tout dévoué, Jean-Prosper Gauthier

## Annexe B 6. Correspondance entre Auguste Bernard et Cherpasse<sup>68</sup>

---

1850 (MSE, E 374)

### ***B 6.1. Auguste Bernard à Cherpasse, av. le 1<sup>er</sup> mai 1850***

(E 374, fol. 24).

Monsieur le Curé (de Savigny)

Étant sur le point de publier aux frais du gouvernement un grand travail sur l'abbaye de Savigny, j'aurais bien voulu pouvoir y joindre le sceau de l'abbé [2 mots] du ~~l'abbaye~~ monastère, et le plan de l'abbaye. Je viens vous demander : vous ne pouvez pas, vous-mêmes ou par les personnes de votre connaissance [1 mot] ces documents. J'ai bien déjà [2 mots] fait un 19e [1 mot] mais il est si grossit qu'on a peine à s'y retrouver. Je vous l'enverrai néanmoins, si vous pensiez pouvoir l'utiliser pour retrouver la configuration des lieux.

Je recevrais aussi avec reconnaissance les renseignements que vous pourrez vous procurer et qui ne se trouvent pas consignés dans le travail de l'abbé, que vous connaissez sans doute. S'il restait quelque charte ou manuscrit sur les lieux, veuillez m'en prévenir.

Agréez, Monsieur le Curé, mes salutations respectueuses.

### ***B 6.2 Cherpasse à Auguste Bernard, le 1er mai 1850***

(E 374, fol. 189).

Monsieur,

Je suis décidément bien contrarié de ne pouvoir satisfaire à votre demande. Nous avons ici à Savigny ni plan de l'abbaye ni sceau de l'abbé. La tourmente révolutionnaire a tout brisé, tout fait disparaître. Si pour la suite j'étais plus heureux pour découvrir quelques uns de ces souvenirs historiques, je me ferais un vrai bonheur de vous les transmettre au plus vite, mais pour le moment, tout ce que nous avons de connaissance sur l'abbaye de Savigny [est] consigné dans l'ouvrage de M. Roux.

Je suis heureux de trouver une occasion aussi favorable pour vous remercier de l'envoi que vous ayez eu la bonté de me faire [fol. 189 v] de votre notice sur Benoît Maillard. Je vous témoigne bien toute ma reconnaissance.

Agréez, je vous prie l'assurance des sentiments respectueux avec lesquels j'ai l'honneur d'être, Monsieur, votre très humble et très dévoué serviteur.

Cherpasse, curé de Savigny.

Savigny, le 1er mai 1850,

---

<sup>68</sup> Le prénom de l'intéressé n'est jamais cité et n'a pu être retrouvé.



***B 6.3. Auguste Bernard à Cherpasse, av. le 4 décembre 1850***

(E 374, fol. 59v).

Monsieur le curé de Savigny,

Soyez donc assez bon pour me dire s'il reste encore quelque chose de l'église de Saint Pierre les Vignes, qui était autrefois près de Savigny, et dont les anciens du pays doivent se rappeler. Je vois souvent cette église citée à propos des processions de l'abbaye. Je regrette bien de n'avoir songé à vous en parler, car j'étais sur les lieux.

Voyez s'il est possible, [...] sur la localité, sa situation, et son état actuel.

Votre tout dévoué.

***B 6.4. Cherpasse à Auguste Bernard, le 4 décembre 1850***

(E 374, fol. 399).

Monsieur,

L'Église de St Pierre des Vignes était autrefois l'église paroissiale de Savigny. Elle se trouvait située tout près du bourg sur l'élévation qui la domine [2 mots] Les vieillards de la localité ne peuvent me dire ni l'[1 mot] ni les circonstances dans lesquelles cette église fuit ruinée, ils se rappellent avoir vu les restes de son clocher. Maintenant, il ne reste vestige ni du clocher, ni de l'église. Ainsi, Monsieur, vous ne devez pas avoir de regrets de n'avoir [2 mots] à visiter des lieux qui sont maintenant entièrement dédiés à l'agriculture.

Votre tout dévoué serviteur, Cherpasse.

**Annexe B 7. Correspondance d'Auguste Bernard : photographies d'extraits de lettres**

**B 7.1. Lettre d'Auguste Bernard à Jean-Prosper Gauthier, le 19 mars 1850**

(E 374, fol. 19). Transcription : annexe B 5.11.

19 mars 1850

Mon cher monsieur, (Gauthier)

J'ai mille remerciements à vous faire pour la  
 lettre que vous m'avez envoyée; mais  
 j'espère que vous n'avez rien de  
 ce genre, si la diable ne s'est  
 mis à l'œuvre.

J'ai vu en effet le livre que vous  
 m'avez adressé isolément, vous le trouvez  
 avec d'autres que j'ai en ce moment  
 la présente à mes côtés.

Je n'ai plus en ce 3<sup>e</sup> jour de manuscrit  
 mais ce n'est pas tout. J'en ai de  
 quelques livres pour tous ces  
 articles. Les articles capitales de 1608.  
 et de la fin de la monarchie  
 1780, que je vous envoie par la dernière  
 fois de manière à être en la main  
 un peu plus tôt. Et le livre sur  
 la révolution de 1789, que vous  
 m'avez adressé, que vous m'avez  
 copié et que vous m'avez  
 adressé.

Je vous envoie toute la collection  
 de la Bibliothèque nationale, pour  
 vous en faire un volume  
 de la Bibliothèque nationale, que vous m'avez  
 adressé.

**B 7.2. Lettre de Jean-Prosper Gauthier à Auguste Bernard, le  
29 avril 1850**

(E 374, fol. 187-188). Transcription : annexe B 5.19.

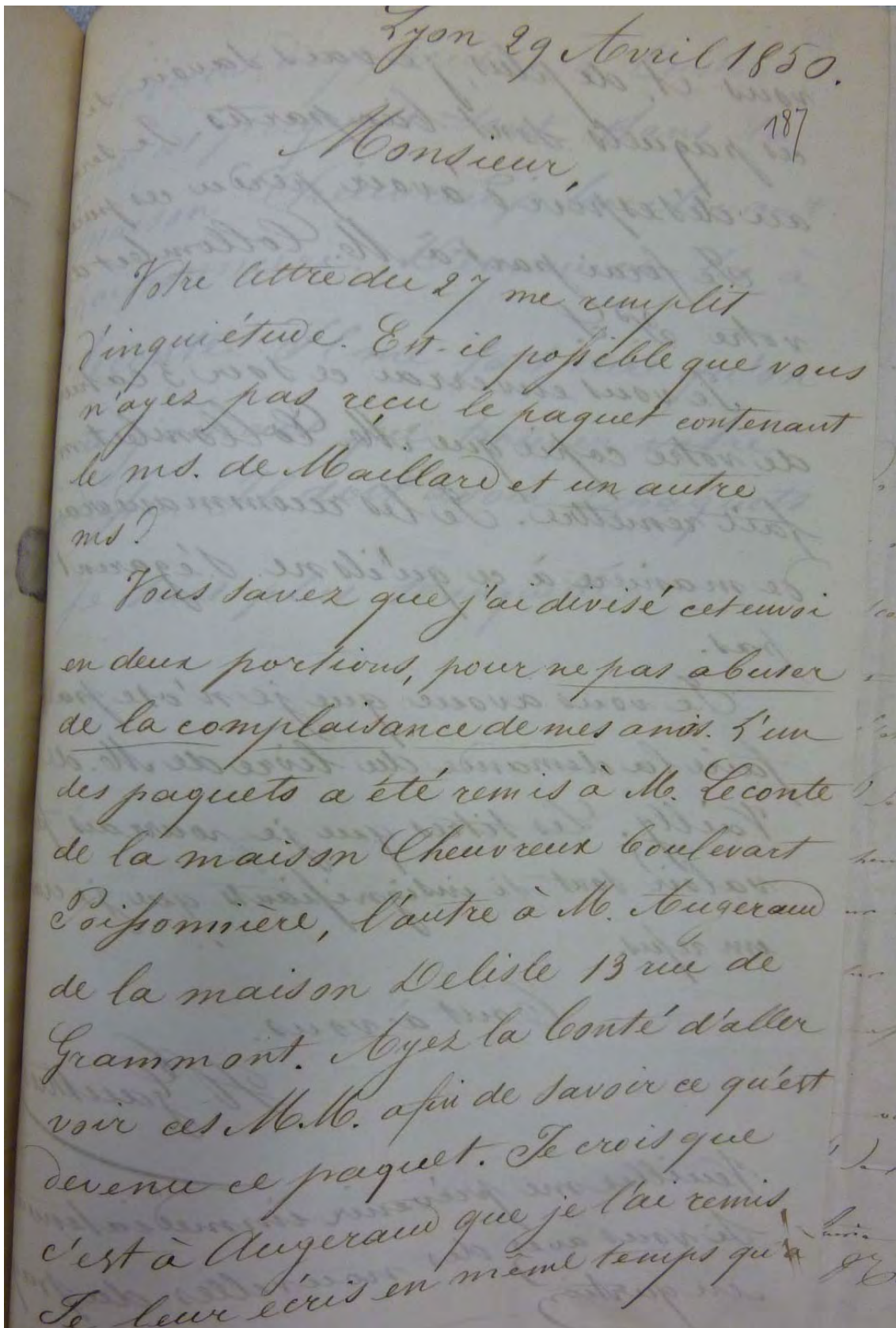

Lyon 29 avril 1850.  
187  
Monsieur,

Votre lettre du 27 me remplit  
d'inquiétude. Est-il possible que vous  
n'ayez pas reçu le paquet contenant  
le ms. de Maillard et un autre  
ms?

Vous savez que j'ai divisé cet envoi  
en deux portions, pour ne pas abuser  
de la complaisance de mes amis. L'un  
des paquets a été remis à M. Leconte  
de la maison Chevreux boulevard  
Poissonnière, l'autre à M. Augerau  
de la maison Delisle 13 rue de  
Grammont. Ayez la bonté d'aller  
voir ces M. M. afin de savoir ce qu'est  
devenu ce paquet. Je crois que  
c'est à Augerau que je l'ai remis.  
Je leur écris en même temps qu'à



**B 7.3. Lettre de Cherpasse à Auguste Bernard, le 1<sup>er</sup> mai 1850**

(E 374, fol. 189). Transcription : annexe B 6.2.

Monsieur,

Je suis très-aise de bien constater que j'ai été  
satisfait de votre Demande. Je vous envoie les  
originaux de l'abbaye ne l'étant de l'abbaye  
de la Tourmente. Ces documents sont très-estimés  
par l'administration. Si par la suite j'ai plus  
beaucoup pour l'abbaye quelques uns de ces documents  
historiques je ne ferai pas de leur donner de bons  
les transmettre un plus vite, mais pour le moment  
je vous envoie avec de considération sur l'abbaye  
de la Tourmente. Dans l'attente de vous voir  
Je suis heureux de trouver une occasion  
pour vous faire mes remerciements de l'intérêt  
que vous avez porté à la bibliothèque de la Tourmente.  
Je suis, Monsieur, très-oblige.

## Annexe B 8. Dépouillement du dossier « Savigny » de Léon Galle

---

1890-1904 (ADR, fds Galle, ms 28)

Le tableau ci-après présente les documents classés par Léon Galle dans son dossier intitulé « Savigny ». Il révèle systématiquement les références précises du document, sa nature – lettre, brouillon, notes personnelles –, ses interlocuteurs éventuels, son contenu et sa date. Il vise à donner une image globale du contenu du dossier.

Le dossier a été légué aux archives départementales du Rhône en même temps que la bibliothèque lyonnaise de l'auteur<sup>69</sup>. Il a été exploité en 2008 par Lorène Cellard, qui, dans le cadre de son master 1, avait cherché à retracer le cheminement des sculptures saviniennes après la destruction de l'abbaye<sup>70</sup>. Nous l'avons également dépouillé succinctement en 2004, au cours du DEA, en nous focalisant essentiellement sur le récit de la promenade faite à Savigny par l'auteur en 1890<sup>71</sup>.

La précision des données incluses dans le tableau dépend majoritairement de la documentation. Les brouillons de Léon Galle ne sont évidemment pas aussi détaillés que ne l'auraient été des papiers transmis à des tiers. À titre d'exemple, les références bibliographiques sont très abrégées. Or, si certains ouvrages, comme celui d'Henri Revoil<sup>72</sup>, ont pu être identifiés grâce au catalogue de sa bibliothèque, d'autres sont restés totalement introuvables, comme celui qui est seulement référencé par le nom de « Datissier ».

Le contenu des documents est décrit avec la même concision décrite pour la correspondance d'Auguste Bernard. Les répétitions inutiles à la compréhension ont été supprimées. Les documents signalés par un astérisque dans la colonne « folio » sont transcrits dans les pages suivantes.

---

<sup>69</sup> GALINDO, 2008. Voir *supra* : partie I, chapitre III, 3.

<sup>70</sup> CELLARD, 2008.

<sup>71</sup> ADR, fds Galle, ms 28, fol. 42-52.

<sup>72</sup> REVOIL, 1873.

Ref.	Nature du document	Auteur	Destinataire	Analyse	Date
fol. 1	Intercalaire	L. Galle	-	Titre du dossier : « Savigny ».	ap. sept. 1901
fol. 2	Lettre	R. de St-Arroman	L. Galle	Il accuse réception du mémoire et des planches envoyés pour le prochain Congrès. Tout sera examiné par le Comité.	31 janv. 1902
fol. 3	Lettre	R. de St-Arroman	L. Galle	La communication sur la chapelle de Savigny a été acceptée par le Congrès des sociétés savantes. Il devra la lire devant le président de la section archéologie avant de recevoir son exemplaire.	29 fév. 1902
fol. 4	Lettre	L. Hiaud	L. Galle	La communication sur la chapelle de Savigny sera incluse dans le <i>Bulletin</i> à condition d'être inédite.	25 avr. 1902
fol. 5	Lettre	L. Hiaud ?	L. Galle	Correction nécessaire des épreuves sous huit jours pour les renvoyer au ministre.	27 juin 1902
fol. 6	Lettre	A. de St-Rambaud	R. de St-Arroman	Merci de recevoir L. Galle	5 juin 1901
fol. 7	Lettre	A. de St-Rambaud	R. de St-Arroman	Enveloppe de la lettre précédente.	5 juin 1901
fol. 8	Lettre	R. de St-Arroman	L. Galle	Laissez-passer pour le 40 <sup>e</sup> Congrès des sociétés savantes.	nov. 1901
fol. 9	Notes	L. Galle	-	Journal Officiel du 4 avril 1902 : article sur sa communication au Congrès des sociétés savantes.	ap. 4 avr. 1902
fol. 10	Lettre	L. S. Olschki	L. Galle	Proposition de publication de la notice sur le missel d'Autun dans <i>La bibliofilia</i> .	13 fév. 1901
fol. 11	Lettre	L. S. Olschki	L. Galle	Acceptation définitive de la publication et souhait de futures collaborations.	17 juin 1901
fol. 12-13*	Lettre	A. Poidebard	L. Galle	Il ira le voir jeudi pour lui communiquer ses données sur la chapelle Saint-Léger. Il confesse savoir peu de choses mais pense pouvoir trouver des renseignements intéressants aux archives départementales. A. Steyert, à qui il a montré une photographie du chapiteau de la chapelle, incline vers une datation carolingienne.	12 nov. 1901
fol. 14*	Lettre	A. Poidebard	L. Galle	Il ne peut passer le lendemain matin et demande s'il peut venir à l'heure du déjeuner. Il s'étonne aussi qu'un auteur ayant publié une notice dans la <i>Revue du Lyonnais</i> n'ait pas reçu son exemplaire.	13 nov. 1901
fol. 15	Lettre	G. Guigue	L. Galle	Il rend sa copie d'un document non mentionné, collationné par ses soins. Il envoie aussi une note sur les acheteurs de Savigny après la Révolution. Il suggère de chercher des titres de propriété auprès des propriétaires actuels.	15 déc. 1901
fol. 16-17	Lettre	M. Protat	L. Galle	Il envoie une copie du <i>Manuel</i> de C. Enlart, pensant que l'auteur ne s'en formalisera pas vu que l'impression est en cours. Il l'informe également que J. Virey, consulté sur la datation des chapiteaux de la chapelle, ne peut se prononcer à partir des seules photographies et demande les plans du monument.	24 déc. 1901
fol. 18	Lettre	Abbé Martin	L. Galle	Le livre recherché, dans lequel figure certainement un plan de l'abbaye de Savigny, ne se trouve pas à la bibliothèque de Lyon.	4 janv. 1902
fol. 19*	Lettre	G. Guigue	L. Galle	Il envoie la correction d'une épreuve. Il refuse par ailleurs de laisser sortir le plan de l'abbaye de Savigny des archives. Il faudra environ un jour de travail à son architecte pour réaliser le calque du document.	7 janv. 1902

Ref.	Nature du document	Auteur	Destinataire	Analyse	Date
fol. 20	Lettre	J. Grivolat	L. Galle	M. Maisiat a commencé le travail de copie de la correspondance d'A. Bernard.	10 janv. 1902
fol. 21*	Lettre	J. Déchelette	L. Galle	Il donnera son opinion sur la datation de la chapelle [Saint-Léger] à son retour d'Autun, où il doit partir quelques jours à la suite du décès de son oncle, M. Bulliot.	13 janv. 1902
fol. 22	Lettre	M. Maisiat	L. Galle	Il a commencé à copier les lettres d'A. Bernard : au vu de l'importance du travail, il se fait aider par un habitué de la bibliothèque. Il demande une avance sur le paiement pour pouvoir défrayer ce dernier.	13 janv. 1902
fol. 23	Lettre	L. Galle	M. Maisiat	Il s'étonne et se réjouit que la copie des passages relatifs aux bâtiments de l'abbaye de Savigny dans la correspondance d'A. Bernard demande autant de travail. Il est pressé de recevoir les copies et envoie un premier paiement.	14 janv. 1902
fol. 24*	Lettre	M. Maisiat	L. Galle	Remerciements pour le paiement.*	16 janv. 1902
fol. 25	Lettre	?	L. Galle	Indications de références bibliographiques sur Saint-Laurent de Grenoble.	-
fol. 26*	Lettre	H. Forest	L. Galle	Il n'a pas pu compiler ses notes sur l'abbaye de Savigny parce qu'il n'est pas retourné à Tarare. Son neveu a cherché sans succès une éventuelle mention de la chapelle Saint-Léger. A. Bernard doutait d'ailleurs de l'existence d'une église placée sous ce vocable à Savigny. La chapelle en question est peut-être celle de Notre-Dame-sous-Terre.	3 fév. 1902
fol. 27	Lettre	M. Maisiat	L. Galle	Merci d'accuser réception des copies de lettres relatives aux ruines de Savigny dans la correspondance d'A. Bernard. Envoi d'une brochure presque introuvable traitant de cette. Il suggère d'augmenter la rémunération du travail de copie, en raison de la lecture particulièrement difficile de l'écriture de l'historien forézien.	13 fév. 1902
fol. 28*	Lettre	L. Galle	M. Maisiat	Remerciements pour l'article de F. Thiollier, dont il souhaiterait effectivement un exemplaire. Les copies de lettres qui lui ont été transmises sont décevantes car le plus souvent sans intérêt. Il accepte néanmoins d'augmenter les honoraires du transcripteur.	16 fév. 1902
fol. 29*	Lettre	L. Galle	F. Thiollier	Il a adressé une notice sur la chapelle Saint-Léger au comité sans s'avancer sur la datation des chapiteaux. Il lui envoie quelques photographies des sculptures pour recueillir son opinion. Il souhaite étudier l'ensemble du monastère de Savigny l'été suivant et obtenir un exemplaire de ses <i>Vestiges de l'art roman en Lyonnais</i> .	15 fév. 1902
fol. 30-31*	Lettre	F. Thiollier	L. Galle	Remerciements pour l'article, qu'il a apprécié. Il regrette de ne pouvoir lui envoyer le tiré-à-part demandé. Il lui suggère plusieurs pistes pour le trouver. Conseil de prudence sur le nombre de tirés-à-part si sa notice est publiée dans le Bulletin. En fonction de comparaisons régionales, il date les deux chapiteaux de la chapelle du XI <sup>e</sup> siècle.	17 fév. 1902
fol. 32-33*	Lettre	H. Forest	L. Galle	Il a consulté ses notes à Tarare. À partir du procès-verbal de 1762 et du mémoire de M. de Laurencin daté de 1780, il suggère que les chapelles Notre-Dame-sous-Terre et Saint-Léger soient en réalité les chapelles Notre-Dame et Saint-Brice. Il pense alors avoir identifié les deux sanctuaires les plus anciens de l'abbaye de Savigny : la chapelle Saint-Brice [Saint-Léger] aurait-elle pu porter le vocable de Saint-Martin avant la construction d'une grande abbatiale ?	2 mars 1902

Ref.	Nature du document	Auteur	Destinataire	Analyse	Date
fol. 34-35	Lettre	M. Prou	L. Galle	Les planches pourront être intégrées au prochain bulletin : après avoir été gravées, elles ont été calquées. Merci d'envoyer au bureau de l'Enseignement supérieur ses épreuves corrigées et son manuscrit.	5 juillet 1902
fol. 36-37*	Lettre	M. Sage	L. Galle	Il a retrouvé le cartulaire de Savigny chez le curé de la paroisse. Il décrit le volume, tout en latin, consultable chez l'aumônier des Ursulines de l'Arbresle. Il explique ensuite les témoignages qu'il a pu recueillir auprès de Savignois sur la Vierge noire de Savigny. Il raconte enfin qu'un livre de Savigny a été vendu peu de temps auparavant par un marchand lyonnais, qui en possède peut-être d'autres.	16 juil. 1902
fol. 38	Lettre	L. Galle	-	3 récépissés de dépôt de timbres à l'intention de M. Maissiat.	-
fol. 39-40	Notes	L. Galle ?	-	Copie de l'Histoire de l'abbaye de Savigny par François de Furnillon de Butery. L'auteur relève dans la marge une erreur du texte sur la chapelle Saint-Léger.	-
fol. 41	Notes	G. Guigue	L. Galle	Copie de la supplique adressée par les habitants de Savigny à l'archevêque de Lyon dans le but d'obtenir la conservation de l'église Notre-Dame.	-
fol. 42-52*	Notes	L. Galle	-	Récit d'une excursion archéologique à Savigny, à laquelle ont participé L. Galle, A. et G. Poidebard, le 15 oct. 1890. A. Poidebard, préparant un travail sur Savigny, est venu avec un plan, qui leur a permis d'identifier les ruines de la grande église et les maisons de dignitaires. Description de la maison de l'abbé [doyenné de Teylan], appartenant à Mme Garcin-Sage dont le gendre se nomme M. Cateland. M. de Saint-Jean, un maçon du village, a essayé de leur vendre des colonnes du clocher de l'église à un prix trop élevé pour être intéressant, puis leur a offert un chapiteau que G. Poidebard a gardé. Description du pré du Maine et d'une inscription funéraire encastrée dans le mur gauche [nord] du porche de la grande église.	ap. 15 oct. 1890
fol. 53	Notes	L. Galle	G. Guigue	Liste de questions et de réponses, écrites par deux mains différentes, sur les références et les dates de plusieurs documents conservés aux Archives Départementales du Rhône.	-
fol. 54	Notes	L. Galle	-	Calculs de distance d'ouest en est et du nord au sud pour un bâtiment non identifié mais qui, au vu des dimensions annoncées, pourrait être la chapelle Saint-Léger.	-
fol. 55	Notes	L. Galle ?	-	Consultation nécessaire des procès-verbaux de visite des maisons de dignitaires, qui contiennent un état des lieux.	-
fol. 56	Notes	L. Galle	-	Notes sur <i>Lyon de nos pères</i> , p. 57, concernant Saint-Pierre le Vieux.	-
fol. 57	Notes	L. Galle ?	-	Note expliquant que les papiers de Garnier, clerc de notaire à l'Arbresle, ont été vendus par M. Brun.	-
fol. 58-60*	Notes	A. Cateland	-	Description de maçonneries de la chapelle Saint-Léger et réflexions sur la datation de la chapelle.	-
fol. 61	Intercalaire	L. Galle	-	Titre de dossier : « Bonnepart ».	-
fol. 62	Notes	L. Galle	-	Notes sur un ouvrage indéterminé: Datisier ?	-
fol. 63	Notes	L. Galle	-	Notes sur un ouvrage indéterminé de Péricaud : Saint-Barnard ?	-



Ref.	Nature du document	Auteur	Destinataire	Analyse	Date
fol. 64	Notes	L. Galle	-	Notes sur Albert Lenoir, « Études d'architecture en France », in <i>Magasin pittoresque</i> , 1839.	-
fol. 65	Illustrations	A. Cateland	L. Galle	Calque du plan de l'abbaye de Savigny.	-
fol. 66 v-67	Illustrations	?	-	Reproductions d'un sceau de l'abbaye de Savigny.	-
fol. 68-69	Illustrations	A. Cateland ?	L. Galle ?	Photographies de la Vierge de Savigny.	-
fol. 70	Notes	?	-	Notes sur les Bonnepart et les Garcin mais aussi sur le Vierge noire et les églises.	-
fol. 71-75	Illustrations	A. Cateland ?	L. Galle ?	Photographies des massifs d'angle et des chapiteaux de la chapelle Saint-Léger.	-
fol. 76	Illustrations	A. Cateland ?	L. Galle ?	Dessin d'un chapiteau de la chapelle Saint-Léger.	-
fol. 77-78*	Lettres	A. Cateland	L. Galle	Factures pour des travaux de relevés et de photographie.	23 déc. 1901 27 janv. 1902
fol. 79	Intercalaire	L. Galle	-	Titre de dossier : « Architecture ».	ap. déc. 1901
fol. 80-81*	Lettre	J. Virey	L. Galle	Argumentaire au sujet de la datation de la chapelle Saint-Léger, sans pouvoir toutefois exprimer un avis tranché. Si les chapiteaux peuvent être anciens, les maçonneries elles-mêmes ne remontent sans doute pas au-delà du XI <sup>e</sup> siècle.	29 déc. 1901
fol. 82-83*	Lettre	M. Protat	L. Galle	Évocation de l'impression d'un opuscule non mentionné. Discussion avec J. Virey, qui a omis de répondre au sujet de la Vierge en bois. Il souhaiterait visiter la chapelle de Savigny pour regarder de plus près le monument.	31 déc. 1901
fol. 84-85*	Lettre	J. Déchelette	L. Galle	Vu les chapiteaux et l'appareil, il place la chapelle [Saint-Léger] au XI <sup>e</sup> siècle.	20 janv. 1902
fol. 86*	Lettre	A. Cateland	L. Galle	Le curé de la paroisse s'oppose catégoriquement à l'achat de la Vierge de Savigny.	24 août 1904
fol. 87-93	Notes	L. Galle	-	Notes sur H. Revoil, <i>Architecture romane du midi de la France</i> , 1873, p. 4, 8-9.	-
fol. 94	Notes	L. Galle	-	Notes sur Perrault-Badot : auteur de <i>L'art en Bourgogne</i> , 1894 ?	-
fol. 95	Notes	L. Galle	-	Notes sur un ouvrage indéterminé d'E. Viollet le Duc.	-
fol. 96	Notes	L. Galle	-	Notes sur un ouvrage indéterminé d'A. de Caumont, p. 14 et 76.	-
fol. 97	Notes	L. Galle	-	Notes sur F. et N. Thiollier, <i>Art et archéologie dans le département de la Loire</i> , Saint-Étienne. : imprimerie J. Thomas, 1898.	-
fol. 98	Notes	L. Galle	-	Notes sur J. Bard, <i>Crypte Sainte-Blandine sous la basilique d'Ainay</i> .	-
fol. 99-102*	Notes	L. Galle	-	Mémo sur les églises voûtées.	-
fol. 103-112	Notes	L. Galle	-	Copie d'actes de ventes de maisons, sises dans l'abbaye de Savigny, après la Révolution.	-
fol. 113-114*	Notes	L. Galle	-	Notes sur les maçonneries et la porte actuelle de la chapelle [Saint-Léger].	-

Ref.	Nature du document	Auteur	Destinataire	Analyse	Date
fol. 115-116	Notes	L. Galle	-	Notes sur l'ancienne église paroissiale, citation de témoignages de Savignois.	-
fol. 117	Notes	L. Galle	-	Notes sur le pré du Maine.	-
fol. 118	Intercalaire	L. Galle	-	Titre de dossier : « Histoire ».	-
fol. 119-125	Notes	L. Galle	-	Mentions de livres dans lesquels est cité Savigny.	-
fol. 126*	Notes	L. Galle	-	Copie et commentaire de la description de l'abbaye de Savigny par H. Forest : extrait concernant la chapelle [Saint-Léger].	-
fol. 127-128	Notes	L. Galle	-	Copie de la description de J. Roux, 1844.	-
fol. 129	Notes	L. Galle	-	Copie de la description de Th. Ogier, 1860.	-
fol. 130-132	Notes	L. Galle	-	Notes sur le <i>Cartulaire</i> d'A. Bernard (voir fol. 124, mal classé).	-
fol. 133	Notes	L. Galle	-	Notes sur un ouvrage indéterminé de Vachez.	-
fol. 134	Notes	L. Galle	-	Notes sur un ouvrage indéterminé d'André Steyert.	-
fol. 135	Notes	L. Galle	-	Notes sur les dates de règne de Charlemagne.	-
fol. 136	Notes	L. Galle	-	Copie de la description de l' <i>Almanach du Lyonnais</i> , 1759.	-
fol. 137-149	Notes	M. Maissiat	L. Galle	Copie de lettres issues de la correspondance d'A. Bernard.	1902

## Annexe B 9. Brouillons de Léon Galle : tableau récapitulatif du contenu

---

1890-1902 (ADR, fds Galle, ms 28)

Folio	Auteur	Archives	Idées	Publications	Comparaisons
fol. 9	L. Galle				1
fol. 39-40	L. Galle ?	1			
fol. 41	G. Guigue	1			
fol. 42-52	L. Galle		1		
fol. 53	L. Galle	1			
fol. 54	L. Galle		1		
fol. 55	L. Galle ?	1			
fol. 56	L. Galle				1
fol. 57	L. Galle ?	1			
fol. 58-60	A. Cateland		1		
fol. 62	L. Galle				1
fol. 63	L. Galle				1
fol. 64	L. Galle				1
fol. 70	?		1		
fol. 87-93	L. Galle				1
fol. 94	L. Galle				1
fol. 95	L. Galle				1
fol. 96	L. Galle				1
fol. 97	L. Galle				1
fol. 98	L. Galle				1
fol. 99-102	L. Galle				1
fol. 103-112	L. Galle	2			
fol. 113-114	L. Galle		1		
fol. 115-116	L. Galle		1		
fol. 117	L. Galle		1		
fol. 119-125	L. Galle			1	
fol. 126	L. Galle			1	
fol. 127-128	L. Galle			1	
fol. 129	L. Galle			1	
fol. 130-132	L. Galle			1	
fol. 133	L. Galle				1
fol. 134	L. Galle				1
fol. 135	L. Galle		1		
fol. 136	L. Galle			1	
fol. 137-149	M. Maissiat	5			
<b>Nb de brouillons</b>		12	8	6	14

## Annexe B 10. Notes de Léon Galle sur la chapelle Saint-Léger

---

1901-1902 (ADR, fds Galle, ms 28, fol. 58, 60, 113-114)

[fol. 58] Elle est en...

Cette porte a été agrandie à une époque postérieure à la construction de la chapelle pour établir une communication avec un vestibule.

Les murs où viennent s'amorcer ces trompes sont en grosse maçonnerie et qui ressemble en rien [2 mots] de la chapelle en soi.

Cette église, [4 mots], a été construite [2 mots barrés] bien [2 mots barrés] après le premier sanctuaire. C'est à ce moment là, je pense, que la voûte a du être refaite.

[fol. 59] Le sol primitif doit être encore plus bas car il devait y avoir une plinthe à 0,15 centimètres environ sous la base.

La figure n'indique pas une plinthe, mais un simple petit filet en recul sur le tore. Il devait encore y avoir une vraie plinthe en dessous.

[fol. 60] Origine antérieure au XI<sup>e</sup> siècle.

J'en doute, à moins qu'on ne puisse établir que l'étage voûté sur trompes à la partie supérieure est une addition à la construction primitive.

Il faudrait également avoir une photographie de l'arc à claveaux de pierre alternant avec des briques et qui peut fournir une précieuse indication s'il fait vraiment corps avec le reste.

[fol. 113] À la hauteur des colonnes, grand appareil.

Les murs extérieurs intérieurs repris de haut en bas.

La corniche des chapiteaux ne devrait-elle pas faire le tour de l'édifice ?

Le dessin représente un [1 mot]

On ne trouve pas mention d'une chapelle supérieure.\*

La porte cintrée brique faite après coup pour communiquer.

Extérieurement les murs semblent homogènes, mais rejoints.

\* À côté de cette phrase, l'auteur a représenté la porte d'accès à la chapelle, en indiquant par un trait pointillé l'emplacement schématique d'un plancher séparant alors verticalement la chapelle en deux niveaux (annexe).

[fol. 114] La porte actuelle est-elle bien ancienne ?

Construite grand appareil en pierre piquées à la broche suivant ses lignes verticales.

Le grand appareil pas bouchardé.

Extérieur, les angles en grand appareil.

## Annexe B 11. Correspondance de Léon Galle : tableau récapitulatif du contenu

---

1901-1904 (ADR, fds Galle, ms 28)

	Publication	Collaborations	Questions scientifiques	Divers	Nb total de lettres
Cateland A.	-	2	-	1	3
Déchelette J.	-	-	2	-	2
Forest H.	-	-	1	1	2
Galle L.	-	2	1	-	3
Grivolat J.	-	1	-	-	1
Guigue G.	-	1	-	1	2
Hiaud L.	2	-	-	-	2
Maissiat M.	-	3	-	-	3
Martin A.	-	-	-	1	1
Olschki L. S.	2	-	-	-	2
Poidebard A.	1	-	-	1	2
Protat J. ou G.	-	-	-	2	2
Prou M.	-	-	1	-	1
Sage N.	-	-	-	1	1
Saint-Arroman (de), R.	3	-	-	-	3
Saint-Arroman (de), R.	1	-	-	-	1
Thiollier F.	-	-	1	-	1
Virey J.	-	-	1	-	1
Auteur indéterminé	-	-	-	1	1
<b>Nb total de lettres</b>	<b>9</b>	<b>9</b>	<b>7</b>	<b>9</b>	<b>34</b>

## Annexe B 12. Lettres d'Alexandre Poidebard à Léon Galle

---

1901 (ADR, fds Galle, ms 28, fol. 12-14)

### ***B 12.1. Lettre du 12 novembre 1901 (fol. 12-13)***

Lyon, 12 novembre 1901.

Mon cher ami,

Je trouve votre lettre en rentrant de Béguin hier soir. Je n'ai pas eu la chance de vous rencontrer aujourd'hui. J'irai vous voir jeudi matin vers 10h après mon cours si rien ne me retient.

Je vous dirai ce que je sais sur la chapelle de Savigny : c'est peu de choses. On aurait eu chance de trouver à son sujet des choses [fol. 12 v] intéressantes, en fouillant le fonds de Savigny aux archives départementales. Vous êtes dans le vrai en lui assignant une date antérieure à l'époque romane. Steyert à qui j'ai montré, il y a plusieurs années, une photographie du chapiteau, croit que le monument est carolingien. On n'en connaît pas d'autres dans la région. Les murs hauts en grand appareil qu'il serait très utile de reproduire en photographie. La voûte aussi est intéressante.

A bientôt, mon cher ami, et aussi madame, votre dévoué, Alexandre Poidebard

### ***B 12.2. Lettre du 13 novembre 1901 (fol. 14)***

13 novembre.

Mon cher ami,

Je ne pourrais pas me rendre chez vous demain matin. Voulez-vous m'attendre après votre déjeuner, je pense aller vous voir entre une heure et deux ?

La *Revue du lyonnais* a publié dans le numéro de mars 1901 une note bibliographique sur la thèse de Henri Lucien Brun « La condition des juifs en France depuis 1789 ». L'auteur n'en a pas eu connaissance. Il nous a [fol. 14 v] envoyé son volume. N'est-ce pas l'usage que la *Revue* envoie le numéro ? adresse : quai de l'Archevêché, Lyon.

Cordialement à vous, Alexandre Poidebard

## Annexe B 13. Lettre de Georges Guigue à Léon Galle

---

7 janvier 1902 (ADR, fds Galle, ms 28, fol. 19)

Impossible, ami, de laisser sortir le plan de Savigny (document d'archives).

Ci-joint votre épreuve avec correction. Merci des autres épreuves.

Amitiés.

George Guigue

Pour le plan de Savigny, votre jeune architecte a bien une bonne journée de travail.

## **Annexe B 14. Correspondance entre Léon Galle et Félix Thiollier**

---

1902 (ADR, fds Galle, ms 28, fol. 29-31)

### ***B 14.1. Lettre de Léon Galle à Félix Thiollier, le 15 février 1902 (fol. 29)***

Lyon, 15 février 1902.

Mon cher monsieur,

Je viens d'envoyer à Paris, pour le prochain congrès des sociétés savantes, une petite note sur une curieuse chapelle qui existe à Savigny. C'est le seul monument à peu près intact subsistant de l'ancienne abbaye. Il n'a jamais été décrit et ses sculptures sont inédites. Je n'ai pas osé formuler une opinion sur la date de son origine ; je n'ai pu arriver à identifier son vocable : ce doit être Notre-Dame-sous-Terre ou Saint-Léger. Je prends la liberté de vous envoyer les photos bien médiocres des chapiteaux. Ne vous semble-t-il pas que cet archaïsme indique une origine bien reculée ? Peut-on leur attribuer une époque antérieure au XI<sup>e</sup> siècle ?

Je me propose d'étudier l'été prochain les ruines de Savigny dans leur ensemble et de donner le plan ancien de l'abbaye avec les transformations modernes. J'espère arriver à déterminer le vocable de la chapelle dont je viens de faire une succincte monographie.

Un ami m'a prêté votre étude sur les vestiges de l'art roman en Lyonnais. Je l'ai lu avec un vif intérêt. Vous serait-il possible, Monsieur, d'en disposer d'un exemplaire en ma faveur ? Si vous en êtes dépourvu, je tâcherai de m'en procurer un coûte que coûte à Saint-Étienne ou à Paris.

Je vous serais très reconnaissant, mon cher Monsieur, des appréciations que vous voudrez bien me communiquer et vous prie de croire en mes sentiments distingués et très dévoués.

### ***B 14.2. Lettre de Félix Thiollier à Léon Galle, le 17 février 1902 (fol. 30-31)***

Saint-Étienne, 17 février 1902.

Cher monsieur,

Je vous remercie de la brochure que vous m'avez adressée et que j'ai appréciée. Je voudrais pouvoir vous envoyer un exemplaire du tiré à part qui vous intéresse, mais on m'en a envoyé un très petit nombre et cela a été distribué. Il me semble cependant qu'il en reste un ou deux exemplaires à Paris. J'y serais – 3 rue Dugnay-Trouin – quand aura lieu le congrès et je me ferais un plaisir de vous voir et de vous remettre l'opuscule si je le trouve. Si vous désirez l'avoir plus vite, je crois que vous le trouverez chez l'éditeur Leroux. Et à ce sujet, je crois pouvoir vous donner un conseil utile : le regretté M. Durant avait fait diverses communications aux antiquaires [fol. 30 v] ou à la Sorbonne et n'avait reçu qu'un nombre insignifiant de tirés à part. or, on achetait à Paris ces tirés à part, ce dont je l'ai prévenu, et tout s'est arrangé à la suite d'une correspondance aigre-douce. Tâchez donc de savoir ce qui se passe, et si votre communication est insérée dans le bulletin, demandez ce qui doit vous revenir. Je vous prie cependant de ne pas citer mon nom.

Revenons à vos chapiteaux : ils sont archaïques, mais il serait difficile de leur donner une attribution antérieure au XI<sup>e</sup> siècle. L'un a des godrons qui pourraient résulter d'une influence normande, mais le badigeon qui les couvre empêche de rien affirmer ; l'astragale paraît être de



dimensions ordinaires, [fol. 31] elle est prise dans le même bloc que le fut, ce qui est un indice d'ancienneté dans l'Île-de-France et aux environs, mais il en existe dans le Forez et le Velay d'authentiquement datés dans le Forez et le Velay qui datent du XII<sup>e</sup> siècle. Le tailloir n'offre aucun indice qui permette de le croire antérieur à l'an mille.

L'autre chapiteau ressemble à plusieurs autres que mon fils et moi avons pu voir dans la Haute-Loire, notamment à Saint-Pierre-Eynac, église du commencement du XII<sup>e</sup> siècle. Je regrette de ne rien pouvoir vous dire de plus précis et vous prie d'agréer l'assurance de mes meilleurs sentiments.

F. Thiollier

J'ai écrit à la hâte, veuillez m'excuser.

## Annexe B 15. Lettre d'Henri Forest à Léon Galle

---

2 mars 1902 (AD Rhône, fds Galle, ms 28, fol. 32-33)

Lyon, le 2 mars 1902,

Monsieur,

J'étais à Tarare ces jours derniers, et j'ai revu mes notes. Voici le résultat de mes recherches : dans un procès-verbal de la constatation des lieux en 1762 (archives du Rhône, carton 18), et qu'il serait utile de consulter, il est dit que le corps de l'abbé Gausmar était d'abord inhumé dans la chapelle Saint-Léger et qu'il fut transporté à la chapelle Saint-Nicolas après un miracle obtenu à son tombeau par un sourd et muet. Cette chapelle Saint-Léger était-elle dans la grande église abbatiale ou une construction à part ?

[fol. 32 v] Le mémoire dressé par Monsieur de Laurencin en 1780, et qu'il faudra aussi consulter, porte sur les offices et fondations alors existants ou périmés. On y décrit tout au long la procession des tombes qui se faisait le 2 novembre. La procession débute par une station à la tombe de l'abbé Gausmar et il est dit, comme si le transfert dont il est parlé plus haut n'avait pas eu lieu, et peut-être parce que le religieux copiait un ancien titre, « enterré dans la chapelle Saint-Léger auprès de l'église Notre-Dame ». La deuxième station est à l'autel Sainte-Catherine, la troisième dans le chœur sous le clocher... la neuvième devant l'autel de la salle capitulaire, la onzième dans le cloître, de même les douzième, treizième, quatorzième et quinzième. La seizième à la porte du vestibule de Notre-Dame, la dix-huitième devant la porte de l'église Notre-Dame, la dix-neuvième dans la chapelle Saint-Léger pour l'abbé Itier, la vingtième dans le chœur de Notre-Dame.

[fol. 33] Avec un plan, on pourrait suivre cette procession qui commence et finit à la chapelle Saint-Léger. Cette chapelle est près de l'église Notre-Dame. Or la vôtre est près de Notre-Dame-sous-Terre. Ne trouverons-nous pas enfin la clé de l'énigme dans ce dernier passage du procès-verbal de 1762 ? « À l'orient de l'emplacement dudit cloître, une porte donne entrée dans un vestibule voûté à croix d'ogives supportée par un pilier, duquel on descend par sept marches dans une chapelle appelée Notre-Dame-sous-Terre... À côté de ladite chapelle, au midi, est une autre chapelle appelée la chapelle de Saint-Brice, voûtée, éclairée par un vitreau, au fond de laquelle est un vieux tombeau de pierre de taille, et vis-à-vis duquel est la maçonnerie et la pierre d'un autel. » [fol. 33 v]

Donc ne voyons-nous pas réunis là les deux sanctuaires les plus anciens de l'abbaye : la chapelle de la Sainte Vierge, la chapelle érigée sous le vocable du successeur de Saint-Martin, et qui porta peut-être le vocable du patron principal, avant l'érection d'une église plus vaste ?

A vous de confronter ces données avec celles que vos investigations vous ont fournies.

Veillez agréer à nouveau mes sentiments bien respectueusement dévoués,

H. Forest

Le mémoire de M. de Laurencin a été relevé en partie par moi, dans les manuscrits d'Auguste Bernard à la Diana, mais je crois qu'il existe aussi aux archives départementales du Rhône.

## Annexe B 16. Lettre de M. Sage à Léon Galle

---

16 juillet 1902 (ADR, fds Galle, ms 28, fol. 36)

Savigny, 16 juillet 1902,

Vous m'excuserez de vous avoir fait attendre si longtemps les renseignements que je vous avais promis sur le cartulaire de l'abbaye de Savigny. Je le cherchais bien loin, et il était tout près. J'ai eu la pensée de demander à Monsieur le curé de Savigny s'il se souvenait de l'avoir vu et s'il était tout en latin. Je tombais bien : c'est entre ses mains que le volume a fini par rester. Il m'a affirmé qu'il [fol. 37] était tout en latin, et que ce qui m'avait trompée, c'est qu'il avait des annotations en français dans la marge. D'ailleurs, vous pourrez vous en assurer vous-même. Monsieur le curé, absent pour le moment, l'a prêté à M. l'aumônier des Ursulines de l'Arbresle, qui ne refusera pas de vous le montrer. Je regrette de vous avoir donné de fausses espérances, mais j'étais absolument de bonne foi. Mais en vieillissant la mémoire baisse, comme tout le reste.

J'ose à peine vous donner les quelques renseignements que j'ai pu recueillir. Une personne m'a dit que sa mère lui avait raconté que la Vierge noire se trouvait avant la grande Révolution [fol. 37 v] derrière le maître autel de la grande église de Savigny, dans une espèce de grotte et entourée d'ex-voto. Une autre personne que vous avez interrogée ne s'est rappelé qu'après votre départ que sa grand-mère, morte à 98 ans et qui par conséquent avait vu la révolution de 93, disait qu'à ce moment, pour sauver la Vierge noire des profanations, on l'avait cachée dans une cave ou dans une crypte, qui pourrait bien être la cave de Bonnepart, et qu'elle en avait été retirée plus tard pour être placée sur l'autel [fol. 36 v] de la chapelle de la Sainte-Vierge dans l'église paroissiale de Savigny, où je l'ai vue pendant quelques années. Puis elle a été reléguée dans une sacristie quand des amateurs de nouveautés l'ont remplacée par une statue dorée assez laide.

On m'a dit aussi que Monsieur Brun, le marchand de vieux livres de la rue du Plat, avait vendu il y a quelques temps un livre sur Savigny qui devait avoir une certaine valeur. Il en possède peut-être d'autres. Il y a bien aussi des cultivateurs qui possèdent de vieux livres, mais qu'ils ne veulent pas les prêter. J'essaierais de les voir.

Recevez, Monsieur, l'assurance de ma considération distinguée, M. Sage

## Annexe B 17. Lettres d'Amédée Cateland à Léon Galle

---

1901-1904 (ADR, fds Galle, ms 28, fol. 77-78 et 80)

### **B 17.1. Facture du 23 décembre 1901 (fol. 77)**

Frais de quatre voyage à deux.....	20 <sup>F</sup> 00
Temps passé aux relevés sur place, fouille et sondage des murs : quatre journées à deux à 12 <sup>F</sup> 00 l'une.....	48 <sup>F</sup> 00
Photographies, clichés et épreuves.....	6 <sup>F</sup> 00
Temps passé pour la mise au net des dessins, plans divers : 60 heures à 1 <sup>F</sup> 00 l'une.....	60 <sup>F</sup> 00
.....	134 <sup>F</sup> 00

[au bas de la page] Réglé à M. Amédée Catelan le 23 décembre 1901

### **B 17.2. Facture du 27 janvier 1902 (fol. 78)**

Calque aux archives départementales d'un plan de Savigny : 8 heures à 1 <sup>F</sup> 00 l'une.....	8 <sup>F</sup> 00
Complété les dessins de la chapelle : 3 heures à 1 <sup>F</sup> 00.....	3 <sup>F</sup> 00
2 épreuves des chapiteaux de la chapelle à 0,50 l'une.....	1 <sup>F</sup> 00
Lyon, le 27 janvier 1902	
Amédée Cateland	

[au bas de la page] Réglé ledit jour.

### **B 17.3. Lettre du 24 août 1904 (fol. 80)**

Mercredi soir.

Mon cher ami,

J'aurais voulu vous donner plus tôt les renseignements que vous m'aviez chargé de prendre relativement à la statue de la Vierge de Savigny. Mais j'ai dû attendre pour cela le retour de voyage de la sœur gardienne de la maison.

Elle n'a pas voulu prendre sur elle la responsabilité de vendre la statue et a cru utile d'en référer au curé de la paroisse. Grand amateur d'archéologie et aussi homme serviable comme vous le connaissez, le curé a refusé net prétextant que ces choses ne se vendaient pas. [fol. 80 v] Il a, paraît-il, le projet de la rétablir dans l'église. Ce serait évidemment le plus bel hommage qu'il pourrait lui rendre après l'avoir laissé trainer pendant des années dans la poussière des greniers. La sœur y tient beaucoup aussi, c'est elle qui l'avait demandée au curé pour l'installer à l'école pendant une épidémie de fièvre.

Au revoir, mon cher ami. Dès que je serais libre, je me ferais un plaisir d'aller vous voir et excusez-moi de la lenteur avec laquelle j'ai pu rassembler ces renseignements que j'aurais voulu vous être plus favorable.

Agréez mes sentiments les plus respectueusement affectueux, Amédée Cateland

## Annexe B 18. Lettre et message de Jean Virey à Léon Galle

---

1901 (ADR, fds Galle, ms 28, fol. 80-83)

### ***B 18.1. Lettre de Jean Virey, le 29 décembre 1901 (fol. 80-81)***

La Chavenière, à Charnay par Mâcon, le 29 décembre 1901.

Monsieur,

En vous remerciant de l'envoi du numéro de février de votre intéressante *Revue du Lyonnais*, je vous accuse aussi réception du rouleau contenant les dessins relatifs à la chapelle de l'abbaye de Savigny.

J'ai bien peur que l'amitié de M. Jules Protat ne vous ait induit en erreur sur ma compétence archéologique, car je vous avoue que votre question m'embarrasse infiniment. En voyant avant-hier la photographie de vos deux chapiteaux, j'étais déjà perplexe tout en penchant à admettre pour eux la date que vous proposez. J'ai examiné hier [fol. 80 v] les plans et coupes de la chapelle, et finalement j'ai peine à croire à une antiquité pareille.

A vrai dire, je ne vois pas d'objection sérieuse à vous opposer, mais ni l'emploi du grand appareil, ni la présence des colonnes à la place qu'elles occupent, ni le style des chapiteaux qui pourraient bien après tout n'être que du XI<sup>e</sup> siècle, ne me paraissent être caractéristiques de l'époque carolingienne. Ce n'est là d'ailleurs qu'une impression, et c'est vous peut-être qui avez raison. J'ignore complètement l'histoire de l'abbaye de Savigny ; peut-être avez-vous les données historiques pour corroborer votre opinion.

En tout cas, ce petit monument est [fol. 81] intéressant : les trompes qui existent encore de la coupole supérieure m'ont beaucoup intrigué ; était-ce donc le clocher qui s'élevait au-dessus de cette travée voûtée d'arêtes ? et dans ce cas, la construction paraît elle homogène dans toute la hauteur ? Peut-être pourrais-je satisfaire ma curiosité à cet égard en allant vous entendre à Paris au mois d'avril : j'ai moi-même un travail en train sur Saint-Philibert de Tournus que je compte y produire... s'il est terminé.

En attendant, Monsieur, je vous exprime tous mes regrets de ne pouvoir vous donner une opinion ferme sur ce curieux monument, et je vous prie de croire à mes sentiments les plus distingués.

Jean Virey

[fol. 81 v] 30 décembre.

Je vous renvoie aujourd'hui même les dessins que vous m'avez envoyés

***B 18.2. Lettre de Jules ou Georges Protat, le 31 décembre 1901 (fol. 82-83)***

Mâcon, le 31 décembre 1901.

Cher monsieur Galle,

Le temps me manque aujourd'hui pour vous écrire longuement ; je le ferais avec plus de détails prochainement.

Votre combinaison économique au sujet de l'ouvrage interrompu nous paraît équitable à mon frère et à moi ; nous l'acceptons volontiers et nous compléterons notre écriture dans ce sens. Nous pourrions vous adresser un relevé arrêté à ce jour. Comme vous le savez, nos bénéfices sont maigres, et une [fol. 83] perte d'intérêts prolongée absorbe rapidement notre bénéfice.

J'ai revu M. Virey qui vous a rendu tous les documents. Il a omis de vous parler de la statue en bois. Elle vous a paru à tous les eux appartenir au 15<sup>e</sup> siècle, mais en tout cas au début du 15<sup>e</sup>, peut-être fin XIV<sup>e</sup> siècle. Il est bien difficile d'être tout à fait affirmatif ; d'un côté, les plis des étoffes indiquent une technique déjà savante, mais la tête de l'enfant est un feu barbare. La coiffure de la Vierge, l'ovale allongé de sa figure ont un caractère archaïque, qui reporterait l'exécution à quelques années en arrière.

D'ici quelques jours, je pourrais vous envoyer encore 4 feuilles du Manuel Enlart.

M. Virey m'a dit que s'il avait la possibilité de visiter la chapelle de l'abbaye de Savigny, peut-être pourrait-il être plus affirmatif dans son opinion ; en effet, le plan ne donne pas la patine, ni les effets d'éclairage, ni les détails minuscules de façonnage de la pierre.

Veillez agréer, cher Monsieur, avec mes meilleurs vœux pour l'année qui commence, l'expression de mes sentiments bien sincèrement dévoués, Protat.

# Annexe B 19. Correspondance entre Léon Galle et Joseph Déchelette

---

1902

## ***B 19.1. Lettre de Léon Galle, le 10 janvier 1902 (fol. 80-81)***

(Collection : M1020\_AJDL\_V18; Cote : AJDL-GALLL00201)

URL : [www.memento-roanne.fr/fr/notice.php?id=8620](http://www.memento-roanne.fr/fr/notice.php?id=8620)

Lyon, 1 quai de la Pêcherie.

10 janvier 1902.

Mon cher monsieur,

[...] (p. 2) Je profite de cette occasion, mon cher monsieur, pour vous demander encore un service, tant je sais votre complaisance inépuisable.

Je vous envoie à part, sous pli recommandé, deux photos et trois plans d'une petite chapelle dont je me propose d'envoyer la description au prochain congrès des sociétés savantes. C'est une petite chapelle qui existe encore à Savigny et qui n'a jamais été signalée, ni décrite. Je suis dans le plus grand embarras ~~pour déterminer~~ pour assigner une date à cette construction. Remonte-t-elle à l'époque carolingienne ? Ou sommes-nous tout simplement en face d'un monument du XI<sup>e</sup> siècle ?? Peut-on dire qu'il (p. 3) est antérieur au XI<sup>e</sup> ??? [1 ou 2 mots] les points sur lesquels j'attire votre attention. Je n'ai pas, autour de moi, de personnes compétentes ; j'ai peur de me laisser aller à mon imagination, en attribuant à ce petit monument – à cause des chapiteaux – une origine antérieure au XI<sup>e</sup> siècle.

Vous avez, mon cher monsieur, une compétence hors pair en la matière ; je ne peux pas mieux m'adresser qu'à vous, d'autant plus que je vous demanderai le silence le plus absolu sur cette communication. Je ne sais pas si je serais prêt pour la fin du mois ; je ne voudrais pas que le sujet de mon travail soit connu : on pourrait le diffuser, j'en serais navré car cela m'a coûté beaucoup de peine et pas mal d'argent.

Je viens vous demander de me dire ce que vous en pensez, d'après les documents (p. 4) que je vous soumetts, de ce petit édifice, qui, dans tous les cas est curieux, inconnu et mérite bien une petite notice.

Veillez croire, mon cher monsieur, en mes sentiments très dévoués.

Léon Galle

**B 19.2. Lettre de Joseph Déchelette, le 20 janvier 1902 (fol. 84-85)**

(ADR, fds Galle, ms 28, fol. 84-85)

Roanne, le 20 janvier 1902.

Cher monsieur,

Veillez m'excuser si j'ai gardé aussi longtemps les documents que vous avez bien voulu me communiquer et si je n'ai pas apporté plus de diligence à vous répondre. Les funérailles de mon oncle m'ont retenu à Autun quelques jours et, depuis mon retour, j'ai du faire encore un déplacement de vingt-quatre heures.

Je vous retourne par ce courrier sous pli recommandé les deux photographies et les trois plans de la chapelle de Savigny. C'est un petit monument intéressant et vous avez une bonne pensée en lui consacrant une notice pour la prochaine réunion des sociétés savantes. Permettez-moi d'ouvrir une parenthèse pour vous féliciter [fol. 85] de votre récente nomination comme correspondant du Comité des sociétés des Beaux-arts. Je la vois indiquée dans le *Bulletin* du Comité, qui a su choisir un collaborateur compétent, et c'est là entre nous, mon cher monsieur, un nouveau titre de confraternité.

Pour moi, depuis trois ou quatre ans, absorbé par les Celtes et les Gallo-romains, j'ai bien trop délaissé nos vieux bâtisseurs du Moyen Âge, à qui j'avais consacré mes premières études archéologiques. Mais ce sont de vieilles connaissances que je retrouve toujours avec plaisir.

Mais revenons à Savigny ! Vous voulez bien me demander mon avis sur l'âge probable de cette chapelle. La question est délicate car il n'y a guère de critères bien précis pour définir dans l'architecture romane l'époque carolingienne. Il me semble que *l'appareil* de construction, plus encore que les détails de sculpture, peuvent servir de points de repères chronologiques. Je ne vois pas [fol. 85 v] à Savigny aucune trace des chaînages de briques qui se mêlent ordinairement, dans les murs antérieurs au XI<sup>e</sup> siècle, à un petit appareil allongé.

D'autre part, le ~~forme~~ type des chapiteaux, quel qu'en soit la simplicité, se rencontre au XI<sup>e</sup> siècle, et même peut-être au siècle suivant. Je vous adresse ci-inclus le calque d'un chapiteau de l'église de Bauzac (Haute-Loire). La décoration se compose d'un système analogue de tores parallèles. Noël Thiollier à l'ouvrage duquel j'emprunte ce dessin (*Architecture romane dans le diocèse du Puy*, p. 95) classe Bauzac au 1<sup>er</sup> quart du XII<sup>e</sup> siècle et fait observer que ce chapiteau rappelle de loin les godrons des églises de Normandie. Quant à la double arcature, on la trouve à la même époque assez fréquemment.

Je vous donner ces quelques indications pour ce qu'elles valent et sans prétendre [fol. 84 v] en inférer des conclusions dogmatiques. Mais, en résumé, j'incline à classer cette chapelle au XI<sup>e</sup> siècle.

Veillez croire, cher Monsieur, à mes sentiments les plus dévoués, Joseph Déchelette.

PS : je joins le calque aux photographies.



### ***B 19.3. Lettre de Léon Galle, le 21 janvier 1902***

(Collection : M1020\_AJDL\_V18; Cote : AJDL-GALLL00301)

URL : [www.memento-roanne.fr/fr/notice.php?id=8621#](http://www.memento-roanne.fr/fr/notice.php?id=8621#)

Lyon, 21 janvier 1902.

Mon cher monsieur,

Je vous empresse de vous accuser réception des plans de la chapelle de Savigny et de votre si intéressante lettre, dont je ne saurais trop vous remercier.

Je sais que je suis obligé de faire mon deuil du monument carolingien que j'avais rêvé – rêvé est bien le mot, car mon attribution était basée plus sur mon imagination que sur mon étude comparative. Je présenterais mon petit mémoire sans détermination de date, me bornant à des conjonctures tournant autour du XI<sup>e</sup> siècle.

(p. 2) Mon but n'est pas de faire œuvre d'érudition, mais seulement œuvre de curiosité en présentant un petit édifice inconnu, dont l'ornementation est inédite, qui est presque complet et seul reste d'une célèbre abbaye. Je pense que de cette manière on ne me taxera pas d'outrecuidance ou de fausse érudition. [...]

## Annexe B 20. Archives de Léon Galle : photographies d'extraits de notes ou lettres

---

### B 20.1. Récit de Léon Galle : promenade à Savigny, 15 octobre 1890

(ADR, fds Galle, ms 28, fol. 47-52)

#3

Promenade  
à Saint-Bel & Savigny  
15 octobre 1890  
avec Georges & Alexandre Poidebard

---

Un château féodal de Saint-Bel, il ~~est~~ reste  
encore de curieux vestiges. La seconde enceinte  
est encore visible, il y a des fragments de  
murailles à machicoulis, et à plusieurs  
endroits on peut suivre le chemin de ronde,  
ou plutôt l'emplacement du chemin de  
ronde, Il y avait un petit boug entre la 2<sup>m</sup>  
et la 3<sup>m</sup> enceinte, enceinte intérieure.  
La cour du château est bien conservée, il y a  
des corps de logis intacts à l'extérieur.

B 20.2. Lettre d'Alexandre Poidebard à Léon Galle, 12 novembre 1901

(ADR, fds Galle, ms 28, fol. 12-13). Transcription : annexe B 13.1.

Mon cher ami,  
J'ai reçu votre lettre  
me traitant de "copiste"  
à tort. Je n'ai fait que  
copier de vos manuscrits  
après lui. J'ai écrit  
10 heures après son cours  
si vous ne me répondez  
je vous dirai à quel  
point la chapelle de  
Langis, c'est une chose  
qui n'existe en aucune  
manière de son temps de l'âge

de l'architecture, en fait  
le fond de Langis  
est un chef d'œuvre  
de l'art de l'époque  
et l'époque romane  
stoppe à qui n'a  
manqué. J'ai plusieurs  
autres, une photographie  
de la chapelle n'est  
que le monument de  
Langis. - en  
n'aurait pas  
la même. Les copies  
de nos lettres en  
grand appareil qui  
sont très utiles et  
reproduire en



**B 20.3. Lettre de Léon Galle à Félix Thiollier, 15 février 1902**

(ADR, fds Galle, ms 28, fol. 29). Transcription : annexe B 15.1.

Lyon 15 février 1902

Mon cher Monsieur

Je viens d'envoyer à Paris, pour le prochain congrès des sociétés savantes, une petite note sur une curieuse chapelle qui existe à Savigny. C'est le seul monument à peu près intact subsistant de l'ancienne abbaye. Il n'a jamais été décrit et ses sculptures sont inédites. Je n'ai pas osé formuler une opinion sur la date de son origine; je n'ai pu arriver à identifier son vocable; ce doit être N. D. sous terre ou St Léger. Je prends la liberté de vous envoyer les photos bien médiocres des chapiteaux. Ne vous semble-t-il pas que cet archaïsme indique une origine bien reculée? - Peut-on leur attribuer une époque antérieure au XI<sup>e</sup> siècle?

Je me propose d'étudier l'été prochain les ruines de Savigny dans leur ensemble et de donner le plan ancien de l'abbaye avec les transformations modernes. J'espère arriver à déterminer le vocable de la chapelle dont je viens de faire une succincte monographie.

Un ami m'a prêté votre étude sur les restes de l'art roman en Lyonnais, je l'ai lue avec un vif intérêt. Vous serait-il possible Monsieur d'en disposer d'un exemplaire en ma faveur? Si vous en êtes dépourvu je tâcherais de m'en procurer un coûte qu'il coûte à St Etienne ou à Paris. - Je vous serais très reconnaissant, mon cher Monsieur, des appréciations que vous voudrez bien me communiquer. A vous prie de croire en mes sentiments distingués

A très dévoué -

**B 20.4. Lettre de Félix Thiollier à Léon Galle, 17 février 1902**

(ADR, fds Galle, ms 28, fol. 30-31). Transcription : annexe B 15.2.

on à La Sorbonne &  
n'avait vu qu'un nombre  
insignifiant de tirés à part.  
Or, on achetait à Paris ces  
tirés à part, ce dont je t'ai  
prévenu, & tout s'est arrangé  
à la suite d'une correspondance  
aigre douce. Tâchez donc de savoir  
ce qui se passe, & si votre commu-  
nication est insérée dans le  
bulletin, demandez ce qui doit  
vous revenir. Je vous prie cependant  
de ne pas citer mon nom.  
Revenons à vos chapiteaux.  
Ils sont archaïques, mais il  
serait difficile de leur donner  
une attribution antérieure au  
XI<sup>e</sup> siècle. L'un a des  
godrons qui pourraient  
résulter d'une influence  
normande, mais le badigeon  
qui le couvre empêche de rien  
affirmer; l'autre paraît  
être de dimensions ordinaires;



**B 20.5. Lettre de Nicolas Sage à Léon Galle, 16 juillet 1902**

(ADR, fds Galle, ms 28, fol. 36). Transcription : annexe B 17.

Juigny 16 juillet 1902

Monsieur

Vous m'excuserez de  
vous avoir fait attendre si longtemps  
les renseignements que je vous  
avais promis sur le cartulaire  
de l'abbaye de Juigny, je le  
cherchais bien loin, et il était  
tout prêt, j'ai eu la pensée de  
demander à M<sup>r</sup> le Curé de Juigny  
s'il se souvenait de l'avoir vu  
et s'il était tout en latin, je  
tombais bien, c'est entre ses  
mains que ce volume a fini  
par être, il m'a affirmé qu'il

était tout en latin, et que ce qui  
m'avait trompé, c'est qu'il  
avait des annotations en français  
dans les marges, et d'ailleurs vous  
pourriez vous en assurer vs. même  
M<sup>r</sup> le Curé, absent pour le moment  
sa prière à M<sup>r</sup> l'aumônier des  
Ursulines de l'Orbust qui ne  
refusera pas de vs le montrer.

Je regrette de vous avoir donné  
de fausses espérances, mais j'étais  
absolument de bonne foi, mais  
en réfléchissant la mémoire baisse  
comme tout le rest.

J'ai à peine pu donner les  
quelques renseignements que j'ai  
pu recueillir. Une personne  
m'a dit que sa mère lui avait  
raconté que la Vierge Marie  
se trouvait avant la C<sup>te</sup> Basolais

**B 20.6. Facture d'Amédée Cateland à Léon Galle, 23 décembre 1901**

(ADR, fds Galle, ms 28, fol. 77). Transcription : annexe B 18.1.

Frais de quatre voyages à Deuse 20<sup>fr</sup>.00  
Temps passé au relevé au plan, fouille et sondage des murs,  
4 journées à Deuse à 12<sup>fr</sup>.50 l'une 48<sup>fr</sup>.00  
Photographies, clichés et épreuves 5<sup>fr</sup>.00  
Temps passé, pour la mise au net des dessins, plombs divers.  
10 heures à 6<sup>fr</sup>.00 l'une 60<sup>fr</sup>.00  

---

134<sup>fr</sup>.00

reglé à M. Amédée Cateland  
le 23 Dec 1901

**B 20.7. Lettre d'Amédée Cateland à Léon Galle, 24 août 1904**

(ADR, fds Galle, ms 28, fol. 86). Transcription : annexe B 18-3.

Mercredi Soir - 80  
24 août 04

Mon cher Ami -

J'aurais voulu vous donner plus tôt les renseignements que vous m'avez chargé de vous en donner relativement à la Statue de la Vierge de Savigny - Mais j'ai dû attendre pour cela, le retour de voyage de la Sœur gardienne de la Maison -

Elle n'a pas voulu prendre sur elle la responsabilité de vendre la statue et a cru utile d'en référer au Curé de la paroisse -

Grand amateur d'Archéologie et aussi homme serviable comme vous le connaissez, le Curé a refusé net prétextant que ces choses ne se vendaient pas -



Dossier C.

Les sources écrites sur les  
édifices de l'abbaye de  
Savigny (XII<sup>e</sup>-XX<sup>e</sup> siècle)

---



## Annexe C 1. Liste des abbés de Savigny

---

Cette liste a été établie par Pierre Ganivet, essentiellement à l'aide du *Liber cartarum* (v. 1135).

Aubert	889-892	Guillaume Bollat	1204/1210-1233
Anastase	893-893	Zacharie	1233/1234-1238
David	898-898	Josseran d'Oingt	1244-1244
Sigefroi	899-899	Athaulphe de Fontaneys	1248-1250
Astier	906-908	Robert Mauvoisin	1251-1268
David	911-911	Jacques de Menthon	v. 1270-v. 1270
Étienne	913-913	Amédée de Roussillon	1272-1274
Arnoul	917-928	Étienne de Varennes	1277-1317
Ingeraldus	929-930	Hugues Aybrand	1317-1323
Badin	v. 936-v. 955	Jean de Lutry	1324-1350
Gausmar	954-984	Pierre Léobard	1352-v. 1363
Hugues	984-1005	Étienne Gayffier,	v. 1369-v. 1406
Benoît	v. 1006-v. 1006	dit de Saint-Just	
Durand I	1007-1017	Jean d'Aphier	1406/1410-1415
Itier I	1018-1033/1044	Guillaume d'Albon	1415-1456
Lenton	1044-1046	Jean d'Albon	1456/1461-1492
Durand II	1046-1051/1056	François I d'Albon	1492-1521
Dalmace	1051/1056-v. 1080	Antoine d'Albon	1521-1573
Guy	1081-1082	Jean Durand	1574-1581
Bérard	1082-1082	Claude Rondi	1581-1608
Itier II	v. 1082-1107/1110	François II d'Albon	1608-1660
Girbaud	v. 1107-v. 1110	Claude d'Albon	v. 1660-1692
Ponce [de Lay]	1111-1135/1139	Jacques Bénigne Bossuet	1692-1704
Odilon	v. 1140-v. 1160	René-Louis de Frollay de Tessé	1704-1711
Milon	1160-v. 1170	Jean de Fuligny Damas	1711-1761
Bernard	1165/1180-1190/1193	François de Cluny	1761-1780
Richard	1197-v. 1202		

## Annexe C 2. Conventions de dépouillement et de transcription

---

Les archives textuelles utiles dans le cadre de cette thèse sont nombreuses et variées. Statuts et coutumiers, actes d'élection de sépulture ou fondations d'anniversaire, pièces judiciaires, comptes rendus de visite, registres de délibérations municipales, témoignages de savants... : tous ces documents sont susceptibles de fournir des données sur les édifices cultuels et conventuels de l'abbaye de Savigny. Mais certains d'entre eux sont très courts, d'autres très longs ; certains d'entre eux contiennent des renseignements directs, comme les descriptions de bâtiments, d'autres apportent des renseignements indirects, comme les livres liturgiques. En conséquence, ces sources ont nécessité des méthodes d'exploitation différentes et adaptées aux divers cas de figure. Les textes consacrés aux édifices eux-mêmes ont été transcrits en intégralité par nos soins : il s'agit majoritairement de statuts isolés, de pièces judiciaires ou de descriptions modernes, mais aussi d'une partie du *Liber refusionum* de François II d'Albon (v. 1608). Au contraire, les textes relatifs à un sujet connexe, qui abordent les édifices de manière détournée ont seulement été dépouillés et analysés.

Notre travail a bénéficié de deux conjonctures favorables : d'une part, la numérisation des livres liturgiques, conservés aux Archives départementales du Rhône, par Éric Montat ; d'autre part, l'édition de certains textes par des membres du PCR « Savigny : l'abbaye et son territoire ». Pierre Ganivet a transcrit le *Liber cartarum* de Ponce (v. 1135), la *Papirus conventus* de Philippe Morel (v. 1390), les *Nomina abbatum* de Benoît Mailliard (fin XV<sup>e</sup> siècle) et les statuts de François I d'Albon (1493) mais aussi une partie du *Liber manuale prioris* (av. 1491). Pauline Gendry a réalisé l'édition du *Liber consuetudinum* de Guillaume Bolat (2<sup>e</sup> ¼ XIII<sup>e</sup> siècle) dans le cadre d'une thèse d'École des chartes. Tous deux ont accepté de mettre les résultats de leurs travaux à notre disposition. Les annexes proposées ci-dessous rendent compte du travail effectué et servent de base au corps même de la thèse. Elles sont organisées par ordre chronologique et comportent, selon les documents étudiés, la tradition manuscrite, une photographie, le sommaire et la transcription.

En 2011, des conventions de transcription ont été mises en place par Pauline Gendry afin d'homogénéiser les travaux de tous les participants du PCR. Elles ont logiquement été utilisées dans le cadre de cette thèse et méritent donc une brève présentation, qui s'intéresse uniquement aux cas rencontrés. Elles s'inspirent de deux ouvrages principaux, qui servent de références aux membres de l'École des chartes :

- Pour les textes médiévaux : École des Chartes, groupe de recherches « La civilisation de l'écrit au Moyen Âge », *Conseils pour l'édition des textes médiévaux*, 3 fascicules, Paris : CTHS-École des Chartes, 2001-2002.

- Pour les textes modernes : B. Barbiche, M. Chatenet (dir.), *L'édition des textes anciens, XVI<sup>e</sup>-XVIII<sup>e</sup> siècle*, Paris : Inventaire général, 1990 (1<sup>ère</sup> édition). Cet ouvrage a été mis à jour sur le site de l'École des Chartes : <http://theleme.enc.sorbonne.fr/documents28.html>

### ***Conventions pour les documents de l'époque médiévale :***

#### *Les graphies*

De manière générale, les graphies originales, en particulier locales ou propres à une époque, sont respectées.

Les erreurs de copistes sont signalés par un *sic* dans le corps du texte.

Les passages manquants ou les lacunes sont restitués, dans la mesure du possible, entre crochets carrés [ ] ou, dans le cas contraire, sont signalés par des points de suspension entre crochets carrés.

Les diphtongues latines ne sont pas restituées si le copiste ne les utilise pas : par exemple, Benoît Mailliard écrit, à la fin du Moyen Âge, *ecclesia Beate Marie* alors qu'Axel Morandin écrit, au début du XVII<sup>e</sup> siècle, *ecclesia Beatae Mariae*.

Pour une même lettre, les consonnes et voyelles sont distinguées afin d'appliquer les usages de la langue contemporaine : le « i » à valeur de consonne est transcrit « j », le « u » à valeur de consonne transcrit « v ». Selon les cas, le double « u » est transcrit « uv », « vu », « w » ou « uu ».

Les graphies en -cia et -cio mis pour -tia et -tio en latin ainsi que la graphie en -cion mise pour -tion en français sont respectées. En cas de doute sur « -ct », « -cc » et « -tt », la graphie la plus courante est privilégiée. .

Les accents ne sont pas restitués sauf en cas de risque de confusion. Par exemple, l'accent aigu sur le « e » est placé sur la syllabe finale quand les mots se terminent par « -e » ou « -es ».

Les chiffres sont indiqués dans la forme sous laquelle ils sont exprimés : lettres ou chiffres.

### Les abréviations

Toutes les abréviations sont développées dans la mesure du possible. Les abréviations résolues ne sont pas signalées dans la mesure où les textes ne sont pas utilisés pour une étude linguistique ou paléographique.

Les abréviations sont développées en fonction des graphies déjà existantes dans le texte ou, à défaut, des formes courantes de l'époque pour le latin et des usages régionaux pour la langue vulgaire. Les abréviations non résolues sont signalées en apparat critique.

Les abréviations sujettes aux doutes ne sont pas développées : par exemple, Guill. = Guillelmus ou Guillermus.

### Les majuscules

De manière générale, les usages de la langue française sont respectés afin de faciliter la lecture.

Sont dotées d'une majuscule : les initiales des noms propres de personne et de lieu ; les noms se rapportant à la Trinité et à ses personnes, à la Vierge ou les adjectifs et substantifs qui les désignent, par exemple *Pater* ou *Filius* ; les noms de fêtes religieuses et le premier mot des périodes liturgiques, par exemple *Avent/Adventus*, *Rami palmarum* ; le mot saint/*sanctus/beat*us pour le nom d'une église ou d'un monastère ; les adjectifs formés sur des noms de lieu ou de peuple qui renvoient à une personne physique ou morale, par exemple *episcopus Lugdunensis*, *ecclesia Saviniacensis*.

Ne reçoivent pas de majuscule : les titres et fonctions ne prennent pas de majuscules, par exemple *rex* ou *roi* ; les noms de mois et de jours ; les adjectifs accompagnant les noms qui se rapportent à la Trinité ou à la Vierge, sauf dans le cas de *Spiritus Sanctus/Esprit Saint* ; le mot saint pour désigner le saint ; les adjectifs formés sur des noms de lieu ou de peuple qui renvoient à des choses, par exemple *moneta viennensis*.

### La ponctuation

La ponctuation est rétablie selon les usages du français contemporain.

### La mise en forme

De manière générale et dans la mesure du possible, la mise en forme adoptée par le copiste est respectée. Une note de bas de page rappelle alors l'origine de la mise en forme.

Les mots sont séparés selon les usages du français contemporain. En latin, par exemple, la préposition est séparée de son substantif, sauf dans le cas d'expression établie, comme *supradictus*, *jamdictus*. En langue vulgaire, les expressions passées dans la langue moderne sont conservées telles quelles : « messire », « ledit », « audit », « dudit »...

### La présentation du texte édité

La foliotation ou la pagination du manuscrit est indiquée entre crochets carrés. Des abréviations sont utilisées pour les termes récurrents : « fol. » pour « folio » ; « p. » pour « page » ; « r » pour « recto », « v » pour « verso ». Si le mot de fin de ligne est coupé, la foliotation est signalée par des traits d'union, par exemple cha-[fol. 10]-pelle.

Les renvois de l'auteur sont signalés par des crochets < > ; une note de bas de page indique alors si le renvoi figure dans la marge ou en fin de paragraphe, par exemple.

***Conventions pour les documents des époques moderne et contemporaine :***

De manière générale, les conventions appliquées pour les textes des époques moderne ou contemporaine sont les mêmes que ceux du Moyen Âge.

La différence principale concerne l'accentuation des mots. À partir de la fin du XVI<sup>e</sup> siècle, les accents sont plus largement utilisés : accentuation finale en -ée, accent grave sur le « à », « è » et « ù » dans les prépositions et adverbess monosyllabiques. En revanche, pas d'accentuation du e à l'intérieur du mot. À partir du XVIII<sup>e</sup> siècle, les usages du français contemporain sont respectés.

Le tréma, la cédille et l'apostrophe sont systématiquement restitués selon les règles actuelles. Les trémas non usités de nos jours sont supprimés.

## Annexe C 3. *Liber cartarum Poncii abbatis*

---

v. 1135 (BERNARD, 1853)

### C 3.1. *Tradition manuscrite*

Analyse : P. Ganivet.

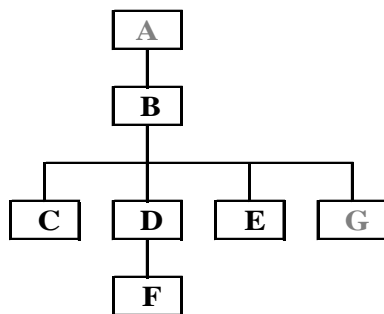

A : Original, disparu (v. 1135). Rédigé pour Ponce de Lay, abbé de Savigny.

B : Copie, BML, fds Coste, ms 392. Réalisée pour le chapitre (fin XVI<sup>e</sup>-déb. XVII<sup>e</sup> siècle).

C : Copie, BnF, lat. 10035. Réalisée pour le chapitre (v. 1675).

D : Copie, BIM, H 97/33. Réalisée pour Laurent Pianelli de la Vialette (1700).

E : Copie, BML, ms 1491. Réalisée pour Claude Ménéstrier (fin XVII<sup>e</sup>-déb. XVIII<sup>e</sup> siècle)

F : Copie, BnF, NAL 1932. Réalisée pour Nicolas Yéméniz (1<sup>ère</sup> ½ XIX<sup>e</sup> siècle).

G : Copie, disparue. Réalisée par ou pour Claude le Laboureur, puis communiquée à Samuel Guichenon (milieu XVII<sup>e</sup> siècle).

### C 3.2. *Transcription de la notice biographique de Gausmar (954-984)*

BERNARD, 1853, p. 87.

Hic sanctissimus vir ad munimentum et ornatum **suae ecclesiae** detulit ab Jerusalem multas sanctorum reliquias, quarum partem quamdam in cruce argentea, quae usque hodie in medio **ecclesiae** consistit, quam et ipse fecerat recondidit, fecit et coronam auream et argenteam quae adhuc pendet in **ecclesia**, ante praefatam crucem, et maximum calicem argenteum, et quinque tabulas argenteas quas convenienter deauravit. Acquisivit etiam suo loco plures ecclesias, sicut in subsequentibus declarabitur. Hic quoque cum post obitum suum ante sepulchrum suum cuidam a natiuitate muto apparuisset, loqui donavit.

### C 3.3. *Transcription de la notice biographique de Dalmace (1062-1080)*

BERNARD, 1853, p. 387-388.

Per hunc sapientissimum virum locus iste multa acquisivit, sicut in sequentibus apperiemus. Aedificavit villam de Arbrella in modum castris, propter bella imminencia, ad quam pertinent quinque parrochiales ecclesiae, quarum haec sunt nomina : ecclesia sancti Germani, ecclesia sanctae Valburgis, ecclesia sancti Martini de Cassiaco, ecclesia sanctae Mariae de Brolio, ecclesia sancti Martini de Sarsay. Coepit etiam idem vir **ecclesiam nostram** a fundamentis aedificare, et plures

refectiones fratribus in **refectorio** instituit. Constituitque ut quaeque obedientia per singulos menses fratribus panem persolveret necessarium, sicut usque hodie videmus dispositum. Ipse quoque primitus in mercato de Sainbeel instituit venditiones pecorum, quas fratribus in reffectorio largitus est. Fecit et aliquot libros, id est duos breviarios in **ecclesia sanctae Mariae**, et missalem unum, et psalterium unum optimum, et decreta pontificum, et unum librum medicinalem.



# Annexe C 4. *Liber consuetudinum* de Guillaume Bollat

2<sup>e</sup> ¼ XIII<sup>e</sup> siècle (ADR, 1 H 20)

## C 4.1. Photographie du folio 1 r

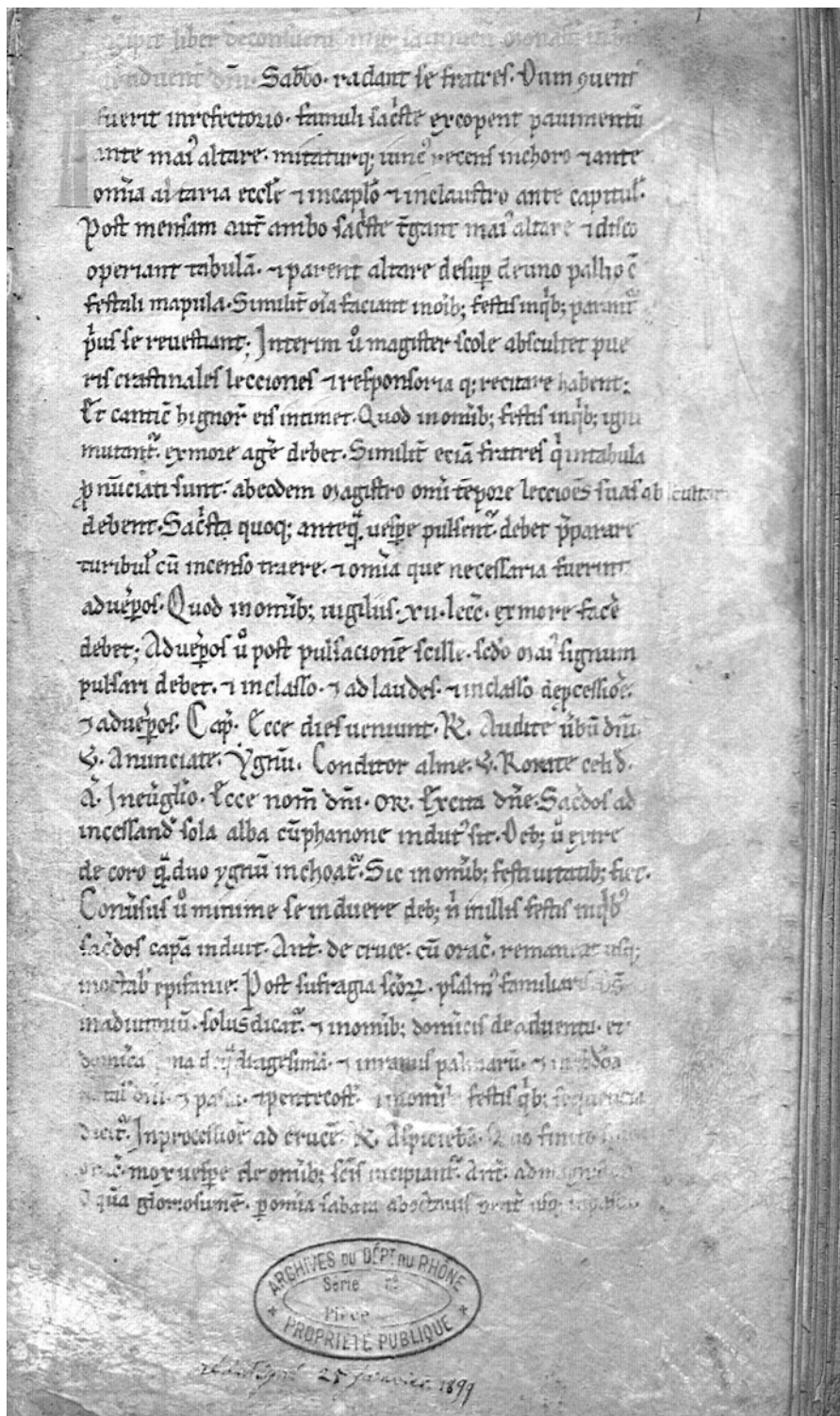

Cliché : É. Montat

## C 4.2. Contenu du manuscrit. D'après GENDRY, 2012, vol. 2.

1.	Premier dimanche de l'Avent	23.	5 janvier : vigile de l'Épiphanie	47.	14 février : dédicace de l'église Sainte-Marie. Saint Valentin, prêtre martyr
2.	Semaine qui suit le premier dimanche de l'Avent et prescriptions liturgiques pour l'Avent	24.	6 janvier : Épiphanie. Mémoire de saint Julien, martyr	48.	16 février : saint Onésime, apôtre et évêque
3.	6 décembre : saint Nicolas, évêque et confesseur	25.	Semaine qui suit l'Épiphanie	49.	22 février : Chaire de saint Pierre, apôtre
4.	7 décembre : vigile de la Conception de la Vierge. Translation des reliques de saint Galmier. Octave de saint André	26.	Premier dimanche après l'Épiphanie	50.	24 février : saint Matthias, apôtre
5.	10 décembre : sainte Eulalie, vierge martyre	27.	13 janvier : octave de l'Épiphanie. Mémoire de saint Hilaire, évêque	51.	27 février : saint Galmier, confesseur
6.	Deuxième dimanche de l'Avent et semaine qui suit	28.	Deuxième dimanche après l'Épiphanie et semaine qui suit	52.	12 mars : saint Grégoire, pape
7.	13 décembre : sainte Lucie, vierge martyre. Octave de saint Nicolas.	29.	Troisième, quatrième, cinquième et sixième dimanches après l'Épiphanie	53.	21 mars : saint Benoît, abbé
8.	Troisième dimanche de l'Avent et semaine qui suit	30.	14 janvier : saint Félix, prêtre et confesseur	54.	25 mars : Annonciation à la Vierge
9.	21 décembre : saint Thomas, apôtre	31.	15 janvier : saint Maur, abbé. Mémoire de saint Bonnet, évêque	55.	Prescriptions pour les fêtes à 12 leçons pendant le Carême
10.	Quatrième dimanche de l'Avent	32.	16 janvier : saint Marcel, pape martyr. Saint Honorat, évêque et abbé	56.	Dimanche de la Septuagésime
11.	24 décembre : vigile de la Nativité du Seigneur. Sainte Anastasie, vierge	33.	17 janvier : saint Antoine, abbé et confesseur. Saints Speusippe, Eleusippe et Méleusippe, frères jumeaux martyrs	57.	Prescriptions pour semaines jusqu'au premier dimanche de Carême
12.	25 décembre : Nativité du Seigneur	34.	18 janvier : sainte Prisca (Priscille), vierge martyre	58.	Dimanche de la Sexagésime
13.	26 décembre : saint Etienne, martyr	35.	20 janvier : saint Fabien, pape martyr, et saint Sébastien, martyr	59.	Dimanche de la Quinquagésime
14.	27 décembre : saint Jean, évangéliste	36.	21 janvier : sainte Agnès, vierge martyre	60.	Du mercredi des Cendres au samedi suivant
15.	28 décembre : saints Innocents	37.	22 janvier : saint Vincent, martyr	61.	Premier dimanche de Carême
16.	29 décembre : saint Thomas [Becket], archevêque martyr	38.	24 janvier : saint Timothée, apôtre	62.	Prescriptions pour les fêtes de Carême jusqu'au Jeudi saint
17.	31 décembre : saint Sylvestre, pape et confesseur.	39.	25 janvier : Conversion de saint Paul	63.	Deuxième dimanche de Carême
18.	Sainte Colombe, vierge martyre	40.	26 janvier : saint Polycarpe, évêque martyr	64.	Semaine qui suit le deuxième dimanche de Carême
19.	1 <sup>er</sup> janvier : octave de la Nativité du Seigneur. Mémoire de saint Basile, évêque et confesseur.	41.	28 janvier : octave de sainte Agnès	65.	Troisième dimanche de Carême
20.	Mémoire de saint Oyand, abbé et confesseur	42.	2 février : Purification de la Vierge	66.	Semaine qui suit le troisième dimanche de Carême
21.	2 janvier : octave de saint Etienne	43.	3 février : saint Blaise, évêque martyr	67.	Quatrième dimanche de Carême
22.	3 janvier : octave de saint Jean	44.	5 février : sainte Agathe, vierge martyre	68.	Semaine qui suit le quatrième dimanche de Carême
	4 janvier : octave des saints Innocents	45.	10 février : sainte Scholastique	69.	Dimanche de la Passion du Seigneur
	Deuxième dimanche après Noël	46.	11 février : saint Désiré, évêque et confesseur	70.	Semaine qui suit le dimanche de la Passion
				71.	Dimanche des Rameaux
				72.	Lundi, mardi et mercredi qui suivent le dimanche des Rameaux
				73.	Jeudi saint

74.	Vendredi saint	104.	30 avril : saint Eutrope, évêque martyr	132.	28 juin : saint Irénée, évêque. Saint Léon, pape.
75.	Samedi saint	105.	1er mai : saints Philippe et Jacques, apôtres	133.	29 juin : saints Pierre et Paul, apôtres
76.	Dimanche de Pâques	106.	3 mai : Invention de la sainte Croix. Saint Alexandre, pape, et saints Eventius et Théodule, martyrs	134.	30 juin : saint Paul, apôtre. Saint Martial, évêque
77.	Semaine qui suit Pâques	107.	6 mai : saint Jean à la Porte latine	135.	1 <sup>er</sup> juillet : Octave de saint Jean-Baptiste. Mémoire de saint Domitien, abbé. Mémoire de saint Cybard, prêtre ermite
78.	Octave de Pâques	108.	10 mai : saints Gordien et Epimaque, martyrs	136.	Prescriptions pour la semaine d'octaves des saints Pierre et Paul
79.	Semaine qui suit l'Octave de Pâques	109.	11 mai : saint Mamert, évêque, et saint Maïeul, abbé	137.	2 juillet : saints Processius et Martinien, martyrs
80.	Premier dimanche après l'Octave de Pâques	110.	12 mai : saints Nérée et Achille, martyrs, et saint Pancrace, martyr	138.	4 juillet : Translation de saint Martin, évêque
81.	Deuxième dimanche après l'Octave de Pâques	111.	19 mai : sainte Pudentienne, vierge	139.	6 juillet : Octave des apôtres Pierre et Paul
82.	Troisième dimanche après l'Octave de Pâques	112.	20 mai : saint Baudile, martyr	140.	10 juillet : sept frères, martyrs
83.	Quatrième dimanche après l'Octave de Pâques	113.	25 mai : saint Urbain, pape martyr	141.	11 juillet : Translation de saint Benoît
84.	Lundi, mardi et mercredi des Rogations	114.	1 <sup>er</sup> juin : saint Nicomède, martyr	142.	17 juillet : saint Spérat et ses compagnons, martyrs
85.	Jeudi de l'Ascension	115.	2 juin : saints Marcellin et Pierre, martyrs. Saint Pothin et ses compagnons, martyrs	143.	18 juillet : Octave de la Translation de saint Benoît
86.	Du vendredi qui suit l'Ascension jusqu'à la Pentecôte	116.	5 juin : saint Alyre, évêque	144.	21 juillet : sainte Praxède, vierge martyre
87.	Dimanche de Pentecôte	117.	8 juin : saint Médard, évêque	145.	22 juillet : sainte Marie-Madeleine
88.	Semaine qui suit la Pentecôte	118.	9 juin : Prime et Félicien, martyrs	146.	23 juillet : saint Apollinaire, évêque martyr
89.	Fête de la sainte Trinité	119.	10 juin : saint Basilde, martyr	147.	25 juillet : saint Jacques, apôtre. Mémoire de saint Christophe, apôtre
90.	Semaine qui suit la fête de la sainte Trinité	120.	11 juin : saint Barnabé, apôtre	148.	27 juillet : saint Pantaléon, martyr
91.	Prescriptions pour la période allant du premier dimanche après l'Octave de la Pentecôte à l'Avent	121.	12 juin : saints Nazaire et Celse, martyrs	149.	29 juillet : Octave de sainte Marie-Madeleine. Mémoire de saint Félix, pape martyr, et des saints Simplicie, Faustin et Béatrice, martyrs
92.	Prescriptions pour les dimanches allant de l'Octave de la Pentecôte jusqu'à l'Avent et pour les fêtes du jeûne des Quatre Temps de septembre	122.	13 juin : saint Ragnebert (Rambert), martyr	150.	30 juillet : saints Abdon et Sennen, martyrs
93.	Introduction au Sanctoral d'avril à novembre	123.	16 juin : saint Cyr et ses compagnons, martyrs	151.	31 juillet : saint Germain, évêque
94.	Commun des saints	124.	18 juin : saints Marc et Marcellien, martyrs	152.	1 <sup>er</sup> août : Chaînes de saint Pierre, apôtre
95.	2 avril : saint Nizier, évêque et confesseur	125.	19 juin : saints Gervais et Protas, martyrs	153.	2 août : saint Etienne, pape martyr
96.	4 avril : saint Ambroise, évêque et confesseur	126.	22 juin : saint Alban, martyr	154.	3 août : Invention de saint Etienne, protomartyr
97.	14 avril : saints Tirbuce et Valérien, martyrs	127.	23 juin : vigile de saint Jean-Baptiste	155.	6 août : saint Sixte, pape martyr. Saints Félicissime et Agapit, martyrs
99.	22 avril : saint Epipode, martyr	128.	24 juin : Nativité de saint Jean-Baptiste		
100.	23 avril : saint Georges, martyr	129.	26 juin : saints Jean et Paul, martyrs		
101.	24 avril : saint Alexandre, martyr	130.	Prescriptions pour les vigiles de saint Irénée, évêque, et des saints Pierre et Paul, apôtres		
102.	25 avril : saint Marc, évangéliste	131.			
103.	28 avril : saint Vitalis, martyr				

156.	7 août : saint Donat, évêque martyr	180.	15 septembre : saint Nicomède, martyr	205.	29 octobre : saint Theudère, abbé
157.	8 août : saint Cyprien, martyr	181.	16 septembre : sainte Euphémie, vierge martyre.	206.	30 octobre : saint Marcel, martyr
158.	9 août : vigile de saint Laurent, martyr	182.	Sainte Lucie et saint Géminien, martyrs	207.	31 octobre : saint Quentin, martyr. Vigile de la Toussaint
159.	10 août : saint Laurent, martyr	183.	Prescriptions pour la liturgie de la période du jeûne des Quatre Temps de septembre	208.	1 <sup>er</sup> novembre : Toussaint. Saint Césaire, martyr
160.	11 août : saint Tirbuze, martyr	184.	20 septembre : vigile de saint Matthieu, apôtre et évangeliste	209.	2 novembre : saint Eustache, martyr. Fête des morts
161.	13 août : saint Hippolyte, martyr	185.	21 septembre : saint Matthieu, apôtre et évangeliste	210.	6 novembre : saint Léonard, ermite
162.	14 août : saint Eusèbe, prêtre martyr. Vigile de l'Assomption	186.	22 septembre : saint Maurice et ses compagnons, martyrs	211.	8 novembre : Quatre saints couronnés, martyrs
163.	15 août : Assomption de la Vierge. Saint Théodule, évêque	187.	25 septembre : saint Loup, évêque et confesseur	212.	9 novembre : saint Théodore, martyr
164.	17 août : Octave de saint Laurent	188.	27 septembre : saints Côme et Damien, martyrs	213.	10 novembre : vigile de saint Martin, évêque.
165.	18 août : saint Agapit, martyr	189.	28 septembre : saint Ennemond, évêque martyr	214.	11 novembre : saint Martin, évêque. Mémoire de saint Ménas, martyr
166.	20 août : saint Philibert, abbé	190.	29 septembre : saint Michel, archevêque	215.	13 novembre : saint Brice, évêque
167.	22 août : Octave de l'Assomption. Saint Timothée, martyr, et saint Symphorien, martyr	191.	30 septembre : saint Jérôme, docteur de l'Eglise	216.	14 novembre : saint Eucher, évêque
168.	23 août : saints Minerve et Eléazar, martyrs	192.	1 <sup>er</sup> octobre : Translation des saints Germain, Rémi et Gaston, ou Vaast, évêques et confesseurs	217.	18 novembre : Octave de saint Martin. Mémoire de saint Romain, diacre martyr. Mémoire de saint Théofrède, abbé martyr.
169.	24 août : saint Barthélémy, apôtre	193.	Prescriptions pour le mois d'octobre	218.	21 novembre : saint Colomba, abbé
170.	28 août : saint Hermès, martyr. Saint Julien, martyr.	194.	2 octobre : saint Léger, évêque martyr	219.	22 novembre : sainte Cécile, vierge martyre
171.	Saint Augustin, évêque. Vigile de la Décollation de saint Jean-Baptiste	195.	5 octobre : saint Apollinaire, évêque	220.	23 novembre : saint Clément, pape martyr. Sainte Félicité, veuve martyre.
172.	29 août : Décollation de saint Jean-Baptiste. Sainte Sabine, vierge martyre	196.	6 octobre : sainte Foy, vierge martyre	221.	24 novembre : saint Chrysogone, martyr
173.	30 août : saints Félix et Audacte, martyrs	197.	7 octobre : saint Marc, pape	222.	27 novembre : saints Agricole et Vital, martyrs
174.	1 <sup>er</sup> septembre : saint Gilles, abbé	198.	8 octobre : vigile de saint Denis et ses compagnons, martyrs	223.	28 novembre : saint Silas (Sylvain), apôtre
175.	2 septembre : saint Just, évêque	199.	9 octobre : saint Denis et ses compagnons, Rustique et Eleuthère, martyrs	224.	29 novembre : saint Saturnin, martyr. Vigile de saint André
176.	8 septembre : nativité de la Vierge. Mémoire de saint Adrien, martyr	200.	13 octobre : saint Géraud, comte d'Aurillac	225.	30 novembre : saint André, apôtre
177.	9 septembre : saint Gorgon, martyr	201.	14 octobre : saint Calixte, pape martyr	226.	Commun des saints
178.	11 septembre : saints Prote et Hyacinthe, martyrs	202.	18 octobre : saint Luc, évangeliste		
179.	Prescriptions pour la période du jeûne des Quatre Temps de septembre	203.	19 octobre : saint Aquilin, évêque		
	14 septembre : saint Corneille, pape, et saint Cyprien, évêque. Exaltation de la Sainte Croix	204.	27 octobre : vigiles des saints Simon et Jude, apôtres		
			28 octobre : saints Simon et Jude, apôtres		

# Annexe C 5. Requête de Pierre Baronnat

1480 (ADR, 1 H 65/1-2)

## C 5.1. Photographie du document



Cliché : O. Puel



## ***C 5.2. Transcription du texte***

Louys par la grace de dieu roy de France au premier huissier de notre Parlement ou notre sergent qui sur ce sera requis salut. De la partie de notre bien amé frère Pierre Baronnat, bachellier en droict, chamelier de l'église et abbaye de Savigny de l'ordre de Saint-Benoist au diocèse de Lion, escolier estudiant en notre université de Paris nous a esté humblement exposé que : à cause de sondit office il a plusieurs charges à supporter et est tenu de fere en ladite abbaie grandes mises et despenses tant pour l'entretienement des habitz des religieux claustriers d'icelle, pour les repparacions et entretienement du dourtouer, reffetouer et parloir, grant partie du cloistre que en pluseurs autres lieux d'icelle abbaie. Entre autres ledit exposant, à cause de sondit office, est tenu repparer et entretenir couverte et en estat une petite maison ancienne appellée de l'ostellet, située et assise en ladite abbaie joignant audit reffetouer, d'une part, et audit dourtouer d'autre [part], les degrez par lesquelz l'on va dudit cloistre audit dourtouer entre deulx, de laquelle maison le chapitol ou chantre de ladite abbaie a anciennement acoustume avoir le gouvernement et administracion, pour loger et coucher de nuyt, les frères des quatre ordres mendians survenans a pie en ladite abbaie après ce que, par l'aumousnier d'icelle, ilz ont esté pourvez de leur git et soupper, et lesquelz chappitol, ou chantre a ceste cause toutes et quanteffoiz que aucun des religieux de ladite abbaie sans bénéfice est trespasé a droit de prendre le lit d'iceluy religieux trespasé et le mectre pour recevoir et coucher lesdits frères mendians en ladite maison, en laquelle a acoustume avoir une petite cheminée avec une prison nommée griesve coulpe, où l'on a acoustume mectre et constituer prisonniers les religieux incorrigibles de ladite abbaie, par l'ordonnance de l'abbé du grant-prieur ou autre maistre dudit ordre. Et ne doit avoir en ladite maison aucunes autres aisines et, pour ce que ledit exposant, à cause de sondit office, est tenu la tenir couverte et tenir en estat et pareillement lesdits degrez et autres choses dessusdites, qui sont de grans mises et despens, à ces tiltres et moiens et autres à declarer en temps et lieu quant mestier fera, il a droit et est en bonne possession et saisine que nul ne la peut ou doit augmenter, croistre, ne diminuer, ne aussi fere nul édifice nouvel sur lesdits degrez en son préjudice ou sans son congé et licence y faict aucun esguyer ou trou dessoubz ladite maison ou lesdits degrez pour fere cheoir ou passer eaue parmy ung autre trou que ledit exposant est tenu d'entretenir en estat, passant ladite maison, servant pour vuider et esgouter l'eaue venant du cloistre de ladite abbaie. En possession et saisine que se aucun ou aucuns s'estoient efforcez ou vouloient efforcer de croistre ou augmenter ladite maison, y faire aucun trou ou passaige pour fere cheoir et degouter eaue audit trou ou d'y fere aucun autre nouvel édifice ou ouverture en son préjudice a mitoyen desquelz il fust contrainct à faire pour le temps à venir plus grans fraiz et mises, à cause desdites repparacions qu'il est tenu fere pour raison de sondit office, de les contredire et empescher et le tout fere repparer et amender par justice ramener et remectre tantost et sans aucun delay au premier estat et deu. Et combien que desdits possessions droiz et saisines et autres à déclarer en temps et lieu pertinens à la matière ledit exposant ait joyé et usé tant par lui que ses prédecesseurs et ceulx dont il a cause plainement et paisiblement par tel et si long temps que n'est mémoire du contraire, au veu et sceu de tous ceulx qui l'ont voulu veoir et savoir, mesmement par les derniers ann[...] et exploiz ce nonobstant puis an et jour en ce, ung nommé frère Anthoine de la Rivoire, soy disant chapistol ou chantre de ladite abbaie, de son auctorité privée s'est efforcé de rompre ou fere rompre et parier le mur dudit dourtouer, édifier sur lesdits degrez ung esguyer et conduit au long dudit mur, descendant audit parloir et, à l'opprobre et vitupère de l'église de ladite abbaie, et dudit parloir audit trou auquel a acoustume tumber et cheoir ladite eaue descendant dudit cloistre que ledit exposant est tenu de repparer et tenir en estat, en le troublant et empeschant en sesdits droiz possessions et saisines, à tort sans cause indeument et de nouvel en son très grant grief, préjudice et dommaige et plus porroit estre. Ce par nous ne lui estoit sur ce pourveu de notre provision et remède de justice si comme il dit humblement requèrent iceulx. Pour ce est il que nous, ces choses considérées, voulans noz subgietz estre preservez et gardez en leurs droiz, possessions et saisines, comme raison est, mandons et connectons par ces présentes que appelez ceulx qui pour ce seront appelé à comparoir par devant toy à certain compectant, jour et heure, sur aucun lieu et place où ladite maison est située et assise pour tous autres lieux et choses contencieuses, tien[s] et garde de par nous ledit exposant en sesdits droiz, possessions et saisines, et d'icelles et de chacune d'elles, le say, seuffre et laisse joir et user plainement et paisiblement, en

ostant et remouvant tous troubles et empeschemens mis et apposez au contraire, en contraignant à ce fere et souffrir ledit frere Anthoine de la Rivoire et autres empescheurs qui pour ce seront à contraindre et aussi à cesser doresnavant desdits troubles et empeschemens et autres semblens par toutes voies et manières deues et raisonnables, et se sur ce n'aist debat ou opposition, ledit debat et choses contencieuses prises et mises en notre main comme souveraine, lesdits nouvelleté troubles et empeschemens ostez, et restablissemens fait r[a...]ment et défait premièrement et avant tout encore des choses prises et levées. Actendu que des cas de nouvelleté par prévencion, la congnoissance en appartient à nous juges et officiers et que ledit exposant à cause de son escollarité a ses causes commises par devant notre prevost de Paris ou son lieutenant conservateur des privileiges royaulx de notre dite université a dir[...] les opposans, reffusans, délaians ou faisans ledit débat à certain et compectant jour, par devant notre dit prevost de Paris ou son lieutenant, pour dire et declarer les causes de leur dit débat ou opposition respondre audit exposant à telz fins, demandes, requestes et conclusions qu'il vouldra sur ce fere demander et requérir, procéder et aler avant en oultre selon raison. En certiffiant sous s[cel] audit jour notre dit prevost de Paris ou son dit lieutenant de tout ce que fait aura esté sur ce auquel nous mandons et pour les causes dessusdites commectons que aux parties oyes fait bon et brief droit, car ainsi nous plaist estre fait nonobstant quelzconques lettres subreptices à ce contraires. Mandons et commandons à tous nos justiciers officiers et subgietz que à toy en ce faisant obéissent et entendent diligemment. Donné à Paris, le XV<sup>ème</sup> jour de décembre l'an de grace mil CCCC quatre vingt et de notre règne le vingtiesme.

## Annexe C 6. Manuscrits de Benoît Mailliard

2<sup>e</sup> ¼ XIII<sup>e</sup> siècle

Les manuscrits dits de Benoît Mailliard constituent à eux seuls une part majeure des archives relatives aux édifices monastiques. A l'échelle du monastère, ils possédaient aussi une grande importance : fondés sur les manuscrits antérieurs, ils étaient garants de la mémoire des hommes et du monastère. Nombre d'entre eux ont été conservés, sous une forme cependant largement remaniée. Le travail mené sur ces manuscrits par Pierre Ganivet permet aujourd'hui de les reconstituer dans leur état originel.

### C 6.1. Liste des manuscrits conservés

D'après GANIVET, 2010 et 2012.

ADR, 1 H 21	<i>Liber manuale prioris</i> (fol. 2-115) <i>Nomina abbatum</i> (fol. 115-142)	avant 1491 après 1492 ?
ADR, 1 H 27/2	Livre des bénédictions et des cérémonies	1491
ADR, 1 H 23	Statuts	1493
ADR, 1 H 6	<i>Nomina abbatum</i> (fol° 3-22) Liste de bienfaiteurs (fol° 24-36)	1498 1498-1499
ADR, 1 H 27/1	<i>Papirus conventus</i>	1499 (copie)
BnF, lat. 10036	<i>Nomina abbatum</i> (fol° 3-23) Liste de sépultures et d'anniversaires (fol. 24-48)	fin XV <sup>e</sup> s.

### C 6.2. Liste des manuscrits reconstitués

D'après GANIVET, 2010 et 2012.

<i>Liber manuale prioris</i>	ADR, 1 H 21 (fol. 2-115)	avant 1491
Livre des bénédictions et des cérémonies	ADR, 1 H 27/2	1491
Statuts	ADR, 1 H 23	1493
<i>Nomina abbatum</i>	ADR, 1 H 21 (fol. 116-142) ADR, 1 H 6 (fol. 3-22) BnF, lat. 10036 (fol. 3-23)	après 1492 avant 1499 fin XV <sup>e</sup> s.
Liste de bienfaiteurs	ADR, 1 H 6 (fol° 24-36)	1498-1499
<i>Papirus conventus</i>	ADR, 1 H 27/1	1499 (copie)
Liste de sépultures et d'anniversaires	BnF, lat. 10036 (fol. 24-48)	fin XV <sup>e</sup> s.



# Annexe C 7. Livre des bénédictions et des cérémonies de Benoît Mailliard

1491 (ADR, 1 H 27/2)

## C 7.1. Photographie du folio 1 r

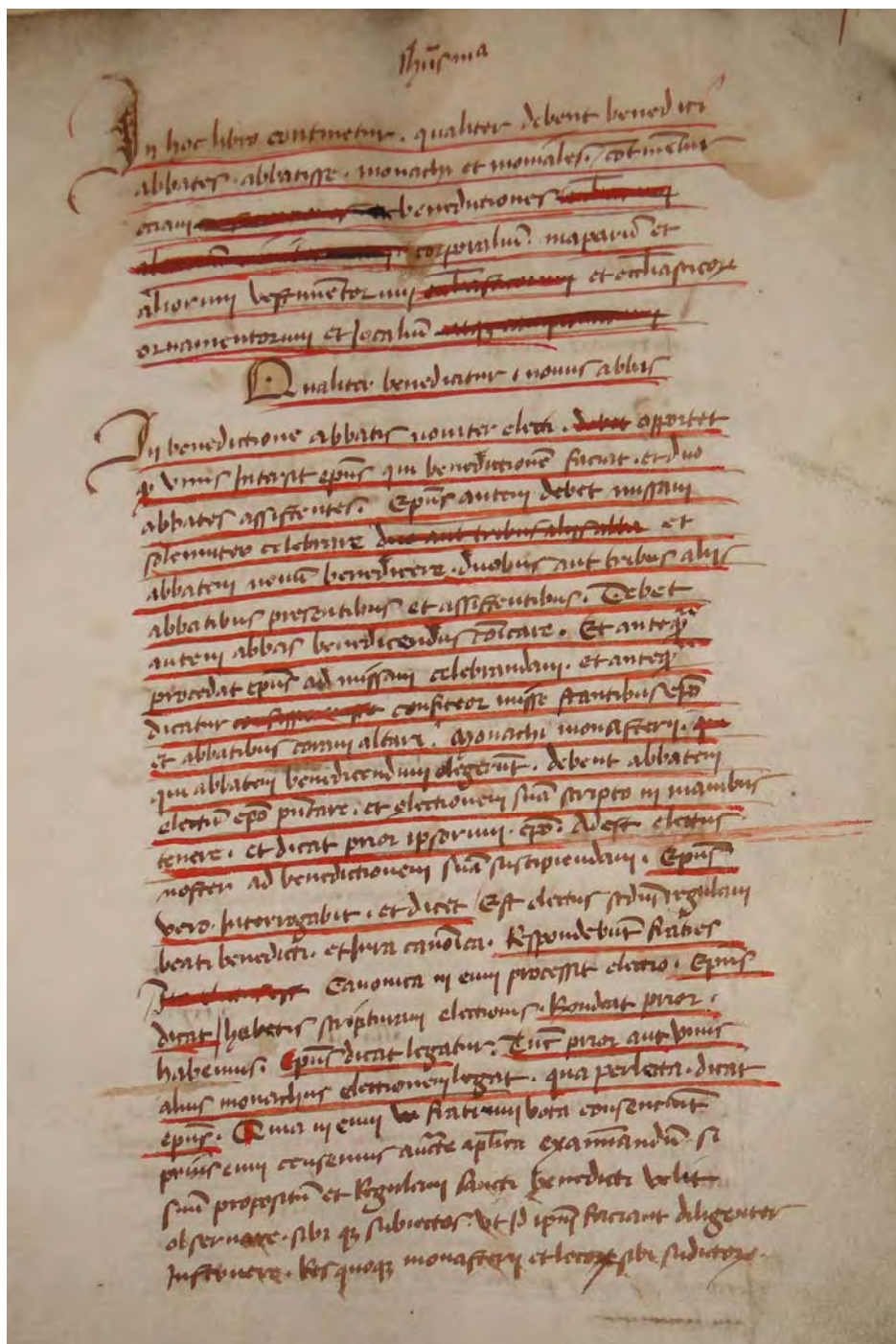

Cliché : C. Paret

## C 7.2. Contenu du manuscrit

Information de P. Ganivet (non publiée)

1.	<i>Primo de dompno abbate</i>	31.	<i>De priore de Nyorto</i>
2.	<i>De dompno abbate</i>	32.	<i>De priore de Mirabello</i>
3.	<i>De comunario</i>	33.	<i>De priore Lustriaci</i>
4.	<i>De pictanciaro</i>	31.	<i>De priore Tallueriarum</i>
5.	<i>De cellerario maiore</i>	32.	<i>De priore Sancti Jori</i>
6.	<i>De cellerario Sancti Laurentii</i>	33.	<i>De priore Louaniaci</i>
7.	<i>De decano de Lanay</i>	31.	<i>Explicit</i>
8.	<i>De decano de Teylant</i>	31.	<i>De priore Sancti Thome de Cosnat</i>
9.	<i>De decano de Corziaci</i>	32.	<i>De priore maiore</i>
10.	<i>De hostellario Savigniaci</i>	33.	<i>De priore d'Aliz</i>
11.	<i>De helemosanario</i>	34.	<i>Sequntur que accipere debet prior d'Aliz tam monasterio nostro quam prioratu d'Aliz</i>
12.	<i>De camerario</i>	35.	<i>De reffectuario</i>
13.	<i>De sacrista maior</i>		
14.	<i>De sacrista Beate Marie</i>		
15.	<i>De infirmario</i>		
16.	<i>De operario Savigniaci</i>		
17.	<i>De ministro Crucis</i>		
18.	<i>De priore claustrali</i>		
19.	<i>De priore Montistroterii</i>		
20.	<i>De priore Taratri</i>		
21.	<i>De priore de Mornant</i>		
22.	<i>De priore d'Arnaust</i>		
23.	<i>De priore Randans</i>		
24.	<i>De priore Sancti Nicesii d'Asergo</i>		
25.	<i>De priore de Tarnant</i>		
26.	<i>De priore Saltus Donziaci</i>		
27.	<i>De priore de Buxi</i>		
26.	<i>De priore Marcilliaci</i>		
27.	<i>De priore Noalliaci</i>		
26.	<i>De priore Deniciaci</i>		
27.	<i>De priore de Burdellis</i>		
26.	<i>De priore Botaville</i>		
27.	<i>De priore de Merpins</i>		

# Annexe C 8. Statuts de François I d'Albon

1493 (ADR, 1 H 23)

## C 8.1. Photographie du folio 1 r

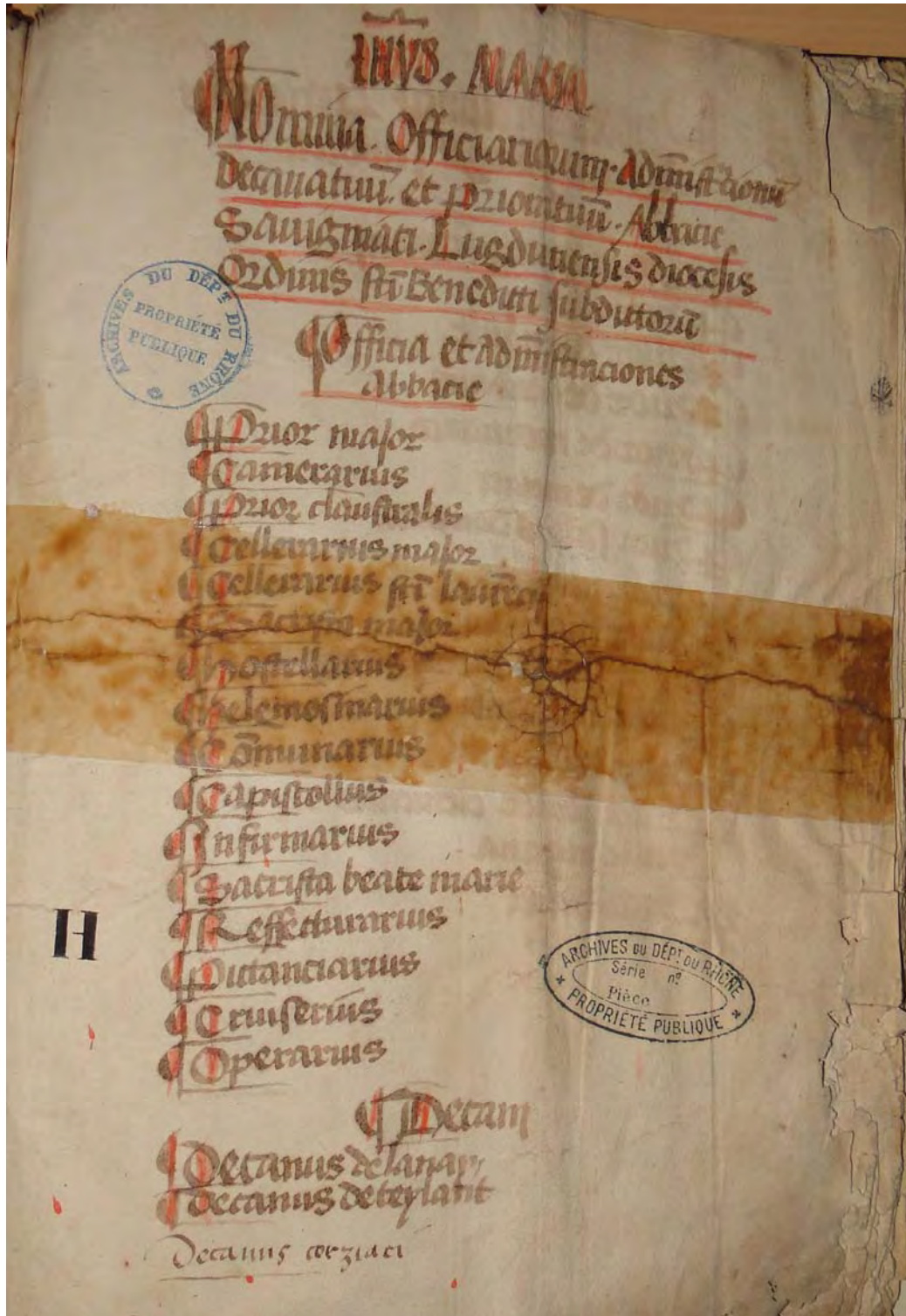

Cliché : C. Paret

## C 8.2. Contenu du manuscrit

D'après Ganivet (transmission gracieuse).

Liste des officiers de l'abbaye de Savigny	22. Obligation de résidence dans les prieurés
1. Obligation de tenir un chapitre général annuel	23. Interdiction de disposer individuellement des prieurés
2. Respect de l'office divin	
3. Obligation de présence et de silence lors des offices	24. Obligation de payer les refusions
	25. Interdiction de voler
4. Respect des célébrations de messes et d'anniversaires	26. Obligation de présence au chapitre général annuel
5. Puniton en cas de manquements à l'article précédent	27. Interdiction d'entretenir une femme
	28. Obligation de secret au sujet des affaires du chapitre
6. Obligation de tenir un chapitre régulier chaque jour	29. Obligation d'obéissance à ces statuts
7. Distinction des moines prêtres	
8. Interdiction de se confesser sans autorisation de l'abbé	
9. Réglementation sur les vêtements et les sorties	
10. Obligation de conduite honnête à l'extérieur du monastère	
11. Réglementation sur les vêtements	
12. Respect du silence dans l'église, le cloître, le réfectoire et le dortoir	
13. Interdiction de la propriété individuelle	
14. Interdiction de fréquenter les marchés et les foires	
15. Interdiction de chasser et de posséder des chiens de chasse	
16. Interdiction de frapper autrui	
17. Interdiction de pratiquer le commerce	
18. Interdiction de se livrer à des danses, jeux de fortune...	
19. Obligation d'entretien du mobilier liturgique	
20. Obligation d'entretien des édifices monastiques	
21. Obligation de tenir un nombre fixe de religieux dans les prieurés	

## Annexe C 9. *Papyrus conventus* de Philippe Morel

---

v. 1390, recopiée par B. Mailliard en 1499 (ADR, 1 H 27/1)

### **C 9.1. Tradition manuscrite**

Analyse : P. Ganivet.

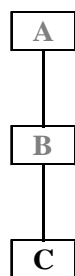

A : Original, disparu. Rédigé par le prieur de Saint-Thomas de Cosnac et signé par Philippe Morel, grand-prieur de Savigny (v. 1390).

B : Copie, disparue. Réalisée par Jean Senis, notaire (v. 1406).

C : Copie, ADR, 1 H 27/1. Réalisée par Benoît Mailliard, grand-prieur de Savigny. (1499).



**Wapirus Bonifacis**  
**Primo de dompno Abbate**

**H**ec sunt Reffusiones et de curia que tenentur in dno  
 prater et dno dno Ablus Sanguis. Et omnes alij et singuli Religiosi  
 Priores. Hostellarij. Cellenerij. Camerarij. Infirmarij. Decanij.  
 Arsearij. Infirmarij. Ann. scriptores et Officiarij quousque ad  
 ditam abbata pertinet et residentia facientes extra dicta  
 abbata et infra abbata facere debent. et tenentur <sup>scilicet</sup> sicut  
 ante conventum dicte abbate. et <sup>in</sup> similibus casibus tam presentibus  
 q̄ alijs quibuscumq̄ in dicta abbata consistibus. Scripti per  
 priorem sancti thome. Et quia ego prior major. vni testium  
 sub hoc signo meo <sup>ip̄i</sup> morali. Ita est per copia Jo. Sculp̄

**De dompno Abbate**

**S**equuntur ea que debet facere ditus dompnus abbas **Et**  
**Primo** debet dnm officium celebrare seu celebrari facere in  
 abbata predicta in festis annualibus videlicet in festo natiuitatis dñi  
 et in festo epiphanię. et in die santis scti. et in die veneris scti.  
 et in die santis scti. et in die festo pasche. et in festo ascensionis  
 dñi. et in festo penthecostes dñi. et in festo corporis dñi. et in festo  
 beati joh̄is baptiste. et in festo ap̄tolis scti petri et pauli. et in festo  
 beate marie magdalenę. et in festo assumptionis beate marie  
 virginis. et in natiuitate eiusdem. et in festo omnij scti. et in festo  
 beati Martini primi patrom̄ nostri. Et pro quolibet die in qua  
 ditus dñs abbas celebrabit in persona sua ip̄o dare debet <sup>quod</sup>  
 de mandato. tres denarios <sup>vijs</sup>.

**Item** debet ditus dñs abbas celebrare seu celebrari facere missam  
 in ano per tres ebdomedas. videlicet magna missam et missam  
 et debet <sup>in</sup> primis <sup>in</sup> prima ebda in festo natiuitatis dñi. Secunda  
 in festo pasche. terna vero in festo penthecostes.

**Item** debet administrare et librare ditus dñs abbas reffusionem  
 dicti conventus vni quod est necessaria conventui predicto <sup>pro</sup>  
 expensis et prebendis suis durante tempore subscripto. Et debet dare  
 cuilibet m̄lito pro prebenda sua tres solidos. Vni pro prebenda  
 sua in prebendo suo. et in cena duas solidos <sup>vijs</sup>. Et debet in octo  
 decima septima mensis die mensis decembris qua die canonica  
 cantanda. <sup>O sapientia</sup> sic debet <sup>ad</sup> inuare <sup>usq̄</sup> ad octavas  
 purificationis beate marie virginis.

**Item** debet ditus dñs abbas prima die primarii tres s̄m̄tinas  
 s̄m̄tinas <sup>vijs</sup> ad messas beatorum pro dno a maierarij. quod <sup>est</sup>  
 dñs a medietate de translatione quadam noster alij sanguinis.

*m. poli*  
*Inventum 1899*

*Nota. quilibet decanus  
 pro tempore dñi abbas  
 debet dare dno abbat  
 decem solidos. vnijs  
 vide dno in die m̄  
 missa. post purgationem  
 missa for. scti. de scti. de  
 camerarij. vbi vult dan  
 scribitur ante m̄. et cellerij  
 vnijs. aut vnijs. aut  
 vnijs. denarij.*

*Primo no d̄ prater  
 sicut sunt metru.*

*Inventum <sup>no</sup> <sup>ab</sup> <sup>anno</sup> <sup>1899</sup>  
 prater hoc <sup>est</sup>*

7. 11. 1899

Cliché : P. Ganivet

### C 9.3. Contenu du manuscrit

D'après GANIVET, 2012.

1.	<i>Primo de dompno abbate</i>	31.	<i>De priore de Nyorto</i>
2.	<i>De dompno abbate</i>	32.	<i>De priore de Mirabello</i>
3.	<i>De communario</i>	33.	<i>De priore Lustriaci</i>
4.	<i>De pictanciaro</i>	31.	<i>De priore Tallueriarum</i>
5.	<i>De cellerario maiore</i>	32.	<i>De priore Sancti Jori</i>
6.	<i>De cellerario Sancti Laurentii</i>	33.	<i>De priore Louaniaci</i>
7.	<i>De decano de Lanay</i>	31.	<i>Explicit</i>
8.	<i>De decano de Teylant</i>	31.	<i>De priore Sancti Thome de Cosnat</i>
9.	<i>De decano de Corziaci</i>	32.	<i>De priore maiore</i>
10.	<i>De hostellario Savigniaci</i>	33.	<i>De priore d'Aliz</i>
11.	<i>De helemosanario</i>	34.	<i>Sequntur que accipere debet prior d'Aliz tam monasterio nostro quam prioratu d'Aliz</i>
12.	<i>De camerario</i>	35.	<i>De reffectuario</i>
13.	<i>De sacrista maior</i>		
14.	<i>De sacrista Beate Marie</i>		
15.	<i>De infirmario</i>		
16.	<i>De operario Savigniaci</i>		
17.	<i>De ministro Crucis</i>		
18.	<i>De priore claustrali</i>		
19.	<i>De priore Montistroterii</i>		
20.	<i>De priore Taratri</i>		
21.	<i>De priore de Mornant</i>		
22.	<i>De priore d'Arnaust</i>		
23.	<i>De priore Randans</i>		
24.	<i>De priore Sancti Nicesii d'Asergo</i>		
25.	<i>De priore de Tarnant</i>		
26.	<i>De priore Saltus Donziaci</i>		
27.	<i>De priore de Buxi</i>		
26.	<i>De priore Marcilliaci</i>		
27.	<i>De priore Noalliaci</i>		
26.	<i>De priore Deniciaci</i>		
27.	<i>De priore de Burdellis</i>		
26.	<i>De priore Botaville</i>		
27.	<i>De priore de Merpins</i>		

# Annexe C 10. *Liber manuale prioris* de Benoît Mailliard

avant 1491 (ADR, 1 H 21)

## C 10.1. Photographie du folio 1 r



Cliché : C. Paret



## C 10.2. Contenu du manuscrit. D'après GANIVET, 2010.

1.	<i>De domno abbate</i>	59.	Medicus
2.	<i>De priore maiore</i>	60.	Medici nuncijs
3.	<i>De camerario</i>	61.	Barbitonsor
4.	<i>De priore claustralis</i>	62.	Janitor
5.	<i>De cellerario maiore</i>	63.	Mandarius
6.	<i>De cellerario Sancti Laurentii</i>	64.	Pixtor
7.	<i>De sacrista maiore</i>	65.	Pannorum lavator
8.	<i>De hostellario</i>	66.	Orticultor
9.	<i>De helimosinario</i>	67.	Macellarius
10.	<i>De communario</i>	68.	Cocus
11.	<i>De decano de Lanay</i>	69.	De collacionibus vini
12.	<i>Decanus de Teylant</i>	70.	<i>Nomina abbatum a primo abbate abbacie nostre usque ad abbatem Poncium inclusive</i>
13.	<i>De decano Corziati</i>	71.	Résumé de certains actes du cartulaire
14.	<i>De capiscollo</i>	72.	Analyses des premiers actes du cartulaire.
15.	<i>De infirmario</i>	73.	Notes sur les années 1491 et 1492
16.	<i>De pictantiario</i>	74.	<i>Nomina abbatum secundum Librum cartarum domni Pontii abbatis</i>
17.	<i>Sacrista beate marie</i>		
18.	<i>De reffectorio</i>		
19.	<i>De operario</i>		
20.	<i>De ministerio crucis</i>		
21.	<i>De priore Sancti Clementis in valle organa Claromontensis diocesis</i>		
22.	<i>De camerlenco</i>		
23.	<i>De cancellario</i>		
24.	<i>De ebdomadario magne misse</i>		
25.	<i>De ebdoma[da]rio misse matutinalis</i>		
26.	<i>De officiali ebdomadario</i>		
27.	<i>De dyacono ebdomadario</i>		
28.	<i>De subdyacono ebdomadario</i>		
30.	<i>De pueris</i>		
31.	<i>De priore Montistroterii</i>		
32.	<i>De priore Taratri</i>		
33.	<i>De priore de Mornanco</i>		
34.	<i>De priore d'Arnaust</i>		
35.	<i>De priore de Randans</i>		
36.	<i>De priore Saltus Donziaci</i>		
37.	<i>De priore Sancti Nicecii d'Aserguez</i>		
38.	<i>De priore de Tarnant</i>		
39.	<i>De priore de Noalliaco</i>		
40.	<i>De priore de Buxi</i>		
41.	<i>De priore Marcilliaci</i>		
42.	<i>De priore Deniciaci</i>		
43.	<i>De priore de Bordellis Diensis diocesis</i>		
44.	<i>De priore Botauille</i>		
45.	<i>Prior de Cosnac Sanctonensis diocesis</i>		
46.	<i>De priore de Merpins Sanctonensis diocesis</i>		
47.	<i>De priore de Nyorto</i>		
48.	<i>De priore de Mirabello Sanctonensis diocesis</i>		
49.	<i>De priore Talluenerum Gebenensis diocesis</i>		
50.	<i>De operario Talluenerum</i>		
51.	<i>De priore Sancti Jori Gebenensis diocesis</i>		
52.	<i>De priore Louaniaci Gebenensis diocesis</i>		
53.	<i>De priore Lustriaci Lausamensis diocesis</i>		
54.	<i>De officariis laicis monasterii</i>		
55.	<i>Marescallus</i>		
56.	<i>Ponderator panis</i>		
57.	<i>Sutor flocorum</i>		

## Annexe C 11. Contrat d'échange de maisons entre le convent, pour le futur communier, et Antoine de Sainte-Colombe, doyen de Teylan

---

1585 (ADR, 1 H 137, pièce 1)

Nous garde du seel commun royal estably en contractz de la séneschaucée de Lyon. À tous présens et advenir, scavoir faisons comme ainsy fait que, puis vingt-cinq ans en ça ou environ, par accident, la maison et hostel de l'office de la comunerie de l'abbaye royale de Savigny auroit esté bruslée et ne seroit demeuré dans le corps de ladicte maison après ledict bruslement que seulement le corps de la cuisine, la chambre et grenier dessus, ensemble deux petites estables, et dessus lesdictz deux estables, une petite grange et une petite chambre, à cause duquel dommage et de l'incommodité de ladicte maison d'icelle comunerie et dudict bruslement, ne s'est trouvé aucun religieux en ladicte abbaye qui aye voulu accepter ledict office de comunier, joint que les charges dudict office sont si grandes que le revenu d'icelluy office ne peut suffire ne advenir pour faire lesdictes charges et retourner ladicte maison de la comunerie en son premier estat, comme elle estoit auparavant ledict bruslement, laquelle maison d'icelle comunerie, à cause dudict bruslement, est mal commode pour la retraicte et habitation de celui qui acceptera ledict office de comunier et pour les aultres religieux de ladicte abbaye pour y avoir si peu de demurance et retraicte ainsy qu'icelle maison est à présent, laquelle maison ne se pourroit remettre en deue réparation pour la somme de cinq ou six cents escuz, joint qu'en icelle maison [fol. 1 v] ny a fenestre, portes ny ferrouils de valeur, laquelle maison est fort incommode pour lesdicts religieux d'icelle abbaye et, principalement, pour les novices pour aller à l'esglise d'icelle abbaye, laquelle maison est en danger de tumber en ruyne sy elle n'est mise bien tost en deue réparation et que, ainsy soit que vénérable et religieuse personne frère Anthoyne de Sainte-Colombe, doyen de Teylan, aye sa maison entière à cause de son office de doynné de Teylan bien bastie et construite en plusieurs membres à scavoir, premièrement, en deux bons celliers de grande estendue bien propres à tenir le vin, un bucher couvert pour retirer et tenir boys, une grange, deux estables, cours, aysances, sales, chambres, cuysines, semellerie, fruictiers, estude, trois greniers, charnier, galleries et plusieurs petits membres et estages de ladicte maison de Teylan, toutes fermants à clefs, le tout en seze ou dix-sept membres et estages fermants à clefs, laquelle maison dudict sieur de Teylan a esté par luy mise en telle et sy bonne réparation qu'elle est de plus grande valeur et estimation de trois cents escuz que ladicte maison de ladicte comunerie et icelle maison de Teylan beaucoup plus commode pour la retirance dudict comunier et desdicts religieux et novices de ladicte abbaye que ladicte maison de ladicte comunerie, à cause desdictes commoditez, joint aussy [fol. 2 r] que lesdicts religieux et novices pourront aller de ladicte maison de Teylan à couvert en l'esglise de ladicte abbaye, laquelle maison dudict sieur de Teylan est beaucoup commode et propre pour retirer lesdicts religieux et pour serrer et garder toutes choses nécessaires au mesnage et entretenement d'iceux religieux. A ceste cause a esté considéré entre iceux sieurs religieux et chappitre de ladicte abbaye et ledict sieur Anthoyne de Sainte-Colombe, sieur dudict Teylan, de faire entre eux les paches, permutations et eschanges suyvants, aux conditions et actes comme cy après est escrit et contenu.

Or est il ainsy que, par devant Estienne du Tour, notaire royal en ladicte seneschaucée, demeurant à Bibost, souzsigné et présens les tesmoins après nommés, establys en leur personnes vénérables et religieuses personnes frères Christophe d'Arames, grand-prieur, Jacques de Saint-Martin, chamarier, Jehan du Mas, prieur cloistrier, Humbert Louat, grand sacristain, Gilbert du Bost, cellerier mineur, de ladicte abbaye ; Anthoyne de Damas, ausmonier, Jacques de Varennes, hostellier, François d'Aranthon, doyen de Laney, Gilbert de Crémeaux, chantre, Claude de Vernouilles, cruissier, Jehan de Vaurion, prieur de Saint-Clément, Guillaume de la Mossière, Bernard de Champrenard, Jacques de Prades, Jehan d'Albon, Bernardin Doncinet [fol. 2 v] Jehan de Fontaney, Pierre de Prades, Gilbert Daboin et Claude de la Forest, tous religieux de ladicte abbaye

de Savigny, d'une part, et ledict sieur Anthoyne de Sainte-Colombe, doyen dudict Teylan, d'aulture part, lesquelles scachants de leurs bons gréz, pour eux et les leurs, pour augmenter leurs conditions et meilleurer leurs dicts offices de Teylan et de ladicte comunerie, ont fait et passé, font et passent entre eux les eschanges, permutations et aultres paches suyvantes, à scavoir que lesdicts sieurs prieurs, convent et religieux dessus nommez, tant en leurs propres et prinz noms que des aultres religieux de ladicte abbaye absents, pour lesquels ils se font forts et promettent faire avoir agréable ratiffier et esmouloguer ces présentes quand requis en seront de la part dudict sieur de Sainte-Colombe, ont ceddé, quitté, transporté et remis et à tiltre d'eschange comme par la teneur et bail des présentes ils quittent, ceddent, remettent et transportent purement et irrévocablement à perpétuité audict sieur Anthoyne de Sainte-Colombe, présent et acceptant à son proffict et de sondict doynné de Teylan et de ceux qui succèderont audict office après luy, asscavoir ladicte maison de ladicte comunerie, assise dans ladicte abbaye dudict Savigny avec ses cours et aysances, granges, estables, chambres [fol. 3 r] cuysines et greniers tout ainsy que ladicte maison se comporte avec un jardin ou chenevier de ladicte comunerie, que jouxte ladicte maison le vingtain d'icelle comunerie de matin, jouxte le chenevier dudict sieur infirmier de vent, jouxte le pré ou verger appartenant à monsieur l'abbé de ladicte abbaye et jouxte le pré de monsieur le réfecturier de matin, et, en récompense, ledict sieur de Saint-Colombe, doyen dudict Teylan, a ceddé, quitté, transporté et remis comme par ces présentes il cedde, quitte, transporte et totalement remet à tousjours ausdicts sieurs prieurs, religieux et convent de ladicte abbaye ladicte maison de Teylan avec ses appartenances et despendances, laquelle jouxte le portail de ladicte abbaye et le cloistre d'icelle abbaye, ainsy comme elle se comporte, desquelles maisons dessus permutées et eschangées, lesdictes parties respectivement s'en sont devestues et devestent, et d'icelles s'en sont investues avec transport de droict, et action, donation de toute plus vallue, constitution du nom de précaire et aultres clauses à ce requises, car ainsy que dessus a esté fait et passé, entre les parties, lesquelles, pour elles et les leurs, ont promis et promettent, par leur foy et serment la main, touché en leur poitrine à la manière de religieux, et soubz obligation et ypothèque de tous et chascuns, les biens de leurdits offices en ladicte abbaye avoir pour agréable et de ne venir [fol. 3 v] au contraire des présentes à peyne de tous despens et dommaiges et interests, eux soubzmettant pour ce et leurdits biens aux cours royales establies à Lyon, officialité dudict Lyon, et à toutes aultres cours de ce royaume par lesquelles indifféremment ils veulent estre contrainctz et compellis à l'observation desdictes présentes, renonçants pour ce à tous droitz et loix à ce contraire et mesme au droict disant générale renonciation ne vault sy la spéciale ne précède, en tesmoing de quoy nous garde susdict avons fait mettre et apposer le seel commun à cesdictes présentes, que furent faictes et passées en ladicte abbaye de Savigny, la cloche sonnante à la manière accoustumée, le dernier jour du mois de febvrier, l'an mil cinq cents quatre vingtz et cinq devant midy, en présances de noble Barthélémy de la Garde, escuyer demeurant à Saint-Bel et de Claude Verdinier, portier de ladicte abbaye, et de Jehan du Viego dict Barjot, chirurgien demeurant à Saint-[...]<sup>1</sup> du Viego avec lesdicts religieux ont signé la cedde des présentes, mais n'ont signé ledict sieur de la Garde et Verdinier pour ne scavoir lire, ny escrire.

---

<sup>1</sup> Pliage et effacement d'une ligne presque complète.

## Annexe C 12. *Liber refusionum* de François II d'Albon

---

v. 1608 (ADR, 1 H 27/3)

### **C 12.1. Tradition manuscrite**

Analyse : O. Puel.

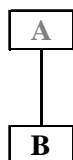

A : Original, disparu. Rédigé par Pierre Morandin, père, notaire royal (1608).

B : Copie, ADR, 1 H 27/3. Réalisée par Pierre Morandin, fils, aussi notaire royal. (v. 1650).

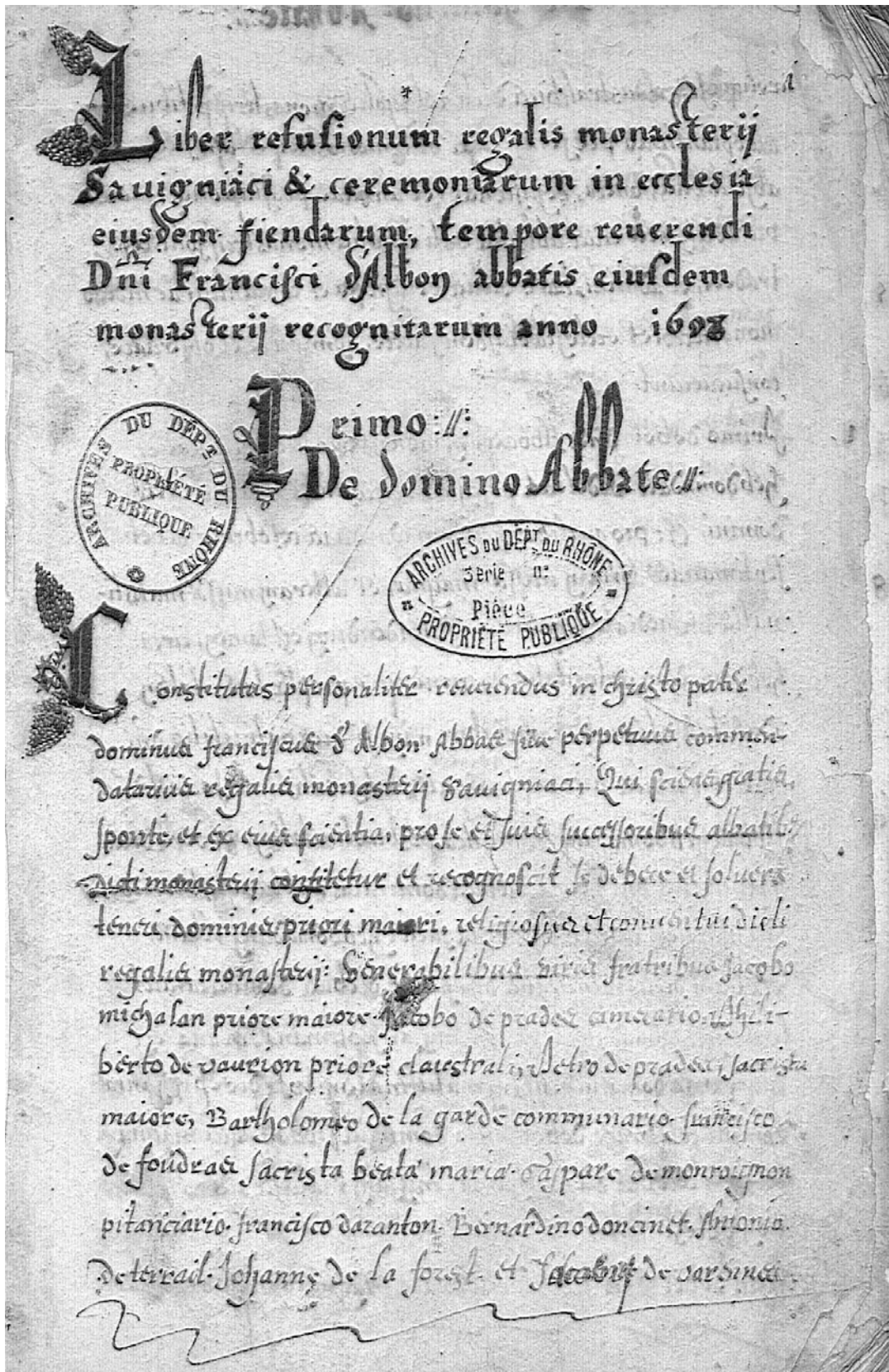

Cliché : C. Paret

### C 12.3. Contenu du manuscrit

1.	<i>De domino abbate</i>	31.	<i>De cambellano</i>	58.	<i>De nona</i>
2.	<i>De frumento</i>	32.	<i>De vestiariis</i>	59.	<i>De missa matutinali</i>
3.	<i>De priore maiore</i>	33.	<i>De annualibus</i>	60.	<i>De magna missa</i>
4.	<i>De camerario</i>	34.	<i>Qualiter novitii intrare debent chorum</i>	61.	<i>De vespertis</i>
5.	<i>De priore claustrali</i>	35.	<i>Qualiter formerii intrare debent chorum</i>	62.	<i>De collationibus</i>
6.	<i>De celerario maiore</i>	36.	<i>Qualiter dominus abbas intrare debet ecclesiam et in choro se habere</i>	63.	<i>De completorio</i>
7.	<i>De celerario Sancti Laurentii</i>	37.	<i>Qualiter prior maior, officarii et ceteri religiosi chorum intrare debent</i>	64.	<i>De serali</i>
8.	<i>De sacrista maiore</i>	38.	<i>Qualiter religiosi in choro se habere debent</i>	65.	<i>De recipiendis in monasterio praelatis</i>
9.	<i>De hostelario</i>	39.	<i>De inclinatione regulari</i>	66.	<i>De recipiendo abbate noster noviter proviso</i>
10.	<i>De elemosinario</i>	40.	<i>Quando debent religiosi confiterii missas celebrare et communicare</i>	67.	<i>De modo sepelendi religiosos</i>
11.	<i>De communario</i>	41.	<i>De modo incensandi altaria et chorum</i>	68.	<i>De recipiendis in monasterio corporibus religiosorum</i>
12.	<i>De decano de Laney</i>	42.	<i>De aqua benedicta</i>	69.	<i>De anniversariis</i>
13.	<i>De decano de Teylant</i>	43.	<i>De signaculo</i>	70.	<i>De receptis</i>
14.	<i>De cantore</i>	44.	<i>De benedictione cereorum</i>	71.	<i>De ordine in choro et capitulo servendo</i>
15.	<i>De infirmario</i>	45.	<i>De benedictione elemosinarum generalium</i>	72.	<i>De officiis laicis</i>
16.	<i>De sacrista Beatae Mariae</i>	46.	<i>De benedictione cinerum</i>	73.	<i>De capitaneo</i>
17.	<i>De refectuario</i>	47.	<i>De benedictione ramorum</i>	74.	<i>De religioso laico</i>
18.	<i>De pitanciaro</i>	48.	<i>De benedictione ignis</i>	75.	<i>De janitore</i>
19.	<i>De cruserio</i>	49.	<i>De benedictione uvarum</i>	76.	<i>De mareschallo</i>
20.	<i>De priore Sancti Clementis</i>	50.	<i>De adoratione Crucis</i>	77.	<i>De medico</i>
21.	<i>De curato Sancti Andreae Savigniaci</i>	51.	<i>De mandato pauperum</i>	78.	<i>De barbitum sore</i>
22.	<i>De hebdomadario magnae missae</i>	52.	<i>De mandato religiosorum</i>	79.	<i>De infirmorum famulo</i>
23.	<i>De hebdomadario missae matutinalis</i>	53.	<i>De processionibus</i>	80.	<i>De coquo</i>
24.	<i>De hebdomadario missae Beatae Mariae</i>	54.	<i>De hora pulsandi et modo dicendi matutinas</i>	81.	<i>De balancerio</i>
25.	<i>De hebdomadario missae camerarii</i>	55.	<i>De hora pulsandi et dicendi primam</i>	82.	<i>De sutore</i>
26.	<i>De officiali hebdomadario</i>	56.	<i>De tertia</i>	83.	<i>De administratore carbonum</i>
27.	<i>De diacono hebdomadario</i>	57.	<i>De sexta</i>	84.	<i>De rectore horologii</i>
28.	<i>De subdiacono hebdomadario</i>			85.	<i>De ungendis religiosis infirmis</i>
29.	<i>De formeriis</i>				
30.	<i>De novitiis</i>				

## C 12.4. *Transcription du chapitre De Processionibus*

[fol. 195 v] Singulis diebus secundum constitutionis [sic]<sup>2</sup> huius monasterii fieri debet processio in monasterio, vel extra, sed diversis fit modis ; ideo multae et diversae sunt processiones nostrae, multae quia aliae sunt quotidianae, aliae solemnes, aliae generales, diversae quia aliae fiunt in flocis, aliae in albis, aliae fieri debent in capis. Sed priusquam de illis aliquid specialiter dicatur, attendenda sunt quaedam, quae vetus consuetudo inviolabiliter vult observanda.

1. Primum, quoties in processionibus exitur chorum, tam maioris nostrae ecclesiae, quam caeterarum quarumcumque ecclesiarum ad quas processionaliter vadit conventus, ut religiosi chori dextri semper in processionibus incedant in dextra parte et religiosi chori sinistri in sinistra, mox ut descenderint a formis, vel exierint sedes suas, hi qui sunt in choro dextro transient ad dextram partem et qui sunt in sinistro choro ad sinistram partem, ita ordinate, ut in omnibus processionibus, quae fiunt in albis et his quae fiunt in flocis diebus dominicis per claustrum, inferior ante maiorem non transeat, sed maior ante inferiorem, inclinationes vel salutationes sibi invicem reddentes.

2. Secundum, quod quoties fiunt processiones in albis, tam infra quam extra monasterium et in flocis diebus [fol. 196 r] dominicis per claustrum, maiores primi semper incedant, inferiores vero ultimi. In aliis autem processionibus quae fiunt in flocis, tam infra quam extra monasterium, inferiores primi semper incedent, et maiores ultimi, et in his quando disceditur a choro tam maioris ecclesiae quam caeterarum ut supran inferior ante maiorem transibit ut quisque incedat eodem ordine et in eadem parte qua sedent in choro, inclinationes vel salutationes sibi invicem reddentes. Cum tamen pervenerint ad ecclesias ad quas itur processionaliter, sedebunt maiores a parte altaris tam in missa quam vesperie ; in regressu vero processionis, si fiat in flocis et celebrata fuerit missa, sedebunt inferiores a parte magni altaris et maiores a parte crucis.

3. Tertium, in processionibus quotidianis quae fiunt in flocis vel in albis, cum pervenerit processio ad ecclesiam Beatae Mariae, omnes genua ledent donec dixerit hebdomadarius orationem ibi dicendam et inceperit cantor antiphonam vel responsorium ad regressum processionis, scilicet formerius defferens aquam benedictam (si sit defferenda) in latere dextro altaris secus parietem, subdiaconus cum cruce ante altare, diaconus, si detulerit textum, in latere sinistro altaris secus altare, deposito primum textum super illud, novitii in presbiterio in utroque latere eiusdem quilibet a parte sui chori, secus parietem, hebdomadarius in medio gradus chori, medius inter diaconum et [fol. 196 v] officialem hebdomadarium, si fiat processio in flocis, caeteri vero in choro, a gradu ipsius chori prout se extendent usque ad ostium ecclesiae, eo ordine quo ecclesiam ipsam intraverunt.

4. Quartum, in processionibus quae feria secunda singulis hebdomadibus pro defunctis fiunt per claustrum, fient duae stationes in singulis, prima in claustro reffectorii donec dixerit hebdomadarius orationem absolutionis et, durante statione, formerius situlam aquae benedictae defferens sistet retro primam columnam eiusdem claustrum, subdiaconus cum cruce in medio claustrum, inter ipsam columnam et portam reffectorii, versa facie ad orientem, et a tergo ipsius novitii, primo, duo qui fuerint albis vestiti, tum caeteri per ordinem bini, religiosi vero hinc inde ex utraque parte claustrum, scilicet religiosi chori dextri a parte columnarum, a tertia columna quantum se extendent usque ad parlatorium, religiosi vero chori sinistri, a parte reffectorii, secus parietem, a porta reffectorii quantum se extendent usque ad portam gravis culpae. Secunda statio fiet in claustro quod manutenere debent celerariis donec similiter dixerit hebdomadarius orationem absolutionis et, durante eiusmodi statione, justet formerius retro primam columnam eiusdem claustrum, subdiaconus cum cruce in medio claustrum, [fol. 197 r] inter eandem columnam et parietem, versa facie ad meridiem, et a tergo ipsius novitii ut supra, religiosi pariter hinc inde secus columnas et parietem claustrum, ut in praecedenti statione.

5. Quintum, quando feria secunda occurrit festum in quo debeant religiosi vestiri albis in missa, transfertur processio defunctorum in primam sequentem diem simili festo non impeditam et tunc feria secunda, in regressu processionis ab ecclesia Sancte Mariae, canetur responsorium quod cantari debet die quo fiet processio pro defunctis vel de festo occurrente.

---

<sup>2</sup> *Constitutiones.*

6. Sextum, in processionibus singulis dominicis per claustum fiendis (nisi solemniter fiant propter occurrentem solemnitatem), fient tres stationes, prima in claustro capituli donec cantata fuerit prima pars antiphonae processionis vel primum responsorium et, in eadem statione, formerius, defferens situlam aquae benedictae, sistet retro columnam anguli claustri, subdiaconus cum cruce in medio claustri, inter ipsam columnam et vetus lamperium claustri, versa facie ad aquilonem, et a tergo ipsius novitii eo ordine quo supra articulo quinto, religiosi vero hinc inde ex utraque parte claustri, scilicet religiosi chori dextri a parte columnarum et religiosi chori sinistri a parte capituli, secus parietem. Secunda in claustro reffectorii donec [fol. 197 v] cantata fuerit secunda pars antiphonae vel secundum responsorium processionis, in qua sistitur ut in processione de sanctorum, de qua supra articulo quinto. Tertia in claustro mandati donec percantata fuerit tota antiphonae vel tertium responsorium processionis et, in ea, formerius portans aquam benedictam directe intrat ecclesiam, subdiaconus, versa facie ad occidentem, sistet in medio claustri, inter secundam columnam et ecclesiam, et a tergo ipsius novitii ut in alii stationibus, religiosi vero hinc inde ex utraque parte claustri, a tertia columna eiusdem quantum se extendent usque ad mandatum.

7. Septimum, in processionibus solemnibus quae fiunt ab ecclesia Beatae Mariae ad maiorem ecclesiam, fient duae stationes, prima in claustro reffectorii donec cantatum fuerit primum responsorium processionis et, in ea, sistitur ut supra articulo quinto. Quia tamen diaconus in huiusmodi processionibus deffert textum et novitii candelabra, sistet diaconus a dextris subdiaconi et unus novitiorum a dextris diaconi, alter a sinistris subdiaconi, thuriferarius vero a tergo diaconi et caeteri novitii a tergo thuriferarii, versa facie ad orientem, religiosi vero hinc inde ex utraque parte claustri. Secunda in magna navi ecclesiae ante crucem (quia in omnibus processionibus solemnibus intrat processio per maiorem [fol. 198 r] portam ecclesiae) et, in ea statione, formerius portans situlam aquae benedictae directe intrabit chorum et pulsum campanarum cessare faciet, subdiaconus vero, diaconus et novitii, ordine quo supra, stabunt inter duas columnas crucis proximiores portae chori, thuriferarius a tergo ipsorum et caeteri novitii a tergo thuriferarii, inter praedictas columnas et portam chori, religiosi vero hinc inde ex utraque parte navis, secus columnas ecclesiae, a prima columna utriusque lateris quantum se extendent usque ad gradus ecclesiae, et, in statione huiusmodi, semper percantato responsorio, duo priores officarii non claustrales cantabunt versum responsorii ministrante cantore libellum illi, qui est in parte dextra, et uno claustralium, qui est in sinistra. Percantata vero repetitione responsorii et incepta a cantore antiphona, accedent religiosi ex utraque parte navis ecclesiae ad portam chori, non directe tamen, sed per latera capellarum Sancti Bartholomei et Sanctae Catharinae, inter secundam et tertiam columnam utriusque lateris crucis, et intrabunt chorum. Die tamen purificationis Beatae Mariae, etiam si solemniter fiat processio et in ea defferatur textus, non tamen intrat processio per maiorem portam ecclesiae, sed per portam in qua processione, si non fiat dominica, fient duae stationes, unam in claustro reffectorii, altera in claustro mandati, si vero fiat [fol. 198 v] dominica, tres fient stationes, ut in processionibus dominicalibus de quibus supra articulo praecedenti, quando etiam festivitates Sancti Nicolai, Sancti Stephani et Sanctorum apostolorum Petri et Pauli occurrunt in dominica, fient quidem processiones solennes his diebus, sed non intrabit processio per maiorem portam ecclesiae, immo per portam claustri.

8. Octavum, in omnibus processionibus solemnibus quae fiunt a choro per claustum, tres fient stationes, prima in claustro capituli donec cantatum fuerit primum responsorium processionis et ibi sistitur ut in dominicis, ordine quo supra praecedenti articulo. Secunda in claustro reffectorii donec cantatum fuerit secundum responsorium processionis et, in ea, sistetur ut supra articulo praecedenti. Tertia in magna navi ecclesiae, modo et ordine quibus supra, etiam articulo praecedenti, excepto quod, diebus Pascha, Ascencionis domini et Pentecostes, versus responsorii non cantabitur in navi ecclesiae, sed, mox ut inceperit cantor responsorium *Christus resurgens*, intrabit processio chorum, ut supra, et duo officarii, qui versum responsorii in navi ecclesiae cantare solent, ascendent crucem et ibi, ante altare, cantabunt versum *Dicant nunc judei*.

9. Nonum, in omnibus processionibus solemnibus et generalibus priusquam procedatur ad eas, convenient omnes [fol. 199 r] religiosi, albis aut flocis vestiti pro diversitate processionum, in chorum, ubi praeparatis super altare a sacrista maiore textu, cruce, candelabras et aliis ad processionem defferendis, accedet dominus abbas manipulo, stola et capa, indutus ad altare, praeunto cambellano cum crossa, et sequente eo qui facit officium domini abbatis, cum manipulo etiam stola et capa, et benedicet dominus abbas incensum sibi cum thuribulo a formerio allatum et



posito incenso in thuribulo, de manu formerii accipiet dominus abbas thuribulum et incensabit altare reddetque thuribulum formerio, si tamen missam magnam non celebrat dominus abbas ad altare non veniet, sed in sua remanebit sede, et ad altare veniet solus ille qui facit officium domini abbatis, qui tamen incensum non benedicet, domino abbate in choro existente, sed naviculam incensi ille et formerius thuribulum domino abbati defferent et benedicto a domino abbate incenso, illud in thuribulo imponet ille qui facit eius officium et veniet ad altare quod mox incensabit. Ante quam autem haec agantur formerius situlam aquae benedictae portans veniet ad gradum dextrum chori ubi in angulo tumuli ibi existentis situlam cum aspensorio deponet, vel juxta gradus caeterorum altarium a quibus fiunt processiones, subdiaconus cum cruce veniet ante magnum candelabrum, vel ante altaria [fol. 199 v] a quibus fiunt processiones, diaconus vero accedet ad latus sinistrum altaris et, capa indutus, praeparabit se ad defferendum textum, duo quoque novitii acceptis candelabris cum cereis accensis venient ad gradum chori, quilibet a latere suo juxta inferiores formas, vel ad gradum capellarum a quibus fiunt processiones, et ibi expectabunt omnes abscessum processionis, incipient etiam pulsari campanae, incepto autem a cantore responsorio vel antiphona processionis, procedet processio.

10. Decimum, in omnibus processionibus solemnibus et generalibus quae fiunt in albis, in prima fronte procedet formerius cum situla aquae benedictae, quem sequetur subdiaconus cum cruce, deinde diaconus cum textu medius inter duos novitios candelabra portantes, unum a dextris, alterum a sinistris, hos sequetur thuriferarius, deinde caeteri novitii per ordinem bini, post novitios et ante omnes religiosos, ille qui facit officium domini abbatis capa indutus, vel hebdomadarius si magna missa non fit domini abbatis (et eo ordine debet hebdomadarius capa indutus in quibuscumque processionibus quae fiunt in albis incedere), postea religiosi per ordinem bini, ut supra articulo 3. In processionibus autem solemnibus quae fiunt in albis, primo incedet subdiaconus cum cruce, deinde novitii per ordinem. In processionibus vero quae singulis dominicis [fol. 200 r] fiunt in flocis, praecedet formerius alba indutus cum situla aquae benedictae, tum subdiaconus cum cruce, deinde novitii albis induti qui debent ministrare altari, subinde caeteri per ordinem bini, eodem ordine inceditur feria secunda in processionibus defunctorum, formerius tamen defferens aquam benedictam non vestitur alba.

11. Decimum primum, in processionibus generalibus quae fiunt in albis ad ecclesias Sancti Andreae, vel Sancti Petri, ille qui facit officium domini abbatis, vel hebdomadarius magnae missae, cum pervenerit conventus ad ecclesiam ad quam fit processio, stabit in latere dextro altaris in quo, finita antiphona, versiculum et orationem dicet de sancto de quo fuit antiphona cantata et ibi incepta tertia deponet capam qua indurtur ibique remanebit donec percantata fuerit tertia, postquam reinduet capam et, donec dicta fuerit praedicta oratio, stabit subdiaconus cum cruce ante altare, similiter et in reversione quarumcumque processionum solemnium et generalium et quando extra monasterium celebrata fuit missa, et, in reversione huiusmodi processionum generalium quae fiunt in albis, fit statio in magna navi ecclesiae, ut in processionibus de quibus supra articulo octavo, excepto die Corporis Christi quo sine statione directe intrat processio chorum.

12. Decimum secundum, in omnibus processionibus generalibus quovismodo fiant sine in flocis, sine in albis aut in capis, mox ut religiosi chorum exierint, sociabuntur invicem duo et duo juxta ordinem chori, ita ut nullus [fol. 200 v] sine socio praesumat incedere, hoc etiam observabitur in processionibus quotidianis quae in flocis fiunt a choro ad ecclesiam Beatae Mariae.

13. Decimum tertium et ultimum, in omnibus processionibus, dominus abbas ultimus semper incedet, excepto a processione diei commemorationis Omnium defunctorum, quando missam matutinalem celebraverit et quoties in processionibus fient stationes, non sistet dominus abbas, etiam si crossam non defferat in ordine religiosorum, sed in fine et medio utriusque ordinis, verso vultu ad crucem, quam tenet subdiaconus in fronte ordinum.

14. Quia igitur quotidianae processiones saepius alias fiunt, de quotidianis primo dicitur, processiones ergo quotidianae singulis diebus, excepta ferie secunda, fiunt ante magnam missam, a choro maioris ecclesiae ad ecclesiam Beatae Mariae, aut e converso ab ecclesia Beatae Mariae ad chorum maioris ecclesiae, et huiusmodi processiones fiunt in flocis, nisi occurrat festum aliquod ex supra numeralis in capitulo de domino abbate, articulo decimo tertio et decimo quarto. In quibus, religiosi debent in magna missa vestiri albis et, his diebus, huiusmodi processiones fiunt in albis et antequam procedatur ad ipsas processiones, incipiet cantor diebus martis et veneris responsorium

*Solem instittiae*, mercurii et sabati, *Gaude Maria* et jovis *Beata es Maria*, tempore vero paschali *Regina coeli* quae, cum percantata fuerint, dicet hebdomadarius magnae missae versiculum et [fol. 201 r] orationem de sancta Maria, quae pro diversitate temporis post completorium dicuntur. In reversione autem huiusmodi processionum, diebus martis et sabati incipiet cantor responsorium de sancto Martino *Sancte Martine*, mercurii *Posuisti domine*, de sancto Sebastiano, jovis *Sint lumbi* de sancto Antonio et veneris *Confessor domini* de sancto Benedicto, cum autem pervenerit processio ad chorum et percantata fuerint praedicta responsoria, dicet hebdomadarius versiculum et orationem de sanctis de quibus cantatum fuit responsorium.

15. Processiones vero ab ecclesia Beatae Mariae ad chorum maioris ecclesiae fient diebus Conceptionis beatae Marie, Sancti Johannis Evangelistae, et Circumcisionis Domini, in quibus cantabuntur antiphonae prout in libellis processionum habentur, si tamen praedictae festivitates aut altera earum dominica occurrerit, fient processiones post aquae benedictionem, ut moris est per claustrum et antiphonae praedictae cantabuntur in aditu ecclesiae.

16. Feria secunda fit processio a choro maioris ecclesiae ad ecclesiam Beatae Mariae ante magnam missam et, finita tertia aut alia hora ante missam dicenda, immediate incipiet cantor responsorium *Beata es Maria vel Regina coeli* tempore paschali, in fine cuius dicet hebdomadarius versiculum et orationem, prout supra articulo decimo quinto. In reversione vero processionis, si pro defunctis fiat processio, incipiet cantor responsorium *Credo quod redemptor meus* et fiet processio per circuitum claustrum, cum stationibus [fol. 201 v] quibus supra articulo quinto, finito huiusmodi responsorio, in prima statione cantabitur versus responsorii a duobus (hebdomadario excepto) qui fuerint albis vestiti, qui si defuerint, a duobus formieris, aut innioribus presbiteris claustralibus, post quem cantabunt *Kirieleison*, ut in absolutionibus, et interea afferet formierus portans aquam benedictam, aspersorium hebdomadario quo accepto asperget aquam benedictam dicens *Pater noster*, ut fit in absolutionibus cum praecibus defunctorum et oratione *Deus qui inter apostolicas* finita oratione, incipiet cantor responsorium *Memento mei Deus* et procedetur ad secundam stationem in altero claustrum fiendam, prout supra articulo quinto et, percantato responsorio, cantabitur versus et fiet absolutio prout in primo claustrum, in praecedenti statione, cum versiculo *Collocet eos* et oratione *Deus veniae largitor*, finita huiusmodi oratione, incipiet cantor responsorium *Libera me*, quod percantato, per portam claustrum veniet processio in chorum ubi quisque accedet ad sedem suam, hebdomadarius vero ad unam sedium novitiorum a parte sui chori, finito vero responsorio, cantabitur versus ante magnum pulpitrum chori a duobus qui alios versus in claustrum cantaverunt et fiet absolutio, prout in claustris, cum versiculo *Ne tradas domine* et oratione *Fidelium*.

17. Dominicis diebus, post benedictionem aquae, fiet processio per circuitum claustrum et huiusmodi processiones fiunt in [fol. 202 r] floccis, nisi in eis occurrat festum aliquod ex supra numeralis in capitule de domino abbate, articulis decimo tertio et decimo quarto, quia tunc fiunt in albis, et, in huiusmodi processionibus, cantantur antiphonae vel responsoria, prout in libellis processionum habentur.

18. Processiones solemnes quinque modis fiunt, sed semper in albis, primo modo ab altaribus quorundam sanctorum de quibus solemnitas agitur, ut diebus Sancti Nicolai, Sancti Stephani, et sanctorum Petri et Pauli quibus, post missam matutinalem, cantata tertia vel sexta cum tertia, pro diversitate temporis, in capellis eorundem et incensato altari, prout supra articulo decimo, fient processiones ab eisdem capellis ad chorum, in quibus processionibus cantantur antiphonae, quae in libellis processionum propriae habentur, quae tamen festivitates, aut altera earum, si diebus dominicis occurrant, post benedictionem aquae, fiet quidem processio solemniter per circuitum claustrum cum stationibus quibus supra articulo septimo et, antiphonis affuetis, sed immediate intrabit processio ecclesiam per portam claustrum, ad cuius introitum cantabuntur antiphonae quae a capellis praedictis ad chorum caritari solent.

19. Secundo, processiones solemnes fiunt ab ecclesia Beatae Mariae ad chorum maioris ecclesiae diebus Sancti Joannis Baptistae, Mariae Magdalenaee, Assumptionis beatae Mariae et Nativitatis eiusdem quibus diebus, cantata tertia, post missam matutinalem, in eadem ecclesia fit processio [fol. 202 v] modo et ordine et cum stationibus quibus supra articulis octavo et decimo. Si tamen praedictae festivitates, aut altera earum, diebus dominicis occurrant, post benedictionem aquae fiet processio, prout aliis diebus solemnibus, de quibus supra articulo nono.

20. Tertio, fiunt processiones solemnes a choro maioris ecclesiae per clastrum diebus Nativitatis Domini, Epiphaniae Domini, Paschae, Pentecostes, Omnium sanctorum et Sancti Martini, cum stationibus de quibus supra articulo nono, et, in his processionibus sicut in praedictis, intratur ecclesiam per maiorem portam. Debent autem processiones fieri in capis diebus Nativitatis Domini, Epiphaniae, Paschae, Ascensionis, Pentecostes, Corporis Christi, Beati Joannis Baptista, Mariae Magdalenae, Transfigurationis Domini, Assumptionis beatae Mariae, Omnium sanctorum, Sancti Martini et Sancti Andrea.

21. Quarto, fiunt processiones solemnes a choro maioris ecclesiae ad ecclesiam Beatae Mariae feria secunda Paschae et feria secunda Pentecostes, et istae processiones fiunt eodem modo et ordine quibus quotidianae, de quibus supra articulis quarto et decimo quinto.

22. Quinto, fiunt processiones solemnes in flocis a maiore altari ad capellam Sancti Benedicti feria quinta in coena Domini et feria sexta in parasceve per circuitum ecclesiae ab intra modo quo sequitur, feria quinta in coena Domini, celebrata magna missa et hostia consecrata in crasti-[fol. 203 r]-num posita in pixide super altare et praeparatis omnibus ad processionem necessariis, dominus abbas ponet incensum sine benedictione in duobus thuribulis sibi a duobus formeriis allatis, diacono naviculam ministrante, deinde ante medium altaris genuflexus cum altero ter incensabit sacramentum et reddet thuribulum formerio, interea accedent quatuor maiores officarii, duo ex utroque choro, ad baldachinum in parte sinistra altaris praeparatum et qui ex choro dextro exeunt per retro altare ad illud venient, incipietque cantor himnum pande lindua et exiet processio per portam capellae Sancti Petri, in qua praecedet formerius alba vestitus defferens crucem, tum officialis hebdomadarius alba et capa indutus, quem sequentur novitii per ordinem bini, deinde caeteri religiosi per ordinem bini, ad extremum maiores, deinde duo novitii qui altari ministraverunt, cum candelabris accensis, post novitios, duo formerii cum thuribulis continuo incensantes, deinde quatuor officarii baldachinum portantes, sub quo dominus abbas portans sacramentum, medius inter diaconum a dextris et subdiaconum a sinistris sustinentes veli extremitates, cum quo dominus abbas tenet pixidem et fit procedunt per circuitum ecclesiae ab intra usque ad altare Sancti Benedicti, ad hoc bene praeparatum et decenter ornatum, quo cum pervenerit processio genuflectitur ab omnibus et deposito baldachino super altare, ibi etiam [fol. 203 v] deponet dominus abbas pixidem sacramenti et illud genuflexus ter iterum incensat, postea, ante sacramentum genuflectit et quando in ultimo versu himni cantatur a choro *Salus honor virtus quoque* surgens accipit pixidem sacramenti et vertens ad chorum, dum dicitur sit et benedictio facit cum pixide signum crucis et perficiens circulum eam deponit in loco suo percantato vero himno, ordine et via quibus supra, revertitur in chorum processio cum silentio.

23. Feria sexta vero in parasceve, fit e converso eiusmodi processio et ita ordinatur post Adorationem crucis, praecedet formerius cum cruce, quem sequentur duo novitii qui altari ministraverunt candelabra cum cereis accensis portantes, deinde caeterii novitii per ordinem, tum religiosi qui sunt albis vestiti, postea reliqui per ordinem bini, ad extremum maiores quod sequentur duo formerii cum thuribulis, deinde diaconus et subdiaconus, postremo dominus abbas et sic, cum silentio eadem via qua hesternae die, venient ad altare Sancti Benedicti, quo cum pervenerint ab omnibus genuflectetur et a domino abbate ante sacramentum ubi facta aliquantulum oratione surget et absque benedictione ponet incensum in duobus thuribulis, diacono naviculam ministrante et genuflexus sacramentum incensabit dominus abbas et reddet thuribulum [fol. 204 r] formerio, interea venient ad altare quatuor maiores officarii et, ab eius accepto baldachino, incipiet cantor himnum *Vexilla regis prodeunt* et ordine et via quibus venerunt, redebunt ad magnum altare, hoc excepto quod duo novitii candelabra portantes non sequentur formerium praeunte cum cruce sed remanebunt ante thuriferarios qui ante sacramentum incedunt, cum vero ad magnum altare pervenerit processio, reponetur baldachinus in loco suo et dominus abbas sacramentum super altare deponet, religiosisque in choro genuflexis perficitur divinum officium.

24. Porro die commemorationis omnium defunctorum fit processio solennis in flocis pariter pro defunctis, celebrata namque missa matutinali ad altare Sancti Nicolai, incipiet cantor responsorium *Credo quod redemptor meus vivit*, cuius versus cantabitur a duobus presbiteris claustralibus, et post repetitionem responsorii *Kirie eleison*, interea dum cantatur eiusmodi responsorium, veniet formerius alba vestitus cum situla aquae benedictae et aspersione, subdiaconus cum cruce et dominus abbas, si missam celebraverit sin autem ille qui facit eius officium, exuet casulam et induet

capam et, dicto *Kirie eleison*, asperget aquam benedictam et caeteri omnes per ordinem, ministrante formerio aspersorium, prout supra in capitulo De formeriis, articulo vigesimo tertio, et fiet absolutio, prout moris est, pro domino Gausmaro abate nostro quondam sepulto in tumulo elevato in eadem capella. Completa absolutio, exhibit [fol. 204 v] processio capellam praedictam ordine infra scripto, primo formerius deferens aquam benedictam, deinde subdiaconus cum cruce, quem sequetur unus ex novitiis qui ministraverunt altare in missa matutinali, cum candelabro et cereo accenso, deinde dominus abbas capa indutus et a tergo ipsius thuriferarius, postea caeteri religiosi per ordinem ad ultimum maiores et a tergo prioris maioris, vel domini abbatis, si ultimus incedat, alter novitiorum qui ministraverit altari, cum candelabro et cereo accenso, et, in eo ordine, fiet processio per singulos tumulos in quibus fiendae sunt stationes, dicetur unus ex septem psalmis penitentialibus, qui cum perlecti fuerint omnes repetentur, et post quem libet psalmum unum ex responsoriis vigiliarum per ordinem, quae cum fuerint percantata, similiter repetentur, et post singularem responsorialem fient absolutiones more solito, cum aspersione aquae benedictae per dominum abbatem tantum, aut eum qui facit eius officium, et cum orationibus, prout in libellis processionum habentur. In ultima statione huiusmodi processions, si super fuerint psalmi recitabuntur, omnes in eadem in quibus autem tumulis fiendae sunt stationes cum absolutionibus habetur inferius. Quomodo vero ordinem incessus observare debent novitii habetur, supra in capitulo De novitiis, articulo vigesimo septimo.

25. Completa ultima statione, revertetur processio ad chorum [fol. 205 r] dicente domino abate, vel priore in monasterio praesidente, alternatis versibus cum conventu psalmos *Verba mea Domine ne in furore dilexi*, quoniam *Credidi* et *De profundis*, quibus finitis, incipiet cantor responsorium *Libera me* cum autem pervenerit processio ad chorum, adibit quisque sedem suam et cantabuntur versus responsorii praedicti, ante magnum pulpitrum chori, a duobus qui caeteros versus cantaverunt et fiet absolutio cum aspersione aquae benedictae per singulos fiendae.

26. Fient autem stationes cum absolutionibus in tumulis sequentibus, et quia de prima jam dictum est omittetur illa. Secunda igitur fiet ante altare Beatae Chatarinae pro domino Roberto de Sichil Dulielmensi episcopo ibi sepulto. Tertia in choro sub pinnaculo pro fratre Jacobo de Sainct-Martin quondam camerario [nostro] ibi sepulto. Quarta ante altare Beati Bartholomei pro domino Stephano de Varennes quondam abbate nostro ibi sepulto. Quinta in capella Beati Stephani pro domino Guilhelmo d'Albon abbate nostro ibi sepulto. Sexta super tumulo fratris Girardi Arodi quondam celerarii Sancti Laurentii ante paruum benedictarium pro fratre Johanne Gregoyre quondam infirmario nostro ibi sepulto. Septima super proximiori tumulo pro fratre Claudio de Vernolies quondam communario nostro ibi sepulto. Octava super gradus quibus ascenditur a claustris ad ecclesiam pro domino Hugone Aibrandi quondam abbate nostro ibi sepulto. Nona ante altare capituli pro domino Stephano de Sancto Justo quondam abbate nostro ibi sepulto. [fol. 205 v] Decima super tumulo de Tollomieu ante gradus quibus ascenditur a claustro mandate ad ecclesiam pro nobilibus Guigone, Philippo, et Zacharia de Tollomieu, et pro fratribus Guillelmo, Guichardo et Zacharia de Tollomieu ibi sepultis. Decima prima in medio claustris mandati ante arborem vitae, pro domino Guidone quondam abbate nostro ibi sepulto. Decima secunda super tumulo ante mandatum pro fratre Hugone de Pugneu quondam sacrista maiore, ibi sepulto. Decima tertia in medio claustris, quod devent manutene celerarii pro omnibus religiosis, in eodem claustro sepultis. Decima quarta ante portam reffectorii pro omnibus benefactoribus nostris. Decima quinta in medio claustris reffectorii super tumulo ibi existente pro fratre Matheo de Grigneu ibi sepulto. Decima sexta ante ostium parlatorii [pro] fratre Petro de Buxi quondam decano de Laney ibi sepulto. Decima septima ante ostium capituli pro fratre Guigone de Lorgue ibi sepulto. Decima octava ante ostium ecclesiae Beatae Mariae super tumulo nobilium des Renières quondam villae Savigniacci. Decima nona in capella Beati Leodegarii pro domino Iterio quondam abbate nostro ibi sepulto. Vigesima in choro ecclesiae Beatae Mariae sub pinnaculo pro fratre Girino du Mas quondam priore motistroterii ibi sepulto. Vigesima prima in coemeterio ante fenestram altaris capituli pro domino Hugone quondam abate nostro ibi sepulto. Vigesima secunda ante fenestram capellae Beatae Mariae Magdalenaee super tumulo nobilium quondam de Sancto Juliano. Vigesima tertia in coemeterio [fol. 206 r] retro magnum altare a parte sinistra, et capellae Sancti Petri, ubi erant antiquitus sepulturae nobilium de Varennes de Rapetour, et de Tarare d'Affoz. Vigesima quarta et ultima retro presbiterium Sancti Martini super tumulo nobilium des Ruyls.

## Annexe C 13. Procès-verbal de visite après le décès de Claude d'Albon

---

1692 (ADR, 1 H 242/3)

À messieurs,  
Messieurs les sénéchal et juges présidiaux de Lyon,

*16 may 1692, requeste.* Suplie humblement messire Jacques Bénigne Bossuet, abbé baron de l'abbaye royale de Savigny, à ce qu'il vous plaise messieurs luy permettre de faire faire description et sommaire à prix de l'estat des bâtimens et fondz dépendans de ladite abbaye par l'un des experts qui sont en exercice pour servir et valloir au supliant ce que de raison, à l'effet de quoy il sera signifié aux héritiers ou exécuteurs testamentaires de messire Claude d'Albon, vivant comte de Lyon, abbé dudit Savigny, d'assister à la dite description et sommaire à prix sauf au supliant de prendre dans la suite telles autres conclusions qu'il verra bon estre et qu'il sera passé outre comme pour fait d'instruction nonobstant oppositions ou appellations quelconques sans préjudice d'icelles et ferez justice, Perrodon ;

*Ordonnance pour procéder au rapport.* Soit fait comme il est requis pour servir et valloir ce que de raison et pour procéder audit rapport avons commis maître Marquin, expert juré, ce XVI<sup>e</sup> may M VI<sup>C</sup> nonante deux, Deseuc ;

*19 may 1692, signification à messieurs les exécuteurs testamentaires de Claude d'Albon.* Signifié la requeste et ordonnance cy-dessus escrite à messire Joseph d'Albon, archidiacre de l'Église, comte de Lyon, baron d'Anse, seigneur et prieur de Montrotier, et messire Camille d'Albon, seigneur et marquis de Saint-Forgeux et autres places, exécuteurs testamentaires de deffunt messire Claude d'Albon, ancien archidiacre de l'Église, comte de Lyon, vivant abbé baron de l'abbaye royale de Savigny, en parlant pour tous deux audit messire Joseph d'Albon, trouvé au chasteau de Saint-Bel auquel j'ay donné copie tant de ladite requeste, ordonnance que présent exploit affin que du contenu en icelle ils n'en puissent ignorer avec déclaration que je leur ay faite que ledit messire Bossuet fait et constitue son procureur maître Jean François Perrodon, procureur ez cours de Lyon, y demeurant rue Portefrot, paroisse de Sainte-Croix, en la personne et maison duquel il fait élection de domicile ; fait ce dix-neufvième may mil six cent quatre-vingt et douze, avant midy, par moy Romand Illy, sergent royal en la sénéchaucée et siège présidial de Lyon, résident au bourg de Savigny, sous signé Illy, controollé à Savigny, ce seixième may M VI<sup>C</sup> quatre-vingt douze, Devigo ;

*20 may 1692, rapport.* Ce jourd'hui, vingtième jour du mois de may mi six cent quatre-vingt douze, nous Hercule Marquin, bourgeois de Lyon, expert priseur et arpenteur juré de ladite ville de Lyon, sénéchaucée et siège présidial et autres juridictions royales et ordinaire d'icelle et Lionnois, nommé d'office par ordonnance rendue par monsieur le lieutenant général de Lyon, en datte du seizième du présent mois, mise au bas d'une requeste à luy [fol. 1 v] présentée par messire Jacques Bénigne Bossuet, abbé et baron de Savigny, laditte ordonnance portant qu'il sera proceddé par nous à la description et sommaire à prix de l'estat des bâtimens et fondz en dépendans de laditte abbaye et à la réquisition de maître Hugues Guérin, notaire royal et bourgeois de Lyon se disant ayant ordre et pouvoir dudit seigneur abbé de Savigny, qui nous a dit qu'il ne peut nous remettre aucun procès-verbal de l'estat des dépendances de ladite abbaye d'autant que, lors de la confection de l'inventaire des tiltres et papiers de ladite abbaye, l'on en a trouvé aucuns ; significations probablement faites à messire Claude Jospeh d'Albon, archidiacre de l'Église, comte de Lyon et aussy à messire Camille d'Albon, seigneur marquis de Saint-Forgeulx, exécuteurs testamentaires de deffunt messire Claude d'Albon, ancien archidiacre, comte de Lyon, vivant abbé de Savigny, par exploit du dix-neufvième du présent mois de may par Illy, sergent royal et résident à Savigny, controollé ledit jour par Devigo, commis audit controole, nous nous sommes ce jourd'huy, huit

heures du matin, transporté de ladite ville de Lion, nostre demeure, sur lesdits fondz et maisons assisté dudit maître Guérin, où estant arrivé environ le midy au bourg de Saint-Bel, dépendant de ladite abbaye, avons pris logis chez le nommé Bissardon, hoste tenant le logis de l'Escu de France, et avons renvoyé à ce jourd'huy, deux heures de relevée, à commencer à faire nostre rapport et sommaire à prinse, lequel présent verbaill nous avons dressé pour servir et valloir ainsy que de raison et avons signé avec ledit maître Guérin,  
Signé Guérin et Hercule Marquin.

[fol. 12 v] Premièrement, sommes entrés dans l'église de ladite abbaye, laquelle avons recognu estre en bon estat, le cœur et la nef de mesme que son clocher au-dessus, remply de six cloches, le tout en bon estat.

De ladite église, sommes entrez dans le cloistre, joignant icelle du costé de vent, lequel est carré. La partie dudit cloistre joignant ladite église couverte d'un couvert à un appent à thuille creuse, soutenu par des pilliers, arcades et murs au-dessus et par la muraille de closture de ladite église, lequel avons recognu estre en bon estat et presque neuf, le pavé d'icelluy de cadettes pierre de taille vieilles, rompues et usées y en manquant une partie. La partie dudit cloistre du costé de soir est couverte à moitié de son étendue par un couvert à un appent à thuille creuse, soutenu par semblables pilliers, arcades et mur au-dessus et par la muraille de sieur communier, le restant dudit costé de cloistre sans couverture de mesme que la partie du costé de vent, lesdites deux parties sans pavé n'y ayant que le terrain. Avons recognu que la dernière partie dudit cloistre du costé de matin est aussy découverte, à l'exception de deux arcades qui joignent la première partie dudit cloistre, ci-dessus descrite, lesquelles deux arcades sont couvertes d'un couvert à un appent à thuille creuse, soutenu par les deux pilliers, arcade et mur au-dessus et par la muraille de ladite église en bon estat, laditte portion de cloistre du costé de <la nef> <sup>3</sup> pavées de cadettes en partie vieilles, rompues et usées, les murailles où sont les arcades du cloistre en bon estat. La muraille joignant ledit cloistre de matin vielle par le milieu et sur ledit cloistre, de trois pouces sur sa hauteur, néantmoins en estat encore de servir. En la muraille aussy joignant ledit cloistre du costé de vent, avons recognu qu'il y en a les trois quarts d'icelle qui tombe en ruine, y ayant près de deux toises de tombées à bas.

Dudit cloistre, sommes entrez dans un endroit appelé le chapitre, joignant ledit cloistre du costé de matin. Avons recognu qu'icelluy est en bon estat de mesme que ~~la croix~~ <sup>4</sup> sa voulte à croix d'augive, soutenue par deux pilliers et deux demy pilliers pierre de taille en bon estat, aussy bien que le pavé pierre de taille. Autour dudit chapitre sont des bancs de massonnerie couvers de cadettes aussy pierre de taille. Joignant la muraille dudit chapitre du costé de matin est un autel pierre de taille, au-dessus duquel est un jour. À costé dudit autel, en tirant du costé de bize, est un crucifix de bois, et au milieu dudit chapitre, est une colonne carrée à hauteur d'appuis, marbre canellée.

Au-dessus dudit chapitre est un grand espace bâtiment vuide, n'y ayant que les quatre murailles, où l'on y monte par un degrez qui aboutit dans ledit cloistre. Avons recognu que icelluy tènement a servy pour un dortoir, ainsy que lesdits sieurs chanoines l'ont dit, y ayant quatre larmiers du costé de soir et cinq du costé de matin, ledit tènement ou dortoir sans pavé ni carrellage n'y ayant que le terrain, et au-dessus est le couvert à thuille creuse à deux appens, soutenu par des arbalestiers et jambes de force [fol. 13 r] en cintres. Avons recognu que iceux arbalestiers et jambes de force poussent la muraille sur le cloistre, cy-devant descrite, en dehors et qu'iceux arbalestiers sont soutenus quelques-uns par six pièces de bois par-dessous la couverture en bon estat, sans goutieres.

De là, sommes entrés dans un grand tènement appelé le reffectoir, joignant ledit cloistre du costé de bize, lequel avons recognu estre à plain-pied du terrain, n'y ayant que les autres murailles, le couvert au-dessus soutenu par des arbalestiers en bon estat et sans goutieres.

Sommes entrés dans une chappelle sous le vocable de la Vierge, laquelle joint le cloistre du costé de matin. L'avons trouvé en bon estat, de mesme que son couvert et lambry.

Cela fait, nous nous sommes retirez de ladite abbaye pour continuer la présente description sur les autres fondz, n'y ayant pas d'autres lieux à recognoistre en icelle, ainsy que les dits sieurs nous ont dit, et ont signé avec ledit Maître Guérin et Blanc. Signé : Grollier de Servièrre, grand prieur, de Laurencin, prieur, de Genetines, grand cellerier, Guérin, Blanc et Hercule Marquin. Ce fait et

<sup>3</sup> Renvoi en fin de paragraphe.

<sup>4</sup> Mots barrés par l'auteur.

attendu l'heure de six sonnées, nous, expert juré susdit, nous nous sommes retirés en nostre logis de Saint-Bel accompagné dudit Maître Guérin et Blanc, et avons renvoyé à demain, huit heures du matin, la continuation de nostre présente description et sommaire à prinse, et avons signé avec ledit Maître Guérin et Blanc.

Signé Guérin, Blanc et Hercule Marquin.

## Annexe C 14. Plainte au sujet d'un vol de pierres

---

1716 ADR, 1 H 211

À monsieur,

Monsieur le juge de la baronnie de Savigny, ou monsieur vostre substitué,

Vous remontre messire Hector Louis de Laurencin, religieux et sacristain de Nostre-Dame en l'abbaye royale de Savigny, que en laditte quallité, a la garde de la chappelle de Saint-Cosme-et-Damien, qui est atenant en sa maison de ladite sacristie, joignant la maisons du petit sellerie de laditte abbaye, laquelle chappelle estant sy ancienne que despuis longtemps ses [...] sacristains ont esté obligés pour en empesché la ruine d'y faire construire une muraille butante contre ladite chappelle pour la fortiffié. Cependant au préjudice de ladite réparation et construction, certains particulliers et quidams masson travallians dans l'enclos de la maison dudit sieur petit cellerié, se sont advisés ce jourd'huy de démollir et détruire laditte butte et ont enlevé les pierres tant brusses que de tailles, ce qui cause un péril évidant de ladite chappelle ensemble la maison dudit remontrant, [fol. 1 v] lesquelles manquant d'apuy et de soutient tomberont sur [...] en ruine, ce qu'en ayant [...] d'empescher, il recourt à vous. À ce qu'il vous plaise, mondit seigneur, ordonner que lesdits massons [...] indiqué seront adjournés en personne sur les fais et dégradations cy-dessus recencés pour ce fait estre pris par ledit sieur remontrant telles autres fins et conclusions que de raison et cependant que défensses leurs seront faictes de continuer ledit démolissement ny d'enlever lesdites pierres à peine de 100 livres d'amande.

Laurencin, sacristain de Nostre-Dame.

Soit faict comme il est requis aux 1 dudit remontrant, faict ce vingt-onziesme avril mil sept cent et seize.

De Boulogne, juge substitué.

L'an mil sept cent seize et le vingt-deuxiesme avril avant midy, par vertu de l'ordonnance mise au bas de la requette cy-dessus, à la requette du cy dénommé messire Hector Louis de Lauranssin, religieux, sacristain de Nostre-Dame en l'abaye royale de Savigny, qui fait élection de domicile et constitution de procureur en la personne et estude de maître Nicollas Lambert, notaire royal à l'Arbresle et Antoine Michallet, huissier en la baronnie de Savigny [fol. 2 r] résidant audit Savigny [...].

Par devant nous [...] est comparu maître Lambert procureur de messire Hector Louis de Laurensin, religieux et sacristain de Nostre-Dame en l'abaye de Savigny, qui nous a dit que sa partie ensuite de nostre ordonnance du 21<sup>e</sup> du courant fit adjourner Benoist Vianay, maître masson à Courzieu, le jour d'hier avec assignation pour répondre en personne sur le contenu de la plainte dudit messire de Laurensin, sur les deux heures de relevé, et comme il ne s'est présenté à ladite assignation, ny répondu, il requiert à ce que ledit Vianay soit saisy au corps, mené et conduit en sure garde dans nos prisons pour y estre détenu jusques à ce qu'il ayt répondu, le sieur procureur d'office oüy, estre



ordonné ce que de raison sur la voye et fait dont est question et qu'à l'exécution de vostre ordonnance, il sera passé outre nonobstant procureur, Lambert.  
Soit montré audit procureur d'office pour [...] [fol. 2 v] estre ordonné ce que de raison.

Fait le 24<sup>e</sup> 1716. De Boulogne.

# Annexe C 15. Procès-verbal de visite pour François de Cluny

---

1762-1763 (ADR, 1 H 242/5)

*Titre inscrit sur la page de couverture*

Rapport des châteaux et biens dépendant de l'abbaye de Savigny, fait à la réquisition de messire François de Clugny, prévost de l'Église, comte de Lion, aumônier du Roy, vicaire général du diocèse d'Autun, baron et abbé commendataire de l'abbaye royale de Saint-Martin de Savigny.

*Remarques sur la mise en forme :*

- le texte inscrit dans la marge a été restitué en italique.
- les mots soulignés par l'auteur ont été semblablement soulignés.

## **Introduction**

Rapport des châteaux et biens dépendant de l'abbaye de Savigny.

Nous, Jean-Baptiste Cussinot, expert juré, arpenteur royal, priseur et mesureur d'immeubles dans le ressort de la sénéchaussée et présidial de Lion, nommé pour sentence rendue, en ladite sénéchaussée le douzième juin dernier, entre messire François de Clugny, prévost de l'Église, comte de Lion, aumônier du Roy, vicaire général du diocèse d'Autun, baron et abbé commendataire de l'abbaye royale de Saint-Martin de Savigny, et messire Jean Joseph Desarnod, procureur en Cour de Lion, curateur décerné à la succession abandonnée de messire Jean Fuligny de Damas, grand custode de l'Église, comte de Lion, abbé commendataire de ladite abbaye de Savigny, sur les conclusions de maître Simon Fleuri Zacharie Palerne de Favy, avocat du Roy en ladite sénéchaussée, ladite sentence portant qu'acte est octroyé audit messire Desarnot, en qualité qu'il agit de la déclaration par luy faite qu'il nomme nous, dit Cussinot, expert juré, pour procéder à la visite, description et estimation des dégradations et réparations [fol. 1 v] à faire dans les batimens et fonds dépendant de ladite abbaye de Savigny, et qu'acte est pareillement octroyé de la déclaration faite par le dit messire de Clugny qu'il n'entend point nommé d'expert de sa part et consent que nous, Cussinot, procédions seul à la visite, descriptions et estimations des dégradations et réparations à faire dont il s'agit, à la charge toutes fois pour nous, Cussinot, de nous faire assister de deux habitans des lieux, pour nous servir d'indicateurs et nous donner les éclaircissemens nécessaires. En conséquence, ladite sentence ordonne, avant rendre droit, sauf et sans préjudice des droits et moiens des parties, que nous, Cussinot, demeurans receu pour seul expert du consentement des parties pour procéder au procès-verbal de visite des batimens, pré, terres, bois et vignes dépendans de ladite abbaye de Savigny, même des chœurs des églises et clochers des paroisses et autres lieux en dépendans, en connoitre, coter et estimer article par article les réparations, dégradations qui si trouverons et les réparations qui y seront nécessaires, et que nous nous expliquerons aussi à mesure des descriptions, d'autant que nous pourrons le scavoir et le reconnoitre, sur le tems des dégradations, sur les causes d'icelles, sur l'utilité ou inutilité de rétablissement, et sur celles qui sont de volonté, à l'effet de quoy nous nous ferons assisté de deux habitans des lieux pour nous servir d'indicateurs et nous donner les éclaircissemens nécessaires, à la charge par nous, Cussinot, de prêter le serment en tel loi requis, et de le faire prêter par les habitans dont nous nous ferons assistés, par devant le premier juge des lieux qui demeure à ces fins commis pour ledit procès-verbal, raporte être ce qu'il appartiendra ladite sentence collationé, signé Tracol, greffier, contrôlé, scellé et cosigné maître Desarnot, procureur es qualités qu'il a [esté] le dix-huit juin dernier, en conséquence de laquelle [fol. 2 r] de Saint-Bel et renvoyé pour la continuation de ladite visite et description et de nous transporter demain, vingt-neuf du présent [mois], six heures du matin, dans la vigne et autres fonds dépendans du château abbatial avec les sieurs Reymond et Gomard, indicateurs par nous choisis pour la visite desdits fonds, lesquels nous ferons mander, et ont lesdits Gonin et Andrillard require

taxe leur être faite où ils [ont] assistés et indiqués pendant la cour de non oppération à raison de trois livres par vaccation et ont lesdits maître Verchère, Desarnot, Gonin signé avec nous et le commis greffier, n'ont ledit Andrilliard pour ne scavoir faire ainsy qu'il l'a déclaré de ce enquis et sommé, ainsy signé à la minutte Gonin, Verchère, Desarnot, Cussinnet et Dufieu commis greffier.

### ***Description des bâtiments de l'abbaye*** (fol. 45-50)

[fol. 45 r] *Église de l'abbaye de Savigny.* Nous nous sommes ensuite rendu dans l'enceinte joignant ledit bourg de Saint-Bel où sont scitués les différentes maisons que habitent les religieux de Savigny dans laquelle enceinte l'on parvient par un grand portail qui est en fort mauvais état sans fermeture vis-à-vis duquel est le portail de l'église desdits religieux qui donne entrée dans un vestibule voûté à [fol. 45 v] croix d'ogive au moyen de sept marches posées à l'entrée dudit portail au sous duquel vestibule qui est tout ouvert est la porte d'entré de l'église garnie de sa fermeture à deux vantaux vielle et fusée par laquelle on descend au moyen de neuf marches pierre de taille dans la nef de ladite église qui est sous le vocable de Saint-Martin dans laquelle nef sont de chaque côté six pilliers en pierre de taille qui soutiennent le lambry de ladite église en planche bois sapin à petits létaux, laquelle est éclairée par plusieurs vitraux ou demy vitraux garnis en petits verres à petit plomb lesquels nous ont parus être en assez en bon état. Ladite nef pavée en dalles ayant en outre observé que ledit lambry paraît vieux et fusé n'ayant pu cependant y monter à cause de son élévation. Le jubé qui ferme le chœur est en pierre de taille et moulure dont les tailles sont disjointes y ayant plusieurs corruption par vétusté par-dessous lequel jubé est pratiqué une porte pierre de taille par laquelle nous sommes entré dans le sanctuaire et chœur qui sont voutés le chœur garni de stalles en bois noyer vielle [fol. 46 r] mais cependant en assez bon état à l'extrémité du sanctuaire et au milieu d'iceluy est le maître autel à la romaine où l'on monte par deux marches lequel est éclairé par trois vitraux en bon état garnis de leurs verres à petit plomb des côtés de midy et nord dudit maître autel et dans les ailes de ladite église sont différentes chapelle dont le plâtre des murs de celles du côté du nord est un peu dégradé de même que celui d'une des chapelles du côté de midy, qui auroient besoin d'être replâtrées.

*Clocher de l'abbaye de Savigny.* Au-dessus dudit chœur est un fort beau clocher qui se termine en aiguille dans lequel sont six cloches et qui nous a paru en bon état.

*Cloître de l'abbaye.* De ladite église, on descend par une porte pierre de taille au moyen de quelques marches dans un emplacement où était anciennement le cloître de ladite abbaye dont il ne reste que les vestiges des arcades qui renferment un petit espace servant actuellement de jardin au communier, lesquelles arcades sont au nombre d'onze du côté d'orient, de douze du côté d'occident et de dix-huit de chacuns des côtés de nord et midy, lesquelles sont de la [fol. 46 v] hauteur de six pieds et demy soutenues par des pilliers pierre de taille dont l'espace d'un pillier à autre est de quatre en quatre pieds, les ceintres desdites arcades en pierre de taille qui sont entièrement corrompus par <sup>5</sup>vétusté sont sur le point de crouler ne restant aucuns vestiges des couverts dudit cloître qui est détruit et écroulé depuis longtemps, et ayant invité lesdits indicateurs de nous conduire dans les lieux qui servoient autrefois de réfectoire aux religieux, ils nous ont dit qu'ils n'en avoient jamais vu ; depuis, ont oui dire que le réfectoire était détruit par vétusté depuis bien longtemps et qu'il n'en subsistait pas même des vestiges et que chaque religieux a sa maison et tient son ménage. Ce fait et attendu l'heure de midy sonné audit bourg de Savigny nous nous sommes retiré pour y prendre notre repas et avons renvoyé la continuation de la présente visite à ce jour d'huy, huit heures de relevée, ledit maître Verchère et ledit maître Desarnod nous ayant [fol. 47 r] dit qu'ils avoient plusieurs observations à nous faire <relativement><sup>6</sup> auxdits lieux clostraux c'est pour quoy nous n'avoint point fait d'estimation des réparations qu'il y auroit à faire pour rétablir ledit cloître ; lesquels ont signé sous leurs protestations <avec ledit maître Desarnod><sup>7</sup>, ledit Gonin, nous et le commis greffier, non ledit Andrilliard pour ne le scavoir de ce enquis et sommes allés signé à la minutte Gonin, Verchère, Desarnod, Cussinnet et du sieur commis greffier. Et ledit jour vingt-huitième juilliet mil sept cent soixante-deux, sur les trois heures de relevée, nous nous

<sup>5</sup> Dans la marge : Vétusté.

<sup>6</sup> Renvoi dans la marge.

<sup>7</sup> Renvoi dans la marge.

sommes de nouveau transportés avec lesdits maîtres Verchère et Desamot et lesdits indicateurs dans l'emplacement où sont les arcades qui servoient anciennement de cloître et à l'orient duquel cloître est une porte pierre de taille ceintre, à une fermeture par laquelle nous sommes entré dans un bas au rez-de-chaussé où les religieux tenoient anciennement leur chapitre ainsi que nous l'avons reconnu par des bancs en maçonnerie qui sont tout autour dudit rez-de-chaussé, auquel nous avons procédé à la description, et avons reconnu que le rez-de-chaussé est ouvert du côté d'occident par six petites arcades soutenues par des pilliers en pierre [fol. 47 v] ledit re-de-chaussé pavé en dalles et voûté à croix d'ogive suporté par deux pilliers et deux demy pilliers en pierre de taille ; dans le milieu et du côté d'orient, il est encore éclairé par une petite croisée à l'antique au-dessus d'un vieux autel en pierre, ladite croisée sans aucuns vitrage ny volets, laquelle salle de chapitre est en très mauvais état les murs étant dégradés de même que partie des piliers en pierre de taille qui suportent ladite voûte laqu'elle est entièrement corrompue par le tout par vétusté.<sup>8</sup> Au-dessus duquel chapitre étoit autrefois le dortoir suivant ce que nous ont dit lesdits indicateurs où l'ont aperçoit encore des petites fenêtres des cellules des religieux lequel dortoir est détruit depuis long temps, à ce que nous ont dit lesdits indicateurs ; le couvert d'iceluy ayant été considérablement baissé et ne servant actuellement qu'à couvrir une fenièrre lequel couvert parait en bon état. Les marches de la rampe qui [fol. 48 r] servoient à monter audit dortoir ont été enlevées ou rompues ny en ayant plus de vestiges, et les murs où estoient adossée ladite rampe sont corrompus et menacent ruine le tout par vétusté. À l'orient de l'emplacement dudit cloître est une porte pierre de taille qui donne entrée dans un vestibule voûté à croix d'ogive suporté par un pillier de pierre de taille, duquel on descend dans une chapelle appelée la chapelle de Notre- Dame-sous-Terre par sept marches qui y sont placées, le lambry de la nef en planches parroît très vieux, le chœurs de ladite chapelle voûté, le platrissage des murs entièrement dégradé, auroit besoin d'être refait en entier, ladite chapelle éclairée par deux vitraux en assez bon état, de même que leurs verres à petit plomb. À côté de ladite chapelle du côté de midy est une autre chapelle voûtée appelée la chapelle de Saint-Brice<sup>9</sup>, éclairée par un vitreau, au fond de laquelle est un vieux tombeau pierre de taille, et vis-à-vis duquel est la maçonnerie et les pierres d'un autel. À l'instant ledit maître Desarnod en qualité qu'il agit a dit que la description que nous venons de faire tant de l'église parroissiale que de celle des religieux de Savigny et des lieux clostraux cy devant décrits, est d'autant plus inutile qu'à l'égard du clocher de l'église parroissiale de Saint- André, il n'est point à la charge des décimateurs n'étant point placé sur le chœur, et cela est si vray que les réparations qui ont été faites en dernier l'ont été par la communauté des habitants en conséquence des ordonnances de M. l'intendant. À l'égard de l'église des religieux et du clocher étant sur le chœur d'icelle l'entretien ne scauroit concerner le sieur abbé de Savigny et de tout tems les religieux ont pris soin de l'entretien de l'un et de l'autre. Quand aux lieux claustraux outre qu'ils sont détruits par vétusté n'étant plus d'aucune utilité, depuis que l'abbé est commendataire, et que les religieux tiennent chacun en leur particulier leur ménage, ils n'ont jamais été à la charge du sieur abbé de Savigny ce qui est établi par la sentence rendue aux requêtes du palais le vingt sept may mil sept cent quarante huit entre deffunt messire de Damas et le sieur marquis de Tessé par [fol. 49 r] laquelle sentence dont ledit maître Desarnod a eu le soin de se procurer une copie, il paroît qu'à la forme des constitutions de l'abbaye de Savigny et des actes et transaction passés entre messire d'Albon pour lors abbé de Savigny et les religieux ou officiers et bénéficiers claustraux de ladite abbaye, en datte des premiers août huit octobre mil six cent huit, et vingt avril mil six cent neuf l'entretien et les réparations des réfectoire, dortoir et autres lieux claustraux de ladite abbaye n'ont jamais été et ne peuvent être à la charge de l'abbé qu'elles ont toujours été faittes par les religieux et officiers claustraux qui en étoient tenus et chargés comme les regardans seuls, suivant les actes surdattés ; ce qui a même été reconnu et attesté récemment par l'acte capitulaire passé devant notaire et témoin le quatre mars mil sept cent quarante huit par les grand-prieur, religieux et chapitre de ladite abbaye de Savigny capitulairement assemblée, lequel a été produit dans ladite instance, au moyen duquel est la sentence qui a déchargé ledit messire de Damase de toutes lesdites réparations, il est fort inutile d'estimer les réparations à faire pour le rétablissement desdits lieux claustraux protestant ledit maître Desarnod en la qualité qu'il agit de n'être tenu à aucun et [fol. 49 v] d'icelles et faisant toutes autres réserves et protestation de droit et a signé ainsy signé à la

<sup>8</sup> Dans la marge : Vétusté.

<sup>9</sup> Le terme « Brice » a été rajouté par une main postérieure.

minutte Desarnod. Maître Verchère a dit en réponce qu'il est certain que les sieurs abbés de Savigny ne scauroient être tenu des réparations qu'il y auroit à faire au clocher de l'église parroissiale parce que le clocher n'est point placé sur le chœur de laditte église, et qu'ils n'ont d'ailleurs qu'une très petite partie des dixmes de laditte parroisse, in ne croit pas non plus que l'église des religieux et n'y le clocher étant sur icelle, puisse être à la charge du sieur abbé de Savigny, puisque est un tems les religieux et officiers claustraux se sont chargés de l'entretien de l'un et de l'autre. Mais, à l'égard des lieux clostraux, il étoit intéressant pour ledit messire de Clugny de constater juridiquement qu'ils sont détruits par vétusté et qu'à peine en reste-t-il des vestiges, afin que l'on ne puisse dans aucuns tems l'en rendre responsable ; mais s'il étoit recherché pour raison de ces objets lequel ne pense pas, la succession dudit messire de Damas seroit incontestablement tenu de la garentir et de rapporter [fol. 50 r] les actes énoncés et dattés dans le dire de maître Desarnod et comme il est bien constant que tous lesdits lieux claustraux sont détruits par vétusté qu'on ne peut les réparer sans les rétablir de nouveau ledit maître Verchère croit assez inutile de faire une estimation de ce qu'il en couteroit pour laditte reconstruction d'autant mieux qu'on ne les a probablement laissé détruire depuis tant d'années, que parce qu'ils sont devenus totalement inutiles et a signé ledit maître Verchère signé sous sur ses réserves et protestations contraires à celles dudit maître Desarnod ainsy signé à la minutte Verchère. Desquels dires observations et réquisitions réserves et protestations, <a été><sup>10</sup> octroyé auxdits maîtres Verchère et Desarnod pour leur servir et valoir ce que de raison ; attendu lesquels et les observations par nous faites cy devant nous nous sommes abstenus de procéder à aucune estimations des constructions qui seroient nécessaire pour rétablir lesdits lieux claustraux. Cy fait et attendu l'heure de sept et demy de relevée nous nous sommes retirés dans notre logis audit bourg.

---

<sup>10</sup> Mots écrits deux fois.

## Annexe C 16. Description de Laurent de Foudras

---

1766 (AN, G<sup>o</sup> 74, 20-21)

*Titre inscrit sur la première page*

Tableau de l'abbaye et chapitre de Saint-Martin de Savigny, ordre de Saint-Benoît, diocèse de Lyon

[p. 49] L'abbaye de Saint-Martin de Savigny alias *Sapini*, diocèse de Lyon, située à quatre lieux de cette ville, dans une solitude telle que les saints Pères vouloient l'établissement des maisons religieuses, éloignées du tumulte des villes, paroît être du sixième siècle. La tradition rapporte que cette solitude fut en premier lieu habitée par des solitaires qui faisoient leurs exercices dans une petite chapelle souterraine qui existe encore, joignant la chapelle de Notre-Dame (dont on parlera ensuite), et que lorsque Saint-Maur vint en France pour y établir la règle de Saint-Benoît, ces solitaires en embrassèrent la règle. Dans le huitième siècle, Charlemagne en fut le restaurateur. Il y fit et donna beaucoup de biens. Plusieurs autres souverains et nobles s'empressèrent aussi de suivre ses traces et d'y placer des sujets que la sainteté des abbés et religieux y attiroient. Les religieux y vivoient à la table de l'abbé de même que, en ce temps, les chanoines y vivoient à celle de l'évêque, et couchoient dans des dortoirs, adstreints également aux offices de jour et de nuit, silence, chapitre, etc.

[p. 53] L'abbaye de Savigny est située à l'orient et joignant le bourg dudit lieu, dans lequel est la paroisse desservie par un curé et un vicaire (les religieux de l'abbaye ne desservant aucune paroisse, ladite abbaye entourée d'un mur très épais et très élevé, détruit en plusieurs endroits, le reste en mauvais état par vétusté. L'entretien de ce mur étoit anciennement à la charge des habitants dudit lieu qui y avoient leurs retraites dans les temps des guerres, et aujourd'hui ils n'en ont plus. Ces retraites étoient appellées cabannes. Les portes existent encore, les maisons des officiers claustraux dont nous parlerons sont autour de l'église la plus part joignant lesdits murs, lesquelles maisons sont en très bon état, les bénéficiers ayant soin de les entretenir : il y en a de très vastes et très agréables, mais antiques.)

*De l'église*

Pour arriver dans l'église, dont l'entrée est vis-à-vis les grandes portes de l'abbaye, se présente un portail antique autour duquel sont sculpturé quelques miracles du nouveau testament. L'on descend sept degrés et l'on entre dans un vestibule voûté de la longueur d'environ 49 pieds sur 22 de largeur, duquel l'on descend dans l'église par huit degrés. Ladite église est à trois nefs soutenue par des piliers de granique et lambrissée de la longueur d'environ 300 pieds sur 126 de largeur. À l'entrée du chœur, dans lequel il y a de chaque côté 27 stalles ou formes, est une tribune voûté, appellée dans le diocèse de Lyon jubé, à laquelle on monte par deux rampes de degrés, une de chaque côté, sur laquelle il y a l'autel de la Croix, un grand crucifix suspendu au-dessus, sur lequel autel il y a plusieurs messes fondées. Les grandes fêtes, les religieux vont dans cette tribune dire les leçons de matines et à la grande messe l'épître, le graduel et l'évangile. Les dehors en sont ouvragés en sculpture et plusieurs figures de saints bien travaillés. En 1562, les religionnaires qui pillèrent Savigny et l'église et firent brûler sur la place publique plusieurs titres, documents ainsi qu'il est constaté par plusieurs procès-verbaux qui furent faits pour lors et qui existent, mutilèrent ces figures auxquelles ils coupèrent toutes les têtes. Le grand autel de ladite église est à la romaine, où est un très beau tabernacle doré à côté des bustes aussi dorés etc. Derrière iceluy est un autre autel [p. 54] formant le chef de la croix de ladite église, auquel il y a une messe fondée chaque jour. Aux deux côtés du sanctuaire sont quatre chapelles formant deux doubles côtés de la croix. Ledit sanctuaire et les collatéraux sont voûtés. Le clocher est au-dessus du chœur voûté, dans lequel il y a une très belle sonnerie composée de six cloches ; au-dessus du siège d'icelles est une galerie en dehors autour du clocher revêtue de plomb, plus haut est une espèce de lanterne, au-dessus une autre galerie, le tout

revêtu de plomb, ensuite une flèche couverte d'ardoise, qu'on estime être la plus belle, la plus hardie qui soit en France par la hauteur et son équilibre.

La sacristie est dans ladite église fournie d'une grande croix, une petite croix, chandeliers, burettes, bassin, encensoir, quatre calices paix le tout d'argent, plusieurs chasubles, dalmatiques et chappes ou en étoffes en or ou en soye garnie de galons de soye pour tous les jours.

Le grand sacristain est tenu à ses dépends de faire sonner les cloches, fournir les hosties, vin, cierges, linges, de garder l'argenterie et ornements de l'église, doit y entretenir trois lampes, la quatrième étant entretenue aux dépends de l'office claustral de croizier. Ledit grand sacristain doit aussy couvert la grande église, toutes les chapelles collatérales crainte qu'elles ne tombent en ruine come aussy l'église Notre-Dame.

Quand à l'entretien du clocher qui est considérable, il paroît devoir être à la charge de l'abbé comme paroissant jouir du tiers lot, mais les religieux, lors qu'il y a quelques réparations à faire, aiment mieux se cottiser que d'avoir des procèz.

De ladite église, l'on descend dans un cloître très vaste, ruiné. À la partie orientale est le chapitre, sous une voûte très belle et en état, dont le charnier doit entretenir le couvert, ainsi que du vestibule de l'église de Notre-Dame ; plus avant l'on descend dans ledit vestibule voûté d'où l'on entre par quelques degrés dans ladite église de Notre-Dame, sous une seule nef lambrissée. Le chœur, le sanctuaire et les deux chapelles voûtées sont en bon état. Le sacristain de Notre-Dame et le prieur de Tarare y doivent entretenir deux lampes ardentes. Dans la susdite église sont les tombeaux des maisons de Talaru, Faverges, Rebbé et de St-Jean. L'on y dit tous les jours une messe pour la maison royale et autres. À droite en entrant dans icelle est la petite chapelle souterraine dont il est parlé au commencement de ce mémoire, qui est en état mais si humide qu'on y dit pas la messe.

## Annexe C 17. Requête des habitants de Savigny en faveur de l'église Notre-Dame

---

1781 (ADR, 1 H 26/5-6)

À monseigneur,

Monseigneur l'archevêque et comte de Lyon, primat de France,

Supplie très humblement les bourgeois et principaux habitants de la paroisse de Savigny en Lyonnais et ont l'honneur de remonter à votre grandeur : qu'il existe dans l'abbaye royale de Savigny une très ancienne chapelle en bien bon état et séparée de la grande église de l'abbaye, qui est appelée Notre-Dame de sous-Terre, sous le vocable de la très sainte Vierge.

Les suppliants ont une dévotion toute particulière à cette chapelle ; plusieurs même d'entre eux y ont repenti plus d'une fois la puissante protection de la mère de Dieu et la paroisse y va faire la station à différentes processions de l'année. Cette chapelle est la seule qui existe à l'usage de cette paroisse. Les suppliants désireroient ardemment qu'elle leur fut conservée aux offres qu'ils font de l'entretenir en bon état, les réparations annuelles n'excédant point à vue d'œil la somme de dix livres. Le sol de cette chapelle est peu considérable ; elle peut subsister sans que cela ne gêne en rien la destination de la grande église et sa destruction affligera considérablement cette paroisse.

Ce considéré, qu'il plaise, Monseigneur, ordonner que la chapelle dont il s'agit sera exempte de la démolition ordonnée par le décret de Votre Grandeur et subsistera aux profits desdits habitants qui se chargent d'y faire les réparations nécessaires et de l'entretenir avec la décence convenable. Ce bienfait ne fera qu'augmenter le tribut de leur reconnaissance et les suppliants ne cesseront d'adresser leurs vœux au ciel pour la conservation des jours précieux de Votre Grandeur.

Claude Coquard, Rivière, Fenouille, Perrin, Senoulliet, bourgeois, Pierre Meunier, Perret, Barthélémy Dupuy, Lepin, Anselme Buisson, Duplaccarle, Seilliens, Lambert, messieurs La Goutte, Michallard, Lepin et syndic A. Lepin.



## Annexe C 18. Jean Roux, *Savigny et son abbaye.*

---

1844 (ROUX, 1844)

### **Introduction** (p. 154-155)

J'aperçus tout à coup un petit clocher roman à toit pyramidal qui s'élevait au milieu d'un groupe de maisons. – *Qu'est-ce que cela ?* demandai-je à un petit berger accouru sur mes pas. La question, je l'avoue était bien générale : il y avait tant d'objets devant nos yeux ! – *Lou pra dou meynes*, me répondit-il, en me montrant un immense pâturage qui s'étendait en avant des habitations. – *Le pré des moines ? Merci !* – Je n'en [p. 155] demandai pas davantage, il y en avait certes bien assez pour tirer la conséquence à laquelle je voulais arriver. C'était bien Savigny avec ses débris du Moyen Âge, sa petite église, sa tour carrée, ses vieux bâtiments aux fenêtres gothiques et les restes de son mur d'enceinte ; tout cela échelonné en amphithéâtre sur la croupe d'une petite colline entourée de bouquets de bois, puis au-dessus, pour second plan, le sommet des montagnes de Tarare se baignant dans les vapeurs de l'horizon.

### **Description des vestiges** (p. 200-202)

Et maintenant Savigny n'est plus qu'un village oublié, parce qu'il a tourné contre lui-même ses mains homicides. Nous avons entendu plusieurs vieillards, témoins des événements, exprimer le regret de n'avoir pas sauvé des monuments précieux dignes tout au moins de l'admiration des artistes. De trois églises que l'abbaye possédait, une seule devait être conservée ; Robespierre avait poussé, ce jour-là, la générosité jusqu'à laisser les habitants juges dans leur propre cause. La plus magnifique fut sacrifiée. On mit à la renverser un acharnement difficile à décrire ; les statues et les colonnes tombaient pêle-mêle au milieu des décombres, chacun se disputait ces tristes dépouilles ; on [p. 201] s'en fera quelques idées, lorsqu'on saura que les débris furent divisés en douze lots, et enlevés immédiatement.

Il reste de cet édifice les murs de la nef gauche jusqu'au transept, inclusivement. *Dalmatius*, à la fin du XI<sup>e</sup> siècle l'avait fait élever. Elle était, comme toutes les églises romanes de cette époque, divisée en trois nefs ; chaque pilier était orné de colonnes appliquées et surmontées de chapiteaux représentant des scènes de l'Ancien Testament<sup>11</sup> ; sur le chœur s'élevait un magnifique clocher qui fut refait, au XV<sup>e</sup> siècle, par François [I] d'Albon. L'entrée de l'église, du côté de septentrion et de l'occident, était à huit pieds au-dessus du sol. La porte principale était décorée de plusieurs sculptures, entre autres d'un Jugement de Salomon qu'on retrouve encore sur un pan de muraille resté debout. Nous ne pouvons entreprendre la description de tous les remarquables morceaux qui ornaient cet édifice. Ils sont répandus dans tous les environs, et sur les murs de toutes les habitations du bourg. Une très belle Cène, qui formait le linteau de la porte principale, se trouve maintenant au-dessus de la porte d'une grange ; elle est très bien conservée et formée d'un seul bloc, qui peut avoir près de deux mètres de longueur. Sur un des côtés, est représenté le Lavement de pieds, par Notre-Seigneur.

Le cloître était placé au côté droit de l'église, il en reste encore quelques arceaux ; les colonnes qui les supportent ont [p. 202] leur chapiteaux à feuilles d'acanthes, les cintres sont formés de claveaux alternativement rouges et jaunes. À quelques pas de là, on voyait sous terre la petite église de Notre-Dame, qu'on a transformée en ateliers et dont la partie souterraine s'est changée en caves. Nous n'avons pu savoir où était placée la chapelle Saint-Léger, ce premier berceau de l'abbaye. Les bâtiments du chapitre entouraient l'église ; on en voit quelques débris dans la partie septentrionale, en allant à l'église Saint-André. Cette église est celle de la paroisse. La construction peut remonter au XI<sup>e</sup> siècle ; la forme en est rectangulaire. Elle n'a point de voûte, excepté le clocher qui s'appuie

---

<sup>11</sup> *Note de J. Roux* : « Nous avons trouvé, dans le jardin d'un habitant, un grand nombre de chapiteaux et de fûts de colonnes, entièrement couverts de rinceaux et d'autres ornements. Un de ces chapiteaux représente Adam et Eve tenant la pomme que le serpent vient de leur donner. Sur les faces d'un second, on voit David menant paître ses troupeaux, au moment où les envoyés de Samuel viennent le chercher pour le faire roi. Sur un troisième, c'est Jésus-Christ allant à Emmaüs avec les deux disciples : une des faces représente le château d'Emmaüs ; puis autour du tailloir de chacun de ces chapiteaux, une légende gravée en indique le sujet. »

sur une petite coupole ; ses fenêtres, auparavant très étroites, ont été agrandies. Le chœur est d'un très beau style ogival du XIII<sup>e</sup> siècle ; l'église renferme un bénitier remarquable par ses sculptures. Près du mur méridional, on trouve une élégante porte ogivale, qu'on dit être celle de la maison abbatiale ; ses archivolttes sont chargées d'ornements, et ses chapiteaux surmontés de figures humaines. Le monastère était entouré d'épaisses murailles, qui subsistent encore en partie, ainsi qu'une haute tour carrée, qu'on appelle Tour de l'Horloge.

Parmi tous ces débris, il en est de précieux que le temps fera bientôt disparaître. Ne serait-ce pas rendre service aux arts que de les faire recueillir et de les mettre à l'abri de toute destruction ?

## Annexe C 19. Auguste Bernard, « Notice historique » du *Cartulaire de l'abbaye de Savigny*

---

1853 (BERNARD, 1853)

En conséquence, le pape donna une bulle de suppression, datée de Saint-Pierre de Latran, le 10 des calendes de juillet (22 juin 1780). Cette pièce est conservée en original dans les archives du Rhône, où l'on en trouve aussi une copie imprimée. Par cet acte, les religieux de Savigny furent relevés de tous leurs vœux, sauf celui de chasteté, et eurent la permission de se retirer où bon leur semblerait, pour y jouir paisiblement et librement du revenu de leur office. Toutefois, ils restèrent provisoirement chargés de la disposition de l'église et des autres édifices jusqu'à la Révolution. Toutes les propriétés furent alors vendues comme propriétés nationales. Un bref de vente du 28 brumaire an VI (18 novembre 1795) nous apprend que la grande église avec ses dépendances fut adjugée au citoyen Gallon, sur la mise de 1 800 000 livres (valeur en assignats). Elle fut démolie quelque temps après.

Cette église avait été commencée, comme nous l'avons vu, par l'abbé [p. CXVII] Dalmace, au XI<sup>e</sup> siècle ; mais elle n'avait été complètement terminée qu'au XVI<sup>e</sup>, époque où François [I] d'Albon fit construire le clocher.

Citation de la description donnée par J. Roux, *Savigny et son abbaye*, p. 201, depuis « Elle était, comme toutes les églises (...) » jusqu'à « on en voit quelques débris » (voir annexe C 5).

Il y a mieux que des débris. Les bâtiments d'habitation ont presque tous été conservés avec cette destination ; c'est ce que nous avons pu constater, en visitant les lieux, un plan de l'abbaye à la main. Ainsi on retrouve encore l'hôtellerie, la chamarerie, l'aumônerie, le doyenné de Lanay, etc... mais ces bâtiments n'offrent aucun intérêt. On ne retrouve pas la moindre trace du réfectoire, dont les murs étaient ornés des portraits de plusieurs abbés, suivant ce que rapporte Benoît Mailliard, ni du dortoir, incendié au commencement du XIV<sup>e</sup> siècle et reconstruit au XV<sup>e</sup>.

## Annexe C 20. Achille Raverat, « Septième promenade : l'abbaye de Savigny, l'Arbresle »

---

1865 (RAVERAT, 1865)

[p. 406] Passons maintenant à la description de ce qui reste encore de tant de grandeur ; ensuite, quand nous avancerons dans le cours de nos excursions, nous découvrirons à chaque pas les témoignages de la puissance matérielle et des richesses qui étayaient la puissance morale dont cette abbaye jouit durant le cours de dix ou douze siècles.

Le village de Savigny s'élève en amphithéâtre dans le fertile vallon arrosé par le Trézoncle, à cinq kilomètres de l'Arbresle. Dire qu'il est en majeure partie construit des débris de l'abbaye, où chacun a puisé comme dans une carrière, c'est dire assez le peu de vestiges que l'on y rencontre, et le désenchantement qu'en éprouve le touriste. Cependant, voici l'église Saint-André, devenue paroissiale, où l'on remarque de bonnes parties de l'époque romane, un magnifique bénitier et un clocher pyramidal d'un très heureux effet ; quelques fragments des nefs, du transept et du clocher de la grande église Notre-Dame ; dans le fond d'une cour encombrée de fumier, l'abside de Saint-Martin ; plus loin, la chapelle de la Vierge noire, qui sert d'entrepôt. Voici quelques arcades du cloître, une belle porte ogivale de la maison des abbés et plusieurs maisons armoriées des anciens officiers de l'abbaye, lesquelles sont [p. 407] aujourd'hui défigurées et habitées par des manouvriers ; ça et là, des bas-reliefs et des morceaux sculptés, encastrés dans de nouvelles constructions particulières ; partout des débris dispersés... Voici quelques tronçons des anciens remparts ; en avant, des levées en terre appelées le Molard, destinées à retenir les eaux de vastes fossés qui servaient en même temps à défendre l'abbaye et à alimenter de poissons la table des chanoines... Voici la Tour de l'Horloge, qui défendait le pont-levis jeté à l'entrée du monastère ; quoique décapitée, elle s'élève encore avec une triste majesté, et domine l'ensemble du tableau...

Mais un homme intelligent du pays, M. de Saint-Jean, celui qui connaît le mieux le Savigny monastique, et en qui nous avons rencontré un obligeant cicérone, a recueilli de nombreux objets du vieux monastère, qui présentaient un intérêt quelconque au point de vue historique et artistique. Nous avons vu dans son jardin des chapiteaux, fûts de colonne, retables, bas-reliefs, écussons, pierres tumulaires de diverses époques.

A côté des débris du Moyen Âge, on rencontre ça et là quelques débris romains, entre autres un fort beau cippe que l'on peut voir dans le mur angulaire d'une des maisons de la petite place du village.

## Annexe C 21. Récit d'une promenade par Léon Galle

---

15 octobre 1890 (ADR, fds Galle, ms 28)

[fol. 47 r] De la superbe abbaye de Savigny, il en reste aujourd'hui quelques ruines : un porche gothique qui sert d'entrée à la cure ; une tour carrée assez haute, dite la tour de l'Horloge, les restes des deux églises. Dans l'une d'elles, nous avons vu des colonnes romanes du X<sup>e</sup> ou XI<sup>e</sup> siècle soutenant une voûte. Je serais tenté de croire que c'était une crypte ; il faut descendre un talus pour y entrer. Cette église sert de cave ; à côté il y a un petit caveau qui n'est autre qu'un [fol. 48 r] ancien caveau funéraire. La tradition a gardé la place de la grande église qui est occupée aujourd'hui par des jardins.

Alexandre Poidebard prépare un travail sur Savigny et il y est venu plusieurs fois. Dans notre promenade, il avait à la main le calque d'un plan de l'abbaye de Savigny et de ses dépendances, dont l'original est à la Bibliothèque nationale quoique ce plan fut assez inexact, nous avons pu grâce à la tour de l'Horloge, qui nous servait de point de repère, retrouver l'aumônerie, l'hôtellerie, la maison de l'abbé et son jardin qui existent encore aujourd'hui. Nous avons également retrouvé l'emplacement de deux églises. La maison de l'abbé appartient à une dame Garcin-Sage dont le gendre M. Cateland est architecte à Tarare<sup>12</sup>. Nous avons visité cette maison qui date du temps de Louis XIV, il n'y a rien de remarquable. Au rez-de-chaussée : cuisine, salle à manger, salon et dépendances. Plusieurs grandes chambres à l'étage. Cette famille Garcin-Cateland était partie depuis peu pour rentrer à Lyon. La maison était dans un état de vétusté et de saleté incroyables. À la salle à manger, des jupons crasseux pendus aux murs et des assiettes sales ; dans les chambres les lits défaites avec des draps foireux, des thomas à moitié pleins ; des tables de nuit aux tiroirs ouverts où l'on voyait des peignes avec des bourres de cheveux. Dans la chambre des bonnes, entre deux lits à langer, un tas de linge sale ! Ça caca ! !

Nous étions accompagnés par un bon type censément l'homme d'affaires de Mme Garcin, un nommé Chanay, qui nous a été d'une grande utilité dans nos pérégrinations à Savigny. Devant cette maison, il y a une petite terrasse ombragée et en bas un joli jardin entouré de maïs. C'était le verger de l'abbé. J'ai remarqué que cette habitation était à l'extrême limite de l'enclos de l'abbaye, que le verger donnait sur la campagne et qu'il y avait plusieurs petites portes d'ici de là, très commodes en certains cas. Les souterrains dont on voit le commencement, conduisaient de la maison de l'abbé aux bâtiments capitulaires.

[fol. 50 r]. Nous avons vu chez [...] <sup>13</sup> deux jolies pierres sculptées, l'une d'elle porte Pons...et un mot illisible en caractères gothiques et date « 1559 ». Le maître-maçon M. de Saint-Jean <sup>14</sup> possède quelques curieux chapiteaux, fûts de colonne, pierres sculptées. J'ai relevé sur un chapiteau à quatre faces les deux armoiries ci-contre. Chez ce maître-maçon j'ai vu huit colonnes romanes, très curieuses, complètes, intactes. [fol. 51 r] Elles proviennent du clocher de l'ancienne église qui vient d'être démolie. Elles me plairaient assez ces colonnes, pour mettre dans le rond-point des muses à Montriblout <sup>15</sup>. Mais de Saint-Jean affirme en avoir refusé 400 fr, il en demande 800. J'ai trouvé le prix un peu élevé et je lui ai dit que nous en reparlerions au printemps prochain. Nous avons vu dans la propriété d'un M. Fraize quelques pierres sculptées de l'abbaye et un joli morceau du XIV<sup>e</sup> siècle un monstre en demi-bosse très joli, très fouillé. Il lui manque seulement deux pattes. Le Fraize et sa femme qui étaient malheureusement absents sont des époux divorcés et remariés. [fol. 51 v] Le divorce Fraize est le premier divorce enregistré à Lyon depuis la promulgation de la

---

<sup>12</sup> E.-T. Cateland, né à Lyon le 28 mars 1840, s'est marié avec J.-M. Garcin, fille de X. Garcin, en 1873. Il est le père d'A. Cateland.

<sup>13</sup> Mot manquant.

<sup>14</sup> Jean Dessaintjean ?

<sup>15</sup> Correspondance de J. Baudrier dans *Lyon et les livres*. Lettre de J. Baudrier à L. Galle « A quelle époque pensez-vous monter à Montriblout ? » Montriblout est le lieu de résidence de L. Galle.

loi<sup>16</sup>. D'après d'anciens inventaires, les Fraize et les Saint-Jean avaient été parmi les plus grands pillards de l'abbaye, à la Révolution.

Avant d'arriver à Savigny, on voit un grand pré dit pré aux moines ; c'est un pré communal. Mais seuls les habitants du bourg y ont droit en pâturage du 24 juin au 1er avril, les autres habitants de la commune n'y ont pas droit. Le bourg représente l'enceinte de l'abbaye. Cet usage est fort ancien et s'est conservé après [fol. 52 r] la révolution qui avait pourtant tout bouleversé. Il vient de ce que pendant un incendie à l'abbaye, les gens du bourg, s'étant montrés très dévoués et très courageux pour éteindre le feu, le père abbé leur avait accordé ce privilège. Au moment de notre départ de Savigny, nous avons aperçu dans le fond de notre voiture un fragment de sculpture. C'était un cadeau de M. de Saint-Jean ou plutôt une invite à lui acheter des colonnes et des bas-reliefs. Nous allâmes quand même l'en remercier, et il fut convenu que Georges Poidebard garderait la pierre.

---

<sup>16</sup> Loi du 27 juillet 1884, dite loi Naquet.

## Annexe C 22. Félix Thiollier, Vestiges de l'art roman en Lyonnais

---

1892 (THIOLLIER, 1892)

[p. L] Séance du 9 juin 1892, soir : présidence de M. Edmond le Blant

À Savigny en Lyonnais, il existait une belle église du XI<sup>e</sup> siècle bâtie par les moines de l'ordre de Cluny. Elle fut détruite au moment de la Révolution ; mais M. Thiollier a pu recueillir un certain nombre de chapiteaux, de modillons et d'ornements échappés à la démolition de l'édifice. Ces curieux débris devraient être déposés au Musée de Lyon au lieu d'être abandonnées à toutes les intempéries. Un morceau de sculpture particulièrement intéressant et provenant de Savigny est signalé par l'auteur : c'est un linteau du XII<sup>e</sup> siècle orné de la représentation de la Cène. Un lion d'un grand caractère, qui serait digne de figurer au Musée du Trocadéro, se trouve également à Savigny au-dessus d'une porte moderne. Enfin M. Thiollier signale une belle série de modillons romans provenant de l'ancienne église de l'Ile-Barbe et qui se trouvent dans une propriété particulière.

Le Congrès exprime le vœu que le Musée de Lyon recueille les intéressants débris de l'art roman découverts par M. Thiollier à Savigny et dans l'Ile-Barbe, et félicite l'auteur de ses recherches persévérantes.

En faisant des recherches pour amasser des matériaux destinés à une publication sur l'Art roman à Charlieu et dans les régions voisines, nous avons été amené à voir quelques épaves des importantes abbayes de l'Ile-Barbe et de Savigny, en Lyonnais.

Tout d'abord, il nous a paru étonnant que la ville de Lyon n'ait pu recueillir ces débris dont plusieurs offrent un intérêt capital. Il nous paraît surtout incroyable que, lors de la construction de l'église actuelle de Savigny, les autorités civiles ou ecclésiastiques n'aient pas trouvé moyen soit de les utiliser dans la nouvelle construction, soit de conserver, dans un modeste asile et à l'abri des intempéries, des vestiges qui attestent le glorieux passé de leur pays !

Au milieu de l'indifférence générale, quelques rares habitants ont recueilli et réuni un certain nombre de morceaux sculptés, que les historiens de ces abbayes ne paraissent pas avoir remarqués, et qui sont en tout cas si peu connus que nous avons même entendu dire qu'il ne restait aucun débris de l'abbaye de Savigny.

## Annexe C 23. Notes d'Amédée Cateland sur la chapelle dite de Saint-Léger

---

Fin XIX<sup>e</sup>-début XX<sup>e</sup> siècle (Musée Gadagne, fds Cateland)

*Savigny*

Allège sous les colonnes, longeante hauteur de la base, pierre haute d'environ 48 [cm] de haut. À 0,30 [m] de l'assise sous la base, apparaît un sol en pierres de rivière ; au-dessus de ce sol de cailloux, sorte de terre [...] <sup>17</sup> et au-dessus couche de mortier sans dallage, correspondant au-dessus de l'allège.

Dans toute la partie mortier béton et au-dessous n'apparaît aucune trace de briques ou de tuiles.

L'enduit qui garnissait les angles rentrants entre le fut de la colonne et les piliers se continue jusqu'au tors. Les piliers ont un enduit sur la pierre vive.

Les piliers descendent droits jusqu'au joint sous la base et reposent sur la même allège que la colonne.

Épaisseurs remblais pierre et terre environ 0,20 [m] du dessous du joint sous base environ 0,40 [m] jusqu'au sol actuel remblais tuiles et briques.

[fol. 1 v] Les colonnes ont un enduit très léger, comme dans la partie visible, qui s'arrête aux moulures de base. La base n'a pas d'enduit.

---

<sup>17</sup> Mot illisible.



## Annexe C 24. Inventaire des mentions de sépultures

XIII<sup>e</sup>-XVIII<sup>e</sup> siècle

Cet inventaire des mentions de sépultures a été réalisé en collaboration avec P. Ganivet à l'occasion du colloque de Paray-le-Monial « Les moines et la mort » (1<sup>er</sup> oct. 2011)<sup>18</sup>.

identité du défunt	titre, fonction, identité sociale	jour obituaire	siècle de décès	date de décès	secteur	extraits de citations	références
Gausmar	Abbé	3/6	X <sup>e</sup> s.	984	Église S <sup>t</sup> -Martin	in capella Beati Nicolay in tumulo ibi elevato	BnF, lat. 10036, fol. 24 r
Gausmar	Abbé	3/6	X <sup>e</sup> s.	984	Église S <sup>t</sup> -Martin	celebrata missa matutinali ad altare Sancti nicolai (...) et fiet absolutio (...) pro domino Gausmaro abbate nostro quondam sepulto in tumulo elevato in eadem capella	ADR, 1 H 27/3-1, fol. 204 r
Guigue	Comte de Forez	?	XII <sup>e</sup> s.	1158 (av.)	Église S <sup>t</sup> -Martin	in choro inter majus candelabrum et pulpitrum aureum	BnF, lat. 12769, p. 109
Stitchill Robert (de),	évêque de Durham	5/8	XIII <sup>e</sup> s.	1274	Église S <sup>t</sup> -Martin	ante altare Beatae Catherine	BnF, lat. 10036, fol. 45 r
Stitchill Robert (de),	évêque de Durham	5/8	XIII <sup>e</sup> s.	1274	Église S <sup>t</sup> -Martin	ante altare Sanctae Catarinae	BnF, lat. 12769, p. 411
Stitchill Robert (de),	évêque de Durham	5/8	XIII <sup>e</sup> s.	1274	Église S <sup>t</sup> -Martin	ante altare Beatae Chatarinae pro domno Roberto de Sichi ibi sepulto	ADR, 1 H 27/3-1, fol. 205 r
Arod, Girard	Cellerier de Saint-Laurent	28/5	XIV <sup>e</sup> s.	1372	Église S <sup>t</sup> -Martin	ante benedictorium	BnF, lat. 10036, fol. 44 r
Arod, Girard	Cellerier de Saint-Laurent	28/5	XIV <sup>e</sup> s.	1372	Église S <sup>t</sup> -Martin	in tumulo pro priori paro benedictorio secus altare capellae de Champrenard	lat. 12769, p. 109-110
Arod, Girard	Cellerier de Saint-Laurent	28/5	XIV <sup>e</sup> s.	1372	Église S <sup>t</sup> -Martin	super tumulo fratris Girardi Arodi quondam celerarii Sancti Laurentii ante paruum benedictorium pro fratre Joanne Gregoyre quondam infirmario nostro ibi sepulto	ADR, 1 H 27/3-1, fol. 205 r
Chessey (de), Humbert	Cellerier de Saint-Laurent	8/1	XIV <sup>e</sup> s.	1350 (av.)	Église S <sup>t</sup> -Martin	in tumba que est ante altare Beati Bartholomei juxta primum pillare ecclesie	BnF, lat. 10036, fol. 45 r
Chessey (de), Humbert	Cellerier de Saint-Laurent	8/1	XIV <sup>e</sup> s.	1350 (av.)	Église S <sup>t</sup> -Martin	Frater Hymbertus de Cheyssiaco (...) in altari beati Beati Bartholomei jacet ante ipsum altari ubi sunt fratres Petrus de Albone, infirmarius, et Guillelmus de Albone ejus nepos, hostellarius	BnF, lat. 10036, fol. 27 r

<sup>18</sup> PUEL ET GANIVET, 2013.

identité du défunt	titre, fonction, identité sociale	jour obituaire	siècle de décès	date de décès	secteur	extraits de citations	références
Chesy (de), Humbert	Cellerier de Saint-Laurent	8/1	XIV <sup>e</sup> s.	1350 (av.)	Église S <sup>t</sup> -Martin	ante pillare ecclesie in quo sunt picta arma de Albone ante altare Sancti Bartholomei	lat. 12769, p. 109-110
Chesy (de), Humbert	Cellerier de Saint-Laurent	8/1	XIV <sup>e</sup> s.	1350 (av.)	Église S <sup>t</sup> -Martin	ante pillare ecclesie in quo sunt picta arma de Albone	ADR, I H 27/3-1, fol. 230 r
Varennnes (de), Étienne	Abbé	11/3	XIV <sup>e</sup> s.	1317	Église S <sup>t</sup> -Martin	in ecclesia magna subtus cruce[m] ante altare Beati Bartholomei	BnF, lat. 10036, fol. 24 v
Varennnes (de), Étienne	Abbé	11/3	XIV <sup>e</sup> s.	1317	Église S <sup>t</sup> -Martin	sub cruce lapidei ante altare Beati Bartholomei	ADR, I H 6, fol. 22 v
Varennnes (de), Étienne	Abbé	11/3	XIV <sup>e</sup> s.	1317	Église S <sup>t</sup> -Martin	sub cruce ante altare Beati Bartholomei	BnF, lat. 10036, fol. 30 v
Varennnes (de), Étienne	Abbé	11/3	XIV <sup>e</sup> s.	1317	Église S <sup>t</sup> -Martin	ante altare Sancti Bartholomei	BnF, lat. 12769, p. 411-412
Varennnes (de), Étienne	Abbé	11/3	XIV <sup>e</sup> s.	1317	Église S <sup>t</sup> -Martin	ante altare Beati Bartholomei	ADR, I H 27/3-1, fol. 230 r
Varennnes (de), Étienne	Abbé	11/3	XIV <sup>e</sup> s.	1317	Église S <sup>t</sup> -Martin	ante altare Beati Bartholomei pro domno Stephano de Varennes quondam abbate nostro ibi sepulto	ADR, I H 27/3-1, fol. 205 r
Varey (de), Étienne	Chamarier	11/7	XIV <sup>e</sup> s.	1350 (ap.)	Église S <sup>t</sup> -Martin	in capella Beati Stephani	BnF, lat. 10036, fol. 36 v
Varey (de), Étienne	Chamarier	11/7	XIV <sup>e</sup> s.	1350 (ap.)	Église S <sup>t</sup> -Martin	ante altare Sancti Stephani ubi dompnus Guillelmus de Albone fecit sepulturam suam	BnF, lat. 10036, fol. 44 r
Albon (d'), Guillaume	Abbé	14/1	XV <sup>e</sup> s.	1456	Église S <sup>t</sup> -Martin	in ecclesia ante altare Sancti Stephani	BnF, lat. 10036, fol. 24 v
Albon (d'), Guillaume	Abbé	14/1	XV <sup>e</sup> s.	1456	Église S <sup>t</sup> -Martin	in capella Beati Stephani	BnF, lat. 10036, fol. 27 v
Albon (d'), Guillaume	Abbé	14/1	XV <sup>e</sup> s.	1456	Église S <sup>t</sup> -Martin	in capella Beati Stephani pro domino Guilhelmo d'Albon abbate nostro ibi sepulto	ADR, I H 27/3-1, fol. 230 r
Albon (d'), Guillaume	Hôtelier	5/5	XV <sup>e</sup> s.	1455 (ap. ?)	Église S <sup>t</sup> -Martin	in tumba fratris Hymberti de Cheissiac	BnF, lat. 10036, fol. 45 r
Albon (d'), Guillaume	Hôtelier	5/5	XV <sup>e</sup> s.	1455 (ap. ?)	Église S <sup>t</sup> -Martin	in tumba Hymberti de Cheissiac cellerarii Sancti Laurentii ante altare Beati Bartholomei	ADR, I H 6, fol. 74
Albon (d'), Guillaume	Hôtelier	5/5	XV <sup>e</sup> s.	1455 (ap. ?)	Église S <sup>t</sup> -Martin	Frater hymbertus de cheysiac (...) in altari beati Beati Bartholomei jacet ante ipsum altari ubi sunt fratres Petrus de Albone, infirmarius, et Guillelmus de Albone ejus nepos, hostellarius	BnF, lat. 10036, fol. 27 r
Albon (d'), Jean	Abbé	1/9	XV <sup>e</sup> s.	1488-1492	Église S <sup>t</sup> -Martin	in tumulo Guillelmi de Albone abbatis	BnF, lat. 10036, fol. 24 v
Albon (d'), Jean	Abbé	1/9	XV <sup>e</sup> s.	1488-1492	Église S <sup>t</sup> -Martin	in tumulo domni Guillelmi de Albone abbatis ejus auunculi ante altare Sancti Stephani	ADR, I H 6, fol. 24 r

identité du défunt	titre, fonction, identité sociale	jour obituaire	siècle de décès	date de décès	secteur	extraits de citations	références
Albon (d'), Jean	Abbé	1/9	XV <sup>e</sup> s.	1488-1492	Église S <sup>t</sup> -Martin	in tumulo guillelmi de albone abbatis	BnF, lat. 10036, fol. 24 v
Albon (d'), Jean	Abbé	1/9	XV <sup>e</sup> s.	1488-1492	Église S <sup>t</sup> -Martin	in capella Sancti Stephani	BnF, lat. 12769, p. 411-412
Albon (d'), Jean	Abbé	1/9	XV <sup>e</sup> s.	1488-1492	Église S <sup>t</sup> -Martin	in capella Beati Stephani	ADR, I H 27/3-1, fol. 230 r
Groslier, Étienne	Cellier de Saint-Laurent	25/4	XV <sup>e</sup> s.	1499 (ap.)	Église S <sup>t</sup> -Martin	ante benedictorium	BnF, lat. 10036, fol. 33 v
Groslier, Étienne	Cellier de Saint-Laurent	25/4	XV <sup>e</sup> s.	1499 (ap.)	Église S <sup>t</sup> -Martin	in secunda tumba juxta benedictorium	BnF, lat. 10036, fol. 45 r
Groslier, Étienne	Cellier de Saint-Laurent	25/4	XV <sup>e</sup> s.	1499 (ap.)	Église S <sup>t</sup> -Martin	super tumulo suo quod est ante benedictorium	ADR, I H 6, fol. 76
Groslier, Étienne	Cellier de Saint-Laurent	25/4	XV <sup>e</sup> s.	1499 (ap.)	Église S <sup>t</sup> -Martin	in tumulo existente ante ostium capellae de Champrenard	ADR, I H 27/3-1, fol. 230 r
Groslier, Étienne	Cellier de Saint-Laurent	25/4	XV <sup>e</sup> s.	1499 (ap.)	Église S <sup>t</sup> -Martin	super tumulo fratris Stephano Groslier quondam celerarii Sancti Laurentii quiquidem tumultus est ante ostium capellae de Chamrenard	ADR, I H 27/3-1, fol. 113 r
Tassin, Antoine, dit Maillaard	Réfecturier	1/9	XV <sup>e</sup> s.	1488	Église S <sup>t</sup> -Martin	ante lampadem carbonum a latere benedictorii ecclesie juxta hostium magne ecclesie quod tendit in claustrum	BnF, lat. 10036, fol. 45 r
Albon (d'), Pierre	Infirmier	?	XV <sup>e</sup> s.	?	Église S <sup>t</sup> -Martin	Frater hymbertus de cheysiaco (...) in altari beati Beati Bartholomei jacet ante ipsum altari ubi sunt fratres Petrus de Albone, infirmarius, et Guillelmus de Albone ejus nepos, hostellarius	BnF, lat. 10036, fol. 27 r
Cerbue (de), Thomas	Hôtelier	?	XVI <sup>e</sup> s.	1508 (env.)	Église S <sup>t</sup> -Martin	pro eodem fratre Thomas de Cerbue quondam hostelario qui jacet in choro subtus magnam campanam	ADR, I H 27/3-1, fol. 113 r et 118 r
Saint-Martin (de), Jacques	Chamarier	?	XVI <sup>e</sup> s.	1590 (env.)	Église S <sup>t</sup> -Martin	in choro sub pinnaculo pro fratre Jacobo de Saint Martin quondam camarario ibi sepulto	ADR, I H 27/3-1, fol. 205 r
Albon (d'), Guillaume		?	XVII <sup>e</sup> s.	1694 (env.)	Église S <sup>t</sup> -Martin	le tombeau dudit abbé, qui est inhumé dans la chapelle de Saint-Etienne	ADR, I H 26/1-7, p. 8
Albon (d'), Jean	Aumônier	?	XVII <sup>e</sup> s.	1624 (ap.)	Église S <sup>t</sup> -Martin	l'autel le plus près où il seroit inhumé, qui est celui de Saint-Barthélémy	ADR, I H 26/1-7, p. 20
Charpin de la Forest, Jean	Abbé ?	?	XVII <sup>e</sup> s.	1601-1650 ?	Église S <sup>t</sup> -Martin	l'autel de Saint-Barthélémy devant lequel il désire être enterré Jean de la Forest a été inhumé au milieu de l'église, proche de l'autel de l'Assomption	ADR, I H 26/1-7, p. 14-15
Crémeaux (de), Claude	Seigneur de Charnay	?	XVII <sup>e</sup> s.	1607 (env)	Église S <sup>t</sup> -Martin	per Claudium de Cremeaux, dominum de Charnay, et Johannam de Sancte Collombe, alis du Pinay, ejus conjugem (...) quatuor cereos ardentis (...) duos super altare Sancti Petri et duos super tumulo capellae ejusdem Sancti Petri	ADR, I H 27/3-1, fol. 57 r

identité du défunt	titre, fonction, identité sociale	jour obituaire	siècle de décès	date de décès	secteur	extraits de citations	références
Crémeaux (de), Claude	Seigneur de Chamay	?	XVII <sup>e</sup> s.	1607 (env)	Église S <sup>t</sup> -Martin	l'un mort à Paris et sa femme est enterrée au grand et second tombeau de la chapelle de Saint-Pierre	ADR, 1 H 26/1-7, p. 18
Garde (de la), Barthélémy		?	XVII <sup>e</sup> s.	1640 (env)	Église S <sup>t</sup> -Martin	le tombeau où il est enterré qui est en l'autel de Saint-Pierre	ADR, 1 H 26/1-7, p. 15
Sainte-Collombe (de), Jeanne, dite du Pinay	Femme de Claude de Crémeaux, seigneur de Chamay	?	XVII <sup>e</sup> s.	1607 (env.)	Église S <sup>t</sup> -Martin	in tumulo quod est in capella Sancti Petri per Claudium de Cremeaux, dominum de Chamay, et Johannam de Sancte-Collombe, alis du Pinay, ejus conjugem (...) quatuor cereos ardentis (...) duos super altare Sancti Petri et duos super tumulo capellae ejusdem Sancti Petri	ADR, 1 H 27/3-1, fol. 57 r
Laurencin de Chanzé, Urbain		?	XVIII <sup>e</sup> s.	1755 (env)	Église S <sup>t</sup> -Martin	Pour Urbain de Laurencin de Chanzé, grand celerier, à l'autel de Saint-Pierre, la représentation au 2 <sup>e</sup> tombeau	ADR, 1 H 26/1-7, p. 20
Saint-Priest (de), Jean		?	XVIII <sup>e</sup> s.	?	Église S <sup>t</sup> -Martin	Pour Jean de Saint-Priest et François du Terrail d'Ormaison, celerier de Saint-Laurent, à l'autel de Saint-Pierre, la représentation au tombeau le plus près de l'autel	ADR, 1 H 26/1-7, p. 18
Terrail d'Ormaison (du), François	Cellerier de Saint-Laurent	?	XVIII <sup>e</sup> s.	?	Église S <sup>t</sup> -Martin	Pour Jean de Saint-Priest et François du Terrail d'Ormaison, celerier de Saint-Laurent, à l'autel de Saint-Pierre, la représentation au tombeau le plus près de l'autel	ADR, 1 H 26/1-7, p. 18
Damas (de), Renaud		?	?	?	Église S <sup>t</sup> -Martin	Pour Renaud de Damas, à l'autel de Saint-Pierre et la représentation au 2 <sup>e</sup> tombeau	ADR, 1 H 26/1-7, p. 18
Grégoire, Jean	Infirmier	?	?	?	Église S <sup>t</sup> -Martin	super tumulo fratris Girardi Arodi quondam celerarii Sancti Laurentii ante paruum benedictorium pro fratre Joanne Gregoyre quondam infirmario nostro ibi sepulto	ADR, 1 H 27/3-1, fol. 205 r
Cossonay (de), Thomas	Grand sacristain	7/1	XIV <sup>e</sup> s.	1319 (ap.)	Cimetière, derrière l'église S <sup>t</sup> -Martin	in cimeterio retro chorum Beati Martini	BnF, lat. 10036, fol. 27 r
Aygliez, Otton	Chevalier	28/11	XIV <sup>e</sup> s. (charnière)	1300 (env. ?)	Cimetière, derrière l'église S <sup>t</sup> -Martin	in cimeterio in tumulo de Ayglers juxta lamperium	BnF, lat. 10036, fol. 41 v
Bernard	Archiprêtre de Courzieu	17/3	XV <sup>e</sup> s.	1350-1500 ?	Cimetière, derrière l'église S <sup>t</sup> -Martin	retro capellam Sancti Stephani in cimiterio	BnF, lat. 10036, fol. 31 r
Sarron (de), Patrice	Moine ?	?	?	?	église S <sup>te</sup> -Marie	Pour Patrice de Sarron au grand autel de Notre-Dame, la représentation au 2 <sup>e</sup> tombeau du chœur de l'église de Notre-Dame	ADR, 1 H 26/1-7, p. 20
Talaru (de), Marguerite	Mère de Mathieu de Talaru, chevalier	19/9	?	?	église S <sup>te</sup> -Marie	in tumulo de Talaru	ADR, 1 H 6, fol. 34 r
Tarare (de), Bérard	Chevalier	16/2	?	?	Cimetière, derrière l'église S <sup>t</sup> -Martin	in cimeterio, retro chorum Sancti Martini	BnF, lat. 10036, fol. 29 r

identité du défunt	titre, fonction, identité sociale	jour obituaire	siècle de décès	date de décès	secteur	extraits de citations	références
Varenes (de), Antonia, dite de Rapatout	?	10/8	?		Cimetière, derrière l'église S <sup>t</sup> -Martin	in cimiterio retro chorum Sancti Martini in sinistra parte	BnF, lat. 10036, fol. 38 r
Cornet, Étienne	?	4/5	?		Cimetière, derrière l'église S <sup>t</sup> -Martin	in cimiterio subtus lamperium	BnF, lat. 10036,, fol. 34 r
Ouri	Prieur de Tarare	5/11	?	?	Cimetière, derrière l'église S <sup>t</sup> -Martin	in cimiterio juxta lamperium	BnF, lat. 10036, fol. 44 v
Peytranz, Eldin	?	18/2	?		Cimetière, derrière l'église S <sup>t</sup> -Martin	in cimiterio juxta lamperium	ADR, 1 H 6, fol. 34 v
Pupin	Clerc	6/3	?	?	Cimetière, derrière l'église S <sup>t</sup> -Martin	in cimiterio retro chorum Sancti Benedicti	BnF, lat. 10036, fol. 30 r
Ruil, Girine	Femme de Guillaume Ruil, chevalier	11/10	?		Cimetière, derrière l'église S <sup>t</sup> -Martin	in cimiterio in tumba des Ruyls prope lamperium	ADR, 1 H 6, fol. 38 r
Tarare (de), Bérard	Chevalier	15/2	?		Cimetière, derrière l'église S <sup>t</sup> -Martin	in cimiterio retro presbiterium Beati Martini in tumulo lapideo elevato a parte sinistra	BnF, lat. 10036, fol. 47 r
Varenes (de), Itier, dit Rapatout	?	18/6	?		Cimetière, derrière l'église S <sup>t</sup> -Martin	in cimiterio retro presbiterium Sancti Martini in tumulo in lapide elevato	ADR, 1 H 6, fol. 33 v
Badin	Abbé	17/6	X <sup>e</sup> s.	954	Église S <sup>te</sup> -Marie	in capella Sancti Leodegarii	1 H 6, fol.17 r° ; BnF, lat. 10036, fol. 24 r
Itier I	Abbé	10/5	XI <sup>e</sup> s.	1044	Église S <sup>te</sup> -Marie	in capella Beati Leodegarii juxta Badinum abbatem	BnF, lat. 10036, fol. 24 r°; 1 H 6, fol.14 v°
Itier I	Abbé	10/5	XI <sup>e</sup> s.	1044	Église S <sup>te</sup> -Marie	in capella Beati Leodegarii pro domino Iterio quondam abbate nostro ibi sepulto	ADR, 1 H 27/3-1, fol. 205 v
Mas (du), Girin	Prieur de Montrotier	14/3	XIII <sup>e</sup> s.	1286 (ap.)	Église S <sup>te</sup> -Marie	in capella Beate Marie sub pinaculo	BnF, lat. 10036, fol. 30 v et 44 r
Mas (du), Girin	Prieur de Montrotier	14/3	XIII <sup>e</sup> s.	1286 (ap.)	Église S <sup>te</sup> -Marie	in capella Beate Marie in magno tumulo sub pinaculo predictae capelle	ADR, 1 H 6, fol. 26 v
Mas (du), Girin	Prieur de Montrotier	14/3	XIII <sup>e</sup> s.	1286 (ap.)	Église S <sup>te</sup> -Marie	in choro ecclesiae Beatae Mariae sub pinaculo pro fratre Girino du Mas quondam priore Montistroterii ibi sepulto	ADR, 1 H 27/3-1, fol. 205 v
Talaru (de), Guyone	Mère de Hugues et Guillaume de Talaru, chevaliers	23/1	XIII <sup>e</sup> s.	1201-1215 ?	Église S <sup>te</sup> -Marie	in tumba domnorum de Talaru ante altare Beate Marie Magdalenes	ADR, 1 H 6, fol. 33 r

identité du défunt	titre, fonction, identité sociale	jour obituaire	siècle de décès	date de décès	secteur	extraits de citations	références
Talaru (de), Hugues	Chevalier	2/2	XIII <sup>e</sup> s.	1285-1300 ?	Église S <sup>te</sup> -Marie	in tumulo domnorum de Talaru ante altare Marie Magdalenes in capelle Beate Marie	ADR, I H 6, fol. 33 r
Faverges (de), Soffred	Réfecturier	28/6	XIV <sup>e</sup> s.	1360 (ap.)	Église S <sup>te</sup> -Marie	ante altare Beate Fidis in capella Beate Marie	BnF, lat. 10036, fol. 44 r
Talaru (de), Agnès	Femme de Mathieu de Talaru	25/1	XIV <sup>e</sup> s.	1301-1325 ?	Église S <sup>te</sup> -Marie	in tumba domnorum de Talaru	ADR, I H 6, fol. 33 r
Talaru (de), Mathieu	?	21/1	XIV <sup>e</sup> s.	1301-1325 ?	Église S <sup>te</sup> -Marie	in tumba domnorum de Talaru	ADR, I H 6, fol. 33 r
Talaru (de), Philippe	Chanoine de Lyon	ap. 1360	XIV <sup>e</sup> s.	1390 (ap.)	Église S <sup>te</sup> -Marie	XVI. kal. April. Dominus Philippus de Talaru, decanus Carnotensis, canonicus Lugduni, jacet ante altare Marie Magdalenes, in capella Beate Marie Virginis (...)	BnF, lat. 10036
Talaru (de), Philippe	Chanoine de Lyon	ap. 1360	XIV <sup>e</sup> s.	1390 (ap.)	Église S <sup>te</sup> -Marie	dans la chapelle de la Magdelaine en l'église de Notre-Dame (...) dans laditte chapelle où son corps est aussi enseveli	ADR, I H 26/1-7, p. 4
Tarare (de), Guyone	Femme de Guigue de Tarare, chevalier	13/4	XIV <sup>e</sup> s.	1321	Église S <sup>te</sup> -Marie	in capella Beate Marie in sepultura domnorum de Talaru	ADR, I H 6, fol. 34 r
Marcilly (de), Béatrice	?	?	XV <sup>e</sup> s.	1443 (ap.)	Église S <sup>te</sup> -Marie	Mathieu de Talaru et (...) Béatrix de Marcilly, sa femme, (...) qui ont élus leurs sépultures dans la chapelle de la Magdelaine en l'église de Notre-Dame	ADR, I H 26/1-7, p. 2
Talaru (de), Mathieu	Seigneur de Talaru et de Noailly	?	XV <sup>e</sup> s.	1443 (ap.)	Église S <sup>te</sup> -Marie	Mathieu de Talaru et (...) Béatrix de Marcilly, sa femme, (...) qui ont élus leurs sépultures dans la chapelle de la Magdelaine en l'église de Notre-Dame	ADR, I H 26/1-7, p. 2
Montrognon (de), Guillaume	Pitancier	?	XVII <sup>e</sup> s.	1601-1650	Église S <sup>te</sup> -Marie	Pour Gaspard de Montrognon, pitancier, au grand autel de l'église de Notre-Dame, la représentation au tombeau le plus proche du chœur	ADR, I H 26/1-7, p. 20
Poiël (du), Maximilien	Moine ?	?	XVII <sup>e</sup> s.	1646 (ap.)	Église S <sup>te</sup> -Marie	Pour Maximilien du Poiël, au grand autel de Notre-Dame, la représentation au 1er tombeau du chœur de laditte église	ADR, I H 26/1-7, p. 20
Livraz, Guillaume	Grand-prieur	25/9	XIII <sup>e</sup> s. ?	1201-1225 ?	Cimetière, derrière l'église S <sup>te</sup> -Marie	in extra Beate Marie in cabana [...] a parte parlatorii	BnF, lat. 10036, fol. 44 v
Livraz, Guillaume	Grand-prieur	25/9	XIII <sup>e</sup> s. ?	1201-1225 ?	Cimetière, derrière l'église S <sup>te</sup> -Marie	in extra Beate Marie in cabana (prima) cimiterii a parte dicte capelle exeundo in cimiterium	BnF, lat. 10036, fol. 39 r
Livraz, Guillaume	Grand-prieur	25/9	XIII <sup>e</sup> s. ?	1201-1225 ?	Cimetière, derrière l'église S <sup>te</sup> -Marie	in cimiterio in extra Beate Marie prope portam parlatorii	ADR, I H 6, fol. 29 v
Saint-Julien (de), Hufredus	Chevalier	6/4	XIII <sup>e</sup> s. ?	1250 (env.) ?	Cimetière, derrière l'église S <sup>te</sup> -Marie	in cimiterio in tumba illorum de Sancto Juliano ante domum communarii retro fenestram altaris Marie Magdalenes	ADR, I H 6, fol. 35 v

identité du défunt	titre, fonction, identité sociale	jour obituaire	siècle de décès	date de décès	secteur	extraits de citations	références
Saint-Jean (de), Hugues	Chevalier	22/4	XIV <sup>e</sup> s. (charnière)	1300 (env.)	Cimetière, derrière l'église S <sup>te</sup> -Marie	in cimiterio retro altare Marie Magdalenes	ADR, 1 H 6, fol. 35 v
Lanay (de), Étienne	Chevalier	29/4	?	?	Cimetière, derrière l'église S <sup>te</sup> -Marie	in cimiterio cum illis de Sancto Johanne	ADR, 1 H 6, fol. 36 r
Ponce	Chevalier	?	?	?	Cimetière, derrière l'église S <sup>te</sup> -Marie	retro presbiterium Beate Marie	ADR, 1 H 6, fol. 35 r
Raoul	Abbé	5/10	?	?	Cimetière, derrière l'église S <sup>te</sup> -Marie	in cimiterio in estra Beate Marie ante fenestram capituli	BnF, lat. 10036, fol. 24 v
Raoul	Abbé	5/10	?	?	Cimetière, derrière l'église S <sup>te</sup> -Marie	in cimiterio ante fenestram altaris capituli	BnF, Lat. 10036, fol. 39 v
Saint-Julien (de), Geoffroy	Donzeau	21/2	?	?	Cimetière, derrière l'église S <sup>te</sup> -Marie	in cimiterio ante fenestram parvam capelle Beate Marie et altaris Marie Magdalenes ubi solebat esse arbor du Mourier	ADR, 1 H 6, fol. 34 r
Tassin, Guillaume	Fille de Pierre Lombard, femme de Philippe Tassin	25/3	?	?	Cimetière, derrière l'église S <sup>te</sup> -Marie	in cimiterio in tumba des Lombars retro altare Marie Magdalenes	ADR, 1 H 6, fol. 35 r
Dalmace	Abbé	8/7	XI <sup>e</sup> s.	1080	Galleries du cloître	in claustro in magno tumulo a parte capituli in pariete elevato ut ubi habetur epitaphium suum	BnF, lat. 10036, fol. 24 r ; ADR, 1 H 6, fol. 17 r
Durand II	Abbé	24/2	XI <sup>e</sup> s.	1051-1056	Galleries du cloître	in claustro ante tumulum Dalmaci abbatis. Et est secunda tumba post gradus claustri et prima post tumbam Arthaudi Morelli, prioris Taratri.	BnF, lat. 10036, fol. 24 r ; ADR, 1 H 6, fol. 15 v
Guy	Abbé	10/1	XI <sup>e</sup> s.	1081-1082	Galleries du cloître	in medio claustri a parte mandati ante arborum vite	BnF, lat. 10036, fol. 27 v
Guy	Abbé	10/1	XI <sup>e</sup> s.	1081-1082	Galleries du cloître	in medio claustri mandati ante arborem vite pro domno Guidone quondam abbate nostro ibi sepulto	ADR, 1 H 27/3-1, fol. 205 v
Bernard	Abbé	7/11	XII <sup>e</sup> s.	1190-1197	Galleries du cloître	in claustro ubi pueri addiscunt ex transverso claustri ante sedem in qua sedet prior maior. Habetur ibi epitaphium suum in pariete illius claustri.	BnF, lat. 10036, fol. 24 r
Bernard	Abbé	7/11	XII <sup>e</sup> s.	1190-1197	Galleries du cloître	in claustro juxta sedem magnam ubi pueri tenent libros dominicalis et sanctorum	ADR, 1 H 6, fol. 21 v
Bernard	Abbé	7/11	XII <sup>e</sup> s.	1190-1197	Galleries du cloître	in claustro ubi pueri addiscunt	BnF, lat. 10036, fol. 41 v
Bernard	Abbé	7/11	XII <sup>e</sup> s.	1190-1197	Galleries du cloître	in claustro Savigniacci juxta Milonem abbatem sepultus est cum hoc inscriptione	BnF, lat. 12740, p. 149

identité du défunt	titre, fonction, identité sociale	jour obituaire	siècle de décès	date de décès	secteur	extraits de citations	références
Milon	Abbé	8/7	XII <sup>e</sup> s.	1165-1170	Galleries du cloître	in claustro ubi pueri addiscunt juxta gradus ecclesie in tumulo illo quod est juxta primum pilare illius claustrum. Et est epitaphium suum in pariete claustrum ante gradus ubi pueri sedent.	BnF, lat. 10036, fol. 24 r
Milon	Abbé	8/7	XII <sup>e</sup> s.	1165-1170	Galleries du cloître	in claustrum ante primum pilare claustrum ubi pueri addiscunt. Et est ibi epitaphium suum infra parietem ecclesie magne.	ADR, I H 6, fol. 21 v
Milon	Abbé	8/7	XII <sup>e</sup> s.	1165-1170	Galleries du cloître	in claustrum ubi addiscunt pueri in tumba que est prope et ante primum pilare claustrum a parte magne ecclesie	BnF, lat. 10036, fol. 35 r
Milon	Abbé	8/7	XII <sup>e</sup> s.	1165-1170	Galleries du cloître	in claustrum juxta ostium ecclesie superius sepultus est cum hoc epitaphio	BnF, lat. 12740, p. 148
Pierre	Chamarier	26/12	XII <sup>e</sup> s.	1200 (env. ?)	Galleries du cloître	in claustrum ubi pueri addiscunt ante sedem dominicalis et libri sanctorum	BnF, lat. 10036, fol. 42 v
Talaru (de), Inier II	Abbé	25/4	XII <sup>e</sup> s.	1107-1110	Galleries du cloître	in claustrum in tumulo tercio a parte capituli ante tumulum Dalmacii abbatis et est epitaphium suum in pariete a parte capituli supra tumulum Hugonis Aybrandi in exitu porte ecclesie a parte benedicterii tendendo ad capitulum	BnF, lat. 10036, fol. 24 r
Talaru (de), Inier II	Abbé	25/4	XII <sup>e</sup> s.	1107-1110	Galleries du cloître	in claustrum sub tercia tumba de gradibus porte ecclesie benedicterii a parte capituli ante tumulum Dalmacii abbatis et epitaphium suum est in petra elevatum in pariete primi gradus porte benedicterii a parte dormitorii	ADR, I H 6, fol. 18 r
Talaru (de), Inier II	Abbé	25/4	XII <sup>e</sup> s.	1107-1110	Galleries du cloître	in claustrum (ad hostium Beati Martini : barré) in tercio tumulo eundo ad capitulum	BnF, lat. 10036, fol. 33 r
Bonier, Jacques	Grand-prieur	27/11	XIII <sup>e</sup> s.	1250 (ap.)	Galleries du cloître	in tumba fratris Stephani de Mennay	BnF, lat. 10036, fol. 45 r
Fontaneys (de), Athanoufle	Abbé	1/11	XIII <sup>e</sup> s.	1251	Galleries du cloître	in claustrum ante ostium capituli in tumulo des Fontaneys	BnF, lat. 10036, fol. 24 v
Fontaneys (de), Athanoufle	Abbé	1/11	XIII <sup>e</sup> s.	1251	Galleries du cloître	in claustrum ante capitulum in tumulo de Fontaneys	BnF, lat. 10036, fol. 21 v
Fontaneys (de), Athanoufle	Abbé	1/11	XIII <sup>e</sup> s.	1251	Galleries du cloître	in tumba des Fontaneys ante hostium capituli	BnF, lat. 10036, fol. 40 v
Morel, Artaud	Prieur de Tarare	27/2	XIII <sup>e</sup> s.	1277 (ap.)	Galleries du cloître	in claustrum in pede graduum ecclesie in [...]	BnF, lat. 10036, fol. 44 r
Morel, Artaud	Prieur de Tarare	27/2	XIII <sup>e</sup> s.	1277 (ap.)	Galleries du cloître	in claustrum in pede graduum porte benedicterii	BnF, lat. 10036, fol. 30 r
Morel, Artaud	Prieur de Tarare	27/2	XIII <sup>e</sup> s.	1277 (ap.)	Galleries du cloître	in tumulo primo claustrum in pede graduum descendendum a porta ecclesie benedicterii eundo ad capitulum	ADR, I H 6, fol. 26 r
Pugny (de), Hugues	Prieur de Ternant	11/9	XIII <sup>e</sup> s.	1281	Galleries du cloître	in tumba ante mandatum	BnF, lat. 10036, fol. 44 v



identité du défunt	titre, fonction, identité sociale	jour obituaire	siècle de décès	date de décès	secteur	extraits de citations	références
Pugny (de), Hugues	Prieur de Ternant	11/9	XIII <sup>e</sup> s.	1281	Galleries du cloître	in claustrum in tumba ante mandatum	BnF, lat. 10036, fol. 39 r
Pugny (de), Hugues	Prieur de Ternant	11/9	XIII <sup>e</sup> s.	1281	Galleries du cloître	ante mandatum in claustrum	ADR, 1 H 6, fol. 28 v
Pugny (de), Hugues	Grand sacristain	22/7	XIII <sup>e</sup> s.	1239-1242	Galleries du cloître	in tumba ante mandatum	BnF, lat. 10036, fol. 44 v
Pugny (de), Hugues	Grand sacristain	22/7	XIII <sup>e</sup> s.	1239-1242	Galleries du cloître	in claustrum in tumba ante mandatum	BnF, lat. 10036, fol. 37 v
Pugny (de), Hugues	Grand sacristain	22/7	XIII <sup>e</sup> s.	1239-1242	Galleries du cloître	ante mandatum in claustrum	ADR, 1 H 6, fol. 28 r
Pugny (de), Hugues	Grand sacristain	22/7	XIII <sup>e</sup> s.	1239-1242	Galleries du cloître	super tumulo ante mandatum pro fratre Hugone de Pugneu quondam sacrista maiore ibi sepulto	ADR, 1 H 27/3-1, fol. 205 v
Pugny (de), Hugues	Grand sacristain	22/7	XIII <sup>e</sup> s.	1239-1242	Galleries du cloître	in tumulo existente ante madatum ad ecclesiam	ADR, 1 H 27/3-1, fol. 230 v
Tholoigny (de), Zacharie	Moine	7/4	XIII <sup>e</sup> s.	1250 (env.)	Galleries du cloître	in claustrum in ejus tumulo	BnF, lat. 10036, fol. 32 r
Tholoigny (de), Zacharie	Moine	7/4	XIII <sup>e</sup> s.	1250 (env.)	Galleries du cloître	in claustrum in tomba de Tholognieu ubi pueri addiscunt	ADR, 1 H 6, fol. 27 r
Tholoigny (de), Zacharie	Moine	7/4	XIII <sup>e</sup> s.	1250 (env.)	Galleries du cloître	in claustrum ubi pueri addiscunt in pede graduum porte benedicterii	ADR, 1 H 6, fol. 35 v
Guicharde Arnaud	Sœur de Pierre Arnaud	18/4	XIII <sup>e</sup> s. (fin)	1300 (env. ?)	Galleries du cloître	in medio claustrum a parte mandati	ADR, 1 H 6, fol. 35 v
Aybrand, Hugues	Abbé	7/11	XIV <sup>e</sup> s.	1323	Galleries du cloître	in primo gradu porte benedicterii descendendo in claustrum ante epitafium Iterii de Talaru abbatis	ADR, 1 H 6, fol. 22 v
Aybrand, Hugues	Abbé	7/11	XIV <sup>e</sup> s.	1323	Galleries du cloître	in claustrum in tumulo primi gradus claustrum seu porte ecclesie descendendo in claustrum a parte benedicterii	BnF, lat. 10036, fol. 24 v
Aybrand, Hugues	Abbé	7/11	XIV <sup>e</sup> s.	1323	Galleries du cloître	in tumba prima gradus hostii benedicterii descendanto in claustrum que est tumba domni Yterii de Talaru abbatis	BnF, lat. 10336, fol. 41 r
Aybrand, Hugues	Abbé	7/11	XIV <sup>e</sup> s.	1323	Galleries du cloître	in magno tumulo ad portam ecclesiae eundo ad claustrum	BnF, lat. 12769, p. 411-412
Aybrand, Hugues	Abbé	7/11	XIV <sup>e</sup> s.	1323	Galleries du cloître	in magno tumulo super gradus quibus ascenditur a claustrum ad ecclesiam	ADR, 1 H 27/3-1, fol. 230 v
Aybrand, Hugues	Abbé	7/11	XIV <sup>e</sup> s.	1323	Galleries du cloître	super gradus quibus ascenditur a claustrum ad ecclesiam pro domino Hugone Albrandi quondam abbate nostro ibi sepulto	ADR, 1 H 27/3-1, fol. 205 r
Fontaneys (de), Pierre	Chevalier	25/4	XIV <sup>e</sup> s.	1301-1325	Galleries du cloître	in claustrum ante hostium capituli	ADR, 1 H 6, fol. 36 r

identité du défunt	titre, fonction, identité sociale	jour obituaire	siècle de décès	date de décès	secteur	extraits de citations	références
Grigneu, Mathieu	Grand sacristain	26/10	XIV <sup>e</sup> s.	1350 (ap.)	Galleries du cloître	in medio claustrum a parte reffectorii	BnF, lat. 10036, fol. 40 v et 44 v
Grigneu, Mathieu	Grand sacristain	27/10	XIV <sup>e</sup> s.	1351 (ap.)	Galleries du cloître	in medio claustrum a parte reffectorii ante picturam iudicii	ADR, I H 6, fol. 29 r
Morel, Philippe	Grand-prieur	23/7	XIV <sup>e</sup> s.	1374-1388	Galleries du cloître	in claustrum cum fratre Arthaudo Morelli	BnF, lat. 10036, fol. 44 r
Morel, Philippe	Grand-prieur	23/7	XIV <sup>e</sup> s.	1374-1388	Galleries du cloître	in claustrum in pede graduum porte ecclesie in tumulo fratris Arthaudi Morelli prioris Taratri	BnF, lat. 10036, fol. 37 v
Rougemont (de), Pierre	Hôtelier	4/10	XIV <sup>e</sup> s.	1343 (env. ?)	Galleries du cloître	in claustrum ubi pueri addiscunt ante sedem in qua tenent libros dominicale et sanctorum	BnF, lat. 10036, fol. 39 v
Rougemont (de), Pierre	Hôtelier	4/10	XIV <sup>e</sup> s.	1343 (env. ?)	Galleries du cloître	in claustrum iuxta tumbam fratrum Stephani de Mennay et Jacobi Bonerii	BnF, lat. 10036, fol. 45 r
Thélis (de), Hugues	Chamartier	19/8	XIV <sup>e</sup> s.	1317	Galleries du cloître	in claustrum ante sedem dominicalis et libris sanctorum	BnF, lat. 10036, fol. 44 v
Tholognieu (de), -Philippe	Donzeau	5/5	XIV <sup>e</sup> s.	1350 (av.)	Galleries du cloître	in claustrum in tumba de Tholognieu ubi pueri addiscunt in pede graduum ecclesie	ADR, I H 6, fol. 35 r
Tholognieu (de), Zacharie	Fils de Guigue de Tholognieu		XIV <sup>e</sup> s.	?	Galleries du cloître	in claustrum in tumulo de Tholognieu ubi pueri addiscunt	ADR, I H 6, fol. 36 r
Tholognieu (de), Guigue	Chevalier	22/2	XIV <sup>e</sup> s. (1250-1350)	1350 (av.)	Galleries du cloître	in claustrum ubi pueri addiscunt in pede graduum porte benedictorii	ADR, I H 6, fol. 34 r
Pardines (de), Durand	Prieur de Dénicé	20/10	XIV <sup>e</sup> s. (charnière)	1300 (env. ?)	Galleries du cloître	in tumulo Arthaudi Morelli prioris Taratri in claustrum in prima tumba pedibus graduum porte ecclesie magne benedictorii	ADR, I H 6, fol. 29 r
Pardines (de), Durand	Prieur de Dénicé	20/10	XIV <sup>e</sup> s. (charnière)	1300 (env. ?)	Galleries du cloître	in claustrum in tumba fratris Arthaudi Morelli in pede graduum hostii ecclesie	BnF, lat. 10036, fol. 40 r
Arnaud, Pierre	Chevalier de Courzieu	1/12	XIV <sup>e</sup> s. (début)	1301 (env. ?)	Galleries du cloître	in medio claustrum a parte mandati ante cruce[m] in pariete elevatam	ADR, I H 6, fol. 38 r
Bois (du), Pierre	Doyen de Lanay	21/11	XV <sup>e</sup> s.	1437 (av.)	Galleries du cloître	juxta hostium parlatorii in claustrum	BnF, lat. 10036, fol. 41 v et 44 v
Bois (du), Pierre	Doyen de Lanay	21/11	XV <sup>e</sup> s.	1437 (av.)	Galleries du cloître	in claustrum juxta hostium parlatorii	ADR, I H 6, fol. 29 v
Bois (du), Pierre	Doyen de Lanay	21/11	XV <sup>e</sup> s.	1437 (av.)	Galleries du cloître	ante ostium parlatorii [pro] frater Petro de Buxi quondam decano de Lanay ibi sepulto	ADR, I H 27/3-1, fol. 205 v
Francheleins (de), Jean	Moine	24/5	XV <sup>e</sup> s.	1437 (av.)	Galleries du cloître	in tumba de Fontaneys ante capitulum	BnF, lat. 10036, fol. 44 r
Francheleins (de), Jean	Moine	24/5	XV <sup>e</sup> s.	1437 (av.)	Galleries du cloître	in claustrum in tumba des Fontaneys ante capitulum	BnF, lat. 10036, fol. 34 v

identité du défunt	titre, fonction, identité sociale	jour obituaire	siècle de décès	date de décès	secteur	extraits de citations	références
Francheleins (de), Jean	Moine	24/5	XV <sup>e</sup> s.	1437 (av.)	Galleries du cloître	in tomba de Fontaneys in claustro ante hostium capituli	ADR, 1 H 6, fol. 26 r
Varennes (de), Hufred	Cellerier de Saint-Laurent	1/6	XV <sup>e</sup> s.	1330-1437	Galleries du cloître	in tumulo de Varenis ante lamperium porte parlatorii in claustro	BnF, lat. 10036, fol. 44 r
Varennes (de), Hufred	Cellerier de Saint-Laurent	1/6	XV <sup>e</sup> s.	1330-1437	Galleries du cloître	in claustro in tomba de Varenis ante lamperium porte parlatorii	BnF, lat. 10036, fol. 35 r
Lorgue (de), Guy	Moine	4/11	XV <sup>e</sup> s. ?	1301-1437 ?	Galleries du cloître	in claustro a parte capituli juxta sedem dompni abbatis quasi prope hostium capituli sub parua tomba lapidea	BnF, lat. 10036, fol. 45 r
Lorgue (de), Guy	Moine	4/11	XV <sup>e</sup> s. ?	1301-1437 ?	Galleries du cloître	in claustro ante capitulum et juxta hostium ipsius	BnF, lat. 10036, fol. 41 r
Lorgue (de), Guy	Moine	4/11	XV <sup>e</sup> s. ?	1301-1437 ?	Galleries du cloître	ante ostium capituli pro fratre Guigone de Lorgue ibi sepulto	ADR, 1 H 27/3-1, fol. 205 v
Lavieu (de), Hugues	Cellerier de Saint-Laurent	31/10	XV <sup>e</sup> s. ?	1437 (av.)	Galleries du cloître	in claustro in quarta tomba a parte capituli descendendo de ecclesia in claustro	BnF, lat. 10036, fol. 44 v
Lavieu (de), Hugues	Cellerier de Saint-Laurent	31/10	XV <sup>e</sup> s. ?	1437 (av.)	Galleries du cloître	in quarta tomba claustru a parte capituli et graduu hostii magne ecclesie	BnF, lat. 10036, fol. 40 v
Lavieu (de), Hugues	Cellerier de Saint-Laurent	31/10	XV <sup>e</sup> s. ?	1437 (av.)	Galleries du cloître	in quarta tomba claustru a parte capituli descendendo de gradibus claustris a porta ecclesie magne et benedicterii	ADR, 1 H 6, fol. 29 r
Baucèvre (de), Dalmaçe	?	19/5	?	?	Galleries du cloître	in claustro juxta sepulturam Milonis abbatis	BnF, lat. 10036, fol. 47 r
Aubépin (de l'), Hugues	Moine	9/7	?	?	Galleries du cloître	in claustro in tercia tomba a parte claustru capituli descendendo de ecclesia	BnF, lat. 10036, fol. 44 r
Aubépin (de l'), Hugues	Moine	9/7	?	?	Galleries du cloître	in claustro juxta sepultura Duranti abbatis prope hostium capituli	ADR, 1 H 6, fol. 27 v
Baucèvre (de), Dalmaçe	?	18/5	?	?	Galleries du cloître	in claustro in tumulo de Boceuro ubi sunt arma sculta ubi pueri addiscunt juxta tumulum Milonis abbatis	ADR, 1 H 6, fol. 36 r <sup>o</sup>
Baucèvre (de), Gaudemar	Doyen de Lanay	3/4	?	?	Galleries du cloître	in claustro juxta tombam de Tholognieu ubi pueri addiscunt	ADR, 1 H 6, fol. 27 r et 32 r
Baucèvre (de), Hugues	Croisier	20/10	?	?	Galleries du cloître	in claustro ubi pueri addiscunt in tumulo in quo arma impressa juxta tumulum Milonis abbatis	ADR, 1 H 6, fol. 29 r
Bety (del), Jean	?	21/5	?	?	Galleries du cloître	in claustro in tumulo de Boceuro	ADR, 1 H 6, fol. 36 r
Chevalier, Guillaume	Grand-prieur	30/1	?	?	Galleries du cloître	in claustro in tumulum de Varenis a parte porte claustru tendentis in parlatorium	ADR, 1 H 6, fol. 26 r
Guillaume	Moine	21/3	?	?	Galleries du cloître	Frater Poncius de Sancto Saturnino, frater Matheus monachus . Guillelmus [monachus] dicti monachi iacent juxta hostium capituli	BnF, lat. 10036, fol. 31 r

identité du défunt	titre, fonction, identité sociale	jour obituaire	siècle de décès	date de décès	secteur	extraits de citations	références
Jean	Fils de Gibelin	16/10	?	?	Galleries du cloître	in tumulo aux Regniers ante portam Beate Marie in parlatorio	ADR, 1 H 6, fol. 37 v
Lavieu (de), Étienne	Moine	4/3	?	?	Galleries du cloître	in claustro in pede graduum dormitorii in tumba des Rucys	BnF, lat. 10036, fol. 30 r
Lavieu (de), Étienne	Moine	4/3	?	?	Galleries du cloître	in claustro in tumba de Rucys in pede graduum dormitorii juxta portam gravis culpe	ADR, 1 H 6, fol. 26 v
Mastrum, Pierre	Moine	18/4	?	?	Galleries du cloître	in medio claustru a parte mandati	BnF, lat. 10036, fol. 32 v
Mathieu	Moine ?	23/3	?	?	Galleries du cloître	in claustro juxta hostium capituli et contra sedem dompni abbatis	BnF, lat. 10036, fol. 44 v
Mathieu	Moine	21/3	?	?	Galleries du cloître	Frater Poncius de Sancto Saturnino, frater Matheus monachus . Guillelmus [monachus] dicti monachi iacent juxta hostium capituli	BnF, lat. 10036, fol. 31 r
Mennay (de), Étienne	Grand-prieur	10/10	?	?	Galleries du cloître	in claustro et in tumba que est ante sedem ubi pueri ponunt dominicale et sanctorum	BnF, lat. 10036, fol. 45 r
Mennay (de), Étienne	Grand-prieur	10/10	?	?	Galleries du cloître	in claustro ante sedem dominicali et libri sanctorum	BnF, lat. 10036, fol. 39 v
Pugny (de), Pierre	Moine	20/7	?	?	Galleries du cloître	in tumba que est ante mandatum	BnF, lat. 10036, fol. 44 v
Rochefort (de), Jacques	Grand-prieur	23/2	?	?	Galleries du cloître	in claustro in tumba de Varenis ante lamperium prate parlatorii	BnF, lat. 10036, fol. 29 v
Rochefort (de), Jacques	Grand-prieur	23/2	?	?	Galleries du cloître	in tumulo domini Stephani de Varenis militis in claustro juxta portam claustru tendentem in parlatorio	ADR, 1 H 6, fol. 26 r
Saint-Sorlin (de), Ponce	Moine	21/3	?	?	Galleries du cloître	Frater Poncius de Sancto Saturnino, frater Matheus monachus, Guillelmus [monachus] dicti monachi iacent juxta hostium capituli	BnF, lat. 10036, fol. 31 r
Tholognieu (de), Guillaume	Moine	28/7	?	?	Galleries du cloître	in claustro in tumba de Tholognie	BnF, lat. 10036, fol. 38 r
Varennes (de), Dalmece	Donzeau	15/4	?	?	Galleries du cloître	in tumulo domni Stephani de Varenis	ADR, 1 H 6, fol. 33 v
Varennes (de), Étienne	Chevalier	2/4	?	?	Galleries du cloître	tumulum suum quod est (infra claustrum : en marge) juxta hostium claustru tendens in parlatorio	ADR, 1 H 6, fol. 33 v
Varennes (de), Galeta	?	23/8	?	?	Galleries du cloître	in tumulo domni Stephani de Varenis in claustro	ADR, 1 H 6, fol. 33 v
Varennes (de), Guillaume	Femme de Jean de Varennes, dit d'Avauges	24/11	?	?	Galleries du cloître	in claustro in tumulo de Varenis ante hostium parlatorii	ADR, 1 H 6, fol. 34 r
Varennes (de), Jean	Donzeau	6/12	?	?	Galleries du cloître	in claustro in tumulo domni Stephani de Varenis militis	ADR, 1 H 6, fol. 34 r

identité du défunt	titre, fonction, identité sociale	jour obituaire	siècle de décès	date de décès	secteur	extraits de citations	références
Varennes (de), Jean, dit d'Avanges	Donzeau	28/9	?	?	Galeries du cloître	in claustrum in tumba de Varenis	ADR, I H 6, fol. 34 r
Guy	Abbé	10/1	XI <sup>e</sup> s.	1081-1082	Salle du chapitre	in capitulo	ADR, I H 6, fol. 17 v
Girbaud	Abbé	27/3	XII <sup>e</sup> s.	1110 (env.)	Salle du chapitre	in capitulo	BnF, lat. 10036, fol. 31 v
Odilon	Abbé	11/12	XII <sup>e</sup> s.	1160 (env.)	Salle du chapitre	in capitulo	BnF, lat. 10036, fol. 43 r
Bollaz, Guillaume	Abbé	21/10	XIII <sup>e</sup> s.	1240	Salle du chapitre	in capitulo ante cruce[m] id est ante sedem domni abbatis	BnF, lat. 10036, fol. 24 v
Mauvoisin, Pierre	Chevalier	1/4	XIII <sup>e</sup> s.	1276 (env.)	Salle du chapitre	in capitulo in tumulo Roberti abbatis fratris sui	ADR, I H 6, fol. 35 v
Mauvoisin, Robert	Abbé	1/4	XIII <sup>e</sup> s.	1268 (env.)	Salle du chapitre	in capitulo	BnF, lat. 10036, fol. 24 v
Oingt (d'), Jossieran	Abbé	12/7	XIII <sup>e</sup> s.	1244-1248	Salle du chapitre	in capitulo	BnF, lat. 10036, fol. 24 v
Richard	Abbé	15/9	XIII <sup>e</sup> s.	1200-1204	Salle du chapitre	in capitulo	BnF, lat. 10036, fol. 24 v
Leobardus, Pierre	Abbé	9/7	XIV <sup>e</sup> s.	1369 (env.)	Salle du chapitre	in capitulo	BnF, lat. 10036, fol. 24 v
Apchier (d'), Jean	Abbé	-	XV <sup>e</sup> s.	v. 1410-1415	Salle du chapitre	in capitulo	BnF, lat. 10036, fol. 24 v
Gayffier, Étienne, dit de Saint-Just	Abbé	11/10	XV <sup>e</sup> s.	1406 (env.)	Salle du chapitre	in capitulo ante altare suum	BnF; lat. 10036, fol. 24 v
Gayffier, Étienne, dit de Saint-Just	Abbé	11/10	XV <sup>e</sup> s.	1406 (env.)	Salle du chapitre	ante altare capituli	ADR, I H 27/3-1, fol. 230 v
Gayffier, Étienne, dit de Saint-Just	Abbé	11/10	XV <sup>e</sup> s.	1406 (env.)	Salle du chapitre	ante altare capituli pro domino Stephano de Sancto Justo quondam abbate nostro ibi sepulto	ADR, I H 27/3-1, fol. 205 r
Forto	Abbé	17/1	?	?	Salle du chapitre	in capitulo	BnF, lat. 10036, fol. 27 v
Forto	Abbé	17/1	?	?	Salle du chapitre	in medio capituli	ADR, I H 6, fol. 21 v
Hugues	Abbé	13 ou 18/01	?	?	Salle du chapitre	in cimiterio ante fenestram capituli	BnF, lat. 10036, fol. 24 r
Hugues	Abbé	14 ou 18/01	?	?	Salle du chapitre	in cimiterio juxta fenestram capituli	ADR, I H 6, fol. 11 v

identité du défunt	titre, fonction, identité sociale	jour obituaire	siècle de décès	date de décès	secteur	extraits de citations	références
Mathieu	Moine ?	23/3	?	?	Salle du chapitre	in capitulo subtu cathedram justa hostium capitulum loco cathedre istius est popitrum capituli	ADR, I H 6, fol. 26 r
Odo	Abbé	4/2	?	?	Salle du chapitre	in capitulo	BnF, lat. 10036, fol. 28 v
Oingt (d'), Étienne	Moine	21/8	?	?	Salle du chapitre	jacet de Yconio in capitulo	BnF, lat. 10036, fol. 38 v
Oingt (d'), Jossieran	Chevalier	22/4	?	?	Salle du chapitre	in capitulo prope de Malvoisins	ADR, I H 6, fol. 35 v
Libertz, Gauceran	Seigneur de Chamelet	19/7	X <sup>e</sup> s.	1000	Cimetière, derrière la salle du chapitre	retro capitulum ubi erat cabana Petri Gingeyna juxta fenestram capituli	ADR, I H 6, fol. 37 r
Chamelet (de), Hugues	Abbé	14/6	XI <sup>e</sup> s.	1005	Cimetière, derrière la salle du chapitre	in cimiterio ante fenestram capituli	BnF, lat. 10036, fol. 36 r
Chamelet (de), Hugues	Abbé	15/6	XI <sup>e</sup> s.	1005	Cimetière, derrière la salle du chapitre	in cimiterio juxta fenestram capituli	ADR, I H 6, fol. 11 v
Chamelet (de), Hugues	Abbé	15/6	XI <sup>e</sup> s.	1005	Cimetière, derrière la salle du chapitre	in cimiterio juxta fenestram capituli et cabanam Petri Gingeyna a parte dormitorii	ADR, I H 6, fol. 11 v
Chamelet (de), Hugues	Abbé	14/6	XI <sup>e</sup> s.	1005	Cimetière, derrière la salle du chapitre	in cimiterio ante fenestram altaris capituli	BnF, lat. 10036, fol. 24 r
Chamelet (de), Hugues	Abbé	14/6	XI <sup>e</sup> s.	1005	Cimetière, derrière la salle du chapitre	in coemeterio ante fenestram altaris capituli pro domino Hugone quondam abbate nostro ibi sepulto	ADR, I H 27/3-1, fol. 205 v
Reynier, Jean	Moine	24/12	XIV <sup>e</sup> s.	?	Parloir	in parlatorio in tumba aux Reniers	BnF, lat. 10036, fol. 4r r
Follade, François	Grand-prieur	23/4	XIV <sup>e</sup> s.	1350 (env. ?)	Parloir	ante hostium Beate Marie a parte parlatorii sub gradibus capelle Sancti Johannis	BnF, lat. 10036, fol. 44 v
Follade, François	Grand-prieur	23/4	XIV <sup>e</sup> s.	1350 (env. ?)	Parloir	sub gradibus capelle Sancti Johannis in parlatorio ante hostium capelle Beate Marie	ADR, I H 6, fol. 27 r
Guillaume	Prêtre et médecin	22/7	?	?	Parloir	ante hostium Beate Marie	ADR, I H 6, fol. 32 r
Regnier, Étienne	Donzeau, fils d'Étienne	20/6	?	?	Parloir	in parlatorio in primo gradu hostii capelle Beate Marie	ADR, I H 6, fol. 26 v
Regnier, Guigue	?	4/11	?	?	Parloir	in tumba des Regniers in parlatorio ante portam capelle Beate Marie	ADR, I H 6, fol. 37 v

Dossier D.

Documentation archéologique  
sur la grande église

---





## Annexe D 1. Église Saint-Martin : inventaire des maçonneries

N° M	Localisation		UC	Chronologie relative		
	secteur(s)	mur(s)		égal à	antérieur à	postérieur à
M 1	caves de la maison nord-ouest	ouest, nord, est, sud	UC 101 à 105	-	-	-
M 2	jardins ouest	nord	UC 4 et 10	-	M 3	-
M 3	jardins ouest	nord	UC 3 et 11	M 5	M 4	M 2
M 4	jardins ouest	nord	UC 5 et 12	-	-	M 3
M 5	jardins ouest	nord	UC 6 et 7	-	-	-
M 6	jardins ouest	sud	UC 8	M 3	M 7	-
M 7	jardins ouest	sud	UC 9	-	-	M 6
M 8	rue de l'Abbaye	tronçon 2, mur sud	UC 51	M 9, M 10 ?	-	-
M 9	rue de l'Abbaye	tronçon 2, mur nord	UC 52	M 8, M 10 ?	-	-
M 10	rue de l'Abbaye	tronçon 3, mur est	UC 53	M 8, M 9 ?	-	-
M 11	rue de l'Abbaye	tronçon 3, mur ouest	UC 54	-	M 12	-
M 12	rue de l'Abbaye	tronçon 3, bouchage du mur ouest	UC 55	-	-	M 11
M 13	terrain est	ressaut de fondation du mur disparu	UC 1	M 14 ?	-	-
M 14	terrain est	mur disparu	UC 2	M 13 ?	-	-

## Annexe D 2. Église Saint-Martin : inventaire des groupes de mortier

La colonne « Description » résume les caractéristiques du mortier en termes de couleur, porosité, état de conservation, granulométrie, teneur en chaux, inclusions. Utilisez les symboles « - » pour « quelques », « + » et « ++ » pour beaucoup. Aucun symbole pour une quantité normale.

Ex. « ++ chaux » signifie « très grande quantité de chaux ».

Les colonnes « Équivalent à » et « Distinction » fonctionnent ensemble. Si un groupe de mortier est équivalent à un autre groupe, la colonne « distinction » précise le(s) critère(s) de différenciation.

N° Gr	Description	Prélèvements					UC	≈ à	Distinction
		fondations	niveau de sols	élévations	trous de boulin	indéterminé			
Gr 49	Mortier beige foncé, friable. Sables grossiers, graviers, cailloux. Grains roses, bleus, gris. Chaux (petits nodules). - fragments de végétaux.	P 06.19	-	-	-	-	UC 1	-	-
Gr 50	Mortier beige foncé, dur. Sables grossiers, graviers, - cailloux. Grains gris, roses. - chaux (petits nodules).	P 09.143, 09.144, 09.146, 09.175, 09.177	P 09.169, 09.170, 09.171, 09.172, 09.176, 09.178	-	-	-	UC 101, 102	Gr 53	Granulométrie (taille des grains)
Gr 51	Mortier beige foncé, dur. Sables grossiers, graviers, cailloux. Grains gris, roses. Chaux. Fragments de végétaux.	P 09.142, 09.147	-	-	-	-	UC 101	-	-
Gr 52	Mortier. Sables grossiers, graviers. - chaux (nodules), ++ terre charbonneuse.	P 09.246	-	-	-	-	UC 8	-	-
Gr 53	Mortier beige, dur. Sables grossiers, graviers, pas de cailloux. Grains gris, roses. Chaux. - fragments de végétaux.	-	P 06.15, 06.16, 06.17, 06.18	-	-	-	US 11	Gr 50, 62	-
Gr 54	Mortier beige. Sables grossiers, graviers, pas de cailloux. Grains bleus, noirs, roses. - chaux (gros nodule).	P 09.188, 09.189	-	-	-	-	UC 104	-	-
Gr 55	Mortier beige, dur. + sables grossiers, + graviers, cailloux. Grains roses, bleus, gris, transparents. - chaux (nodules).	P 09.145	-	P 09.185	-	-	UC 101, -	-	-

N° Gr	Description	Prélèvements						UC	≈ à	Distinction
		fondations	niveau de sols	élévations	trous de boulin	indéterminé				
Gr 56	Mortier beige, dur. Sables grossiers, graviers, pas de cailloux. Grains roses, gris, bleus. Chaux.	P 09.186, 09.187, 09.191 où ?	-	-	-	-	UC 104	-	-	
Gr 57	Mortier beige, dur. Sables grossiers, graviers, pas de cailloux. Grains noirs, gris, roses. Chaux.	P 09.193	-	P 09.192	-	-	UC 103, 104	-	-	
Gr 58	Mortier beige, friable. Sables grossiers, - graviers, pas de cailloux. Grains gris, roses. Chaux.	-	-	P 09.179	-	-	UC 101	-	-	
Gr 59	Mortier blanc rosé, friable. Sables grossiers, - graviers, pas de cailloux. Grains roses et bleus. Chaux. Fragments de tuileau.	-	P 09.190	-	-	-	UC 104	-	-	
Gr 60	Mortier beige clair, friable. Sables grossiers, graviers, pas de cailloux. Grains gris, noirs, roses. Chaux (gros nodules). Fragments de végétaux.	P 09.243, 09.245	-	P 06.2, 06.5, 06.6, 06.10, 06.14, 09.208, 11.35, 11.36, 11.37, 11.39, 11.40, 11.48	-	P 00.8	UC 3, 4, 8, 10	-	-	
Gr 61	Mortier beige clair, dur. Sables grossiers, graviers, cailloux. Grains gris, roses, bleus. Chaux (quelques gros nodules). - fragments de végétaux.	-	-	P 06.3, 06.12, 06.13	-	-	UC 3, 4	-	-	
Gr 62	Mortier beige, dur. Sables grossiers, - graviers, pas de cailloux. Grains gris, roses, transparents. Chaux (nodules). - fragments de végétaux.	-	-	P 06.4, 06.11, 11.42, 11.43, 11.44, 11.45, 11.49	-	P 00.6, 00.7	UC 3, 5, - ?	Gr 53	Granulométrie, teneur en chaux	
Gr 63	Mortier beige clair. Sables grossiers, - graviers, pas de cailloux. Grains bleus, gris, roses. Chaux. 1 escargot.	-	-	P 11.46	-	-	-	-	-	
Gr 64	Mortier beige clair, friable. Sables grossiers, graviers, pas de cailloux. Grains noirs, gris, roses. + chaux (nodules). - fragments de végétaux.	-	-	-	P 06.1	-	-	-	-	
Gr 65	Mortier beige, friable. Sables grossiers, graviers, cailloux. Grains roses, gris, bleus, transparents. Chaux.	-	-	P 11.38, 11.41	-	-	-	-	-	

N° Gr	Description	Prélèvements					UC	≈ à	Distinction
		fondations	niveau de sols	élévations	trous de boulin	indéterminé			
Gr 66	Mortier beige clair, dur. Sables grossiers, graviers, pas de cailloux. Grains gris, roses, bleus, transparents. Chaux.	-	-	P 06.9	-	-	-	-	
Gr 67	Mortier beige clair, friable. Sables grossiers, graviers, pas de cailloux. Grains gris, roses, transparents, noirs. + chaux (gros nodules).	-	-	P 06.7	-	-	-	-	
Gr 68	Mortier beige clair, dur. Sables grossiers, graviers, pas de cailloux. Grains gris, roses. + chaux (nodules).	-	-	P 11.47	-	-	-	-	
Gr 69	Mortier, beige, friable. Sables grossiers, graviers, pas de cailloux. Grains noirs, gris, roses. Chaux (quelques gros nodules).	-	-	P 00.2	-	-	-	-	
Gr 70	Mortier beige clair, souple. Sables grossiers, graviers, pas de cailloux. Grains gris, roses. Chaux (nodules). Lait de chaux.	-	-	P 00.3	-	-	-	-	
Gr 71	Mortier beige, dur. Sables grossiers, graviers, pas de cailloux. Grains gris, roses, noirs. Chaux (nodules). Mortier lissé.	-	-	P 00.4	-	-	-	-	
Gr 72	Mortier beige, souple. Sables grossiers, graviers, pas de cailloux. Grains gris, bleus, roses. Chaux. - fragments de charbon. Lait de chaux.	-	-	P 00.5	-	-	-	-	
Gr 73	Mortier beige foncé, dur. Sables grossiers, - graviers, pas de cailloux. Grains gris, roses, noirs. Chaux (petits nodules).	-	-	P 09.210	-	-	-	-	

## Annexe D 3. Église Saint-Martin : inventaire des échantillons de mortier

N° P	Identification	Localisation			UC	Élément architectural	Gr
		secteur	mur	parement			
P 00.2*	Mortier	rue de l'Abbaye, tronçon 3	ouest	interne	UC 54	"passage voûté"	Gr 69
P 00.3*	Revêtement	rue de l'Abbaye, tronçon 3	bouchage du mur ouest	interne	UC 55	"bouchage du passage voûté"	Gr 70
P 00.4*	Revêtement	rue de l'Abbaye, tronçon 3	bouchage du mur ouest	interne	UC 55	"bouchage du passage voûté"	Gr 71
P 00.5*	Mortier	rue de l'Abbaye, tronçon 2	sud ?	blochage	UC 52	"noyau de la pile"	Gr 72
P 00.6*	Revêtement	rue de l'Abbaye, tronçon 2	sud ?	parement	UC 52	"pile est"	Gr 62
P 00.7*	Revêtement	rue de l'Abbaye, tronçon 2	nord ?	parement	UC 53	"pilier nord"	Gr 62
P 00.8*	Mortier					?	Gr 60
P 06.1	Mortier	jardins ouest	nord	interne	UC 3	trou de boulin	Gr 64
P 06.2	Mortier	jardins ouest	nord	interne	UC 3	trou de boulin	Gr 60
P 06.3	Mortier	jardins ouest	nord	interne	UC 3	élévations	Gr 61
P 06.4	Mortier	jardins ouest	nord	interne	UC 3	élévations	Gr 62
P 06.5	Mortier	jardins ouest	nord	interne	UC 3	élévations	Gr 60
P 06.6	Mortier	jardins ouest	nord	interne	UC 3	élévations	Gr 60
P 06.7	Mortier	jardins ouest	nord	interne	UC 3	élévations	Gr 67
P 06.8						élévations	
P 06.9	Mortier	jardins ouest	nord	interne	UC 3	élévations	Gr 66
P 06.10	Mortier	jardins ouest	nord	interne	UC 4	élévations	Gr 60
P 06.11	Mortier	jardins ouest	nord	interne	UC 5	élévations	Gr 62
P 06.12	Mortier	jardins ouest	nord	interne	UC 4	élévations	Gr 61
P 06.13	Mortier	jardins ouest	nord	interne	UC 4	élévations	Gr 61
P 06.14	Mortier	jardins ouest	nord	interne	UC 4	élévations	Gr 60
P 06.15	Mortier	terrain est	troisième sol		US 11	niveaux de sol	Gr 53
P 06.16	Mortier	terrain est	troisième sol		US 11	niveaux de sol	Gr 53
P 06.17	Mortier	terrain est	troisième sol		US 11	niveaux de sol	Gr 53
P 06.18	Mortier	terrain est	troisième sol		US 11	niveaux de sol	Gr 53
P 06.19	Mortier	terrain est	ressaut de fondation du mur disparu	interne	UC 1	fondations	Gr 49
P 09.142	Mortier	caves de la maison nord-ouest	sud	interne	UC 101	fondations	Gr 51
p 09.143	Mortier	caves de la maison nord-ouest	ouest	interne	UC 101	fondations	Gr 50

N° P	Identification	Localisation			UC	Élément architectural	Gr
		secteur	mur	parement			
P 09.144	Mortier	caves de la maison nord-ouest	ouest	interne	UC 101	fondations	Gr 50
P 09.145	Mortier	caves de la maison nord-ouest	ouest	interne	UC 101	fondations	Gr 55
P 09.146	Mortier	caves de la maison nord-ouest	ouest	interne	UC 101	fondations	Gr 50
P 09.147	Mortier	caves de la maison nord-ouest	sud	interne	UC 101	fondations	Gr 51
P 09.169	Mortier	caves de la maison nord-ouest	ouest	interne	UC 101	niveaux de sol	Gr 50
P 09.170	Mortier	caves de la maison nord-ouest	ouest	interne	UC 101	niveaux de sol	Gr 50
P 09.171	Mortier	caves de la maison nord-ouest	ouest	interne	UC 101	niveaux de sol	Gr 50
P 09.172	Mortier	caves de la maison nord-ouest	ouest	interne	UC 101	niveaux de sol	Gr 50
P 09.175	Mortier	caves de la maison nord-ouest	nord	interne	UC 102	fondations	Gr 50
P 09.176	Mortier	caves de la maison nord-ouest	nord	interne	UC 102	niveaux de sol	Gr 50
P 09.177	Mortier	caves de la maison nord-ouest	nord	interne	UC 102	fondations	Gr 50
P 09.178	Mortier	caves de la maison nord-ouest	nord	interne	UC 102	niveaux de sol	Gr 50
P 09.179	Mortier	caves de la maison nord-ouest	ouest	interne	UC 101	élévations	Gr 58
P 09.185	Mortier	caves de la maison nord-ouest	sud	interne	-	élévations	Gr 55
P 09.186	Mortier	caves de la maison nord-ouest	sud	interne	UC 104	fondations	Gr 56
P 09.187	Mortier	caves de la maison nord-ouest	sud	interne	UC 104	fondations	Gr 56
P 09.188	Mortier	caves de la maison nord-ouest	sud	interne	UC 104	fondations	Gr 54
P 09.189	Mortier	caves de la maison nord-ouest	sud	interne	UC 104	fondations	Gr 54
P 09.190	Mortier	caves de la maison nord-ouest	est	interne	UC 104	niveaux de sol	Gr 59
P 09.191	Mortier				?	?	Gr 56
P 09.192	Mortier	caves de la maison nord-ouest	est	interne	UC 104	élévations	Gr 57
P 09.193	Mortier	caves de la maison nord-ouest	sud	interne	UC 103	fondations	Gr 57
P 09.208	Mortier	jardins ouest	sud	externe	UC 8	élévations	Gr 60
P 09.210	Mortier	jardins ouest	sud	externe	UC 9	élévations	Gr 73
P 09.243	Mortier	jardins ouest	sud	externe	UC 8	fondations	Gr 60
P 09.245	Mortier	jardins ouest	sud	externe	UC 8	fondations	Gr 65
P 09.246	Mortier	jardins ouest	sud	externe	UC 8	fondations	Gr 52
P 11.35	Mortier	jardins ouest	nord	externe	UC 10	élévations	Gr 60
P 11.36	Mortier	jardins ouest	nord	externe	UC 10	élévations	Gr 60
P 11.37	Mortier	jardins ouest	nord	externe	UC 10	élévations	Gr 60
P 11.38	Mortier	jardins ouest	nord	externe	UC 11	élévations	Gr 65
P 11.39	Mortier	jardins ouest	nord	externe	UC 10	élévations	Gr 60
P 11.40	Mortier	jardins ouest	nord	externe	UC 10	élévations	Gr 60
P 11.41	Mortier	jardins ouest	nord	interne	UC 4	élévations	Gr 65

N° P	Identification	Localisation			UC	Élément architectural	Gr
		secteur	mur	parement			
P 11.42	Mortier	jardins ouest	nord	interne	UC 5	élévations	Gr 62
P 11.43	Mortier	jardins ouest	nord	interne	UC 5	élévations	Gr 62
P 11.44	Mortier	jardins ouest	nord	interne	UC 5	élévations	Gr 62
P 11.45	Mortier	jardins ouest	nord	interne	UC 5	élévations	Gr 62
P 11.46	Mortier	jardins ouest	nord	interne	UC 5	élévations	Gr 63
P 11.47	Mortier	jardins ouest	nord	interne	UC 4	élévations	Gr 68
P 11.48	Mortier	jardins ouest	nord	interne	UC 4	élévations	Gr 60
P 11.49	Revêtement	jardins ouest	nord	interne	?	élévations	Gr 62

## Annexe D 4. Caves de la maison nord-ouest : inventaire des unités de construction

N° UC	Localisation		Description	Maçonnerie	Chronologie relative		
	mur(s)	parement(s)			égal à	antérieur à	postérieur à
UC 101	sud, ouest et nord	internes	Fondations et élévations des murs ouest et nord (dont paroi ouest de la descente de charbon), fondations et/ou élévations des supports n° 1 et 4	M 1	UC 102 UC 103 ?	-	-
UC 102	nord	interne	Paroi est de la descente de charbon	M 1	UC 101 UC 103	-	-
UC 103	sud	interne	Fondation et élévations du support n° 2	M 1	UC 101, 102 ? UC 104, 105 ?	-	-
UC 104	est et sud	internes	Base du mur est et fondations du support n° 3	M 1	UC 105 UC 103 ?	-	-
UC 105	sud	externe	Fondations et élévations du support n° 3	M 1	UC 104 UC 103 ?	-	-

## Annexe D 5. Caves de la maison nord-ouest : diagramme des unités de construction





## Annexe D 6. Caves de la maison nord-ouest, mur ouest, parement interne : inventaire des pierres de taille

Assise	Pierre	Matériau	Hauteur (cm)	Longueur (cm)	Remarque
a 6	p 1	calcaire	?	69	-
	p 2	calcaire	?	?	-
a 5	p 3	calcaire	?	?	-
	p 4	?	?	43	-
	p 5	calcaire	27	44	-
	p 6	calcaire	24	46	-
	p 7	calcaire	21	60	-
	p 8	calcaire	?	?	-
a 4	p 9	?	?	?	-
	p 10	calcaire	17-26	51	retaillée
	p 11	grès	26	36,5	-
	p 12	calcaire	26	61	-
	p 13	calcaire	28	88	-
	p 14	calcaire	28	51	-
	p 15	calcaire	28	59,5	-
a 3	p 16	calcaire	?	?	-
	p 17	calcaire	45,5	83	-
	p 18	calcaire	38	31	-
	p 19	grès	37	43,5	-
	p 20	calcaire	37	?	-
	p 21	grès	38	?	-
	p 22	calcaire	37	29	-
	p 23	grès	37	47	cassée
	p 24	calcaire	37,5	48	-
	p 25	calcaire	36	50	-
	p 26	grès	31	?	buchée
a 2	p 27	calcaire	40 ?	?	base de colonne
	p 28	calcaire	37,5	?	-
	p 29	grès	38	82,5	-
	p 30	calcaire	38	58	-
	p 31	grès	37,5	67	-
	p 32	calcaire	38	61	-
	p 33	grès	38,5	62	-
	p 34	grès	36,5	52	cassée
	p 35	calcaire	37	25,5-48	-
	p 36	calcaire	37	46	-
p 37	calcaire	40	?	buchée	
a 1	p 38	calcaire	18	?	dé de colonne, cassé
	p 39	calcaire	16,5	56	-
	p 40	grès	17	42	-
	p 41	calcaire	16	42,5	-
	p 42	grès	16	29	-
	p 43	calcaire	16,5	42	-
	p 44	grès	16	34	-
	p 45	calcaire	16	50	-
	p 46	grès	16	32	-
	p 47	calcaire	16	46	-
	p 48	grès	16	15,5	-
	p 49	calcaire	20,5	52	buchée
	p 50	calcaire	19,5	?	buchée

## Annexe D 7. Jardins ouest, murs nord et sud : inventaire des unités de construction

N° UC	Localisation		Description	Maçonnerie	Chronologie relative		
	mur(s)	parement(s)			égal à	antérieur à	postérieur à
UC 3	nord	interne	Moitié ouest du parement	M 3	UC 11	UC 4, 5	-
UC 4	nord	interne	Moitié est du parement	M 2	UC 10	UC 5	UC 3
UC 5	nord	interne	Reprise en sous-œuvre de la moitié est	M 4	UC 12	-	UC 3, 4
UC 6	nord	interne	Surélévation de la moitié ouest	M 5	UC 7	-	UC 4
UC 7	nord	interne	Perturbation à l'extrémité de la moitié est	M 5	UC 6	-	UC 3
UC 8	sud	externe	Partie basse	M 6	-	UC 9	-
UC 9	sud	externe	Reparementage et surélévation de la partie basse	M 7	-	-	UC 8
UC 10	nord	externe	Moitié est du parement	M 2	UC 4	UC 12	UC 11
UC 11	nord	externe	Moitié ouest du parement	M 3	UC 3	UC 10	-
UC 12	nord	externe	Reprise en sous-œuvre de la moitié est	M 4	UC 5	-	UC 10

## Annexe D 8. Jardins ouest, sondage S 3 : inventaire des unités stratigraphiques

N° US	+/-	Description	Relations physiques					Mobilier
			égal à	sous	sur	dans	remplie par	
US 301	+	Terre arable brun foncée, argileuse ; fragments d'enduit	-	-	US 302	-	-	Fragments de charbon de bois, de verre, tessons de céramique, déchets de taille
US 302	+	Terre arable brun clair, avec poche de terre noire	-	US 301	US 303	-	-	Tessons de céramique, os
US 303	+	Remblai de terre beige à brune ; fragments de pierre, de mortier et d'enduit	-	US 302	US 304	-	-	Fragments de charbon de bois, de tuile, tessons de céramique
US 304	+	Remblai brun foncé avec limons et graviers ; fragments de mortier, d'enduit et de pierres, surtout en partie basse	-	US 303	US 305	-	-	Déchets de taille, tessons de céramique, fragments de charbon de bois, de tomette, de tuile, de brique, de métal
US 305	+	Remblai irrégulier de terre brun clair, avec poches d'argile ; fragments de fragments de mortier et d'enduit	-	US 304	US 306	-	-	Pierres, fragments de charbon de bois, de métal
US 306	+	Remblai de terre avec poches d'argile beige et brun clair et de mortier effrité; avec beaucoup de fragments de mortier, d'enduit	-	US 305	US 308	-	-	Pierres, tessons de céramique, de charbon de bois, de métal
US 307	+	Remblai argileux brun foncé, avec blocs de grès et fragments de mortier	-	US 308	US 309	-	-	Tessons de céramique, fragments de charbon de bois, de tuile
US 308	+	Couche de démolition épaisse : terre brun foncé; concentration de pierres et de fragments de mortier	-	US 306	US 307	-	-	-
US 309	+	Couche de démolition dans tout le sondage : terre noire argileuse avec beaucoup de petites pierres	-	US 308	US 310	-	-	-
US 310	+	Niveau d'occupation : galette de mortier blanc à beige; petites poches de sable orange ou d'argile	-	US 307, 309	US 311	-	-	-
US 311	+	Carrotage. argile sableuse orange et homogène	-	US 310	US 312	-	-	-
US 312	+	Carrotage. sable argileux orange et homogène	-	US 311	US 313	-	-	-
US 313	+	Carrotage. sable légèrement argileux beige à gris	-	US 312	US 314	-	-	-
US 314	+	Carrotage. sable légèrement argileux à tendance orange, mais avec veines grises	-	US 313	US 315	-	-	-
US 315	+	Carrotage. sable légèrement argileux orange à beige, s'arrêtant sur un niveau de graviers qui bloque la tarière	-	US 314	US 314	-	-	-

N° US	+/-	Description	Relations physiques					Mobilier
			égal à	sous	sur	dans	remplie par	
US 316	+	Rechape du niveau de sol US 317 : galets liés par une terre brune claire	-	US 317		-	-	-
US 317	+	Niveau d'occupation : sol de pierres plates et de petites pierres liées par une terre brune foncée	-	US 316	US 310	-	-	-
US 318	+	Petite poche de terre noire dans le niveau de sol US 316	-	US 307	US 316	-	-	Fragments de charbon de bois et de mortier
US 319	-	Fosse circulaire perçant les niveaux d'occupation US 310 et 311 : inhumation ?	-	US 309	-	-	US 320	-
US 320	+	Comblement de la fosse US 319 avec argile, petites pierres, gros cailloux et gravillons. non fouillée	-	US 309	-	US 319	-	-
US 321	+	Très fine couche de charbon entre le niveau de sol US 316 et sa rechape US 317. pas de prélèvement possible	-	US 316	US 317	-	-	-

# Annexe D 9. Jardins ouest, murs nord et sud, sondage S 3 : diagramme des unités de construction et des unités stratigraphiques

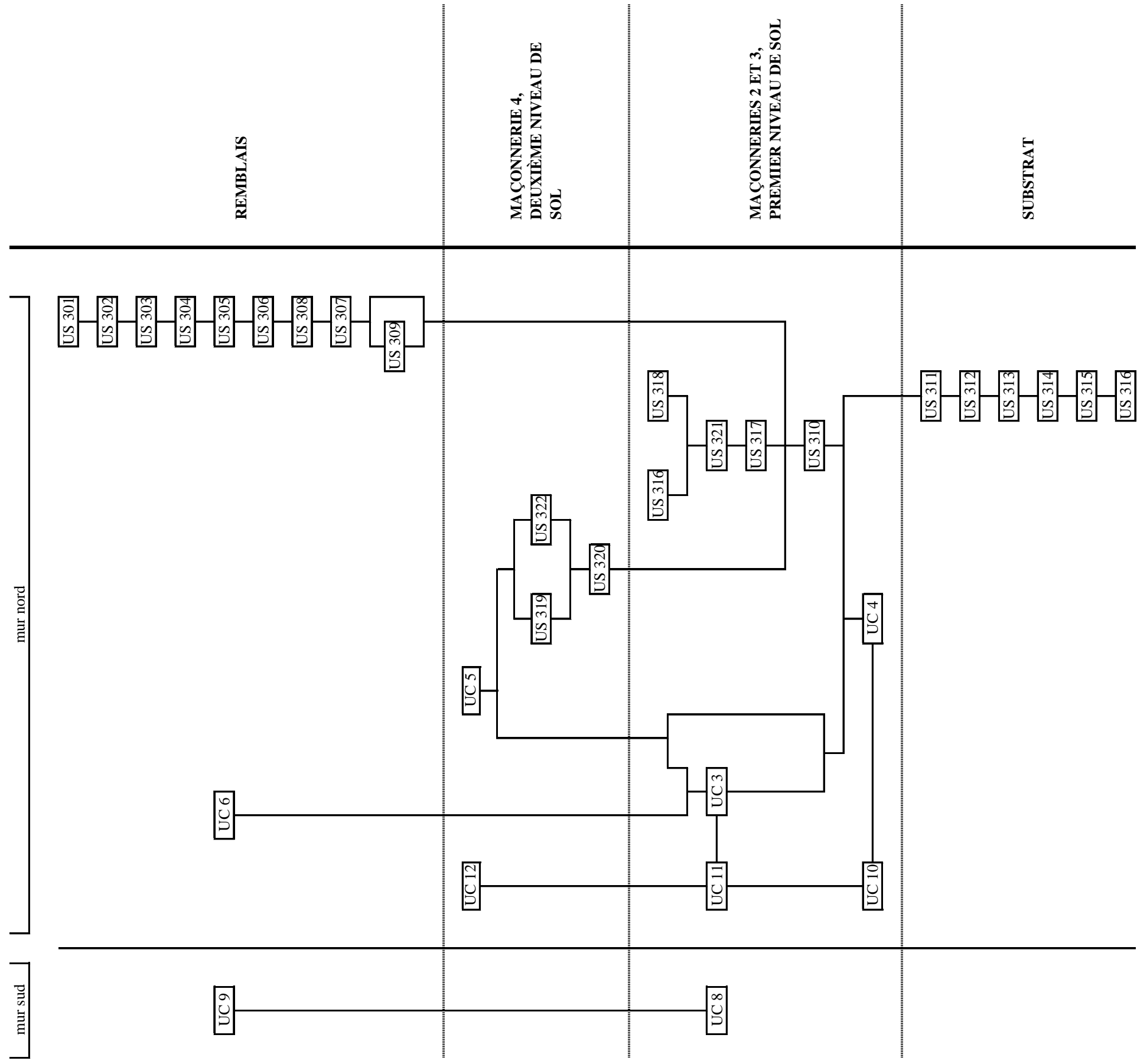



# Annexe D 10. Jardins ouest, sondage S 3 : inventaire du mobilier céramique

Cet inventaire a été réalisé en 2012 par Romain Boissat, sous la direction d'Alban Horry.

N° US	Groupe technique	Type fragment	NR	Forme	Remarque	Datation
US 301	commune rouge	bord	6	pot de fleur	-	fin XIX <sup>e</sup> - début XX <sup>e</sup> s.
US 301	commune rouge	panse	6	pot de fleur	-	fin XIX <sup>e</sup> - début XX <sup>e</sup> s.
US 301	céramique de Vallauris	bord	1	marmite	atelier Alpes Maritime	fin XIX <sup>e</sup> - début XX <sup>e</sup> s.
US 301	céramique de Vallauris	bord	1	poêlon	atelier Alpes Maritime	fin XIX <sup>e</sup> - début XX <sup>e</sup> s.
US 301	céramique de Vallauris	panse	4	-	atelier Alpes Maritime	fin XIX <sup>e</sup> - début XX <sup>e</sup> s.
US 301	céramique de Dieulefit	bord	2	plat à cuire avec marli incurvé	-	fin XIX <sup>e</sup> - début XX <sup>e</sup> s.
US 301	kaolinitique glaçurée (ind)	bord	1	plat à cuire	-	fin XIX <sup>e</sup> - début XX <sup>e</sup> s.
US 301	kaolinitique glaçurée (ind)	panse	4	-	-	fin XIX <sup>e</sup> - début XX <sup>e</sup> s.
US 301	grès Alsace	panse	2	-	-	fin XIX <sup>e</sup> - début XX <sup>e</sup> s.
US 301	grès Alsace	fond	1	pot à conserve	atelier de Puisé ?	fin XIX <sup>e</sup> - début XX <sup>e</sup> s.
US 301	porcelaine	bord	1	assiette	-	fin XIX <sup>e</sup> - début XX <sup>e</sup> s.
US 301	porcelaine	fond	1	assiette	-	fin XIX <sup>e</sup> - début XX <sup>e</sup> s.
US 301	faïence fine (terre à pipe)	panse	5	-	-	fin XIX <sup>e</sup> - début XX <sup>e</sup> s.
US 301	faïence fine (terre à pipe)	fond	1	-	-	fin XIX <sup>e</sup> - début XX <sup>e</sup> s.
US 301	faïence à cul noir	bord	1	assiette	-	fin XIX <sup>e</sup> - début XX <sup>e</sup> s.
US 301	faïence à cul noir	panse	1	-	-	fin XIX <sup>e</sup> - début XX <sup>e</sup> s.
US 301	faïence	panse	2	-	-	fin XIX <sup>e</sup> - début XX <sup>e</sup> s.
US 301	commune rouge glaçurée	panse	1	-	résiduel	XVI <sup>e</sup> s.
US 301	engobée diverse	anse	3	-	-	fin XIX <sup>e</sup> - début XX <sup>e</sup> s.
US 301	engobée diverse	panse	9	-	-	fin XIX <sup>e</sup> - début XX <sup>e</sup> s.
US 301	engobée diverse	fond	2	-	-	fin XIX <sup>e</sup> - début XX <sup>e</sup> s.
US 301	engobée diverse	bord	1	écuelle à oreille	-	fin XIX <sup>e</sup> - début XX <sup>e</sup> s.
US 301	engobée diverse	bord	1	plat ou jatte?	-	fin XIX <sup>e</sup> - début XX <sup>e</sup> s.
US 301	engobée diverse (ind)	bord	1	-	-	fin XIX <sup>e</sup> - début XX <sup>e</sup> s.
US 301	engobée diverse (ind)	panse	1	-	-	fin XIX <sup>e</sup> - début XX <sup>e</sup> s.





N° US	Groupe technique	Type fragment	NR	Forme	Remarque	Datation
US 303	engobée diverse	panse	3	-	-	XIX <sup>e</sup> s.
US 304	engobée tâche brune	bord	1	cruche	-	XVIII <sup>e</sup> s.
US 304	service vert	panse	1	-	-	
US 304	commune grise	panse	1	-	résiduel	Moyen Âge
US 304	commune rouge glaçurée	panse	1	-	-	XVI <sup>e</sup> s.
US 306	céramique de Dieulefit	panse	1	plat à cuire	-	début XIX <sup>e</sup> s.
US 306	grès Alsace	panse	1	-	-	XIX <sup>e</sup> s.
US 306	faience	fond	1	assiette	-	2 <sup>e</sup> moitié XIX <sup>e</sup> s.
US 306	céramique rouge décorée	anse	1	écuelle à oreille	-	XIX <sup>e</sup> s.
US 306	vert sur engobe	bord	1	grande jatte	-	XIX <sup>e</sup> s.
US 306	vert sur engobe	panse	1	-	-	XIX <sup>e</sup> s.
US 306	vert sur engobe	panse	1	pot de fleur	-	XIX <sup>e</sup> s.
US 306	engobée diverse	panse	1	grosse cruche	-	XIX <sup>e</sup> s.
US 309	commune grise	panse	1	-	-	Moyen Âge

## Annexe D 11. Jardins ouest, mur nord, parement interne : inventaire des trous de boulin

Colonne « Maçonnerie, type » : le type de maçonnerie renvoie aux six maçonneries identifiées au sein des murs du cuvier.

Colonne « Maçonnerie, connexion » : le trou de boulin est ici considéré dans son rapport avec la maçonnerie dans laquelle il se trouve et dont il est nécessairement contemporain ou postérieur.

Colonne « Dimensions » : lorsque des trous de poutre n'ont pu être mesurés en raison de leur trop grande élévation, les cases contiennent un tiret.

Colonne « Encadrement » : l'encadrement est considéré comme « homogène » lorsqu'il emploie des matériaux présents dans la maçonnerie correspondante, hétérogène dans le cas inverse.

N° TB	Localisation		Maçonnerie		Dimensions l x h x p cm	Forme	Matériaux utilisés pour l'encadrement				Encadrement
	mur	parement	type	connexion			linteau	piédroits		appui	
TB 1	nord	interne	M 2	contemporain	10 x 14	petit rectangle	Pierre allongée	gauche	droit	appui	homogène
TB 2	nord	interne	M 2	contemporain	12 x 14	petit carré	Pierre allongée	petite pierre	petite pierre	petites pierres	homogène
TB 3	nord	interne	M 2	contemporain	11 x 15	petit rectangle	Pierre allongée	petite pierre	petite pierre	petites pierres	homogène
TB 4	nord	interne	M 2	contemporain	14 x 14	petit carré	Pierre allongée	petite pierre	Pierre allongée	petites pierres	homogène
TB 5	nord	interne	M 2	contemporain	10 x 19	petit rectangle	Pierre allongée	petite pierre	petite pierre	petite pierre	homogène
TB 6	nord	interne	M 2	contemporain	11 x 16	petit rectangle	Pierre allongée	moellons	moellons	petite pierre	homogène
TB 7	nord	interne	M 2	contemporain	22 x 16	grand rectangle	Pierre allongée	moellons	moellons	petite pierre	homogène
TB 8	nord	interne	M 1	contemporain	12 x 18	petit rectangle	Pierre allongée	Pierre allongée	Pierre allongée	petites pierres	homogène
TB 9	nord	interne	M 1	contemporain	14 x 18	petit rectangle	Pierre de taille	petite pierre	petite pierre	petite pierre	homogène
TB 10	nord	interne	M 2	contemporain	16 x 18	petit carré	Pierre allongée	petite pierre	petite pierre	petite pierre	homogène
TB 11	nord	interne	M 2	contemporain	14 x 16	petit carré	Pierre allongée	petite pierre	petite pierre	Pierre allongée	homogène
TB 12	nord	interne	M 1	contemporain	18 x 35	grand rectangle	Pierre de taille	Pierre de taille	Pierre de taille	Pierre allongée	homogène

# Annexe D 12. Jardins ouest, mur nord, parement interne : localisation des trous de boulin des maçonneries M 2 et M 3

## Maçonnerie M 3

Ligne 1					
	TB 1	TB 2	TB 3	TB 4	TB 5
Trou de poutre					
Niveau NGF	292,30 m	292,28 m	292,30 m	292,20 m	292,17 m
Distance de l'angle est	21,10 m	18,10 m	15,21 m	12,60 m	8,93 m

Ligne 2		
	TB 6	TB 7
Trou de poutre	-	-
Niveau NGF	291,20 m	291,17 m
Distance de l'angle nord	15,22 m	12,42 m

Ligne 3		
	TB 10	TB 11
Trou de poutre	-	-
Niveau NGF	290,22 m	290,20 m
Distance de l'angle nord	15,25 m	12,40 m

## Maçonnerie M 2

Ligne 2		
	TB 8	TB 9
Trou de poutre		
Niveau NGF	291,12 m	291,18 m
Distance de l'angle est	8,90 m	6,91 m

Ligne 3	
	TB 12
Trou de poutre	-
Niveau NGF	289,86 m
Distance de l'angle est	9,09 m

## Annexe D 13. Rue de l'Abbaye : inventaire des unités de construction

N° UC	Localisation mur(s)	Description	Maçonnerie	Chronologie relative		
				égal à	antérieur à	postérieur à
UC 51	tronçon 2, mur sud	Maçonnerie dans la continuité du mur sud des jardins ouest	M 8	-	-	UC 12
UC 52	tronçon 2, mur nord	Maçonnerie semi-circulaire ?	M 9	UC 53 ?	-	-
UC 53	tronçon 3, mur est	Maçonnerie semi-circulaire	M 10	UC 52 ?	-	-
UC 54	tronçon 3, mur ouest	Couloir voûté	M 11	-	UC 55	-
UC 55	tronçon 3, bouchage du mur ouest	Bouchage du couloir voûté	M 12	-	-	UC 54

## Annexe D 14. Rue de l'Abbaye : inventaire des unités stratigraphiques

Cet inventaire est tiré des indications livrées par J. Ducôté et B. Magdinié dans leur texte et sur leur relevé stratigraphique de la coupe ouest.

N° US	+/-	Description	Relations physiques				
			sous	sur	contre	coupe	coupé par
US 00.1	+	Remblai de tout-venant	-	US 2, 3	-	-	-
US 00.2	+	Remblai de terre fine avec des ossements, des blocs de grès et de calcaire	US 1		-	-	-
US 00.3	+	Remblai de terre claire avec des nodules de chaux et des fragments de tuiles	US 1, 2	US 4	-	-	-
US 00.4	+	Remblai de terre noire concentrant une épaisse couche de fragments de tuiles	US 3	US 15, 17, 18, 19	-	-	-
US 00.5	+	Remblai brun argileux	US 16	US 6	UC 51	-	US 17
US 00.6	+	Remblai brun argileux avec des nodules de chaux	US 5, 18	US 20	UC 51, 52	-	-
US 00.12	+	?	-	-	-	-	-
US 00.13	+	?	-	-	-	-	-
US 00.14	+	?	-	-	-	-	-
US 00.15	+	Poche de mortier blanc cassé	US 4	US 16	-	-	-
US 00.16	+	Remblai brun argileux	US 15	US 5	-	-	US 17
US 00.17	+	Remblai brun clair	US 4	-	-	US 5, 16	-
US 00.18	+	Niveau de terre noire avec des charbons de bois	US 4	US 52 ; US 6, 19	-	-	-
US 00.19	+	Remblai de terre noire avec des pierres	US 4, 18	-	-	-	-
US 00.20	+	Remblai brun foncé argileux	US 6	-	UC 51	-	-

# Annexe D 15. Rue de l'Abbaye : diagramme des unités de construction et des unités stratigraphiques

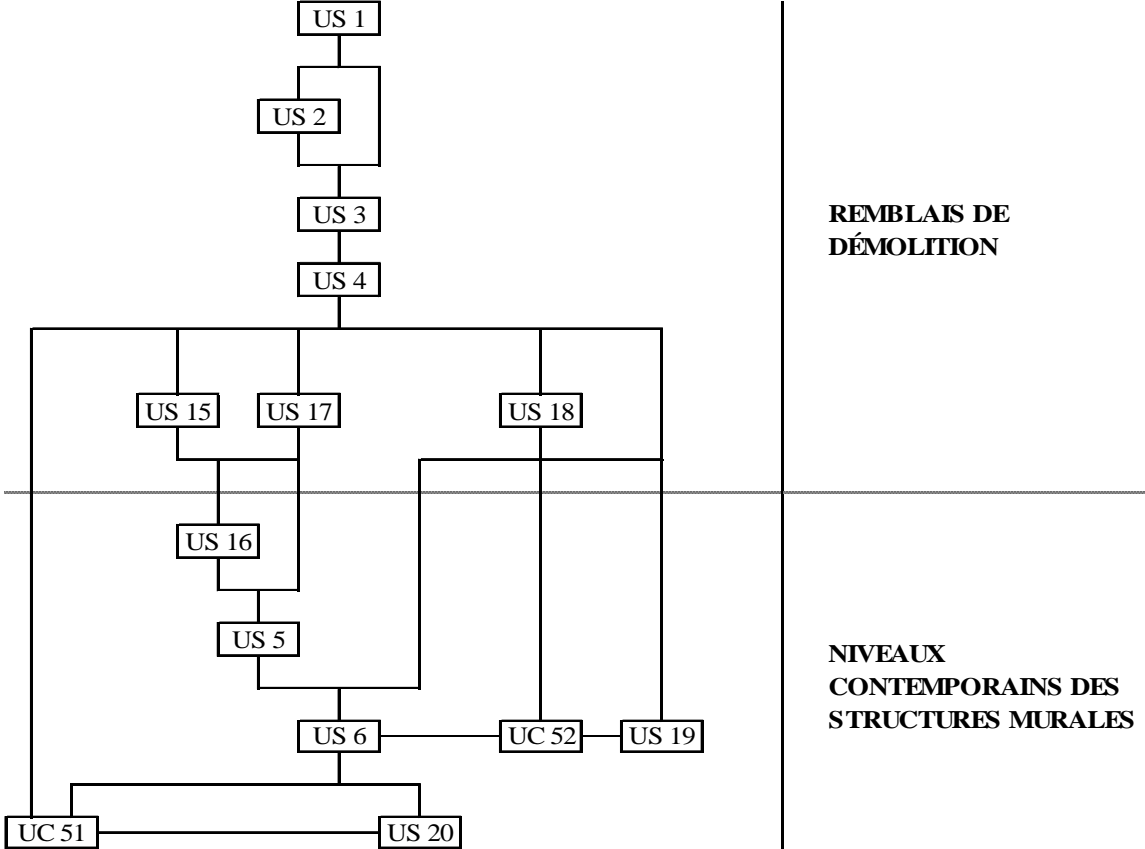

## Annexe D 16. Terrain est : inventaire des unités de construction

N°UC	Localisation		Description	Maçonnerie	Chronologie relative		
	mur(s)	parement(s)			égal à	antérieur à	postérieur à
UC 1	nord	interne	ressaut de fondation du mur disparu	M 13	UC 2 ?	-	-
UC 2	nord	interne	mur disparu	M 14	UC 1 ?	-	-

## Annexe D 17. Terrain est : inventaire des unités stratigraphiques

N° US	+/-	Description	Relations physiques										Mobilier		
			égal à	sous	sur	contre	coupé par	coupe	rempli par	dans					
US 1	+	Terre arable.	-	-	US 7, 8, 26	-	-	-	-	-	-	-	-	-	-
US 2	+	Remblai brun clair, très dur. très épais au sud	-	US 1	US 1	-	-	-	-	-	-	-	-	-	Pierres, tuiles
US 3	+	Couche de démolition épaisse, proche de l'US 70	-	US 2	-	US 43, 62	-	-	-	-	-	-	-	-	Fragments de mortiers, enduits, ossements
US 4	+	Remblai brun clair, très dur	US 2 ?	US 2	US 2	-	-	-	-	-	-	-	-	-	-
US 5	+	Remblai brun foncé	US 6, 29	US 27	US 3	-	-	-	-	-	-	-	-	-	-
US 6	+	Remblai brun foncé	US 5, 29	US 2	US 3	-	-	-	-	-	-	-	-	-	-
US 7	+	Couche de démolition	-	US 2	US 3, 6, 28	-	-	-	-	-	-	-	-	-	-
US 8	+	Remblai très localisé	-	US 2	US 9, 10 ?	US 19	-	-	-	-	-	-	-	-	-
US 9	+	Remblai brun-gris, assez dur	-	US 1, 8	US 11, 12, 13, 14	-	-	-	-	-	-	-	-	-	-
US 10	+	Couche de démolition, très localisée dans la fosse US 50	-	US 8	-	US 8, 13, 14	-	-	-	-	-	-	-	-	Fragments d'enduit, de mortier, os, tessons de céramique
US 11	+	Niveau d'occupation : galette de mortier blanc. lit de pose du troisième sol : empreintes de dalles	-	US 9	US 12, 13, 14	-	-	-	-	-	-	-	-	-	Fragments de vitres et vitraux

N° US	+/-	Description	Relations physiques										Mobilier	
			égal à	sous	sur	contre	coupé par	coupe	rempli par	dans				
US 12	+	Remblai de nivellement : terre, mortier, petits cailloux	-	US 11, 13	US 14, 18	-	-	-	-	-	-	-	-	-
US 13	+	Niveau d'occupation : couche sporadique de mortier blanc, parfois lissé	-	US 9	US 12, 14	-	-	-	-	-	-	-	-	-
US 14	+	Niveau d'occupation : couche de mortier rosé, assez dur	-	US 12, 13 17	US 15, 16, 17	-	-	-	-	-	-	-	-	-
US 15	+	Niveau d'occupation : couche sporadique de mortier blanc et vacuolaire	US 15	US 14	US 16	-	-	-	-	-	-	-	-	-
US 16	+	Niveau d'occupation : radier de fondation du troisième sol : terre et pierres	US 16	US 14, 15, 17	US 20, 21, 22	-	-	US 19	-	-	-	-	-	-
US 17	+	Niveau d'occupation : galette de mortier beige à rosé	US 15 ?	US 14	US 16	-	-	US 19	-	-	-	-	-	-
US 18	+	Remblai de nivellement : mortier et terre, très rose	-	US 12	US 16	-	-	-	-	-	-	-	-	-
US 19	+	Remblai d'argile pure, très rouge	-	US 8	US 63 ?	-	-	US 8, 10	-	US 13, 14, 16, 17	-	-	US 50	-
US 20	+	Niveau d'occupation : couche sporadique de mortier et de petites pierres violettes	US 22 ?	US 16	US 21, 25	-	-	-	-	-	-	-	-	-
US 21	+	Galette de mortier rose. lit de pose de US 20 ?	-	US 16, 20	US 25	-	-	-	-	-	-	-	-	-
US 22	+	Niveau d'occupation : très fine couche de mortier blanc, rechantant le sol US 23	US 45	US 16	US 23, 25	-	-	US 19 ?	-	-	-	-	-	-
US 23	+	Niveau d'occupation : sol de terre argileuse compacte	-	US 22	US 25	-	-	US 19 ?	-	-	-	-	-	-
US 24	+	Niveau d'occupation : radier de fondation du sol US 22 : pierres liées avec un mortier très sableux	-	US 19, 25	US 60	-	-	-	-	-	-	-	-	-
US 25	+	Remblai de nivellement sporadique entre les US 23 et 24	-	US 22, 23	US 24	-	-	-	-	-	-	-	-	-
US 26	+	Remblai	-	-	-	US 23, 24, 25	-	-	-	-	-	-	-	-



N° US	+/-	Description	Relations physiques										Mobilier
			égal à	sous	sur	contre	coupé par	coupe	rempli par	dans			
US 27	+	Couche de démolition contre les structures nord	-	US 1, 2 ?	US 3	-	US 19	US 26	-	-	-	-	-
US 28	+	Remblai de fine terre brune	-	US 3	US 70	-	-	-	-	-	-	-	-
US 29	+	Remblai brun clair	US 5, 42	US 34	US 3	-	-	-	-	-	-	-	-
US 30	+	Remblai de terre ciméteriële	-	-	-	-	-	-	-	-	-	-	-
US 31	+	Remblai de terre ciméteriële	-	-	-	-	-	-	-	-	-	-	-
US 32	+	Poche de terre arable en surface	US 1 ?	US 27	-	-	-	-	-	-	-	-	-
US 33	+	Remblai de nivellement	US 2 ?	US 1	US 9, 35, 38, 39, 56, 58	US 32	-	-	-	-	-	-	-
US 34	+	Remblai de terre fine brun foncé	-	-	US 28, 29	-	-	-	-	-	-	-	-
US 35	+	Couche de démolition	-	US 33	-	-	-	-	-	-	-	-	-
US 36	+	Niveau d'occupation : fine couche de mortier jaune, présente sporadiquement sur l'US 11	-	US 10	US 11, 12	-	-	-	-	-	-	-	Fragments de vitres et vitraux
US 37	+	Remblai brun clair	-	US 9, 57	-	US 11	-	-	-	-	-	-	-
US 38	-	Fosse contenant le squelette d'un mouton	-	-	-	-	-	-	US 39	-	US 33	-	-
US 39	+	Comblement de la fosse US 38 : terre fine et brune	-	US 33	-	-	-	-	-	US 33	-	US 38	-
US 40	+	Stratigraphie. niveau d'occupation : sol de pierres et mortier rose	-	US 27	US 41	-	-	-	-	-	-	-	-
US 41	+	Stratigraphie. remblai de nivellement : terre argileuse	-	US 40	US 24	-	-	-	-	-	-	-	-
US 42	+	Remblai brun foncé	-	US 44	US 3, 43	-	-	-	-	-	-	-	Fragments de vitres ou vitraux, ossements
US 43	+	Remblai de nivellement : terre argileuse rapportée, très épaisse. sous tous les niveaux d'occupation	-	US 66	-	-	-	-	-	-	-	-	Tegulae, tessons de céramique
US 44	+	Remblai de terre brune	US 57	US 9 ?	US 42	-	-	-	-	-	-	-	-
US 45	+	Niveau d'occupation : très fine couche de mortier blanc	US 17 ?	US 37	-	-	-	-	-	-	-	-	-
US 46	+	Couche de démolition	-	US 27	-	US 43, 62	-	-	-	-	-	-	-
US 47	+	Éboulis de sols tombé dans la tranchée de récupération du mur de l'abside	-	US 46	-	-	-	-	-	-	-	-	-
US 48	+	Fine couche de remblai brun	-	-	US 49	-	-	-	-	-	-	-	-

N° US	+/-	Description	Relations physiques										Mobilier	
			égal à	sous	sur	contre	coupé par	coupe	rempli par	dans				
US 49	+	Niveau de récupération des pierres du mur ?	-	-	-	-	-	-	-	-	-	-	-	-
US 50	-	Fosse perçant tous les niveaux de sols	-	-	-	-	-	-	-	-	US 19	-	-	-
US 51	+	Niveau de récupération des pierres du mur ?	-	US 52	-	-	-	-	-	-	-	-	-	-
US 52	+	Fine couche de remblai brun	-	-	US 51	-	-	-	-	-	-	-	-	-
US 53	+	Remblai brun foncé	-	US 49	US 54	-	-	-	-	-	-	-	-	-
US 54	+	Remblai brun clair	-	US 53	-	-	-	-	-	-	-	-	-	-
US 55	+	Remblai argileux bordant la fosse US 56	-	-	US 3	-	-	-	-	-	-	-	-	-
US 56	-	Fosse contenant des ossements humains déconnectés	-	-	-	-	-	-	-	-	-	-	-	-
US 57	+	Masses informes de terre argileuse	-	US 9	US 37	US 58	-	-	-	-	-	-	-	-
US 58	+	Fin remblai brun clair	-	US 9, 57	US 37, 59	-	-	-	-	-	-	-	-	-
US 59	+	Remblai pulvérulent brun foncé	-	US 58	US 62, 68	-	-	-	-	-	-	-	-	-
US 60	+	Niveau d'occupation ou de destruction ? couche de terre très dure, noire en surface à cause des charbons de bois	-	US 24	US 61, 66	-	-	-	-	-	-	-	-	-
US 61	+	Niveau d'occupation : couche de mortier rose assez fine. lit de pose de l'US 60 ?	-	US 60	US 66	-	-	-	-	-	-	-	-	-
US 62	+	Remblai de nivellement : terre argileuse rapportée, très épaisse. Sous tous les niveaux d'occupation	US 81	US 43	US 71	-	-	-	-	-	-	-	-	-
US 63	+	Aménagement volontaire ou fortuit : blocs de pierres disposées en arc de cercle dans la fosse US50 ?	-	US 19	-	US 64, 65	-	-	-	-	-	-	-	-
US 64	+	Couche de démolition : mortier jaune détritrique contre les parois de la fosse US 50	-	-	-	US 50	-	-	-	-	-	-	-	-
US 65	+	Remblai brun et fin	-	-	-	US 63	-	-	-	-	-	-	-	-
US 66	+	Niveau d'occupation : sol de mortier jaune, assez fin	-	US 60	US 43	-	-	-	-	-	-	-	-	-
US 67	-	Fosse creusée dans le comblement d'argile rouge (US 19) de la fosse US 50	-	-	-	-	-	-	-	-	-	-	-	-
US 68	+	Remblai argileux	-	US 59	US 62 ?	-	-	-	-	-	-	-	-	-

N° US	+/-	Description	Relations physiques										Mobilier	
			égal à	sous	sur	contre	coupé par	coupe	rempli par	dans				
US 69	+	Masses informes d'argile incluses dans un remblai argileux	-	US 59	-	-	-	-	-	-	-	-	US 68	-
US 70	+	Couche de démolition épaisse, proche de l'US 3	-	-	-	-	-	-	-	-	-	-	-	-
US 71	+	Niveau d'occupation : galette de mortier blanc et dur. niveau de travail ?	-	US 62	US 81	-	-	-	-	-	-	-	-	-
US 72	+	Stratigraphie. niveau d'occupation : sol	-	-	US 73	-	-	-	-	-	-	-	-	-
US 73	+	Stratigraphie. remblai de nivellement	-	US 72	-	-	-	-	-	-	-	-	-	-
US 74	+	Fine couche de terre argileuse grise	-	US 45	US 75	-	-	-	-	-	-	-	-	-
US 75	+	Couche de terre argileuse	-	US 37, 74	-	-	-	-	-	-	-	-	-	-
US 76	+	?	-	-	-	-	-	-	-	-	-	-	-	-
US 77	+	Fragment du sol US 22 tombé dans l'éboulis (US 47) au pied des niveaux de fondation et de sol	-	-	-	-	-	-	-	-	-	-	US 47	-
US 78	+	Galette d'argile très plate, incluse dans l'US 70	-	-	-	-	-	-	-	-	-	-	US 70	-
US 79	+	Fine couche de terre grise-noire	-	US 70	-	US 83	-	-	-	-	-	-	-	-
US 80	+	Remblai brun foncé à rouge, argileux	US 83	US 70	-	US 79, 81	-	-	-	-	-	-	-	-
US 81	+	Couche de terre argileuse	US 62	US 71	US 82	-	-	-	-	-	-	-	-	-
US 82	+	Fine couche de terre sableuse	-	US 81, 68, 85 ?	UC 1, US 62, 70 ?	-	-	-	-	-	-	-	-	-
US 83	+	Remblai brun foncé, argileux	US 80	US 70, 79	-	US 87	-	-	-	-	-	-	-	-
US 84	+	Niveau damé de terre argileuse. non fouillé	-	US 70, 79, 80, 83	-	-	-	-	-	-	-	-	-	-
US 85	+	Remblai brun, argileux	-	US 68	US 62	US 82	-	-	-	-	-	-	-	-
US 86	+	Couche de terre argileuse	-	US 3	US 70	-	-	-	-	-	-	-	-	-
US 87	+	Éboulis de UC 1 ?	-	US 70, 83	-	UC 1	-	-	-	-	-	-	-	-
US 88	+	Couche de démolition : terre et de mortier beige à rose	US 23, 83, 89 ?	US 16	US 89	-	-	-	-	-	-	-	-	-
US 89	+	Couche de mortier assez terreux	US 25, 88	US 88	US 90, 25, 88	US 96	-	-	-	-	-	-	-	-
US 90	+	Galette de mortier fine et compacte, brun clair	US 91	US 89	-	-	-	-	-	-	-	-	-	-
US 91	+	Galette de mortier fine et compacte	US 90	US 89	-	US 92, 93	-	-	-	-	-	-	-	-

N° US	+/-	Description	Relations physiques										Mobilier	
			égal à	sous	sur	contre	coupé par	coupe	rempli par	dans				
US 92	+	Fine couche de terre brun foncé, noire	US 93	US 89	-	US 90, 91	-	-	-	-	-	-	-	-
US 93	+	Fine couche de terre brun foncé, noire	US 92	US 94	-	US 91	-	-	-	-	-	-	-	-
US 94	+	Couche d'argile rouge-orangée, presque pure ?	US 23 ?	US 95	US 93	US 89, 96	-	-	-	-	-	-	-	-
US 95	+	Terre argileuse brun clair	US 23 ?	-	US 94	US 96	-	-	-	-	-	-	-	-
US 96	+	Mortier blanc sporadique sur les parois de la fosse US 50	US 97	-	-	US 22, 89, 94, 95	-	-	-	-	-	-	-	-
US 97	+	Mortier blanc sporadique sur les parois de la fosse US 51	US 96	-	-	-	-	-	-	-	-	-	-	-

**Annexe D 18. Terrain est : diagramme des unités de construction et des unités stratigraphiques (niveaux de sol et remblais en connexion)**

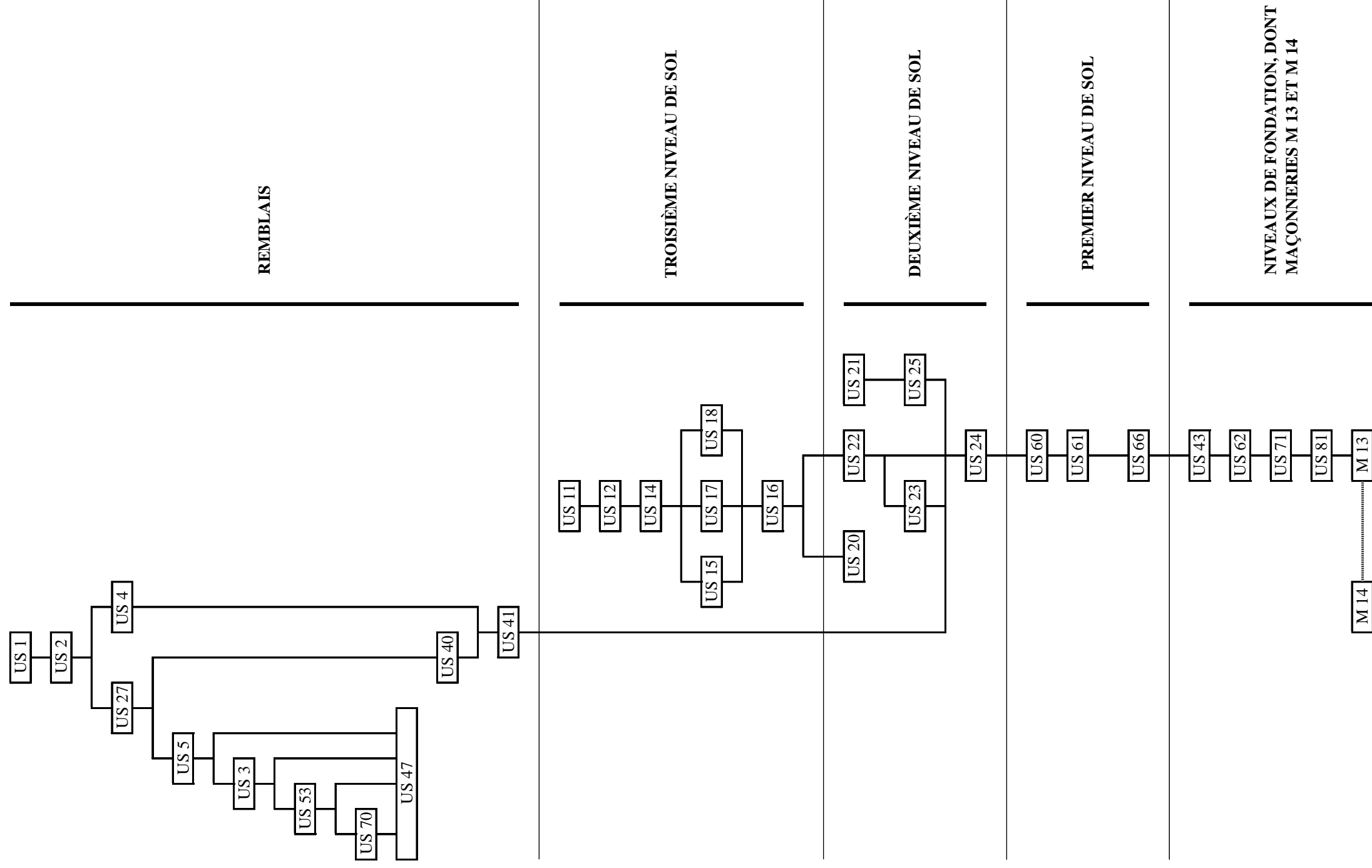



## Annexe D 19. Terrain est, sondage S 1 : inventaire du mobilier céramique

N° US	Groupe technique	Type fragment	NR	Forme	Remarque	Datation
US 1	verte sur engobe	bord	1	assiette	-	-
US 1	rouge décorée	anse	1	tasse	-	XVII <sup>e</sup> -XVIII <sup>e</sup> s.
US 2	service jaune	panse	1	-	-	-
US 2	jaune sur engobe	panse	1	-	-	-
US 2	faïence à "cul noir"	panse	1	-	-	-
US 2	faïence	panse	1	-	décor coloré	XIX <sup>e</sup> s.
US 2	faïence	panse	1	-	-	-
US 2	rouge glaçurée	panse	1	-	-	bas Moyen Âge
US 2	commune rouge	anse	1	-	-	-
US 3	indéterminé	bord	1	-	-	-
US 3	jaune sur engobe	panse	1	-	-	XVIII <sup>e</sup> s.
US 3	glaçurée indéterminée	bord	1	-	-	XVIII <sup>e</sup> s.
US 3	glaçurée indéterminée	panse	1	-	-	XVIII <sup>e</sup> s.
US 3	commune grise	autre	1	cruche à bec ponté	-	Moyen Âge
US 3	commune grise	anse	1	-	-	-
US 3	commune grise	panse	1	-	-	-
US 3	commune grise	panse	1	-	-	-
US 3	Faïence blanche	fond	1	assiette	-	-
US 3	commune grise	panse	1	-	-	-
US 3	commune grise	fond	1	fond bombé	-	-
US 5	commune grise	bord	1	mortier à collerette	-	VI <sup>e</sup> - VII <sup>e</sup> s.
US 9	faïence fine	panse	2	-	-	XIX <sup>e</sup> s.
US 9	faïence	panse	1	-	-	XVIII <sup>e</sup> -XIX <sup>e</sup> s.
US 9	rouge décorée	panse	1	-	-	XVII <sup>e</sup> -XVIII <sup>e</sup> s.
US 9	service jaune	panse	2	-	atelier de Lamage	-
US 9	service vert "jaune"	panse	2	-	production tardive des ateliers de service vert de Meillonas, à engobe jaune	XVIII <sup>e</sup> s.





N° US	Groupe technique	Type fragment	NR	Forme	Remarque	Datation
US 9	jaune sur engobe	panse	1	-	-	-
US 9	verte sur engobe	bord	1	plat	-	XVI <sup>e</sup> -XVIII <sup>e</sup> s.
US 9	verte sur engobe	fond	1	-	-	XVI <sup>e</sup> -XVIII <sup>e</sup> s.
US 9	commune grise	anse	1	-	-	-
US 9	commune grise	panse	1	-	-	-
US 9	engobée indéterminée	panse	2	-	-	-
US 9	indéterminé	panse	1	-	-	-
US 10	verte sur engobe	bord	1	-	-	XVI <sup>e</sup> -XVIII <sup>e</sup> s.
US 10	verte sur engobe	panse	1	-	-	-
US 10	service jaune	panse	1	-	-	XVI <sup>e</sup> -XVIII <sup>e</sup> s.
US 27	commune rouge glaçurée	anse	1	-	-	Moderne
US 28	commune rouge	anse	1	fond plat	1 collage	bas Moyen Âge
US 28	commune rouge	panse	4	fond plat	1 collage	bas Moyen Âge
US 29	commune rouge	panse	1	-	-	-
US 29	glaçurée sans engobe	panse	1	-	-	Moyen Âge
US 31	jaune décorée	panse	1	-	-	-
US 31	porcelaine	panse	1	-	-	-
US 33	verte sur engobe	bord	1	plat	-	XVI <sup>e</sup> -XVIII <sup>e</sup> s.
US 39	rouge décorée	panse	1	-	-	XVIII <sup>e</sup> -XIX <sup>e</sup> s.
US 39	commune rouge	panse	1	-	-	-
US 39	commune engobée antique	panse	1	-	-	-
US 42	commune engobée antique	panse	3	-	-	-
US 42	commune engobée antique	bord	1	-	-	-
US 42	commune engobée antique	panse	1	-	-	-
US 42	rouge sur engobe	autre	1	bec de cruche	-	-
US 42	noire sur engobe	panse	2	-	-	XVIII <sup>e</sup> s.
US 42	jaune sur engobe	panse	1	-	-	-
US 42	glaçurée indéterminée	panse	1	-	-	-
US 42	commune grise	fond	1	-	-	XI <sup>e</sup> -XIV <sup>e</sup> s.
US 42	glaçurée	panse	1	pichet	-	bas Moyen Âge
US 43	sigillée	panse	1	décor sur Drag 29 ?	sud gauloise ?	-
US 46	rouge décorée	fond	1	assiette	-	XIX <sup>e</sup> s.
US 53	production de Dieulefit	panse	1	-	-	-
US 53	production d'Étrepigny (Jura)	panse	1	-	-	-
US 53	grés	panse	1	-	-	-
US 53	noire sur engobe	panse	2	-	-	-

N° US	Groupe technique	Type fragment	NR	Forme	Remarque	Datation
US 53	verte sur engobe	panse	1	-	-	-
US 53	indéterminé	panse	1	-	-	-
US 53	rouge décorée	bord	1	plat	-	-
US 53	rouge décorée	panse	1	cruche de stockage	-	-
US 53	rouge décorée	panse	1	forme ouverte	-	-
US 53	engobée à tâches brunes	fond	1	plat	production parente des rouges décorées	-
US 53	porcelaine dure	bord	1	plat	-	-
US 53	faïence fine	anse	1	-	-	-
US 53	faïence	panse	4	-	-	-
US 53	faïence	bord	1	plat	-	-
US 53	glacurée sans engobe	bord	2	-	2 seuls tessons résiduels	Moyen Âge
US 55	service jaune	panse	1	-	-	-
US 55	commune rouge	bord	1	jatte	résiduel	Moyen Âge
US 57	faïence	panse	1	-	-	-
US 57	faïence	bord	1	plat	-	-
US 57	glacurée sur engobe	bord	1	cruche	-	-
US 57	glacurée indéterminée	panse	1	-	-	-
US 57	???	bord	1	cruche	-	XVI <sup>e</sup> s.
US 58	faïence	panse	8	-	-	-
US 58	faïence	bord	1	ecuelle	-	-
US 58	faïence	bord	2	assiette	-	-
US 58	faïence	bord	1	couvercle	-	-
US 58	faïence	fond	1	plat	-	-
US 58	rouge décorée	panse	1	cruche	-	-
US 58	indéterminé	panse	4	-	-	-
US 58	jaune sur engobe	panse	1	-	-	-
US 58	verte sur engobe	panse	1	-	-	-
US 58	glacurée jaune à pâte kaolimitique	fond	1	-	-	-
US 59	commune grise	panse	2	-	-	-
US 62	fond marqué	fond	1	oule	production caractéristique du 11 <sup>ème</sup> siècle en Rhône-Alpes	XI <sup>e</sup> s.
US 62	commune grise sombre	panse	2	-	-	Moyen Âge central

N° US	Groupe technique	Type fragment	NR	Forme	Remarque	Datation
US 62	commune grise sombre	bord	1	cruche	lèvre évasée	Moyen Âge central
US 62	sigillée	fond	1	-	sud gauloise ?	-
US 70	glaçurée sur engobe	fond	1	pot ou cruche	-	moderne
US 81	indéterminé	autre	1	bord de tuyauterie ?	-	antique ?
US 81	commune claire antique	bord	1	mortier ?	-	-
US 81	commune engobée antique	panse	1	-	-	-
US 85	commune rouge	panse	1	cruche	décor à bande de barbotine blanche	XIV <sup>e</sup> -XV <sup>e</sup> s.



Dossier E.

Documentation archéologique  
sur la deuxième église et  
les bâtiments adjacents

---



## Annexe E 1. Inventaire des maçonneries

N° M	Localisation			Chronologie relative		
	secteur(s)	mur(s)	UC	égal à	antérieur à	postérieur à
M 15	cuvier	sud, ouest et nord	UC 4, 5, 10, 14, 18, 21, 22, 27, 35, 38, 44, 45, 89, 90, 101, 111	-	M 16, 17, 20	-
M 16	cuvier	est et ouest	UC 12, 13, 28, 58, 61, 64, 66, 68, 105	M 21	M 17, 18, 20	M 15
M 17	cuvier	est, sud et ouest	UC 2, 6, 9, 17, 20, 24, 30, 31, 33, 37, 39, 41, 42, 47, 49, 55, 56, 59, 102, 106, 109, 112, 113	-	M 18, 19, 20	M 15, 16
M 18	cuvier		UC 3, 25, 40, 43, 108	-	M 19	M 16, 17
M 19	cuvier		UC 7, 8	-	-	-
M 20	cuvier	est, sud, ouest et nord	UC 1, 11, 15, 16, 19, 23, 26, 29, 34, 36, 46, 48, 60, 62, 63, 65, 67, 103, 104, 107, 114	M 22	-	M 15, 16, 17
M 21	jardin est	nord	UC 115	M 16	M 22	-
M 22	jardin est	nord	UC 116	M 20	M 23	M 21
M 23	jardin est	nord	UC 117	-	-	M 22

## Annexe E 2. Cuvier : inventaire des unités de construction

N° UC	Localisation		Maçonnerie	Description	Chronologie relative		
	mur(s)	parement(s)			égal à	antérieur à	postérieur à
UC 1	sud	interne	M 20	Pignon et bouchage des portes b 11 et b 12.			UC 2, 3, 4
UC 2	sud et ouest	internes	M 17	Maçonnerie dans l'angle supérieur ouest.	UC 9, 20	UC 1, 3	
UC 3	sud	interne	M 18	Porte b 11.		UC 1, 4	UC 2, 6.
UC 4	sud	interne	M 15	Maçonnerie dans l'angle supérieur est.		UC 6, 30, 31	UC 5
UC 5	sud	interne	M 15	Maçonnerie dans l'angle inférieur est, avec piédroit ouest et retombée de l'arc de la porte b 10. .		UC 4, 35	
UC 6	sud	interne	M 17	« Saignée » verticale ouest.		UC 3	UC 4
UC 7	sud	interne	M 19	Bouchage de la porte b 11.		UC 1	UC 3
UC 8	sud	interne	M 19	Négatif d'un aménagement indéterminé dans UC 7 ?			UC 7
UC 9	ouest	interne	M 17	Porte b 6.	UC 2	UC 11, 15	UC 10, 12, 13
UC 10	ouest	interne	M 15	Maçonnerie dans l'angle supérieur sud.	UC 14, 18	UC 9, 12, 13, 19	
UC 11	ouest	interne	M 20	Surélévation du mur et bouchage de la porte b 6.	UC 15		UC 9
UC 12	ouest	interne	M 16	Porte b 5 et bouchage de fenêtre b 14.	UC 58, 64, 66	UC 9, 13	UC 10, 14
UC 13	ouest	interne	M 16	Réfection de la porte b 5.			UC 12, 14
UC 14	ouest	interne	M 15	Maçonnerie en partie haute, au centre du mur.	UC 10, 18	UC 12, 13, 15, 26	
UC 15	ouest	interne	M 20	Surélévation du mur.		UC 11	
UC 16	ouest	interne	M 20	Maçonnerie dans l'angle supérieur nord.			UC 15
UC 17	ouest	interne	M 17	Claveau de l'arc sud..		UC 19	
UC 18	ouest	interne	M 15	Maçonnerie dans l'angle supérieur nord.	UC 10, 14		
UC 19	ouest	interne	M 20	Bouchage de l'arc sud.	UC 23, 26		UC 10, 17, 21
UC 20	ouest	interne	M 17	Tas de charge du support sud-ouest du voûtement.	UC 2, 17	UC 19	UC 21, 22
UC 21	ouest	interne	M 15	Maçonnerie dans l'angle inférieur sud.	UC 22, 44 ?	UC 19, 20	UC 22 ?
UC 22	ouest	ouest	M 15	Maçonnerie dans l'angle inférieur sud.	UC 21, 27, 44	UC 20	
UC 23	ouest	interne	M 20	Piédroit sud de la porte b 4.	UC 19, 26		UC 21, 22
UC 24	ouest	interne	M 17	Bouchage supérieur de la porte b 5.	UC 25 ?		UC 12, 13
UC 25	ouest	interne	M 18	Bouchage inférieur de la porte b 5.	UC 24 ?		UC 12, 13
UC 26	ouest	interne	M 20	Piédroit nord et linteau de la porte b 4 et bouchage de l'arc nord.	UC 19, 23, 29		UC 12, 14, 27, 28, 44
UC 27	ouest	interne	M 15	Maçonnerie dans l'angle inférieur nord.	22, 44 ? 45	UC 26, 28 44	
UC 28	ouest	interne	M 16	Porte b 2 et bouchage de la porte b 3.	UC 46	UC 29	UC 27



N° UC	Localisation		Maçonnerie	Description	Chronologie relative		
	mur(s)	parement(s)			égal à	antérieur à	postérieur à
UC 29	ouest	interne	M 20	Bouchage de la porte b 2.	UC 26		UC 28
UC 30	sud	interne	M 17	« Saignée » verticale est.			UC 4
UC 31	sud	interne	M 17	Porte b 12.		UC 1	UC 4
UC 33	sud	interne	M 17	Maçonnerie d'insertion de la voûte.	UC 37		
UC 34	sud	interne	M 20	Bouchage des arcs et du support central.	UC 36		
UC 35	sud	interne	M 15	Maçonnerie dans l'angle inférieur est.	UC 5		
UC 36	sud	interne	M 20	Porte b 9.	UC 34		
UC 37	sud	interne	M 17	Maçonnerie d'insertion de la voûte.	UC 33		
UC 38	sud	interne	M 15	Maçonnerie dans l'angle inférieur est.			
UC 39	ouest	interne	M 17	Clef de voûte de l'arc sud			
UC 40	sud	interne	M 18	Piédroit ouest de la porte b 11.			
UC 41	sud	interne	M 17	Fenêtre b 8.			
UC 42	sud	interne	M 17	Porte b 7.	UC 55		
UC 43	sud	interne	M 18	Bouchage de la porte b 7.			
UC 44	ouest	interne	M 15	Maçonnerie dans l'angle inférieur nord.	UC 21, 27 ?		UC 27 ?
UC 45	ouest	externe	M 15	Arc de la porte b 3.	UC 27	UC 46, 47	
UC 46	ouest	externe	M 20	Maçonnerie.			
UC 47	ouest	externe	M 17	Linteau de la porte b 2.	UC 49 ?		UC 45
UC 48	ouest	externe	M 20	Bouchage de la porte b 2.			UC 48
UC 49	ouest	externe	M 17	Chânage d'angle avec chapiteau.			
UC 55	ouest et sud	internes	M 17	Colonne du support sud-ouest du voûtement.			
UC 58	est	interne	M 16	Maçonnerie.			
UC 59	ouest	interne	M 17	Support nord-ouest du voûtement.			
UC 60	ouest	interne	M 20	Blocs en vrac.			
UC 61	nord	interne	M 16 ?	Maçonnerie inférieure.			
UC 62	nord	interne	M 20	Maçonnerie, porte b 1 et fenêtres b 18 et b 19.			
UC 63	est	interne	M 20	Reparentage à la base du mur.	UC 65, 67		UC 64
UC 64	est	interne	M 16	Maçonnerie dans l'angle inférieur sud.	UC 66	UC 63, 65	
UC 65	est	interne	M 20	Surélévation du mur.	UC 63, 67		> UC 64
UC 66	est	externe	M 16	Maçonnerie dans l'angle inférieur sud.	UC 64	UC 67	
UC 67	est	externe	M 20	Surélévation du mur.	UC 63, 65		UC 66, 68
UC 68	est	externe	M 16 ?	Arrachement de mur.	UC 66 ?	UC 67	
UC 89	sud	interne	M 15 ?	Maçonnerie inférieure à l'extrémité est, avec piédroit est et retombée de l'arc de la porte b 10.	UC 90 UC 4, 5 ?		

N° UC	Localisation		Maçonnerie	Description	Chronologie relative		
	mur(s)	parement(s)			égal à	antérieur à	postérieur à
UC 90	sud	interne	M 15 ?	Maçonnerie supérieure, à l'extrémité est.	UC 89 UC 4, 5 ?		
UC 101	ouest	externe	M 15	Maçonnerie en partie basse, porte b 3.	UC 45	UC 102, 103, 104, 105, 106, 109	
UC 102	ouest	externe	M 17	Bouchage de la porte b 3.	UC 47		UC 101
UC 103	ouest	externe	M 20	Bouchage inférieur de la porte b 5.			UC 101, 108
UC 104	ouest	externe	M 20	Perturbation de la maçonnerie.			UC 101
UC 105	ouest	externe	M 16	Prédroit de la porte b 5.		UC 103	UC 101
UC 106	ouest	externe	M 17	Maçonnerie dans l'angle supérieur sud, porte b 6.	UC 112	UC 107	UC 101
UC 107	ouest	externe	M 20	Bouchage de la porte b 6.			UC 106
UC 108	ouest	externe	M 18	Bouchage supérieur de la porte b 5.		UC 103	UC 105
UC 109	ouest	externe	M 17	Seuil de la porte b 4.		UC 103	UC 101
UC 111	sud	externe	M 15	Maçonnerie dans l'angle inférieur ouest.	UC 101	UC 112	
UC 112	sud	externe	M 17	Maçonnerie de la moitié ouest du mur, porte b 7.	UC 113	UC 114	UC 111
UC 113	sud	externe	M 17	Perturbation de la maçonnerie.	UC 112		
UC 114	sud	externe	M 20	Bouchage de la porte b 7.			UC 112

### Annexe E 3. Cuvier, mur nord : diagramme des unités de construction

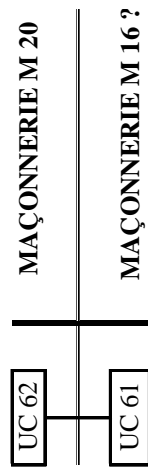

### Annexe E 4. Cuvier, mur est : diagramme des unités de construction

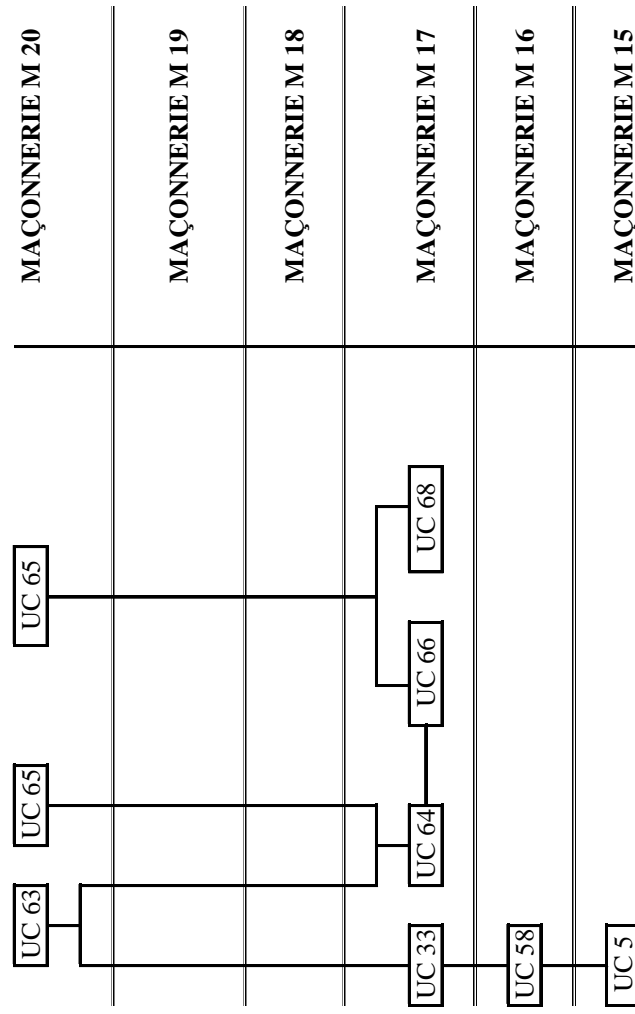



# Annexe E 5. Cuvier, mur ouest : diagramme des unités de construction

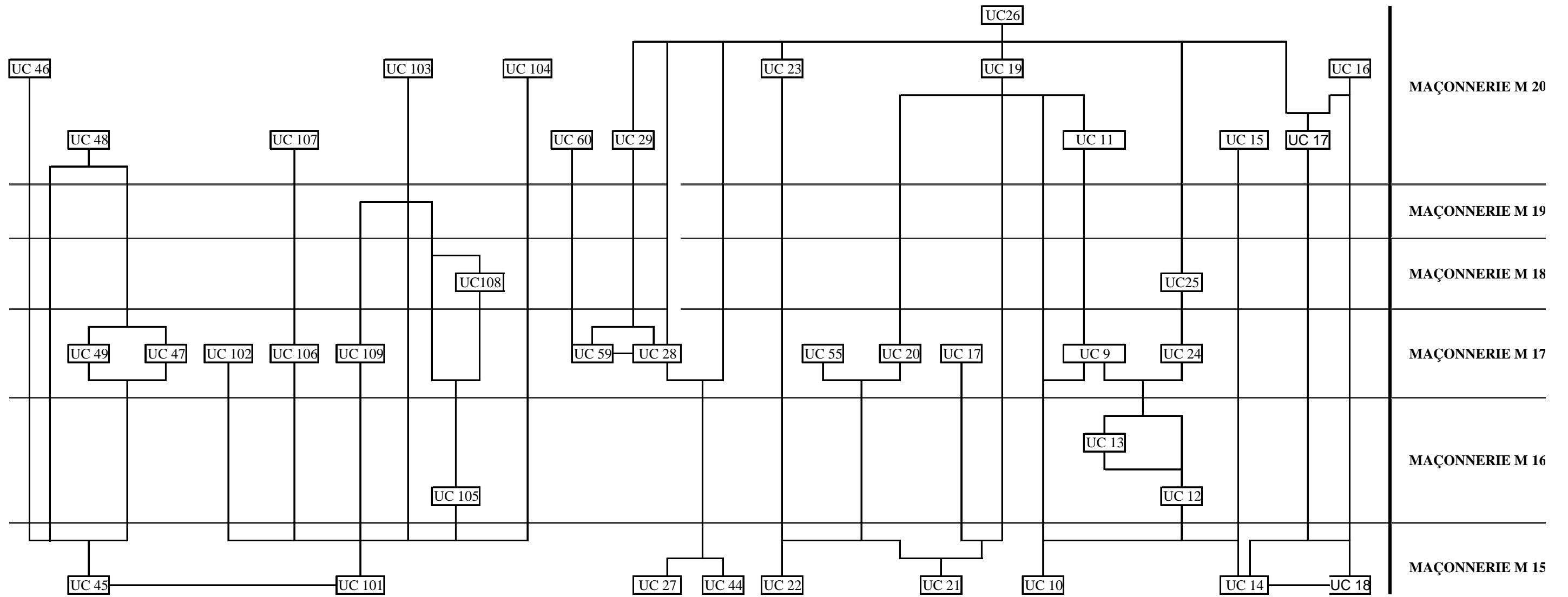

# Annexe E 6. Cuvier, mur sud : diagramme des unités de construction

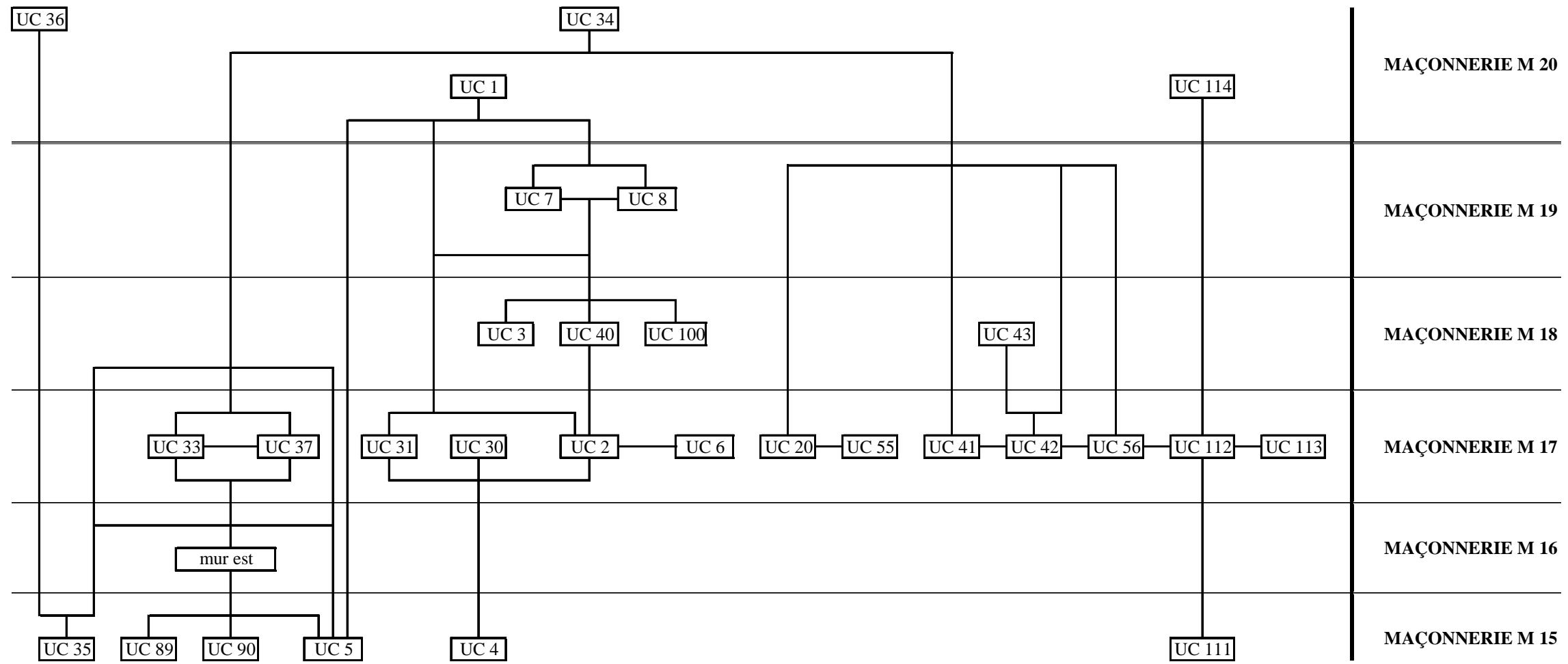

# Annexe E 7. Cuvier : dimensions des briques employées dans les maçonneries M 15 et M 16

Ont été mesurées les dimensions réelles, dans leur extension maximale.

*Maçonnerie M 15 : ensemble d'arases de briques n°2*

Mur ouest, parement interne										
Brique n°	1	2	3	4	5	6	7	8	9	10
Longueur (cm)	66	32	30	43	33	26	22	18	40	24
Largeur (cm)	7	6	6	6	6	8	6	5	5	4,5

Mur ouest, parement interne										
Brique n°	11	12	13	14	15	16	17	18	19	20
Longueur (cm)	18	32	45	23	27,5	28	23	46	24	49
Largeur (cm)	4,5	5	6	4	5	5	5	4	4,5	5,5

Mur ouest, parement interne										
Brique n°	21	22	23	24	25	26	27	28	29	30
Longueur (cm)	24	29	32,5	21	30	30	34	25	34	21
Largeur (cm)	4	4	6	4	4	4	4	5	4	5

Mur ouest, parement externe										
Brique n°	31	32	33	34	35	36	37	38	39	40
Longueur (cm)	24	32	24	35	12	19	34	28	51	29
Largeur (cm)	5	4	6	7	4	4	7	5	4	5

Mur ouest, parement externe										
Brique n°	41	42	43	44	45	46	47	48	49	50
Longueur (cm)	28	42	36	26	18	16	59	45	40	22
Largeur (cm)	6	7	6	5	4	3	7	2	4	3

Mur sud, parement externe										
Brique n°	51	52	53	54	55	56	57	58	59	60
Longueur (cm)	24	39	42	26	16	15	18	16	12	12
Largeur (cm)	5	8	6	5	4	5	4	4	4	3

Mur sud, parement externe											
Brique n°	61	62	63	64	65	66	67	68	69	70	71
Longueur (cm)	12	17	20	19	22	15	15	16	18	13	13
Largeur (cm)	4	5	4	3	4	4	4	4	3	3	4

	Moyenne	Écart-type
Longueur (cm)	27,5	11,5
Largeur (cm)	4,8	1,2

Maçonnerie M 16 : arase de briques unique

mur est, parement interne										
Brique n°	1	2	3	4	5	6	7	8	9	10
Longueur (cm)	30	36	19	27	26	22	12	18	20	12
Largeur (cm)	6	7	4	4	5	8	6	6	4	6

mur est, parement interne										
Brique n°	11	12	13	14	15	16	17	18	19	20
Longueur (cm)	19	22	21	23	23	16	19	10	18	16
Largeur (cm)	4	6	5	5	5	5	7	6	3	4

mur est, parement externe										
Brique n°	21	22	23	24	25	26	27	28	29	30
Longueur (cm)	30	24	19	12	25	19	20	18	17	8
Largeur (cm)	6	5	5	4	6	4	5	6	7	6

mur est, parement externe										
Brique n°	31	32	33	34	35	36	37	38	39	40
Longueur (cm)	21	16	23	31	15	20	20	34	30	24
Largeur (cm)	4	5	4	6	5	5	5	4	5	5

mur est, parement externe					
Brique n°	41	42	43	Moyenne	Écart-type
Longueur (cm)	15	19	16	20,8	6,6
Largeur (cm)	4	5	4	5,3	1

Mur ouest, arc de la porte b 3

Brique n°	1	2	3	4	5	6	7	8	9	10
Longueur (cm)	35	35	31	33	36	35	35	33	32	32
Largeur (cm)	6	7	5	8	6	6	5	7	5	5

Brique n°	11	12	13	14	15	16	17	18	19	20
Longueur (cm)	33	37	36	36	34	42	23	18	23	31
Largeur (cm)	6	5	5	5	6	6	8	6	6	6

Brique n°	21	22	23	24	25	26	27	28	29	30
Longueur (cm)	22	35	34	36	36	35	28	34	40	35
Largeur (cm)	8	6	6	6	8	5	5	5	5	4

Brique n°	31	32	33	34	Moyenne	Écart-type
Longueur (cm)	26	24	38	29	32,8	5,2
Largeur (cm)	4	5	8	4	5,8	1,1

Mur sud, sommet de l'arc de la porte b 10

Brique n°	1	2	3	4	5	Moyenne	Écart-type
Longueur (cm)	40	42	36	42	36	39,2	2,7
Largeur (cm)	4	5	6	5	5	5	0,6



## Annexe E 8. Cuvier : inventaire des césures

Césure	Type de césure	Localisation		Limite les maçonneries	Équivalences
		mur	parement(s)		
C 1	linéaire	nord	interne	M 16 (UC 61) et M 20 (UC 62)	-
C 2	géométrique	est	interne et externe	M 16 (UC 58, 64 et 66) et M 20 (UC 65 et 67)	-
C 3	périmétrale simple	est	externe	M 16 (UC 68) et M 20 (UC 67)	-
C 4	circonsrite	est	externe	M 16 (UC 66) et bouchage de moellons	-
C 5	géométrique	est	interne	M 16 (UC 58 et 64) et M 20 (UC 63)	-
C 6	périmétrale simple	est	interne	M 16 (UC 58) et M 17 (UC 33)	-
C 7	erratique	sud	interne et externe	M 15 (UC 4) et M 20 (UC 1) M 17 (UC 2 et 31) et M 20 (UC 1) M 18 (UC 3 et 40) et M 20 (UC 1) M 19 (UC 7 et 8) et M 20 (UC 1)	C 21
C 8	périmétrale double	sud	interne	M 15 (UC 5, 35 et 38) et M 20 (UC 34) M 17 (UC 2, 41) et M 20 (UC 34)	C 22
C 9	périmétrale simple	sud	interne	M 15 (UC 4) et M 17 (UC 31)	-
C 10	périmétrale simple	sud	interne	M 15 (UC 4) et M 17 (UC 30)	-
C 11	périmétrale simple	sud	interne	M 15 (UC 4) et M 17 (UC 6) M 17 (UC 6) et M 18 (UC 3)	-
C 12	périmétrale simple	sud	interne	M 17 (UC 2) et M 18 (UC 3)	-
C 13	circonsrite	sud	interne	M 18 (UC 3 et 40) et M 19 (UC 7 et 8)	-
C 14	périmétrale simple	sud	interne	M 17 (UC 2) et M 18 (UC 40)	-
C 15	circonsrite	sud	interne	M 15 (UC 5, 35 et 89) et M 17 (UC 33)	-
C 16	périmétrale simple	sud	interne	M 15 (UC 35 et 38) et M 20 (UC 36)	-
C 17	linéaire	sud	interne	M 15 (UC 4) et M 17 (UC 2 et 6) M 15 (UC 38) et M 20 (UC 34)	-
C 18	circonsrite	sud	externe	M 17 (UC 42 et 112) et M 18 (UC 43 et 114)	-
C 19	géométrique	sud	externe	M 15 (UC 111) et M n° 3 (UC 112)	C 23
C 20	erratique	sud	externe	M 17 (UC 112 et 113)	-

Césure	Type de césure	Localisation		Limite les maçonneries	Équivalences
		mur	parement(s)		
C 21	erratique	ouest	interne et externe	M 15 (UC 14 et 18) et M 20 (UC 17) M 16 (UC 12) et M 20 (UC 17) M 17 (UC 9) et M 20 (UC 15)	C 7
C 22	périmétrale double	ouest	interne et externe	M 15 (UC 10, 14, 18, 21, 22, 27 et 44) et M 20 (UC 19, 23 et 26) M 17 (UC 9 et 28) et M 20 (UC 19, 23 et 26) M 18 (UC 25) et M 20 (UC 19, 23 et 26)	C 8
C 23	géométrique	ouest	interne et externe	M 15 (UC 10 et 101) et M 17 (UC 9 et 106) M 17 (UC 9) et M 20 (UC 19)	C 19
C 24	périmétrale simple	ouest	interne et externe	M 15 (UC 10) et M 16 (UC 12)	-
C 25	périmétrale simple	ouest	interne et externe	M 15 (UC 14) et M 16 (UC 12)	-
C 26	circonsrite	ouest	interne et externe	M 16 (UC 12 et 13) et M 18 (UC 24) M 16 (UC 12) et M 18 (UC 25)	-
C 27	périmétrale simple	ouest	interne et externe	M 15 (UC 27) et M 17 (UC 28)	-
C 28	circonsrite	ouest	externe	M 15 (UC 45) et M 20 (UC 48) M 17 (UC 28, 47 et 49) et M 20 (UC 29 et 48)	-
C 29	circonsrite	ouest	externe	M 17 (UC 9 et 106) et M 20 (UC 11 et 107)	-

## Annexe E 9. Cuvier, inventaire des groupes de mortier

### Conventions :

Colonne « Description » : résume les caractéristiques du mortier en termes de couleur, porosité, état de conservation, granulométrie, teneur en chaux, inclusions. Utilise les symboles « - » pour « quelques », « + » et « ++ » pour beaucoup. Aucun symbole pour une quantité normale.

Ex. « ++ chaux » signifie « très grande quantité de chaux ».

Colonnes « Équivalent à » et « Distinction » : fonctionnent ensemble. Si un groupe de mortier est équivalent à un autre groupe, la colonne « distinction » précise le(s) critère(s) qui l'en différencie.

N° Gr	Description	Prélevements					UC	Équivalent à	Distinction
		maçonneries	encadrements de portes	encadrements de fenêtres	supports de voûte	logements de poutre			
Gr 1	Mortier beige, aéré, assez dur. – sables grossiers, graviers, cailloux. Grains roses, gris et bleus. + chaux (petits nodules). – fragments de végétaux. 1 fragment de céramique.	P 09.13, 09.14, 09.36, 09.80, 09.81, 09.102, 09.127, 09.197, 09.202, 11.16	-	-	-	-	UC 1, 17, 19, 26, 34, 44, 65, 91, 103	Non	-
Gr 2	Mortier blanc-beige, friable, aéré. Sables grossiers, + de graviers, cailloux. Grains roses, gris et bleus. + chaux.	P 09.1, 09.2, 09.5, 09.7, 09.30, 09.31, 09.122, 09.126, 09.131, 09.238, 09.249	-	-	-	-	UC 1, 16, 17, 29, 62, 63	Gr 5	Teinte, texture
Gr 3	Mortier blanc-beige, friable. + sables grossiers, graviers, - cailloux. ++ chaux (nodules). - fragments de végétaux.	09.6, 09.72	-	-	-	-	UC 16	Non	-

N° Gr	Description	Prélèvements					UC	Équivalent à	Distinction
		maçonneries	encadrements de portes	encadrements de fenêtres	supports de voûte	logements de poutre			
Gr 4	Mortier beige-jaune, très friable. Sables grossiers, - graviers, - cailloux. Grains bleus. ++ chaux. - fragments de végétaux. - morceaux de charbon.	P 09.55, 09.58, 09.64, 09.69	-	-	-	-	UC 19, 23, 26	Non	-
Gr 5	Mortier beige, aéré, friable. + sables grossiers, graviers, pas de cailloux. Chaux. - fragments de végétaux.	P 09.129, 09.130, 11.1	-	-	-	-	UC 63, 65, 102	Gr 2	Teinte, texture.
Gr 6	Mortier beige, friable. Sables grossiers, graviers, pas de cailloux. Grains gris et bleus. + chaux. - fragments de végétaux.	P 09.41, 09.54, 09.92, 09.120, 09.124, 09.223	-	-	-	-	UC 3, 12, 25, 40, 43	Non	-

N° Gr	Description	Prélèvements					UC	Équivalent à	Distinction
		maçonneries	encadrements de portes	encadrements de fenêtres	supports de voûte	logements de poutre			
r 7	Mortier blanc-beige, aéré, friable. + sables grossiers, + graviers, - cailloux. Grains bleus et gris. Chaux (nodules). Fragments de végétaux et de charbon.	P 09.20, 09.22, 09.33, 09.35, 09.42, 09.47, 09.48, 09.68, 09.74, 09.76, 09.87, 09.93, 09.95, 09.100, 09.105, 09.106, 09.112, 09.116, 09.125, 09.135, 09.137, 09.138, 09.139, 09.140, 09.151, 09.152, 09.153, 09.154, 09.156, 09.180, 09.201, 09.213, 09.217, 09.219, 09.228, 09.231, 09.233, 09.248, 09.251, 11.17, 11.21	P 09.204, 09.250	-	P 09.97, 09.98, 09.220, 09.224, 09.240	-	UC 2, 4, 5, 6, 9, 12, 20, 23, 24, 27, 28, 30, 33, 37, 41, 44, 49, 55, 56, 59, 106, 108	Gr 11, 40	Texture, porosité
Gr 8	Mortier brun. Sables grossiers, graviers, cailloux. Grains roses, blancs, gris et bleus. - chaux (nodules). - fragments végétaux brûlés.	P 09.121, 09.123	-	-	-	-	UC 7, 8	Non	-

N° Gr	Description	Prélèvements					UC	Équivalent à	Distinction
		maçonneries	encadrements de portes	encadrements de fenêtres	supports de voûte	logements de poutre			
Gr 9	Mortier beige, friable, aéré. – sables grossiers, + graviers, pas de cailloux. Grains roses, gris et bleus. + chaux (petits nodules).	P 09.134	-	-	-	-	UC 63	Non	-
Gr 10	Mortier beige, friable, aéré, fin. Sables grossiers, - graviers, pas de cailloux. Grains roses, gris et bleus. + chaux (gros nodules de chaux). – fragments de végétaux.	P 09.104, 09.117, 09.118	-	-	-	-	UC 6, 30	Non	-
Gr 11	Mortier beige, aéré, friable. Sables grossiers, - graviers, pas de cailloux. Grains bleus et gris. Chaux (nodules). – fragments de végétaux.	P 09.28, 09.88, 09.89, 09.94, 09.96, 09.196, 09.198, 09.203, 09.221, 09.222, 09.232	P 09.29, 09.73	P 09.90	P 09.86, 09.99, 09.194, 09.234	-	UC 2, 9, 20, 28, 33, 37, 41, 42	Gr 7	-
Gr 12	Mortier beige, friable, aéré. + sables grossiers, + graviers, + cailloux. Grains bleus, gris ou roses. ++ chaux (matrice). - petits fragments de végétaux.	P 09.43, 09.44, 09.75	P 11.2, 11.5	-	-	-	UC 9, 13, 101	Gr 14	Teinte, teneur en chaux
Gr 13	Mortier beige jaune, assez fin. – sables grossiers, - graviers, pas de cailloux. Grains roses, gris et bleus. + chaux. – fragments de végétaux.	-	P 09.91	-	-	-	UC 42	Gr 37	Teinte

N° Gr	Description	Prélèvements					UC	Équivalent à	Distinction
		maçonneries	encadrements de portes	encadrements de fenêtres	supports de voûte	logements de poutre			
Gr 14	Mortier friable, blanc-beige. + sables grossiers, + graviers, + cailloux. Grains bleus, gris ou roses. + chaux (matrice et nodules). - petits fragments de végétaux. - très petits morceaux de charbon.	P 09.4, 09.10, 09.12, 09.15, 09.16, 09.19, 09.23, 09.24, 09.25, 09.32, 09.52, 09.60, 09.66, 09.71, 09.77, 09.78, 09.79, 09.83, 09.84, 09.85, 09.101, 09.109, 09.114, 09.136, 09.173, 09.181, 09.183, 09.212, 09.218, 11.4, 11.13, 11.14, 11.20, 11.25, 11.30	P 09.17, 09.26, 09.27, 09.103, 09.133, 09.257, 11.3	P 09.82, 09.184	-	P 09.38, 11.15	UC 4, 5, 10, 14, 18, 21, 22, 27, 44, 45, 101	Gr 12, 15, 19, 22, 24, 27	-
Gr 15	Mortier blanc-beige, très friable. + sables grossiers, + graviers, - cailloux. Grains roses, gris et bleus. + chaux.	P 09.108, 09.110, 09.111, 09.113, 09.141, 09.150, 09.155, 09.174, 09.199, 09.252, 09.253, 11.8, 11.22	P 09.254, 09.255, 09.256	P 09.132	-	-	UC 4, 35, 91, 101	Gr 14, 16, 18, 24	-
Gr 16	Revêtement beige, dur, aéré, fin. Sables grossiers, - graviers, pas de cailloux. Chaux (nodules). 3 couches : 1. badigeon de chaux, 2. pigment ocre rouge, 3. lait de chaux.	P 09.158	-	-	-	UC 10	Gr 15	Texture	

N° Gr	Description	Prélèvements						UC	Équivalent à	Distinction
		maçonneries	encadrements de portes	encadrements de fenêtres	supports de voûte	logements de poutre				
Gr 17	Mortier beige-gris, très friable, intermédiaire. Sables grossiers, - graviers, pas cailloux. Chaux. Lait de chaux.	P 09.115	-	-	-	-	UC 4	Non	-	
Gr 18	Mortier beige, aéré, friable. + sables grossiers, + graviers, cailloux. Grains roses, gris et bleus. + chaux.	P 09.21, 09.148, 09.160	-	-	-	-	UC 5, 10, 44	Gr 15	Texture, quantité de granulats	
Gr 19	Mortier beige foncé, friable, aéré. + sables grossiers, - graviers, pas de cailloux. Grains roses, gris et bleus. + chaux (gros nodules).	-	-	-	-	P 09.149	UC 4	Gr 14	Absence de cailloux	
Gr 20	Mortier beige-gris. - sables grossiers, - graviers, - cailloux. Grains roses, gris et bleus. + chaux (petits nodules. - fragments de végétaux.	P 11.33	-	-	-	-	UC 113	Non	-	
Gr 21	Mortier beige foncé, dur, aéré, friable. Sables grossiers, graviers, pas de cailloux. Grains roses, gris et bleus. Chaux (nodules). - fragments de végétaux. - morceaux de charbon.	P 09.235, 09.236, 09.237, 09.239	-	-	-	-	UC 61	Non	-	
Gr 22	Mortier beige-jaune, friable, aéré. + graviers, + cailloux. Grains roses, gris et bleus. + chaux. - très petits morceaux de charbon.	P 09.182, 11.11	-	-	-	-	UC 21, 101	Gr 14	Teinte, porosité	
Gr 23	Mortier beige foncé, friable. Sables grossiers, graviers, pas de cailloux. Grains roses, gris et bleus. + chaux.	P 11.28	-	-	-	-	UC 113	Non	-	
Gr 24	Revêtement beige, fin, aéré, friable. + sables grossiers, - graviers, pas de cailloux. Grains roses, gris et bleus. Chaux (petits nodules). Parfois lissé.	P 09.215, 09.247, 11.23	-	-	-	P 09.8	UC 18, 22, 27, 101	Gr 15	Texture	
Gr 25	Mortier beige foncé, aéré et friable. Sables grossiers, graviers, - cailloux. Grains gris et bleus. + chaux.	P 09.167, 09.168, 09.211	-	-	-	-	UC 46, 48	Non	-	



N° Gr	Description	Prélèvements						UC	Équivalent à	Distinction
		maçonneries	encadrements de portes	encadrements de fenêtres	supports de voûte	logements de poutre				
Gr 26	Mortier jaune, friable, compact. – sables grossiers, graviers, - cailloux. ++ chaux (matrice et nodules). – gros fragments de bois.	P 09.59, 09.82	-	-	-	-	UC 14, 21	Non	-	
Gr 27	Mortier beige, friable, très aéré. + cailloux, + graviers ; Grains roses, gris et bleus. + chaux.	P 09.18, 09.65, 09.216	-	-	-	-	UC 22, 27, 44	Gr 14	Teinte, teneur en chaux	
Gr 28	Mortier beige-blanc, aéré, très friable. Sables grossiers, graviers, - cailloux. + chaux. – fragments de végétaux.	P 09.3, 09.9, 09.11	-	-	-	-	UC 14, 18	Non	-	
Gr 29	Mortier beige-blanc, très dur. Sables grossiers, graviers, pas de cailloux. Grains roses, gris et bleus. Chaux.	P 09.67	-	-	-	-	UC 27	Non	-	
Gr 30	Mortier beige, très friable. + sables grossiers, + graviers, cailloux. Grains roses, gris et bleus. + chaux (petits nodules). – fragments de végétaux. Eclats de taille.	P 09.37, 09.46, 09.61, 09.128, 09.227, 09.241	P 09.39, 09.45, 09.57, 09.157	-	-	P 09.62	UC 12, 13, 58, 64	Non	-	
Gr 31	Mortier beige, très dur, aéré. Sables grossiers, + graviers, pas de cailloux. Grains bleus et gris.	P 09.229	P 09.53	-	-	-	UC 12, 58	Non	-	
Gr 32	Mortier blanc-gris, dur, aéré. Sables grossiers, - graviers, pas de cailloux. Grains roses, gris et bleus. Chaux. Enduit lissé très fin : lait de chaux.	P 09.225, 09.226	-	-	-	-	UC 58	Non	-	
Gr 33	Mortier beige, dur, friable. Sables grossiers, + graviers, – cailloux. Grains roses, gris et bleus. ++ chaux (nodules). – fragments de végétaux.	P 09.50, 09.51	-	-	-	-	UC 12, 14	Non	-	
Gr 34	Mortier beige foncé, sableux, très fin. Sables grossiers, - graviers, pas de cailloux. Grains roses, gris et bleus. Chaux (petits nodules). Lait de chaux ponctuel. – fragments de végétaux.	-	P 09.56	-	-	-	UC 12	Non	-	

N° Gr	Description	Prélèvements						UC	Équivalent à	Distinction
		maçonneries	encadrements de portes	encadrements de fenêtres	supports de voûte	logements de poutre				
Gr 35	Mortier beige foncé, dur, aéré, friable. Sables grossiers, graviers, pas de cailloux. Grains roses, gris et bleus. Chaux (petits nodules).	P 09.40	-	-	-	-	UC 12	Non	-	
Gr 36	Mortier blanc-beige, dur, fin, compact. + sables grossiers, - graviers, pas de cailloux. Chaux (petits nodules). - fibres végétales.	-	-	P 09.107	-	-	UC 4	Non	-	
Gr 37	Mortier jaune, friable, fin. - sables grossiers, - graviers, pas de cailloux. Grains bleus et gris. + chaux.	-	-	-	P 09.230	-	UC 33	Gr 13	Teinte	
Gr 38	Mortier beige, aéré, friable, fin. + sables grossiers, graviers, pas de cailloux. Grains roses, gris et bleus. Chaux (nodules). Fragments de badigeon blanc.	P 11.29, 11.34	-	-	-	-	UC 111, 112	Non	-	
Gr 39	Mortier blanc-beige, dur, fin, aéré. + sables grossiers, - graviers, pas de cailloux. Chaux (gros nodules). Badigeon blanc.	-	P 09.195	-	-	-	UC 89	Non	-	
Gr 40	Mortier beige, friable, aéré. - sables grossiers, graviers, pas de cailloux. Grains roses, gris et bleus. Chaux (nodules). - fragments de végétaux.	P 11.9, 11.19, 11.24	P 11.12	-	-	-	UC 101, 106, 109	Gr 7	Texture, porosité.	
Gr 41	Mortier beige, friable, aéré. Sables grossiers, - graviers, pas de cailloux. Chaux. - fragments de végétaux.	P 11.18	-	-	-	-	UC 108	Non	-	
Gr 42	Mortier blanc-beige, assez dur, aéré à vacuolaire. + sables grossiers, graviers, pas de cailloux. Grains roses, gris et bleus. Chaux (nodules). - petits morceaux de charbon.	-	-	-	-	P 11.6, 11.7	UC 101, 109	Non	-	

N° Gr	Description	Prélèvements					UC	Équivalent à	Distinction
		maçonneries	encadrements de portes	encadrements de fenêtres	supports de voûte	logements de poutre			
Gr 43	Mortier beige, très friable, fin. – sables grossiers, - graviers, pas de cailloux. Grains roses, gris et bleus. + chaux (petits nodules).	P 11.26	-	-	-	-	UC 104	Non	-
Gr 44	Mortier beige, friable, fin. – sables grossiers, graviers, pas de cailloux. Grains roses, gris et bleus. + chaux.	P 11.32	-	-	-	-	UC 112	Non	-
Gr 45	Mortier beige foncé, aéré, friable. Sables grossiers, graviers, - cailloux. Grains roses, gris et bleus. Chaux. 1 gros fragment de bois, - fragments de végétaux.	P 11.31	-	-	-	-	UC 112	Non	-
Gr 46	Mortier beige, friable. Sables grossiers, - graviers, pas de cailloux. Grains roses, gris et bleus. Chaux. – petits fragments de végétaux.	P 11.27	-	-	-	-	-	Non	-
Gr 47	Mortier beige, friable. Sables grossiers, graviers, pas de cailloux. Grains roses, gris et bleus. Chaux. – fragments de charbon.	P 09.214	-	-	-	-	UC 50	Non	-
Gr 48	Mortier beige foncé, friable. Sables grossiers, graviers, pas de cailloux. Grains bleus et gris. ++ chaux (petits nodules). – fragments de végétaux.	P 09.166	-	-	-	-	UC 53	Non	-

# Annexe E 10. Cuvier : inventaire des échantillons de mortier

N° P	Identification	Localisation		UC	Élément architectural	Gr
		mur	parement			
P 09.1	Mortier	ouest	interne	UC 16	maçonnerie	Gr 2
P 09.2	Mortier	ouest	interne	UC 17	maçonnerie	Gr 2
P 09.3	Mortier	ouest	interne	UC 14	maçonnerie	Gr 28
P 09.4	Mortier	ouest	interne	UC 18	maçonnerie	Gr 14
P 09.5	Mortier	ouest	interne	UC 17	maçonnerie	Gr 2
P 09.6	Mortier	ouest	interne	UC 16	maçonnerie	Gr 3
P 09.7	Mortier	nord	interne	-	maçonnerie	Gr 2
P 09.8	Mortier	ouest	interne	UC 18	trou de boulin	Gr 24
P 09.9	Mortier	ouest	interne	UC 18	maçonnerie (sur P9.71)	Gr 28
P 09.10	Mortier	ouest	interne	UC 18	maçonnerie	Gr 14
P 09.11	Mortier	ouest	interne	UC 18	trou	Gr 28
P 09.12	Mortier	ouest	interne	UC 18	maçonnerie	Gr 14
P 09.13	Mortier	ouest	interne	UC 26	maçonnerie	Gr 1
P 09.14	Mortier	ouest	interne	UC 44	maçonnerie	Gr 1
P 09.15	Mortier	ouest	interne	UC 44	maçonnerie	Gr 14
P 09.16	Mortier	ouest	interne	UC 44	trou	Gr 14
P 09.17	Mortier	ouest	interne	UC 27	arc de la porte b 3	Gr 14
P 09.18	Mortier	ouest	interne	UC 27	maçonnerie	Gr 27
P 09.19	Mortier	ouest	interne	UC 27	maçonnerie	Gr 14
P 09.20	Mortier	ouest	interne	UC 44	maçonnerie	Gr 7
P 09.21	Mortier	ouest	interne	UC 44	maçonnerie (sur P9.22)	Gr 18
P 09.22	Mortier	ouest	interne	UC 44	maçonnerie (sous P9.21)	Gr 7
P 09.23	Mortier	ouest	interne	UC 27	maçonnerie	Gr 14
P 09.24	Mortier	ouest	interne	UC 27	maçonnerie	Gr 14
P 09.25	Mortier	ouest	interne	UC 27	maçonnerie	Gr 14
P 09.26	Mortier	ouest	interne	UC 27	arc de la porte b 3	Gr 14
P 09.27	Mortier	ouest	interne	UC 27	arc de la porte b 3	Gr 14
P 09.28	Mortier	ouest	interne	UC 28	maçonnerie	Gr 11
P 09.29	Mortier	ouest	interne	UC 28	linteau de la porte b 2	Gr 11
P 09.30	Mortier	ouest	interne	UC 29	maçonnerie	Gr 2
P 09.31	Mortier	ouest	interne	UC 29	maçonnerie	Gr 2
P 09.32	Mortier	ouest	interne	UC 44	maçonnerie	Gr 14
P 09.33	Mortier	ouest	interne	UC 27	maçonnerie	Gr 7
P 09.35	Mortier	ouest	interne	UC 9	maçonnerie	Gr 7
P 09.36	Mortier	ouest	interne	UC 17	maçonnerie	Gr 1
P 09.37	Mortier	ouest	interne	UC 12	maçonnerie	Gr 30
P 09.38	Mortier	ouest	interne	UC 14	trou de boulin	Gr 14
P 09.39	Mortier	ouest	interne	UC 12	arc de la baie b 5	Gr 30
P 09.40	Revêtement	ouest	interne	UC 12	trou	Gr 35
P 09.41	Mortier	ouest	interne	UC 12	trou	Gr 6
P 09.42	Mortier	ouest	interne	UC 12	trou	Gr 7
P 09.43	Mortier	ouest	interne	UC 13	maçonnerie	Gr 12
P 09.44	Mortier	ouest	interne	UC 9	maçonnerie	Gr 12
P 09.45	Mortier	ouest	interne	UC 13	arc de la baie b 5	Gr 30
P 09.46	Mortier	ouest	interne	UC 12	maçonnerie	Gr 30
P 09.47	Mortier	ouest	interne	UC 24	maçonnerie	Gr 7
P 09.48	Mortier	ouest	interne	UC 24	maçonnerie	Gr 7
P 09.50	Mortier	ouest	interne	UC 12	maçonnerie	Gr 33

N° P	Identification	Localisation		UC	Élément architectural	Gr
		mur	parement			
P 09.51	Mortier	ouest	interne	UC 14	piédroit de la fenêtre b 14	Gr 33
P 09.52	Mortier	ouest	interne	UC 14	maçonnerie	Gr 14
P 09.53	Mortier	ouest	interne	UC 12	piédroit nord de la baie b 5	Gr 31
P 09.54	Mortier	ouest	interne	UC 25	maçonnerie	Gr 6
P 09.55	Mortier	ouest	interne	UC 26	maçonnerie	Gr 4
P 09.56	Mortier	ouest	interne	UC 12	piédroit sud de la baie b 5	Gr 34
P 09.57	Mortier	ouest	interne	UC 12	piédroit sud de la baie b 5	Gr 30
P 09.58	Mortier	ouest	interne	UC 19	maçonnerie	Gr 4
P 09.59	Mortier	ouest	interne	UC 14	maçonnerie	Gr 26
P 09.60	Mortier	ouest	interne	UC 14	maçonnerie	Gr 14
P 09.61	Mortier	ouest	interne	UC 12	maçonnerie	Gr 30
P 09.62	Mortier	ouest	interne	UC 12	trou de boulin	Gr 30
P 09.64	Mortier	ouest	interne	UC 26	maçonnerie	Gr 4
P 09.65	Mortier	ouest	interne	UC 44	maçonnerie	Gr 27
P 09.66	Mortier	ouest	interne	UC 27	maçonnerie	Gr 14
P 09.67	Mortier	ouest	interne	UC 27	maçonnerie	Gr 29
P 09.68	Mortier	ouest	interne	UC 23	maçonnerie	Gr 7
P 09.69	Mortier	ouest	interne	UC 23	piédroit sud de la porte b 4	Gr 4
P 09.71	Mortier	ouest	interne	UC 18	maçonnerie (sous P9.9)	Gr 14
P 09.72	Mortier	ouest	interne	UC 10	maçonnerie	Gr 3
P 09.73	Mortier	ouest	interne	UC 9	piédroit de la porte b 6	Gr 11
P 09.74	Mortier	ouest	interne	UC 9	maçonnerie (sur P9.75, sous P9.158)	Gr 7
P 09.75	Mortier	ouest	interne	UC 9	maçonnerie (sous P9.74)	Gr 12
P 09.76	Mortier	ouest	interne	UC 9	maçonnerie	Gr 7
P 09.77	Mortier	ouest	interne	UC 10	maçonnerie	Gr 14
P 09.78	Mortier	ouest	interne	UC 10	maçonnerie	Gr 14
P 09.79	Mortier	ouest	interne	UC 10	maçonnerie	Gr 14
P 09.80	Mortier	ouest	interne	UC 19	maçonnerie	Gr 1
P 09.81	Mortier	ouest	interne	UC 19	maçonnerie	Gr 1
P 09.82	Mortier	ouest	interne	UC 21	maçonnerie	Gr 26
P 09.83	Mortier	ouest	interne	UC 22	maçonnerie	Gr 14
P 09.84	Mortier	ouest	interne	UC 22	maçonnerie	Gr 14
P 09.85	Mortier	ouest	interne	UC 22	maçonnerie	Gr 14
P 09.86	Mortier	ouest	interne	UC 20	support de voûte	Gr 11
P 09.87	Mortier	sud	interne	UC 41	maçonnerie	Gr 7
P 09.88	Mortier	sud	interne	UC 41	maçonnerie	Gr 11
P 09.89	Mortier	sud	interne	UC 41	maçonnerie	Gr 11
P 09.90	Mortier	sud	interne	UC 41	piédroit ouest de la fenêtre b 8	Gr 11
P 09.91	Mortier	sud	interne	UC 42	arc de la porte b 7	Gr 13
P 09.92	Mortier	sud	interne	UC 43	maçonnerie	Gr 6
P 09.93	Revêtement	sud	interne	UC 2	maçonnerie	Gr 7
P 09.94	Mortier	sud	interne	UC 2	maçonnerie	Gr 11
P 09.95	Mortier	sud	interne	UC 2	maçonnerie	Gr 7
P 09.96	Mortier	sud	interne	UC 2	maçonnerie	Gr 11
P 09.97	Mortier	sud	interne	UC 2	rein des voûtes	Gr 7
P 09.98	Mortier	sud	interne	UC 2	rein des voûtes	Gr 7
P 09.99	Mortier	sud	interne	UC 2	maçonnerie	Gr 11
P 09.100	Revêtement	sud	interne	UC 5	maçonnerie	Gr 7
P 09.101	Mortier	sud	interne	UC 5	maçonnerie	Gr 14
P 09.102	Mortier	sud	interne	UC 1	maçonnerie	Gr 1
P 09.103	Mortier	sud	interne	UC 5	arc de la porte b 3	Gr 14
P 09.104	Mortier	sud	interne	UC 30	maçonnerie	Gr 10
P 09.105	Mortier	sud	interne	UC 4	trou	Gr 7
P 09.106	Mortier	sud	interne	UC 4	trou	Gr 7

N° P	Identification	Localisation		UC	Élément architectural	Gr
		mur	parement			
P 09.107	Mortier	sud	interne	UC 4	piédroit de la porte b 12	Gr 36
P 09.108	Mortier	sud	interne	UC 4	maçonnerie	Gr 15
P 09.109	Mortier	sud	interne	UC 4	maçonnerie	Gr 14
P 09.110	Mortier	sud	interne	UC 4	maçonnerie	Gr 15
P 09.111	Mortier	sud	interne	UC 4	maçonnerie	Gr 15
P 09.112	Mortier	sud	interne	UC 4	maçonnerie	Gr 7
P 09.113	Mortier	sud	interne	UC 4	maçonnerie	Gr 15
P 09.114	Mortier	sud	interne	UC 4	maçonnerie	Gr 14
P 09.115	Mortier	sud	interne	UC 4	maçonnerie	Gr 17
P 09.116	Mortier	sud	interne	UC 2	maçonnerie	Gr 7
P 09.117	Mortier	sud	interne	UC 6	maçonnerie	Gr 10
P 09.118	Mortier	sud	interne	UC 6	maçonnerie	Gr 10
P 09.120	Mortier	sud	interne	UC 3	piédroit est de la porte b 11	Gr 6
P 09.121	Mortier	sud	interne	UC 8	maçonnerie	Gr 8
P 09.122	Mortier	sud	interne	UC 1	maçonnerie	Gr 2
P 09.123	Mortier	sud	interne	UC 7	maçonnerie	Gr 8
P 09.124	Mortier	sud	interne	UC 40	piédroit ouest de la porte b 11	Gr 6
P 09.125	Revêtement	sud	interne	UC 2	maçonnerie	Gr 7
P 09.126	Mortier	sud	interne	UC 1	maçonnerie	Gr 2
P 09.127	Mortier	est	interne	UC 65	maçonnerie	Gr 1
P 09.128	Mortier	est	interne	UC 64	maçonnerie	Gr 30
P 09.129	Mortier	est	interne	UC 63	maçonnerie	Gr 5
P 09.130	Mortier	est	interne	UC 65	maçonnerie	Gr 5
P 09.131	Mortier	est	interne	UC 63	maçonnerie	Gr 2
P 09.132	Mortier	sud	interne	UC 4	piédroit de la fenêtre b 15	Gr 15
P 09.133	Mortier	sud	interne	UC 5	arc de la porte b 10	Gr 14
P 09.134	Mortier	est	interne	UC 63	maçonnerie	Gr 9
P 09.135	Mortier	sud	interne	UC 2	maçonnerie	Gr 7
P 09.136	Mortier	ouest	interne	UC 21	maçonnerie	Gr 14
P 09.137	Revêtement	sud	interne	UC 37	maçonnerie	Gr 7
P 09.138	Mortier	sud	interne	UC 5	maçonnerie	Gr 7
P 09.139	Mortier	sud	interne	UC 2	maçonnerie	Gr 7
P 09.140	Mortier	sud	interne	UC 2	trou de boulin	Gr 7
P 09.141	Mortier	sud	interne	UC 4	maçonnerie	Gr 15
P 09.148	Revêtement	sud	interne	UC 5	maçonnerie	Gr 18
P 09.149	Mortier	sud	interne	UC 4	trou de boulin	Gr 19
P 09.150	Mortier	sud	interne	UC 4	maçonnerie	Gr 15
P 09.151	Mortier	sud	interne	UC 4	maçonnerie	Gr 7
P 09.152	Mortier	sud	interne	UC 30	maçonnerie	Gr 7
P 09.153	Mortier	sud	interne	UC 2	piédroit est de la "saignée"	Gr 7
P 09.154	Mortier	sud	interne	UC 4	maçonnerie	Gr 7
P 09.155	Mortier	sud	interne	UC 4	maçonnerie	Gr 15
P 09.156	Mortier	sud	interne	UC 6	piédroit ouest de la "saignée"	Gr 7
P 09.157	Mortier	ouest	interne	UC 13	arc de la baie b 5	Gr 30
P 09.158	Revêtement	ouest	interne	UC 10	maçonnerie (sur P 09.74)	Gr 16
P 09.160	Mortier	ouest	interne	UC 10	maçonnerie	Gr 18
P 09.167	Mortier	ouest	externe	UC 46	maçonnerie	Gr 25
P 09.168	Mortier	ouest	externe	UC 48	maçonnerie	Gr 25
P 09.173	Mortier	sud	interne	UC 5	maçonnerie	Gr 14
P 09.174	Mortier	sud	interne	UC 4	maçonnerie	Gr 15
P 09.180	Mortier	ouest	interne	UC 9	maçonnerie	Gr 7
P 09.181	Mortier	ouest	interne	UC 27	maçonnerie	Gr 14
P 09.182	Mortier	ouest	interne	UC 21	maçonnerie	Gr 22
P 09.183	Mortier	ouest	interne	UC 14	maçonnerie	Gr 14

N° P	Identification	Localisation		UC	Élément architectural	Gr
		mur	parement			
P 09.184	Mortier	ouest	interne	UC 14	piédroit de la fenêtre b 14	Gr 14
P 09.194	Mortier	sud	interne	UC 2	rein des voûtes	Gr 11
P 09.195	Revêtement	sud	interne	UC 89	arc de la porte b 10	Gr 39
P 09.196	Mortier	sud	interne	UC 33	maçonnerie	Gr 11
P 09.197	Mortier	sud	interne	UC 91	maçonnerie	Gr 1
P 09.198	Mortier	sud	interne	UC 37	maçonnerie	Gr 11
P 09.199	Mortier	sud	interne	UC 35	maçonnerie	Gr 15
P 09.201	Mortier	sud	interne	UC 56	maçonnerie	Gr 7
P 09.202	Mortier	sud	interne	UC 34	maçonnerie	Gr 1
P 09.203	Mortier	sud	interne	UC 41	maçonnerie	Gr 11
P 09.204	Mortier	sud	interne	UC 41	piédroit ouest de la fenêtre b 8	Gr 7
P 09.211	Mortier	ouest	externe	UC 46	maçonnerie	Gr 25
P 09.212	Mortier	ouest	externe	UC 45	maçonnerie	Gr 14
P 09.213	Mortier	ouest	externe	UC 49	maçonnerie	Gr 7
P 09.214	Mortier	ouest	externe	UC 50	maçonnerie	Gr 47
P 09.215	Mortier	ouest	interne	UC 22	maçonnerie (sur P 9.216)	Gr 24
P 09.216	Mortier	ouest	interne	UC 22	maçonnerie (sous P 9.215)	Gr 27
P 09.217	Revêtement	ouest	interne	UC 20	maçonnerie	Gr 7
P 09.218	Mortier	ouest	interne	UC 22	maçonnerie	Gr 14
P 09.219	Mortier	ouest	interne	UC 20	maçonnerie	Gr 7
P 09.220	Mortier	sud	interne	UC 55	support de voûte	Gr 7
P 09.221	Mortier	sud	interne	UC 42	maçonnerie	Gr 11
P 09.222	Mortier	sud	interne	UC 42	maçonnerie	Gr 11
P 09.223	Mortier	sud	interne	UC 43	maçonnerie	Gr 6
P 09.224	Mortier	ouest	interne	UC 20	support de voûte	Gr 7
P 09.225	Revêtement	est	interne	UC 58	maçonnerie	Gr 32
P 09.226	Revêtement	est	interne	UC 58	maçonnerie	Gr 32
P 09.227	Mortier	est	interne	UC 58	maçonnerie	Gr 30
P 09.228	Mortier	est	interne	UC 33	support de voûte	Gr 7
P 09.229	Mortier	est	interne	UC 58	maçonnerie	Gr 31
P 09.230	Mortier	est	interne	UC 33	support de voûte	Gr 37
P 09.231	Mortier	est	interne	UC 33	support de voûte	Gr 7
P 09.232	Mortier	sud	interne	UC 33	maçonnerie	Gr 11
P 09.233	Mortier	sud	interne	UC 37	trou de boulin	Gr 7
P 09.234	Mortier	est	interne	UC 33	maçonnerie	Gr 11
P 09.235	Revêtement	nord	interne	UC 61	maçonnerie	Gr 21
P 09.236	Mortier	nord	interne	UC 61	maçonnerie	Gr 21
P 09.237	Mortier	nord	interne	UC 61	maçonnerie	Gr 21
P 09.238	Mortier	nord	interne	UC 62	maçonnerie	Gr 2
P 09.239	Mortier	nord	interne	UC 61	maçonnerie	Gr 21
P 09.240	Mortier	nord	interne	UC 59	support de voûte	Gr 7
P 09.241	Mortier	est	interne	UC 58	maçonnerie	Gr 30
P 09.247	Mortier	ouest	interne	UC 27	maçonnerie	Gr 24
P 09.248	Revêtement	ouest	interne	UC 28	maçonnerie	Gr 7
P 09.249	Mortier	ouest	interne	UC 29	maçonnerie	Gr 2
P 09.250	Mortier	ouest	interne	UC 28	piédroit de la porte b 2	Gr 7
P 09.251	Mortier	ouest	interne	UC 28	maçonnerie	Gr 7
P 09.252	Mortier	sud	interne	UC 91	maçonnerie	Gr 15
P 09.253	Mortier	sud	interne	UC 35	maçonnerie	Gr 15
P 09.254	Mortier	sud	interne	UC 35	arc de la porte b 10	Gr 15
P 09.255	Mortier	sud	interne	UC 35	arc de la porte b 10	Gr 15
P 09.256	Mortier	sud	interne	UC 35	arc de la porte b 10	Gr 15
P 09.257	Revêtement	sud	interne	UC 5	arc de la porte b 10	Gr 14
P 11.1	Mortier	ouest	externe	UC 102	maçonnerie	Gr 5

N° P	Identification	Localisation		UC	Élément architectural	Gr
		mur	parement			
P 11.2	Mortier	ouest	externe	UC 101	arc de la porte b 10	Gr 12
P 11.3	Mortier	ouest	externe	UC 101	arc de la porte b 10	Gr 14
P 11.4	Mortier	ouest	externe	UC 101	maçonnerie	Gr 14
P 11.5	Mortier	ouest	externe	UC 101	trou de boulin	Gr 12
P 11.6	Mortier	ouest	externe	UC 109	trou de boulin	Gr 42
P 11.7	Mortier	ouest	externe	UC 101	trou de boulin	Gr 42
P 11.8	Mortier	ouest	externe	UC 101	maçonnerie	Gr 15
P 11.9	Mortier	ouest	externe	UC 109	support de voûte	Gr 40
P 11.11	Mortier	ouest	externe	UC 101	maçonnerie	Gr 22
P 11.12	Mortier	ouest	externe	UC 109	support de voûte	Gr 40
P 11.13	Mortier	ouest	externe	UC 101	maçonnerie	Gr 14
P 11.14	Mortier	ouest	externe	UC 101	maçonnerie	Gr 14
P 11.15	Mortier	ouest	externe	UC 101	trou de boulin	Gr 14
P 11.16	Mortier	ouest	externe	UC 103	maçonnerie	Gr 1
P 11.17	Mortier	ouest	externe	UC 108	maçonnerie	Gr 7
P 11.18	Mortier	ouest	externe	UC 108	maçonnerie	Gr 41
P 11.19	Mortier	ouest	externe	UC 101	maçonnerie	Gr 40
P 11.20	Mortier	ouest	externe	UC 101	maçonnerie	Gr 14
P 11.21	Mortier	ouest	externe	UC 106	maçonnerie	Gr 7
P 11.22	Mortier	ouest	externe	UC 101	maçonnerie (sur P 11.23)	Gr 15
P 11.23	Mortier	ouest	externe	UC 101	maçonnerie (sous P 11.22)	Gr 24
P 11.24	Mortier	ouest	externe	UC 106	maçonnerie	Gr 40
P 11.25	Mortier	ouest	externe	UC 101	maçonnerie	Gr 14
P 11.26	Mortier	ouest	externe	UC 104	maçonnerie	Gr 43
P 11.28	Mortier	sud	externe	UC 114	maçonnerie	Gr 23
P 11.29	Revêtement	sud	externe	UC 112	maçonnerie	Gr 38
P 11.30	Mortier	sud	externe	UC 111	maçonnerie	Gr 14
P 11.31	Mortier	sud	externe	UC 112	maçonnerie	Gr 45
P 11.32	Mortier	sud	externe	UC 112	maçonnerie	Gr 44
P 11.33	Mortier	sud	externe	UC 113	maçonnerie	Gr 20
P 11.34	Mortier	sud	externe	UC 112	maçonnerie	Gr 38



## Annexe E 11. Cuvier : inventaire des baies

Baie	Localisation		Identification	Conservation	État actuel
	mur	parement			
b 1	nord	interne et externe	porte	entière	ouverte
b 2	ouest	interne et externe	porte	linteau et piédroits	bouchée
b 3	ouest	interne et externe	porte	arc et piédroit sud	bouchée
b 4	ouest	interne et externe	porte	entière	bouchée
b 5	ouest	interne et externe	porte ?	arc et piédroits	bouchée
b 6	ouest	interne et externe	porte	arc (sauf clef) et piédroits	bouchée
b 7	sud	interne et externe	porte	linteau et piédroits	bouchée
b 8	sud	interne et externe	fenêtre	entière	ouverte
b 9	sud	interne	porte	entière	bouchée
b 10	sud	interne	porte	arc (cassé) et piédroits	bouchée en partie
b 11	sud	interne	porte	piédroits et seuil cassés	bouchée
b 12	sud	interne	porte	piédroit ouest	bouchée
b 13	ouest	interne et externe	fenêtre	entière	ouverte
b 14	ouest	interne	porte ?	piédroit sud cassé	bouchée
b 15	sud	interne	fenêtre	piédroit ouest cassé	
b 16	est	externe	porte	entière	bouchée
b 17	est	externe	arcade aveugle	entière	-
b 18	nord	interne et externe	fenêtre	entière	ouverte
b 19	nord	interne et externe	fenêtre	entière	ouverte



## Annexe E 12. Cuvier : inventaire des trous de boulin

Colonne « Maçonnerie, type » : le type de maçonnerie renvoie aux six maçonneries identifiées au sein des murs du cuvier.

Colonne « Maçonnerie, connexion » : le trou de boulin est ici considéré dans son rapport avec la maçonnerie dans laquelle il se trouve et dont il est nécessairement contemporain ou postérieur.

Colonne « Dimensions » : lorsque des trous de poutre n'ont pu être mesurés en raison de leur trop grande élévation, les cases contiennent un tiret.

Colonne « Encadrement » : l'encadrement est considéré comme « homogène » lorsqu'il emploie des matériaux présents dans la maçonnerie correspondante, hétérogène dans le cas inverse.

N° TB	Localisation		Maçonnerie		Dimensions l x h x p cm	Forme	Matériaux utilisés pour l'encadrement				Encadrement
	Mur	Parement	Type	Connexion			Linteau	Piédroits		Appui	
							gauche	droit			
TB 1	est	interne	M 20	contemporain	14 x 14	petit carré	moellon	moellons	moellon	moellon	homogène
TB 2	est	interne	M 20	contemporain	15 x 22 x 23	grand rectangle	mur nord	moellons	moellon	moellon	homogène
TB 3	est	interne	M 20	contemporain	15 x 23 x 21	grand rectangle	moellon allongé	moellons	moellon	moellons	homogène
TB 4	est	interne	M 20	contemporain	10 x 15 x 21	petit rectangle	Pierre plate	moellon	moellon	moellons	homogène
TB 5	est	interne	M 20	contemporain	12 x 20 x 26	grand rectangle	moellon allongé	moellons	moellon	moellons	homogène
TB 6	est	interne	M 20	contemporain	8 x 22 x 20	grand rectangle	moellon allongé	moellons	moellon	moellons	homogène
TB 7	est	interne	M 20	contemporain	15 x 22 x 19	grand rectangle	moellon	moellons	moellon	moellon	homogène
TB 8	est	interne	M 20	contemporain	15 x 18 x 21	petit rectangle	moellon allongé	moellons	moellon	moellon	homogène
TB 9	est	interne	M 20	contemporain	10 x 18 x 16	petit rectangle	moellon allongé	moellon	moellon	moellons	homogène
TB 10	est	interne	M 20	contemporain	20 x 15 x 22	grand rectangle	moellon allongé	moellon	moellon	moellons	homogène
TB 11	est	interne	M 20	contemporain	10 x 25 x 27	grand rectangle	moellon	moellons	moellon	moellon	homogène
TB 12	est	interne	M 16	contemporain	12 x 15 x 18	petit rectangle	moellon	moellon	moellon	moellon	homogène
TB 13	est	interne	M 20	contemporain	15 x 20 x 28	grand rectangle	planche	moellon	moellon	moellon	hétérogène
TB 14	est	interne	M 20	contemporain	15 x 15 x 35	petit carré	planche	moellon	moellon	moellons	hétérogène
TB 15	est	interne	M 20	contemporain	12 x 12 x 19	petit carré	planche	mur nord	moellon	moellons	hétérogène

N° TB	Localisation		Maçonnerie		Dimensions l x h x p cm	Forme	Matériaux utilisés pour l'encadrement				Encadrement
	Mur	Parement	Type	Connexion			Linteau	Piedroits		Appui	
					gauche	droit					
TB 16	nord	interne	M 20	contemporain	-	grand rectangle	planche	moellons	moellons	planche	hétérogène
TB 17	nord	interne	M 20	contemporain	-	grand rectangle	planche	moellons	moellons	planche	hétérogène
TB 18	nord	interne	M 20	contemporain	-	grand rectangle	planche	moellons	moellons	planche	hétérogène
TB 19	nord	interne et externe	M 20	contemporain	17 x 27	grand rectangle	fragment sculpté	moellons	moellons	moellons	hétérogène
TB 20	nord	interne	M 20	contemporain	15 x 22	grand rectangle	planche	moellons	moellons	planche	hétérogène
TB 21	nord	interne	M 20	contemporain	18 x 28	grand rectangle	planche	moellons	moellons	planche	hétérogène
TB 22	nord	interne	M 20	contemporain	16 x 21	grand rectangle	planche	moellons	moellons	moellons	hétérogène
TB 23	nord	interne	M 20	contemporain	14 x 18	petit rectangle	moellon	moellons	moellons	moellons	homogène
TB 24	nord	interne	M 20	contemporain	16 x 15	petit carré	planche	piédroit porte b 1	moellons	moellons	hétérogène
TB 25	nord	interne et externe	M 20	contemporain	16 x 17	petit carré	moellon	moellons	moellons	moellons	homogène
TB 26	nord	interne et externe	M 20	contemporain	15 x 16	petit carré	moellon	moellons	moellons	moellons	homogène
TB 27	sud	interne	M 20	contemporain	23 x 25 x 29	grand carré	planche	moellons	moellons	moellons	hétérogène
TB 28	sud	interne	M 20	contemporain	24 x 30 x 40	grand rectangle	planche	moellons	moellons	piédroit porte b 11	hétérogène
TB 29	sud	interne	M 20	contemporain	29 x 18 x 51	grand rectangle	planche	moellons	moellons	moellon	hétérogène
TB 30	sud	interne	M 15	contemporain	16 x 17 x 22	petit carré	piédroit b 12/b14	-	briques	brique	homogène
TB 31	sud	interne	M 15	contemporain	12 x 15	petit rectangle	moellon allongé	moellon	moellon	brique	homogène
TB 32	sud	interne	M 17	contemporain	14 x 16	petit carré	gros moellon	moellon	moellon	mortier	homogène
TB 33	sud	interne	M 17	contemporain	13 x 12 x 26	petit carré	moellon allongé	moellon	moellon	moellon	homogène
TB 34	sud	interne	M 17	contemporain	15 x 21 x 43	grand rectangle	moellon allongé	moellon	moellon	-	homogène
TB 35	sud	interne	M 17	contemporain	15 x 20	grand rectangle	moellon allongé	moellon allongé	moellon	linteau porte b 7	homogène
TB 36	sud	interne	M 17	contemporain	22 x 16	grand rectangle	moellon allongé	moellon allongé	moellon allongé	moellon allongé	homogène
TB 37	ouest	interne	M 20	contemporain	15 x 25 x 42	grand rectangle	planche	mur sud	moellons	petit moellon	hétérogène
TB 38	ouest	interne	M 20	contemporain	13 x 24 x 50	grand rectangle	planche	petits moellons	piédroit porte b 6	moellon	hétérogène
TB 39	ouest	interne	M 15	postérieur	26 x 9	grand rectangle	moellon	briques	briques	brique	homogène

N° TB	Localisation		Maçonnerie		Dimensions l x h x p cm	Forme	Matériaux utilisés pour l'encadrement				Encadrement	
	Mur	Parement	Type	Connexion			Linteau	Piédroits		Appui		
					gauche	droit						
TB 40	ouest	interne	M 20	contemporain	14 x 18	petit rectangle	pierre allongée	moellon	moellon	moellons	moellons	homogène
TB 41	ouest	interne	M 20	contemporain	13 x 24 x 66	grand rectangle	grosse pierre	petits moellons	petits moellons	petits moellons	petits moellons	hétérogène
TB 42	ouest	interne	M 20	contemporain	14 x 20 x 54	grand rectangle	planche	petits moellons	piédroit porte b 6	petits moellons	petits moellons	hétérogène
TB 43	ouest	interne	M 15	contemporain	14 x 14	petit carré	moellon allongé	moellon	moellons	moellons	-	homogène
TB 44	sud	interne	M 17	contemporain	10 x 10	petit carré	moellon	moellon	moellon	moellon	moellon	homogène
TB 45	sud	interne	M 17	contemporain	20 x 19	grand carré	brique	tas de charge	moellon	moellon	moellon	homogène
TB 46	sud	interne	M 17	postérieur	20 x 21	grand carré	pierre allongée	moellons	moellons	moellons	moellon	hétérogène
TB 47	ouest	interne	M 16	contemporain	25 x 16	grand rectangle	moellon	petite pierre	moellon	moellon	moellon	homogène
TB 48	ouest	interne	M 15	contemporain	18 x 17	petit carré	moellon allongé	-	petit moellon	petit moellon	petit moellon	homogène
TB 49	ouest	interne	M 15	contemporain	13 x 17	petit rectangle	pierre plate	moellon	moellon	moellon	brique	homogène
TB 50	ouest	interne	M 15	contemporain	19 x 16	petit rectangle	moellon	moellon	moellon	-	brique	homogène
TB 51	ouest	interne	M 20	contemporain	16 x 16	petit carré	planche	moellon	moellon	moellon	sommier arc sud	hétérogène
TB 52	est	interne	M 20	contemporain	14 x 14	petit carré	planche	moellon	moellons	moellons	moellon	hétérogène
TB 53	est	interne	M 20	contemporain	14 x 14	petit carré	planche	moellon	moellon	moellon	moellon	hétérogène
TB 54	ouest	interne	M 15	contemporain	13 x 13	petit carré	moellon allongé	moellon	moellon	moellon	brique	homogène
TB 55	ouest	interne et externe	M 15	contemporain	13 x 14	petit carré	moellon allongé	petit moellon	moellon	moellon	moellons	homogène
TB 56	est	interne	M 20	contemporain	13 x 13	petit carré	moellon allongé	moellons	moellon	moellon	moellons	homogène
TB 57	ouest	interne	M 15	contemporain	16 x 13	petit rectangle	moellon allongé	petit moellon	moellon	moellon	moellon	homogène
TB 58	est	interne	M 20	contemporain	14 x 16	petit rectangle	planche	moellon	moellon	moellon	moellon	hétérogène
TB 59	est	interne	M 16	contemporain	15 x 21	grand rectangle	moellons	moellons	moellons	moellons	moellons	homogène
TB 60	ouest	interne	M 15	contemporain	13 x 15	petit rectangle	moellon allongé	moellon	moellon	moellon	moellon	homogène
TB 61	ouest	interne et externe	M 15	contemporain	15 x 16	petit carré	moellon allongé	moellon	moellons	moellons	brique ?	homogène
TB 62	ouest	interne	M 15	contemporain	15 x 19	petit rectangle	moellon	moellon	moellon	moellon	moellon	homogène
TB 63	ouest	interne et externe	M 15	contemporain	10 x 14	petit rectangle	moellon allongé	moellon	moellon	moellon	moellon	homogène
TB 64	ouest	externe	M 15	contemporain	13 x 13	petit carré	moellon allongé	moellon allongé	moellon allongé	moellon allongé	moellon allongé	homogène

N° TB	Localisation		Maçonnerie		Dimensions l x h x p cm	Forme	Matériaux utilisés pour l'encadrement				Encadrement	
	Mur	Parement	Type	Connexion			Linteau	Piedroits		Appui		
					gauche	droit						
TB 65	ouest	externe	M 15	contemporain	15 x 12	petit rectangle	moellon allongé	moellon	moellon	moellon	moellon	homogène
TB 66	ouest	externe	M 15	contemporain	16 x 12	petit rectangle	moellon allongé	petit moellon	moellon	moellon	moellon	homogène
TB 67	ouest	externe	M 15	contemporain	8 x 16	petit rectangle	moellon allongé	moellon	moellon	moellon	moellon	homogène
TB 68	ouest	externe	M 15	contemporain	12 x 12	petit carré	moellon	moellon	moellon	moellon	moellon allongé	homogène
TB 69	ouest	externe	M 15	contemporain	12 x 12	petit carré	moellon allongé	moellon	moellon	moellon	petit moellon	homogène
TB 70	ouest	externe	M 15	contemporain	15 x 12	petit rectangle	moellon allongé	moellon	moellon	moellon	moellon	homogène
TB 71	ouest	externe	M 15	contemporain	12 x 12	petit carré	moellon allongé	moellon	moellon	moellon	moellon	homogène
TB 72	ouest	externe	M 15	contemporain	18 x 9	petit rectangle	moellon allongé	petit moellon	moellon	moellon	moellon	homogène
TB 73	ouest	externe	M 15	postérieur	23 x 24	grand carré	moellon allongé	petits moellons	moellon	moellon	moellon	hétérogène
TB 74	ouest	externe	M 17	contemporain	23 x 23	petit carré	moellon	moellon	moellon	moellon	moellon	homogène
TB 75	ouest	externe	M 15	contemporain	16 x 18	petit rectangle	moellon allongé	moellon	moellon	moellon	moellon	homogène
TB 76	ouest	externe	M 15	contemporain	13 x 12	grand carré	moellon allongé	moellon	moellon	moellon	moellon	homogène
TB 77	sud	externe	M 17	contemporain	11 x 18	petit rectangle	moellon allongé	moellon	moellon	moellon	moellon	homogène
TB 78	est	externe	M 16	contemporain	14 x 16	petit rectangle	moellon allongé	moellon	moellon	-	moellon	homogène
TB 79	est	externe	M 16	postérieur	20 x 24	grand rectangle	moellons	moellons	moellons	moellons	moellon	homogène
TB 80	est	externe	M 20	contemporain	16 x 14	petit carré	moellon allongé	moellon	moellon	moellon	moellons	homogène
TB 81	ouest	interne	M 15	contemporain	20 x 12	petit rectangle	moellon allongé	moellon	moellon	moellons	moellon	homogène

## Annexe E 13. Cuvier, mur ouest : localisation des trous de boulin de la maçonnerie M 15

<b>Ligne 1</b>							
Trou de boulin	-	-	TB 81	-	-	-	-
Niveau NGF	-	-	291,16 m	-	-	-	-
Distance de l'angle sud	-	-	7,64 m	-	-	-	-

<b>Ligne 2</b>							
Trou de boulin	-	-	-	-	-	TB 60	-
Niveau NGF	-	-	-	-	-	290,54 m	-
Distance de l'angle sud	-	-	-	-	-	3,23 m	-

<b>Ligne 3</b>							
Trou de boulin	TB 57	TB 62	TB 48	-	-	TB 43	-
Niveau NGF	289,98 m	289,95 m	289,90 m	-	-	289,86 m	-
Distance de l'angle sud	11,09 m	8,93 m	7,67 m	-	-	3,25 m	-

<b>Ligne 4</b>							
Trou de boulin	TB 50	TB 49	-	-	-	TB 61	-
Niveau NGF	288,68 m	288,70 m	-	-	-	288,54 m	-
Distance de l'angle sud	10,94 m	8,98 m	-	-	-	3,22 m	-

<b>Ligne 5</b>							
Trou de boulin	-	TB 54	TB 55	-	-	TB 63	TB 72
Niveau NGF	-	287,08 m	287,04 m	-	-	286,85 m	286,83 m
Distance de l'angle sud	-	9,02 m	7,45 m	-	-	3,36 m	1,15 m

<b>Ligne 6</b>							
Trou de boulin	-	-	TB 68	TB 76	TB 69	TB 70	TB 71
Niveau NGF	-	-	285,94 m	285,85 m	285,82 m	285,75 m	285,70 m
Distance de l'angle sud	-	-	7,46 m	5,95 m	4,45 m	2,94 m	1,20 m

<b>Ligne 7</b>							
Trou de boulin	-	-	TB 64	TB 65	TB 75	TB 66	TB 67
Niveau NGF	-	-	284,65 m	284,64 m	284,65 m	284,62 m	284,62 m
Distance de l'angle sud	-	-	7,66 m	5,93 m	4,45 m	2,93 m	0,92 m

## Annexe E 14. Cuvier, mur est : localisation des trous de boulin de la maçonnerie M 20

Ligne 1										
	TB 2	TB 3	TB 4	TB 5	TB 6	TB 7	TB 8	TB 9	TB 10	TB 11
Trou de boulin										
Niveau NGF	290,60 m	290,60 m	290,55 m	290,56 m	290,52 m	290,50 m	290,48 m	290,63 m	290,65 m	290,73 m
Distance de l'angle nord	0,89 m	2 m	3,15 m	4,03 m	5 m	6,25 m	7,52 m	8,18 m	10 m	11,40 m

Ligne 2		
	TB 14	TB 13
Trou de boulin		
Niveau NGF	289,22 m	289,19 m
Distance de l'angle nord	0,90 m	5,92 m

Ligne 3				
	TB 52	TB 53	TB 56	TB 58
Trou de boulin				
Niveau NGF	287,45 m	287,45 m	287,43 m	287,45 m
Distance de l'angle nord	1,08 m	2,45 m	4,45 m	5,57 m

Ligne 4		
	TB 79	
Trou de boulin		
Niveau NGF	285,50 m	



## Annexe E 15. Jardin est, mur nord : inventaire des unités de construction

---

N° UC	Localisation		Maçonnerie	Description	Chronologie relative		
	mur(s)	parement(s)			égal à	antérieur à	postérieur à
UC 115	nord	interne	M 21	Maçonnerie et porte.	-	UC 116	-
UC 116	nord	externe	M 22	Maçonnerie et porte.	-	UC 117	UC 115
UC 117	nord	externe	M 23	Bouchage de la porte.	-	-	UC 116

## Annexe E 16. Jardin est, mur nord : inventaire des baies

---

Baie	Localisation		Identification	Conservation	État actuel
	mur	parement			
b 21	nord	interne	porte	entière	ouverte
b 22	nord	externe	porte	entière	bouchée



Dossier F.

Documentation archéologique  
sur le cloître et les bâtiments  
conventuels

---



# Annexe F 1. Cloître et bâtiments conventuels : inventaire des maçonneries

N° M	Localisation			UC	Chronologie relative		
	secteur(s)	mur(s)	parement(s)		égal à	antérieur à	postérieur à
M 24	maison sud-ouest	ouest	interne	UC 11	-	M 22	-
M 25	maison sud-ouest	ouest	interne	UC 12	-	M 23, 24	M 21
M 26	maison sud-ouest	ouest	interne	UC 13	-	-	M 22
M 27	maison sud-ouest	nord	interne, moitié ouest	UC 4, 8	-	M 25, 26, 27, 28	M 22
M 28	maison sud-ouest	nord	interne, moitié ouest	UC 9	-	-	M 24
M 29	maison sud-ouest	nord	interne, moitié est	UC 5	-	-	M 24, 27
M 30	maison sud-ouest	nord	interne, moitié est	UC 6, 7, 10	-	M 26, 28	M 24
M 31	maison sud-ouest	est	interne	UC 1	-	M 29	M 24, 27
M 32	maison sud-ouest	est	interne	UC 2	-	M 30	M 28
M 33	maison sud-ouest	est	interne	UC 3	-	-	M 29
M 34	maison sud-ouest	est	interne : disparue	-	-	-	-
M 35	cabanon sud-est	sud	interne	UC 51	-	M 36, 38	-
M 36	cabanon sud-est	sud	interne	UC 52	-	M 37	M 35
M 37	cabanon sud-est	sud	interne	UC 53	-	-	M 36
M 38	cabanon sud-est	sud	interne	UC 54	-	-	M 35
M 39	sondage nord	nord-sud	-	-	-	-	M 6
M 40	sondage est	est et intermédiaire	internes	UC 203, 204	-	M 41, 43	-
M 41	sondage est	est	interne	UC 202	-	-	M 40
M 42	sondage est	est	interne	UC 201	-	-	M 41
M 43	sondage est	intermédiaire	parement interne	US 205	-	-	M 40

## Annexe F 2. Cloître et bâtiments conventuels : inventaire des groupes de mortier

Colonne « Description » : résume les caractéristiques du mortier en termes de couleur, porosité, état de conservation, granulométrie, teneur en chaux, inclusions. Utilise les symboles « - » pour « quelques », « + » et « ++ » pour beaucoup. Aucun symbole pour une quantité normale.

Ex. « ++ chaux » signifie « très grande quantité de chaux ».

Colonnes « Équivalent à » et « Distinction » : fonctionnent ensemble. Si un groupe de mortier est équivalent à un autre groupe, la colonne « distinction » précise le(s) critère(s) de différenciation.

N° Gr	Description	Prélèvements			UC	≈ à	Distinction
		fondations	niveau de sols	élévations			
Gr 3	Mortier blanc-beige, friable. + sables grossiers, graviers, - cailloux. ++ chaux (nodules). - fragments de végétaux.	-	-	P 09.163, 09.164	-	-	-
Gr 11	Mortier beige, aéré, friable. Sables grossiers, - graviers, pas de cailloux. Grains bleus et gris. Chaux (nodules). - fragments de végétaux.	-	-	P 09.162, 09.165	-	-	-
Gr 47	Mortier beige, friable. Sables grossiers, graviers, pas de cailloux. Grains roses, gris et bleus. Chaux. - fragments de charbon.	-	-	P 09.214, 11.54	-	-	-
Gr 48	Mortier beige foncé, friable. Sables grossiers, graviers, pas de cailloux. Grains bleus et gris. ++ chaux (petits nodules). - fragments de végétaux.	-	-	P 09.166	-	-	-
Gr 51	Mortier beige foncé, dur. Sables grossiers, graviers, cailloux. Grains gris, roses. Chaux. Fragments de végétaux.	-	-	P 11.53	-	-	-
Gr 60	Mortier beige clair, friable. Sables grossiers, graviers, pas de cailloux. Grains gris, noirs, roses. Chaux (gros nodules). Fragments de végétaux.	P 09.51, 09.52	-	-	-	Gr 78	-

N° Gr	Description	Prélevements			UC	≈ à	Distinction
		fondations	niveau de sols	élévations			
Gr 65	Mortier beige, friable. Sables grossiers, graviers, cailloux. Grains roses, gris, bleus, transparents. Chaux.	-	-	P 00.65	-	-	-
Gr 74	Mortier beige, friable. Sables grossiers, graviers, pas de cailloux. Grains gris, transparents, noirs, roses. + chaux (nodules).	-	-	P 09.161	-	-	-
Gr 75	Mortier beige, dur. Sables grossiers, graviers, pas de cailloux. Grains bleus, gris, roses. Chaux.	-	P 09.258	-	-	-	-
Gr 76	Mortier beige, friable. Sables grossiers, graviers, cailloux. Grains marrons, noirs, bleus, roses. + chaux. Très petits morceaux de charbon.	-	-	P 11.50, 11.62	-	-	-
Gr 77	Mortier beige foncé, très dur. Sables grossiers, graviers, cailloux. Grains roses, gris, bleus. Chaux (nodules). Fragments de bois.	-	P 11.55, 11.56	-	-	-	-
Gr 78	Mortier brun, friable. Sables grossiers, graviers, - cailloux. Grains roses, bleus, gris. - chaux (nodules). Cailloux rubéfiés ?	-	P 11.57, 11.58	-	-	-	-
Gr 79	Mortier beige foncé, très friable. Sables grossiers, graviers, cailloux. Grains bleus, transparents, roses, gris. Chaux (petits nodules).	-	P 11.59	-	Gr 60	-	-
Gr 80	Mortier beige, friable. Sables grossiers, graviers, - cailloux. Grains gris, roses, bleus, transparents. + chaux (petits nodules).	-	-	P 11.60	-	-	-
Gr 81	Mortier beige, friable. Sables grossiers, graviers, cailloux. Grains bleus, roses, gris, transparents. Chaux (nodules).	-	-	P 11.61	-	-	-

## Annexe F 3. Cloître et bâtiments conventuels : inventaire des échantillons de mortier

N° P	Identification	Localisation			UC	Élément architectural	Gr
		secteur	mur	parement			
P 00.1							Gr 65
P 09.161	Mortier	cabanon sud-est	sud	interne	UC 54	maçonnerie	Gr 74
P 09.162	Mortier	cabanon sud-est	sud	interne	UC 51	maçonnerie	Gr 11
P 09.163	Mortier	cabanon sud-est	sud	interne	UC 52	maçonnerie	Gr 3
P 09.164	Mortier	cabanon sud-est	sud	interne	UC 51	maçonnerie	Gr 3
P 09.165	Mortier	cabanon sud-est	sud	interne	UC 51	maçonnerie	Gr 11
P 09.166	Mortier	cabanon sud-est	sud	interne	UC 53	maçonnerie	Gr 48
P 09.214	Mortier	cabanon sud-est	est	interne		maçonnerie	Gr 47
P 09.258	Mortier	sondage nord	-	-		sol	Gr 75
P 11.50	Mortier	sondage est	est	interne		maçonnerie	Gr 76
P 11.51	Mortier	sondage est	est	interne		maçonnerie	Gr 60
P 11.52	Mortier	sondage est	est	interne		maçonnerie	Gr 60
P 11.53	Mortier	sondage est	est	interne		maçonnerie	Gr 51
P 11.54	Mortier	sondage est	est	interne		maçonnerie	Gr 47
P 11.55	Mortier	sondage est	est	interne		sol	Gr 77
P 11.56	Mortier	sondage est	est	interne		sol	Gr 78
P 11.57	Mortier	sondage est	est	interne		sol	Gr 78
P 11.58	Mortier	sondage est	est	interne		sol	Gr 79
P 11.59	Mortier	sondage est				sol	Gr 79
P 11.60	Mortier	sondage est	ouest			maçonnerie	Gr 80
P 11.61	Mortier	sondage est					Gr 81
P 11.62	Mortier	sondage est	ouest			maçonnerie	Gr 76



## Annexe F 4. Maison sud-ouest : inventaire des unités de construction

N° UC	Localisation		Description	Maçonnerie	Chronologie relative		
	mur(s)	parement(s)			égal à	antérieur à	postérieur à
UC1	est	interne	Moitié nord du parement	M 31	-	UC 2, 3	-
UC2	est	interne	Moitié sud du parement	M 32	-	UC 3	UC 1
UC3	est	interne	Fenêtre b 5	M 33	-	-	UC 2, 3
UC4	nord	interne	Partie basse du parement	M 27	UC 8	UC 5, 7	-
UC5	nord	interne	Bouchage de la porte b 3	M 29	-	-	UC 4, 7
UC6	nord	interne	Perturbation dans l'angle est	M 30	UC 8, 11	-	-
UC7	nord	interne	Surélévation du mur	M 30	UC 7, 11	UC 5	UC 4
UC8	nord	interne	Partie basse du parement	M 27	UC 4	UC 9, 10	UC 11, 12
UC9	nord	interne	Bouchage d'une porte b 2 ?	M 28	-	UC 10	UC 8
UC10	nord	interne	Surélévation du mur	M 30	UC 7, 8	-	UC 8, 9
UC11	ouest	interne	Moitié sud	M 24	-	UC 12, 13	-
UC12	ouest	interne	Porte b 1	M 25	-	UC 13	UC 11, 12
UC13	ouest	interne	Bouchage de la porte b 1	M 26	-	-	UC 11, 12

## Annexe F 5. Maison sud-ouest : inventaire des césures

Césure	Type de césure	Localisation		Limite les maçonneries
		mur	parement(s)	
C 1	périmétrale simple	ouest	interne	M 24 (UC 11) et M 25 (UC 12)
C 2	circonsrite	ouest	interne	M 25 (UC 12) et M 26 (UC 13)
C 3	erratique	nord	interne	M 27 (UC 8) et M 28 (UC 9)
C 4	erratique	nord	interne	M 27 (UC 4) et M 30 (UC 7)
C 5	circonsrite	nord	interne	M 27 (UC 4) et M 29 (UC 5)
C 6	erratique	est	interne	M 31 (UC 1) et M 32 (UC 2)
C 7	linéaire	sud	interne	M 32 (UC 2) et M 33 (UC 3)

# Annexe F 6. Maison sud-ouest : diagramme des unités de construction

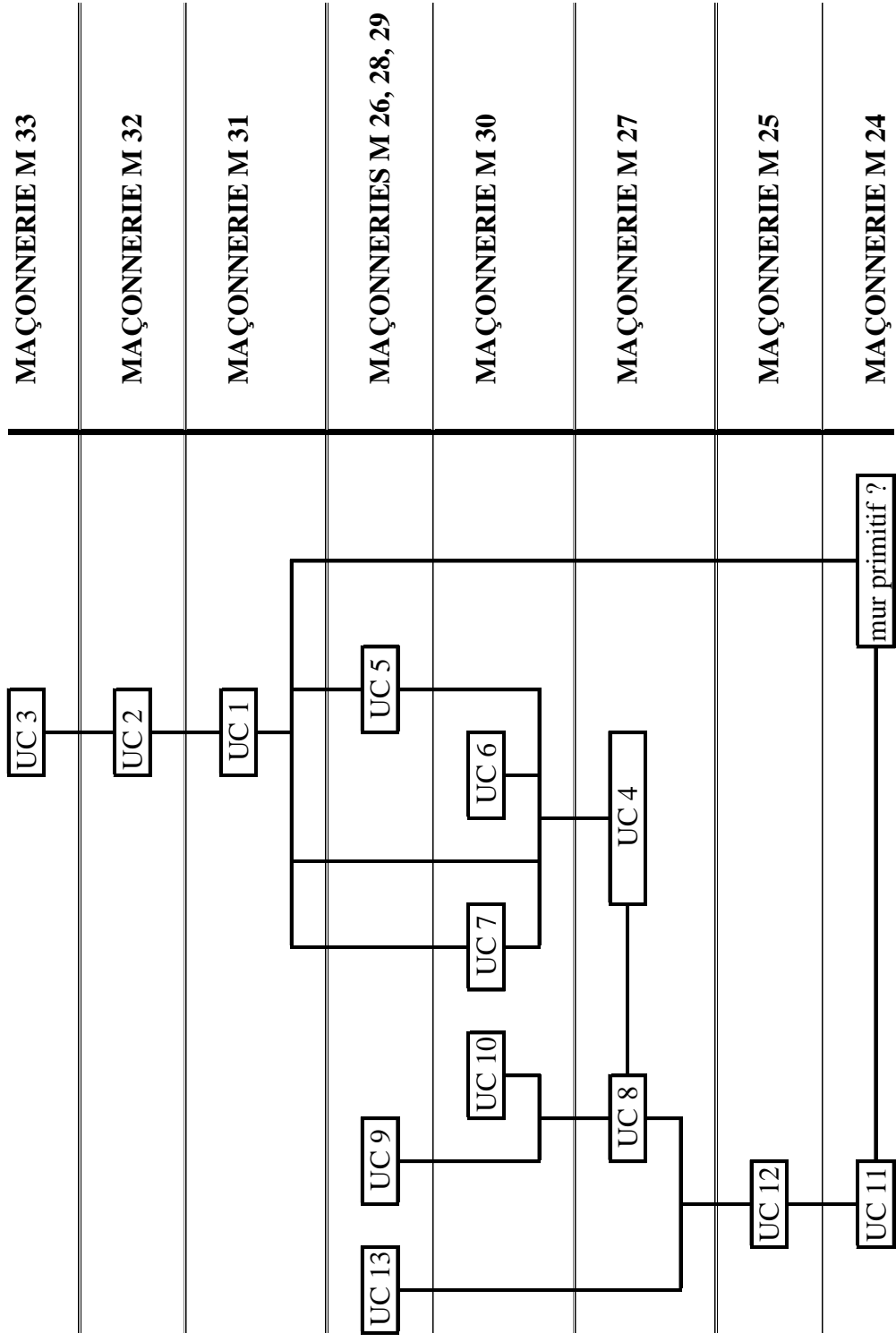

## Annexe F 7 : Maison sud-ouest : inventaire des baies

Baie	Localisation		Identification	Conservation	État actuel
	mur	parement			
b 1	ouest	interne	porte	seuil et piédroits	bouchée
b 2	nord	interne	porte ?	piédroit est ?	bouchée
b 3	nord	interne	porte	seuil et piédroits	bouchée
b 4	est	interne	porte	linteau et sommet des piédroits ?	ouverte
b 5	est	interne	fenêtre	linteau et sommet des piédroits	ouverte
b 6	est	interne	porte	entière	ouverte
b 7	nord	interne	fenêtre ?	-	-

## Annexe F 8. Maison sud-ouest : inventaire des trous de boulin

N° TB	Localisation		Maçonnerie		Dimensions	Forme	Matériaux utilisés pour l'encadrement				Encadrement
	Mur	Parement	Type	Connexion			Linteau	Piédroits		Appui	
TB 1	est	interne	M 28	contemporain	16 x 12	petit rectangle	gros bloc	petite pierre	petite pierre	petites pierres	homogène
TB 2	est	interne	M 29	contemporain	16 x 16	petit carré	petite pierre	gros bloc	gros bloc	Pierre allongée	homogène
TB 3	est	interne	M 30	contemporain	14 x 10	petit rectangle	gros bloc	gros bloc	gros bloc	Pierre allongée	homogène
TB 4	est	interne	M 29	contemporain	15 x 14	petit carré	petite pierre	petite pierre	petite pierre	petite pierre	homogène
TB 5	nord	interne	M 26	contemporain	16 x 15	petit carré	Pierre de taille	Pierre de taille	Pierre de taille	Pierre de taille	homogène
TB 6	ouest	interne	M 25	contemporain	10 x 14	petit rectangle	Pierre de taille	Pierre de taille	Pierre de taille	Pierre de taille	homogène

## Annexe F 9. Cabanon sud-est : inventaire des unités de construction

N° UC	Localisation		Description	Maçonnerie	Chronologie relative		
	mur(s)	parement(s)			égal à	antérieur à	postérieur à
UC 51	sud	interne	Base du piédroit de la porte b 23	M 35	-	UC 52, 54	-
UC 52	sud	interne	Partie centrale du parement et arc de la porte b 23	M 36	-	UC 53	UC 51
UC 53	sud	interne	Extrémité ouest du parement	M 37	-	-	UC 52
UC 54	sud	interne	Bouchage de la porte b 23	M 38	-	-	UC 51

## Annexe F 10. Cabanon sud-est : inventaire des césures

Césure	Type de césure	Localisation		Limite les maçonneries
		mur	parement(s)	
C 8	circonscrite	sud	interne	M 35 (UC 51), M 36 (UC 52) et M 39 (UC 54)
C 9	erratique	sud	interne	M 35 (UC 51) et M 36 (UC 52)
C 10	erratique	sud	interne	M 36 (UC 52), M 37 (UC 53)

## Annexe F 11. Cabanon sud-est : diagramme des unités de construction

---

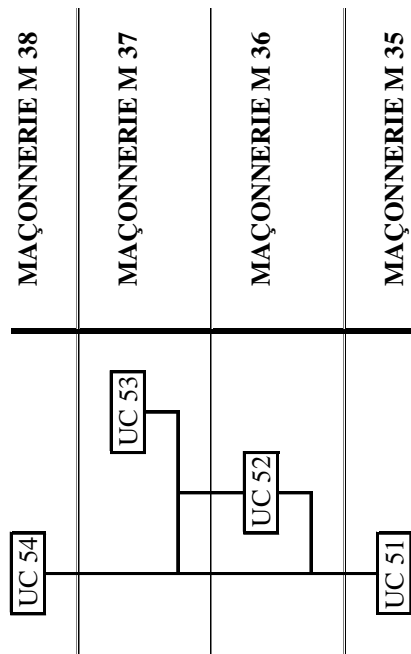

## Annexe F 12. Sondage S 2 : inventaires des unités stratigraphiques

N° US	+/-	Description	Relations physiques				Mobilier
			égal à	sous	sur	dans	
US 201	+	Terre arable	-	-	US 202	-	-
US 202	+	Remblais de terre noire, très hétérogène	-	US 201	-	US 207, 208	Fragments de tuiles, pierres, enduits peints, tessons de céramique
US 203	+	Dallage de calcaire jaune	-	-	US 204	US 205	-
US 204	+	Lit de pose du dallage : niveau de mortier beige	-	US 203, 205	US 206	-	-
US 205	+	Dalles de grès dans le dallage précédent	-	-	US 204	US 203	-
US 206	+	Terre argileuse brun sombre	-	US 204	-	-	Ossements humains (crâne, os longs)
US 207	+	Poche de matériaux détritiques (mortier)	-	-	-	US 202	-
US 208	+	Poche de terre fine	-	-	-	US 202	-

## Annexe F 13. Sondage S 2 : diagramme des unités stratigraphiques

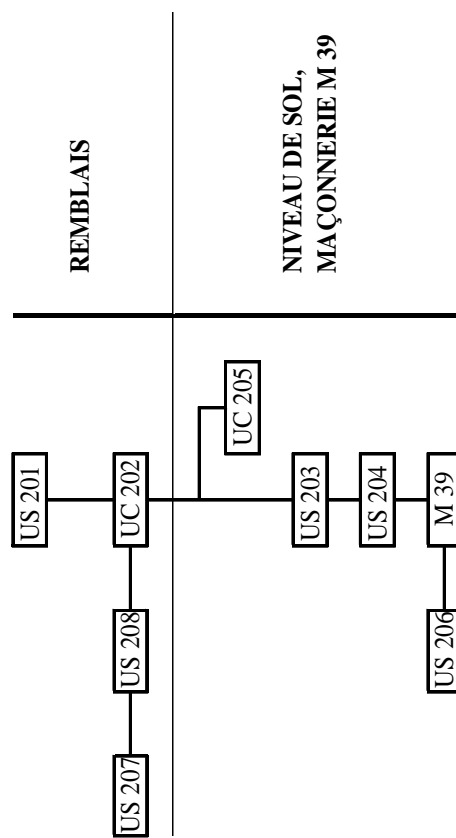

## Annexe F 14. Sondage S 2 : inventaire du mobilier céramique

Cet inventaire a été réalisé en 2012 par Romain Boissat, sous la direction d'Alban Horry.

N° US	Groupe technique	Type fragment	NR	Forme	Datation
US 202	faïence fine	bord	1	assiette plate	2 <sup>nd</sup> e moitié XIX <sup>e</sup> s.
US 202	faïence fine	fond	4	petit bol	2 <sup>nd</sup> e moitié XIX <sup>e</sup> s.
US 202	faïence fine	bord	1	assiette	2 <sup>nd</sup> e moitié XIX <sup>e</sup> s.
US 202	faïence fine	panse	1		
US 202	faïence	bord	2	assiette à cordon bleu	XVIII <sup>e</sup> -XIX <sup>e</sup> s.
US 202	faïence blanche	bord	2	assiette	
US 202	faïence	panse	6		
US 202	faïence	fond	1	assiette	
US 202	faïence	fond	1	faïence culinaire	
US 202	céramique d'Étrepigny	bord	2	poêlon	XVIII <sup>e</sup> -XIX <sup>e</sup> s.
US 202	kaolinithique glacurée	panse	1		
US 202	noire sur engobe	bord	1	cruche	2 <sup>nd</sup> e moitié XIX <sup>e</sup> s.
US 202	rouge décorée	fond	1	plat ou assiette	XVIII <sup>e</sup> -XIX <sup>e</sup> s.
US 202	rouge décorée ?	fond	1	plat ou assiette	
US 202	rouge décorée	panse	1		
US 202	jaune décorée	panse	1		
US 202	jaune sur engobe	fond	1		
US 202	jaune sur engobe	panse	1		
US 202	engobée diverse	panse	3		
US 202	verte sur engobe	bord	2	pot de fleur	
US 202	verte sur engobe	panse	1	pot de fleur ?	
US 202	verte sur engobe	anse	1	pot de chambre	
US 202	verte sur engobe	bord	2	pot de chambre	
US 202	verte sur engobe	panse	2		
US 202	service jaune	panse	1		fin XVIII <sup>e</sup> -XIX <sup>e</sup> s.
US 202	commune rouge (ind)	panse	1	pot de fleur	
US 202	commune grise	panse	1		XV <sup>e</sup> -XVI <sup>e</sup> s.

## Annexe F 15. Sondage S 4 : inventaires des unités de construction

N° UC	Localisation		Description	Maçonnerie	Chronologie relative		
	mur(s)	parement(s)			égal à	antérieur à	postérieur à
UC 201	est	interne	partie basse du parement	M 42	-	-	UC 202
UC 202	est	interne	partie centrale du parement	M 41	-	UC 203	UC 201
UC 203	est	interne	partie haute du parement	M 40	UC 204	UC 202	-
UC 204	intermédiaire	interne	partie basse du parement	M 40	UC 201	UC 205	-
UC 205	intermédiaire	interne	partie haute du parement	M 43	-	-	UC 204

## Annexe F 16. Sondage S 4 : inventaires des unités stratigraphiques

N° US	+/-	Description	Relations physiques								Mobilier	
			égal à	sous	sur	dans	remplie par	contre	coupé par			
US 209	+	Terre arable	-	-	US 210, 211	-	-	-	-	-	-	Cailloux, tessons
US 210	+	Remblais hétérogènes, avec inclusions de poches d'argile. Infiltrés entre les US 212, 214 et 215	-	US 209, 211	US 212, 214, 215, 221	-	-	-	-	-	-	Blocs de pierres, fragments de mortier
US 211	+	Remblai localisé au nord du sondage	-	US 209	US 210	-	-	-	-	-	-	-
US 212	+	Niveau de démolition : dalles de calcaire jaune, de grès, mais aussi de pierres diverses et de fragments de mortier, sur un axe W/E (côté sud)	US 214, 215	US 210	US 216	-	-	-	-	-	-	-
US 213	+	Couche de mortier épaisse d'environ 3 cm, identifiée comme le lit de pose d'un sol. Conservé uniquement dans l'angle NE du sondage, contre le mur du supposé chapitre	-	US 210	US 218	-	-	-	-	-	-	-



N° US	+/-	Description	Relations physiques							Mobilier	
			égal à	sous	sur	dans	remplie par	contre	coupé par		
US 214	+	Niveau de démolition : dalles de calcaire jaune, de grès, mais aussi de pierres diverses et de fragments de mortier, sur un axe W/E (côté nord)	US 212, 215	US 210	US 216	-	-	-	-	-	-
US 215	+	Niveau de démolition : dalles de calcaire jaune, de grès, mais aussi de pierres diverses et de fragments de mortier, sur un axe NW/SE	US 212, 214	US 210	US 216	-	-	-	-	-	-
US 216	+	Couche compacte de terre argileuse, comprise entre les US 212, 214 et 215. Se poursuit sous ces US sur une épaisseur conséquente.	-	US 210, 212, 214, 215, 217, 224, 225, 226		-	-	-	-	-	Fragments et inclusions de mortier et d'enduits, tuiles, tomettes, ossements humains, charbon de bois
US 217	+	Couche noire, très fine et très localisée dans l'angle S/W du sondage, contre le palier de sécurité	-	-	-	-	-	-	-	-	-
US 218	+	Dernière couche de terre avant le lit de pose US 213. Terre brun-rose bien damée.	-	US 213	US 219	-	-	-	-	-	-
US 219	+	Radier du sol US 213-218 ? Terre brune mêlée de mortier jaune. Niveau assez épais	-	US 218	US 224	-	-	-	-	-	-
US 220	+	Couche de terre noire comprise dans US 215 ? Localisée contre le mur intermédiaire	-	US 215	-	-	-	-	-	-	Tessons de céramique, tomettes vernissées, tuiles, fragments de verre, os, charbon de bois
US 221	+	Carottage. couche localisée à l'W du mur M6. Terre argileuse noire, hétérogène. Epaisseur importante	-	-	US 223	-	-	-	-	-	Fragments de mortier, tuiles, charbon de bois
US 222	+	Couche de terre argileuse assez pure, localisée à l'E du sondage	-	US 226, 236	US 236	-	-	-	US 238	-	-
US 223	+	Carottage. couche localisée à l'W du mur intermédiaire. Terre argileuse marron claire, moins perturbée que US 221. Epaisseur importante	-	US 221		-	-	-	-	-	-
US 224	-	Petite fosse très localisée dans l'angle NE du sondage, sous le sol US 213-219	-	US 229	US 216	-	-	-	-	-	-

N° US	+/-	Description	Relations physiques							Mobilier	
			égal à	sous	sur	dans	remplie par	contre	coupé par		
US 225	+	Niveau de mortier beige jaune, très fin, altéré, friable. Conservé sur une assez grande surface. Lit de pose d'un sol, constitué de tomettes de terre cuite ?	-	US 216, 231	US 226	-	-	-	-	US 227	-
US 226	+	Couche très dure d'argile noire : couche de préparation du sol US 225	-	US 225	-	-	-	US 234	US 225, 226	-	-
US 227	-	Fosse d'inhumation (SEP 2) coupant le sol US 225-226. Moitié nord sous la berme. Tombe non fouillée	-	-	-	-	-	-	-	-	-
US 228	+	Niveau de sol 1, conservé en lambeaux sur le mur du cloître	US 213	-	?	-	-	-	-	-	-
US 229	-	Fosse d'inhumation (SEP 229) coupant le sol US 225-226. Moitié est sous la berme. Tombe non fouillée.	-	US 216	-	-	-	US 233	-	-	-
US 230	+	Couvrement d'une tombe (SEP 1) localisée dans la tranchée, contre le mur intermédiaire : grandes pierres volcaniques plates recouvertes de mortier blanc. Une pierre posée sur un trou du couvrement. Tombe non fouillée	-	-	-	-	-	-	-	-	-
US 231	+	Pavement de tomettes calcinées, fonctionnant avec le sol US 225-226 ? Localisé contre la tombe US 230	-	US 232	US 239	-	-	-	-	-	-
US 232	+	Niveau de démolition localisé sur une banquette ouest, à l'extrémité du carré primitif du sondage	-	-	-	-	-	-	-	-	Poches d'argiles, fragments de mortier, proches du mortier du mur intermédiaire
US 233	+	Remplissage de la fosse US 229 : terre argileuse, avec inclusions de mortier, tuiles, charbons... Non fouillé	US 216 ?	US 216	-	US 229	-	-	-	-	-
US 234	+	Remplissage de la fosse US 229 : terre argileuse, avec inclusions de mortier, tuiles, charbons... Non fouillé	US 216 ?	US 216	-	US 227	-	-	-	-	-
US 235	+	Couvrement d'une tombe (SEP 5) localisée sous le sol 2, dans la grande fosse US 243, au sud : pierre volcanique plate. Tombe non fouillée	-	-	-	-	-	-	US 238	-	-
US 236	+	Couvrement d'une tombe (SEP 6) localisée sous le sol 2, dans la grande fosse US 243, au sud : dalles de calcaire blanc et jaune. Tombe non fouillée	-	-	-	-	-	-	US 238	-	-

N° US	+/-	Description	Relations physiques							Mobilier
			égal à	sous	sur	dans	remplie par	contre	coupé par	
US 237	+	Fosse d'inhumation coupant le sol 2. Très perturbée. Fond de fosse constitué de deux pierres plates	-	-	-	-	-	US 229, 233	-	-
US 238	+	Niveau d'argile hétérogène, orange à noire, avec inclusions de mortier et de cailloux. Repose contre le mur du supposé chapitre, quelques cm au-dessus de la semelle de fondation : comblement de la tranchée ?	-	US 242	US 222	-	-	US 235, 236	US 240, 241	-
US 239	+	Couche très fine, localisée sous les tomettes calcinées : couche très noire, charbonneuse	-	US 226, 231	US 244	-	-	-	-	-
US 240	-	Fosse d'inhumation très perturbée par la grande fosse US 243. Associée au fond de fosse US 237	-	-	-	-	-	US 241	-	-
US 241	+	Remplissage de la fosse US 240 (SEP 4 ?) : présence d'ossements sans connexion apparente (tibia, péroné / fibula dépassant de la stratigraphie ; crâne juste au-dessus)	-	US 242	US 222, 237	-	-	US 238	-	-
US 242	+	Niveau de démolition dans la continuité de US 215	-	US 210	US 216, 238, 241	-	-	US 213, 218, 219	-	-
US 243	-	Grande fosse localisée contre le mur du supposé chapitre et cassant le sol 2 et les fosses d'inhumation US 229 et 233	-	-	-	-	-	US 222, 225, 226, 229, 233	-	-
US 244	+	Terre argileuse brune, localisée sous le niveau charbonneux US239	US 222 ?	US 239	-	-	-	-	-	Inclusions d'argile rouge, nodules de mortier, tuiles
US 245	?	?	-	-	-	-	-	-	-	-
US 246	+	Pierres scellant la tombe US 230	-	US 230	-	-	-	-	-	-
US 247	+	Maçonnerie non identifiée, repérée en fin de fouille, au fond de l'US238, sous le mur du supposé chapitre	-	-	-	-	-	-	-	-



# Annexe F 17. Sondage S 4 : diagramme des unités stratigraphiques

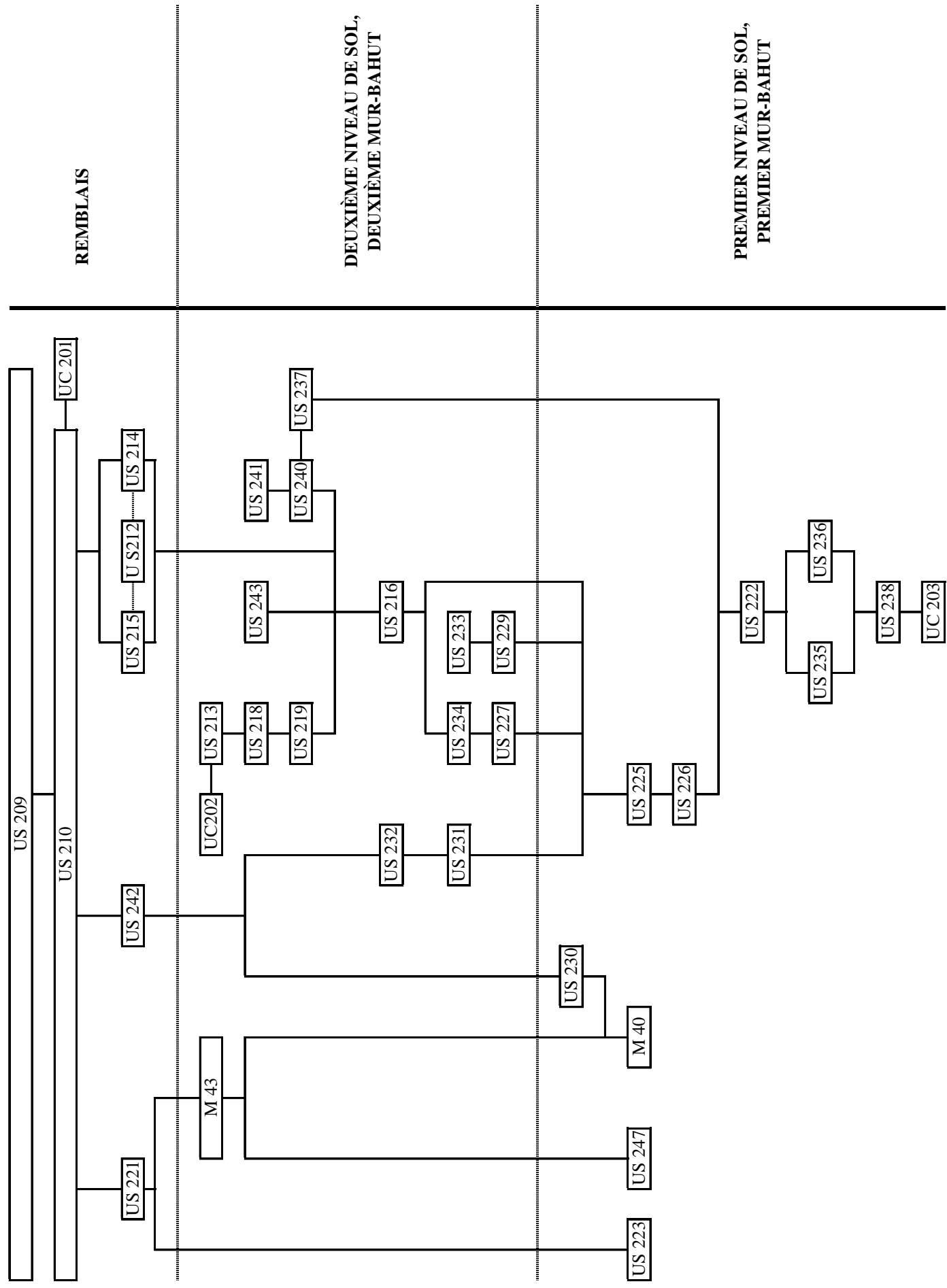



## Annexe F 18. Sondage S 4 : inventaire du mobilier céramique

N° US	Groupe technique	Type fragment	NR	Forme	Datation
US 216	céramique antique	bord	1		
US 216	commune grise	bord	1		XV <sup>e</sup> -XVI <sup>e</sup> s.
US 220	verte sur engobe	panse	1		XVI <sup>e</sup> -XVII <sup>e</sup> s.
US 221	service vert Meillonas	panse	3		Courant XVI <sup>e</sup> s.
US 221	verte sur engobe	anse	1		Courant XVI <sup>e</sup> s.
US 221	commune rouge-claire glaçurée	panse	3		
US 221	commune rouge-claire glaçurée	bord	1	marmite	
US 221	commune rouge	anse	2		
US 221	commune rouge	panse	2		
US 221	commune rouge	bord	1	cruche à bec ponté	
US 221	commune grise	panse	1		XV <sup>e</sup> -XVI <sup>e</sup> s.





Dossier G.

Inventaire des sources d'archives

---



## Annexe G 1. Sources imprimées

---

BERNARD, 1837 : A. Bernard, *Élection d'un abbé de Savigny au XV<sup>e</sup> siècle*, Lyon : Vingtrinier, 1837.

BERNARD, 1853 a : A. Bernard, *Cartulaire de l'abbaye de Savigny (suivi du petit cartulaire de l'abbaye d'Ainay)*, vol. 1 : Cartulaire de Savigny, Paris : Impr. nationale, 1853.

GANIVET, 2012 b : P. Ganivet, *Un coutumier monastique de la fin du XIV<sup>e</sup> siècle : la Papyrus conventus de Savigny. Tradition manuscrite, essai de datation et transcription d'après la copie effectuée en 1499 par Benoît Mailliard, grand-prieur*, in PUEL ET GANIVET, 2012, 2 vol.

GENDRY, 2012 : P. Gendry, *Liturgie et vie monastique à l'abbaye bénédictine Saint-Martin de Savigny d'après son ordinaire médiéval*, thèse pour le diplôme d'archiviste paléographe, ENC, 2012.

GUIGUE, 1883 : G. Guigue, *Chronique de Benoît Mailliard grand-prieur de l'abbaye de Savigny en Lyonnais, 1460-1506*, Lyon : Perrin, 1883.

GUIGUE, 1885-1893 : M.-Cl. Guigue, *Cartulaire lyonnais*, Lyon : Association typographique, 1885-1893.

GUIGUE, 1900 : G. Guigue, « Les moinillons de l'abbaye de Savigny », in *Bulletin historique et philologique*, 1900, p.418-427.

GUIGUE, 1901 : G. Guigue, « Les bénédictines chez les bénédictins : profession de religieuses à l'abbaye de Savigny-en-Lyonnais (XV<sup>e</sup> siècle) », in *Bulletin historique et philologique*, 1901, p.5-24.

GUIGUE, 1904 : G. Guigue, « Une lettre du cardinal Hugues de Saint-Cher (4 juin 1248) », in *Bulletin historique et philologique*, 1904, p.44-63.

GUIGUE, 1926 : G. Guigue, *Recueil des visites pastorales du diocèse de Lyon aux XVII<sup>e</sup> et XVIII<sup>e</sup> siècles*, vol. 1 : Visite de 1613-1614, Lyon : ADR, 1926.

GUIGUE ET LAURENT, 1951 : G. Guigue et J. Laurent, *Obituaires de la province de Lyon*, vol. 1, Paris, 1951.

LAUER, 1905 : Ph. Lauer (éd.), *Les Annales de Flodoard publiées d'après leurs manuscrits, avec une introduction et des notes*, 1905.

## Annexe G 2. Un fonds majeur : la sous-série 1 H des Archives départementales du Rhône

---

Ce répertoire numérique a été réalisé par nos soins, sous la direction de Pierre Quernez et Nathalie Favre-Bonvin, lors de deux vacations successives aux Archives départementales du Rhône, en 2006-2007. Dans sa forme officielle, il est doté d'une introduction historique et méthodologique, qui a été supprimée ici pour cause de redondance avec le corps de la thèse<sup>1</sup>. Le fonds comporte au total 506 cotes, réparties en deux ensembles respectivement consacrés à l'abbaye-mère (1 H 1-306) et à ses dépendances (1 H 307-506). Seule la partie intéressant le monastère lui-même, objet de ce travail, est ici présentée.

### G 2.1. Spirituel

<b>1 H 1-4</b>	<b>INVENTAIRES DES TITRES DE L'ABBAYE. 10 PIÈCES.</b>	1445-[XVIII <sup>e</sup> s.]
1 H 1	1445-1493. 2 pièces.	
/1	Pour Guillaume d'Albon, abbé : papiers du trésor (1445). 1 reg. p.	
/2	Pour François d'Albon, abbé (1493). 1 cah. p.	
1 H 2	[XVI <sup>e</sup> -XVIII <sup>e</sup> s.]. 3 pièces.	
/1	Titres retirés par Antoine d'Albon, abbé [XVIII <sup>e</sup> s.]. 1 cah. p.	
/2	[ap. 1540]. 1 cah. p.	
/3	[XVIII <sup>e</sup> s.]. 1 cah. p.	
1 H 3	1692-[XVIII <sup>e</sup> s.]. 4 pièces.	1692-[XVIII <sup>e</sup> s.]
/1	Original et copie d'un inventaire effectué à l'occasion du décès de Claude d'Albon, abbé (1692). 2 cah. p.	
/2	Original et copie d'un inventaire effectué pour Jean de Fuligny Damas, abbé [XVIII <sup>e</sup> s.]. 2 cah. p.	
1 H 4	v. 1670-1675. 1 reg. p.	
1 H 5	Statuts, actes capitulaires. 51 pièces.	1608-1744
/1	Statuts : droits et devoirs des officiers (1608). 8 p. p.	
/2	Actes capitulaires (1645-1744). 43 pièces.	
-1	Chapitre général annuel : élections du procureur général et du receveur livreur (1645-1724). 29 pièces.	
•	Raphaël de Bartholi, livreur (1645). 2 p. p.	
•	Roger de Fenoil, procureur, remettant l'office à François Montchanin la Garde Malzac, procureur et receveur livreur (1692). 2 p. p.	
•	François de Fournillon, chamarier et receveur livreur (1694). 1 p. p.	
•	André de Saillans, grand cellerier, procureur et receveur livreur (1696-1699). 5 p. p.	
•	Jacques Charpin de Génétines, aumônier et receveur livreur (1699). 1 p. p.	

---

<sup>1</sup> PUEL, 2007.

- Gaspard de Fournillon, receveur livreur, remettant l'office de procureur à Paul de Thélis de Valorge, doyen de Lanay (1700). 2 p. p.
  - Philippe de Laurencin, hôtelier et procureur (1701-1702). 2 p. p.
  - Gaspard de Fournillon, communier et receveur livreur (1701). 1 p. p.
  - Raymond Didier, chantre et receveur livreur (1703). 1 p. p.
  - André de Saillans, procureur et Alexandre d'Albon, doyen de Courzieu, receveur livreur, remettant l'office à Philippe de Laurencin (1703). 1 p. p.
  - Gaspard de Groslier de Servières, grand-sacristain et procureur, et Roger de Fenoil, receveur livreur, remettant l'office à Philippe de Laurencin (1705). 1 p. p.
  - Guillaume Roger de Lignac, grand-sacristain et receveur livreur, remettant l'office à Philippe de Laurencin (1706). 1 p. p.
  - Gaspard de Fournillon, procureur, et Gaspard de Groslier de Servières, receveur livreur (1707). 1 p. p.
  - Charles Ducros de Sainte-Poli[...], procureur, et Raymond Didier, receveur livreur, remettant l'office à André de Saillans (1707). 1 p. p.
  - Raymond Didier, doyen de Lanay, procureur, et Jacques Charpin de Gététines, chamarier, receveur livreur (1709). 1 p. p.
  - Urbain de Laurencin de Chanzé, prieur claustral et receveur livreur, remettant l'office à André de Saillans (1710). 1 p. p.
  - Charles Ducros, hôtelier et procureur après le décès d'André de Saillans (1712). 1 p. p.
  - Jacques Charpin de Gététines, procureur et receveur livreur (1718). 1 p. p.
  - Jean Antoine de Laurencin de Chanzé, infirmier, procureur et receveur livreur (1721-1723). 2 p. p.
  - Antoine de Ronzeau de Puzieux, sacristain de Notre-Dame, receveur livreur (1724). 1 p. p.
- 2 Nominations et réceptions d'officiers (1685-1688). 2 pièces.
- François de Montchanin la Garde Malzac, aumônier (1685). 1 p. p.
  - Raymond Didier, prieur de Saint-Clément-de-Valorges (1688). 1 p. p.
- 3 Règlement au sujet des portes de l'abbaye, afin d'éviter les abus de sorties (1690). 1 p. p.
- 4 Règlement au sujet du paiement des prébendes (1693). 1 p. p.
- 5 Règlement au sujet des messes et anniversaires (1660-1738). 6 pièces.
- Dispositions prises contre les manquements observés dans le service divin (1660). 1 cah. p.
  - Obligation pour les religieux de s'en acquitter (1694). 1 p. p.
  - Établissement d'un prêtre dans l'abbaye pour assurer les messes à la place des religieux absents (1701). 1 p. p.
  - Nomination de Barthélemy Gingeyne, prêtre à Sain-Bel, comme prêtre (1701). 1 p. p.
  - Établissement d'une sanction financière contre les religieux trop souvent absents (1727). 1 p. p.
  - Requête des religieux de l'abbaye qui ne peuvent plus assurer les messes des religieux absents (1738). 1 p. p.
- 6 Réception des sieurs Groslier de Servières et de Foudras pour arriver à 20 religieux dans l'abbaye (1704). 2 cah. p.
- 7 Augmentation du droit de chape pour payer les réparations et entretiens du chœur et de l'église (1739). 1 p. p.
- 8 Présentation des recettes et des dépenses par Laurent de Foudras, grand-prieur, procureur et receveur livreur (1744). 1 p. p.

1 H 6 Histoire de l'abbaye écrite par Benoît Maillard, grand-prieur : succession des abbés, martyrologe, chronique. 1 reg. parch.

[XV<sup>e</sup> s.]

## 1 H 7-9 PRIVILÈGES ACCORDÉS À L'ABBAYE. 19 PIÈCES.

949-978, 1244-1272, 1462-1680

1 H 7 Privilèges, échange de terres. 3 pièces.

949-978

/1 Privilèges (949-976). 2 pièces.

-1 Par Bourchard I, archevêque de Lyon<sup>2</sup> (949). 1 p. parch.

-2 Par Conrad le Pacifique, roi de Bourgogne<sup>3</sup> (976). 1 p. parch.

<sup>2</sup> BERNARD, 1853 a, n° 38, p. 35.

- /2 Échange de terres entre les abbayes de Savigny et de l'Ile-Barbe<sup>4</sup> (978). 1 p. parch.  
1 H 8 Bulles. 15 pièces. 1244-1272, 1462-1680
- /1 Innocent IV (1244, 1250). 2 p. parch.  
/2 Alexandre IV (1260). 1 p. parch.  
/3 Clément IV (1268). 1 p. parch.  
/4 Grégoire X (1272)<sup>5</sup>. 2 p. parch.  
/5 Pie II (1462). 1 p. parch.  
/6 Léon X (1521). 3 p. parch.  
/7 Adrien IV (1522). 1 p. parch.  
/8 Grégoire XI (1582). 1 p. parch.  
/9 Paul V (1607). 2 p. parch.  
/10 Innocent XI (1680). 1 p. parch.
- 1 H 9 Privilège accordé par Bernard, abbé du Mont-Cassin<sup>6</sup>. 1 p. parch. 1272
- 1 H 10 Rapports avec le roi de France. 6 pièces. 1399-1452, 1703
- /1 Lettres de concession de Charles VII pour l'abbé de Savigny, lettres-patentes écrites pour Charles VII en faveur de l'abbé de Savigny (1399). 2 p. parch. att.  
/2 Lettres de sauvegarde de Théodore, chambellan de Charles VII, en faveur de l'abbé, reconnaissance de fief de plusieurs particuliers au profit de l'abbé (1436). 1 p. parch.  
/3 Lettres de sauvegarde de Théodore, représentant du roi, pour Guillaume d'Albon, abbé (1452). 1 p. parch., 1 p. p.att.  
/4 Commission du grand conseil pour faire restituer à l'abbaye des biens usurpés (1703). 1 p. parch.
- 1 H 11 Relations avec l'Église de Lyon et le chapitre de Saint-Jean. 10 pièces. 1080-1320
- /1 Concession au profit de l'abbé d'une maison dans le cloître de Saint-Jean (1080-1311). 3 pièces<sup>7</sup>.  
-1 Pour Dalmace [1080]. 1 p. parch.  
-2 Pour Athanulphe (1250). 1 p. parch.  
-3 Pour Étienne (1311). 1 p. parch.  
/2 Don d'otages par le chapitre de Saint-Jean à l'abbaye de Savigny<sup>8</sup> (1173). 1 p. parch.  
/3 Fournitures par l'abbé à l'archevêque de Lyon de troupes pour le concile de 1274, *vidimi* portant confirmation par le roi de France<sup>9</sup> (1274-1279). 6 pièces<sup>10</sup>.  
-1 Par Amédée : originaux et *vidimus* du roi (1274-1311). 3 p. parch.<sup>11</sup>.  
-2 Par Étienne : originaux et *vidimus* du roi (1277-1311). 3 p. parch.<sup>12</sup>.

<sup>3</sup> BERNARD, 1853 a, n° 127, p. 88.

<sup>4</sup> La pièce est incomplète. A. Bernard publie le texte entier, basé sur une autre version : BERNARD, 1853 a, n° 174, p. 126.

<sup>5</sup> BERNARD, 1853 a, p. CI-CII, en note de bas de page.

<sup>6</sup> BERNARD, 1853 a, p. CII, en note de bas de page.

<sup>7</sup> ADR, 1 H 4, chap. 1, n° 5.

<sup>8</sup> ADR, 1 H 4, chap. 1, n° 6.

<sup>9</sup> ADR, 1 H 4, chap. 1, n° 7.

<sup>10</sup> Ces six pièces ont été numérotées dans un ordre arbitraire, qui n'a pas été réutilisé : ces numéros sont indiqués en note de bas de page.

<sup>11</sup> N° 1, 2 et 3.

<sup>12</sup> N° 4, 5 et 6.

- /4 *Vidimus* au nom du roi de France, au sujet d'un procès entre Étienne, abbé, et l'archevêque de Lyon (1320). 1 p. parch.
- 1 H 12 Droit de régale, acte concernant le cloître, histoire du monastère. 7 pièces.  
1316-1406, [XVII<sup>e</sup>-XVIII<sup>e</sup> s.]
- /1 Droit de régale en cas de vacance du siège abbatial (1316-1406, 1720). 4 pièces.  
-1 Prétentions des religieux ([1316]-1326). 2 p. parch.  
-2 Prétention de Jean de Télis, chamarier (1406). 1 p. parch.  
-3 Mémoire (1720). 1 cah. p.
- /2 Acte concernant le cloître de l'abbaye de Savigny (1343). 1 p. parch.
- /3 Histoire en abrégé de l'abbaye de Savigny, notes pour une chronique de l'abbaye aux IX-X<sup>e</sup> s. [XVII<sup>e</sup>-XVIII<sup>e</sup> s.] 1 cah. p., 1 p. p.
- 1 H 13 Obligation pour les moines de faire preuve de noblesse. 4 pièces.  
1724-1751
- /1 Preuves de noblesse (1724, 1732). 3 pièces.  
-1 Henri de Maritain Davailly (1724). 2 p. p.  
-2 Guillaume de Crotte de Montrognon (1732). 1 p. p.
- /2 Extrait de registre capitulaire renouvelant cette obligation (1751). 1 p. p.
- 1 H 14 Droits de chasse et d'épave. 12 pièces.  
1432, 1700-1744
- /1 Droit de chasse (1432, 1700-1726). 10 pièces.  
-1 Mémoire pour Guillaume d'Albon, abbé, contre des particuliers, contenant les témoignages des habitants de l'Arbresle au sujet du droit de chasse dans des fonds situés à Fleurieux et Nuelles (1432). 1 cah. p.  
-2 Procédures entre Jacques Bénigne de Bossuet, puis Jean de Fuligny Damas, abbés, contre Dugojard, Antoine Terrasse, habitant de Chevinay, et d'autres particuliers : défense accordée par les maîtres des Eaux et forêts de chasser dans les paroisses dépendant de l'abbaye, requêtes, enquêtes (1700-1726). 9 p. p.
- /2 Droit d'épave : requête de l'abbé contre des particuliers récupérant les bois charriés par une inondation de la Brévenne et de la Turdine (1744). 2 p. p.
- 1 H 15 Redevances. 2 pièces.  
1436, 1565
- /1 Mémoire pour Guillaume d'Albon, abbé, et les religieux, contenant des reconnaissances de particuliers pour des fonds non situés et acquis à leur insu par des roturiers (1436). 1 cah. p.
- /2 Quittance établie par Jacques Mandaz, notaire, au nom de Guy Thier[s], ancien fermier de l'abbaye, pour Antoine de Varennes, noble, pour le paiement du droit de lods pour des fonds situés à Savigny (1565). 1 p. p.
- 1 H 16-19 TAILLE BAPTISTE. 43 PIÈCES.**  
1341-1664
- 1 H 16 Rôles<sup>13</sup> (1356-1664). 27 pièces. 3 p. parch., 2 reg. p., 8 cah. p., 14 p. p.

<sup>13</sup> 1356, 1405, 1408, 1419, 1436, 1473-1475, Jean d'Albon, abbé : 1483, 1484, [XV<sup>e</sup> s.], 1519, 1522, 1524, 1541, 1542, 1543, 1548, Antoine d'Albon, abbé : 1560, 1664.

- 1 H 17-19**                    **PROCÉDURES ENTRE L'ABBÉ, LES RELIGIEUX ET DES PARTICULIERS, AU SUJET DE TAILLES BAPTISTES IMPAYÉES. 16 PIÈCES.**
- 1341-1541
- 1 H 17                    Des religieux contre des habitants de Savigny. 4 pièces.
- 1363-1368, 1541-[XVIe s.]
- /1                    Accords entre Jean de Lutry, abbé, et les religieux d'une part, et les habitants d'autre part (1363-1368). 2 p. parch.
- /2                    Sommutation de Lyonnet de Champrenard, communier, agissant pour l'abbé, contre Hyppolite de la Rivière, noble (1541). 1 p. p.
- /3                    Renonciation à l'exemption par Pierre Tassin et ses enfants au profit du chararier, du grand-prieur et des religieux [XVI<sup>e</sup> s.]. 1 p. p.
- 1 H 18                    Des religieux contre des habitants d'autres paroisses. 7 pièces.
- 1341-1483
- /1                    Jean de Lutry, abbé, et des habitants de Bibost, Courzieu, Sain-Bel et Savigny (1341). 1 p. parch., 1 cah. p.
- /2                    Jean d'Apchier, abbé, et des habitants de Courzieu\_(1408). 1 p. parch.
- /3                    Jean d'Albon, abbé, et des habitants de Charnay, Sain-Bel et Savigny (1472). 1 p. parch. + 1 p. parch. cousue au verso.
- /4                    Les religieux et des habitants de Sourcieux-les-Mines : mémoire (1483). 1 reg. p., 1 cah. p.
- 1 H 19                    Louis le Toux, doyen de Teylan, Robert Gaigeron, prieur claustral, et Arduin de Lanay, cellerier majeur, représentant l'abbaye, contre des habitants de Bibost et de Savigny. 5 pièces.
- [1452]-1467)
- /1                    Sentence en faveur des religieux [1452] 1 p. parch.
- /2                    Mémoires (1460-1464). 2 reg. p.
- /3                    Actes prononcés par Louis, roi de France (1467). 2 pièces.
- 1                    Lettres-patentes (1467). 1 p. parch.
- 2                    *Vidimus* établi pour Jean d'Albon, abbé, des lettres et d'une supplique datée de la même année (1467). 1 cah. parch.
- 1 H 20                    Coutumier. 1 reg. parch.
- [XIII<sup>e</sup> s.]
- 1 H 21-25**                    **STATUTS. 14 PIÈCES.**
- [1252]-1328, 1493, 1689-1761
- 1 H 21                    [XV<sup>e</sup> s.]. 1 reg. parch.
- 1 H 22                    Règlements particuliers promulgués par Jean, abbé. 3 pièces.
- 1328-1348
- /1                    Nombre des religieux fixé à 60 (1328). 1 p. parch.



- /2 Statut du frère portier (1348). 2 p. parch.
- 1 H 23 Promulgués par François d'Albon, abbé. 1 reg. p. 1493
- 1 H 24 Ordonnances de Camille de Neufville, archevêque de Lyon, armes. 7 pièces. 1689-1690, 1761
- /1 Ordonnances de Camille de Neufville, archevêque de Lyon, en présence de Claude d'Albon, abbé, pour réformer l'abbaye de Savigny. 6 pièces.
- 1 Élection du grand-prieur, nombre de religieux fixé à 20 (1689). 1 p. p.
- 2 Règlement et statuts, conservé en 5 exemplaires (1690). 1 cah. parch., 3 cah. p., 1 p. p.
- /2 Armes de François de Cluny, abbé, peintes par Maugein (1761). 1 p. p.
- 1 H 25 Règlements particuliers. 2 pièces. [1252]-1277
- /1 Par Hugues, abbé, au sujet de la discipline [1252]. 1 p. parch.
- /2 Par Étienne de Varennes, abbé, au sujet des charges dues par Artaud de Matelli, prieur de Tarare (1277). 1 p. parch.
- 1 H 26 Suppression de l'abbaye. 112 pièces. 1779-1786
- /1 Pièces annexées au procès-verbal de suppression de l'abbaye<sup>14</sup>. 55 pièces.
- 1 Copie du brevet du roi Louis XVI [ap. 1779]. 1 cah. p. (1)<sup>15</sup>
- 2 Copie de la bulle du pape Pie VI (1780). 1 cah. p. impr. (2)
- 3 Procurations des chapitres de Largentières et de Leigneux (1780). 4 p. p. (5-6, 8, 58)
- 4 Extrait des registres capitulaires de l'abbaye de Savigny [1780]. 1 cah. p. (12)
- 5 Procuration des religieux de Savigny (1780). 8 p. p. (10, 13-18)
- 6 Requête de François Antoine, curé de Saint-André de Savigny, au sujet de l'église Saint-Martin (1780). 1 cah. p. (19)
- 7 État des fondations de Savigny [1780]. 1 cah. p. (20)
- 8 Revenus et charges des offices de l'abbaye [1780]. 2 cah. p., 13 p. p. (11, 21-34)
- 9 Actes capitulaires des chapitres d'Alix, Largentières et Leigneux au sujet des estimations de biens de l'abbaye (1781). 3 p. p. (35-37)
- 10 Extrait des registres capitulaires de l'abbaye de Savigny (1781). 2 p. p. (38-39)
- 11 État des offices de l'abbaye (1781). 17 cah. p., 1 p. p. (40-57)
- /2 Actes prononçant la suppression de l'abbaye (1779-1780). 3 pièces.
- 1 Brevet de Louis XVI (1779). 1 p. parch.
- 2 Bulle de Pie VI (1780). 1 cah. parch.
- 3 Copie de la bulle de Pie VI (1780) et d'autres actes pour Guillaume de Montrognon, hôtelier. 1 cah. p. ms. et impr.
- /3 Procédures engagées entre le 20 août et le 7 décembre 1780. 32 pièces.
- 1 Requêtes des chapitres d'Alix, Largentières et Leigneux auprès d'Antoine Malvin de Montazet, archevêque de Lyon. 1 cah. p., 1 p. p.
- 2 Procurations des religieux de Savigny. 11 p. p.
- 3 Procès-verbaux de la proclamation de la suppression de l'abbaye, des assignations des intéressés et des témoins. 11 p. p.
- 4 Procès-verbaux d'audition des intéressés et des témoins. 2 cah. p.

<sup>14</sup> Le procès-verbal lui-même n'est pas conservé.

<sup>15</sup> La numérotation indiquée entre ( ) est la numérotation d'origine dans le dossier du procès-verbal. Les pièces 7 et 9 sont manquantes.

- 5 Enquête de commodité ou d'incommodité sur la suppression de l'abbaye. 1 cah. p.
- 6 Programmation d'une expertise. 4 p. p.
- 7 Accord passé entre François de Cluny, abbé, et Jeanne Louise de Menguy, prieure d'Alix [1780]. 1 cah. p.
- /4 Procédures engagées entre le 23 avril et le 28 décembre 1781. 9 pièces.
  - 1 Procès-verbal de remise des estimations des biens à Antoine de la Goutte, commissaire nommé par l'archevêque. 1 cah. p.
  - 2 Conclusion de Castillon, promoteur de l'archevêché de Lyon, et ordonnance d'Antoine de la Goutte sur les estimations des biens de l'abbaye. 1 cah. p., 1 p. p.
  - 3 Procès-verbal d'Antoine de la Goutte au sujet de la procuration du chapitre de Leigneux. 1 p. p.
  - 4 Révocation de l'ordonnance imposant une expertise. 4 p. p.
  - 5 Décret définitif de suppression, prononcé par Antoine Malvin de Montazet. 1 cah. p.
- /5 Pièces postérieures au décret définitif (1783-1785). 13 pièces.
  - 1 Exploits pour communiquer le décret définitif de suppression, les lettres-patentes et l'arrêt préparatoire du Parlement de Paris aux religieux et paroissiens de Savigny, et aux chapitres d'Alix et de Leigneux (1783). 2 p. p.
  - 2 Réquisitoire et ordonnance pour l'assignation des témoins à ouïr l'information, commission pour assigner les témoins (1783). 2 p. p.
  - 3 Ordonnance d'Antoine Malvin de Montazet, procuration du chapitre de Savigny et délibérations des paroissiens de Savigny pour l'acceptation du décret définitif de suppression, des lettres-patentes et de l'arrêt du Parlement de Paris (1783). 2 cah. p., 1 p. p.
  - 4 Lettres adressées au procureur de la cour de Lyon (1783, 1786, 1789). 3 p. p.
  - 5 Copie des lettres-patentes accordées par Louis XVI au chapitre de Largentières (1785). 1 cah. p.
  - 6 Requête des paroissiens de Savigny auprès de l'archevêque de Lyon, au sujet de l'église Notre-Dame [ap. 1781]. 1 p. p.
  - 7 Copie du décret définitif de suppression, des lettres-patentes et de l'arrêt du Parlement de Paris pour le chapitre de Largentières [ap. 1784]. 1 cah. p.
  - 8 Résumé du décret définitif de suppression, des lettres-patentes et de l'arrêt du Parlement de Paris par le curé de Saint-André de Savigny [ap. 1784]. 1 cah. p.
  
- 1 H 27 Coutumiers<sup>16</sup>. 4 pièces. 1491-1608
  - /1 Copie d'un coutumier de la fin du XIVe siècle, la *Papirus conventus*, par Benoît Mailliard, grand-prieur (1499). 1 cah. p. (3)
  - /2 Livre des bénédictions et des cérémonies, rédigé par Benoît Mailliard (1491). 1 reg. parch. (2)
  - /3 Coutumier – *Liber refusionum et ceremoniarum* – de François II d'Albon, abbé (1608). 2 reg. p. (4-1)
  
- 1 H 28 Ordonnance de Louis XIV sur un procès entre l'abbaye et la cure de Savigny au sujet des processions<sup>17</sup>. 1 p. parch. 1677
  
- 1 H 29 Actes d'associations spirituelles avec d'autres abbayes. 5 pièces. 1248-1298
  - /1 Saint-Rigaud<sup>18</sup> (1248). 1 p. parch.
  - /2 Sainte-Allyre<sup>19</sup> (1249). 1 p. parch.
  - /3 Lérins<sup>20</sup> (1256). 1 p. parch.
  - /4 Thirons<sup>21</sup> (1277). 1 p. parch.
  - /5 Mozac<sup>22</sup> (1298). 1 p. parch.

<sup>16</sup> Sont indiqués entre ( ) les numéros portés sur les pièces.

<sup>17</sup> Voir aussi ADR, 1 H 183.

<sup>18</sup> Saône-et-Loire.

<sup>19</sup> Puy-de-Dôme.

<sup>20</sup> Var.

<sup>21</sup> Eure-et-Loir.

1 H 30	Testaments et fondations d'anniversaires. 31 pièces.	1020, 1274-1628
/1	Girard (1020). 1 p. parch.	
/2	Alix, veuve de Jocerand Rufer, chevalier (1274). 1 p. parch.	
/3	Guillaume Chorcin, aumônier (1279). 1 p. parch.	
/4	Hugues de Pisay, doyen de Lyon (1283). 2 p. parch.	
/5	Durand de Partines (1294). 1 p. parch.	
/6	Pierre de Pluvis (1305). 1 p. parch.	
/7	Guigues de [Thorigny] <sup>23</sup> (1319). 1 p. parch.	
/8	Dalmace de Banceu (1347). 2 p. parch.	
/9	Pierre de Bilens, chanoine de Saint-Just (1347,1367). 2 p. parch.	
/10	Soffredus [de Faverges] <sup>24</sup> , réfecturier (1360 ?). 1 p. parch.	
/11	Girine Lambert, veuve de Hugues de Balme (1370). 1 p. parch.	
/12	Girard Arod, cellerier de Saint-Laurent (1372). 1 p. parch.	
/13	Un doyen (1372). 1 p. p., copie.	
/14	Girin de Sugny (1376). 1 p. parch.	
/15	Jean de Montchalet (1382). 1 p. parch.	
/16	Mathieu de Talaru (1390). 1 p. parch.	
/17	Marguerite de Thaney, veuve de Heuffredi de Lanay (1438). 1 p. parch.	
/18	Amédée et Mathieu de Talaru (1443). 1 p. parch.	
/19	Guillaume d'Albon, abbé (1443). 1 p. parch.	
/20	Un abbé <sup>25</sup> (1480). 1 p. parch. incomplète.	
/21	Jacques de Renchemol, prieur claustral (1499). 1 p. parch.	
/22	Jacques de Saint-Martin, chamariet et prieur de Ternand (1567-1574). 4 cah. parch.	
/23	Claude de Crémeaux et Jeanne de Sainte-Colombe, sa femme (1596). 1 cah. parch.	
/24	Jean Charpin de la Forêt, doyen de Lanay (1627). 1 p. p.	
/25	Barthélémy de La Garde, cellerier de Saint-Laurent (1628). 1 p. p.	
/26	Copie d'actes concernant la famille de Talaru [XVIII <sup>e</sup> s.].1 cah. p.	

## **G 2.2. Personnel**

### *Généralités*

1 H 31	Vêtures et professions. 1 cah. parch.	1747-1766
1 H 32	Actes concernant les religieux et les novices. 11 pièces.	1333-1738
/1	Décisions visant à restaurer la discipline <sup>26</sup> (1333-1462). 4 p. parch.	
/2	Procurations (1415-1526). 4 pièces.	
	-1 Nomination de procureurs par Jean de Rochefeuille, religieux (1415) <sup>27</sup> . 1 p. parch.	
	-2 Copie de procurations données par Jean Valet, cleric (1516-1526). 3 p. p.	
/3	Professions de religieux (1608-1658). 2 pièces.	
	-1 Copie de profession de Christophe Rivière sous l'abbatiat de François d'Albon (1608). 1 p. p.	

<sup>22</sup> Puy-de-Dôme.

<sup>23</sup> Terogneu.

<sup>24</sup> Feverigno.

<sup>25</sup> [Jean d'Albon]. 1 H 4, chap. 3, art. 20.

<sup>26</sup> Voir aussi ADR, 1 H 5/2-3, -5, -7.

<sup>27</sup> Don des Arch. Dép. de Saône-et-Loire, le 8/07/1950.

-2 Jacques de la Madeleine, en présence de Louis de Sainte-Colombe, prieur de Courzieu et vicaire de Claude d'Albon, abbé (1658). 1 p. p.

/4 Copie d'une liste des officiers de l'abbaye établie en 1549 (1738). 1 p. p.

*Abbatiat*

**1 H 33-34 PERSONNEL : ÉLECTIONS D'ABBÉS, 9 PIÈCES.**

1415-1457, 1607-1668

1 H 33 Procès-verbal, prestation de serment, prise de possession. 4 pièces.

1457-1607

/1 Jean d'Albon (1456). 1 cah. parch.

/2 Antoine d'Albon (1521). 1 p. parch.

/3 Résignation de Claude Rondi en faveur de François d'Albon (1606-1607). 2 p. parch.

1 H 34 Procédures entre l'abbé et les religieux. 5 pièces.

1415-1417, 1659-1668

/1 Procès devant Philippe de Thurey, archevêque de Lyon, pour l'élection de Guillaume d'Albon (1415-1417). 1 reg. p.

/2 Entre Claude d'Albon, abbé, et Alexandre de Sainte-Colombe le Poyet, Guillaume de Foudras, aumônier, et le chapitre au sujet des droits et devoirs de l'abbé commendataire : nomination aux offices, revenus des prébendes, droits de dépouilles des religieux, réparation des bâtiments monastiques (1659-1668). 4 pièces.

-1 Nominations de procureurs par le chapitre (1659-1660). 2 pièces.

• Jacques de Sainte-Colombe l'Aubépine, chamarier, et de Châteautiers, pour une affaire au sujet du paiement des réparations des bâtiments monastiques (1659). 1 cah. p.

• Nomination de François de Laurencin, doyen de Lanay, et Laurent de Foudras, aumônier (1660). 1 cah. p.

-2 Accord et homologation de l'accord par François du Terrail, cellerier mineur, et le chapitre, en présence de Louis de Sainte-Colombe, prieur de Courzieu et vicaire de Claude d'Albon, abbé (1666-1668). 2 cah. p.

1 H 35 Droits seigneuriaux. 5 pièces.

1652-1771

/1 Droit de dépouille : inventaire des biens de Claudine de la Cemard, prieure du couvent de Saint-Genis (1652). 1 p. p.

/2 Rentes, notamment de l'Arbresle, Chessy, Sain-Bel et Saint-Didier-au-Mont-d'Or : lods, milods (1683-1688). 1 cah. p.

/3 Conflit entre René Louis de Frolay de Tessé, abbé, et Jacques Claret, écuyer, pour la justice d'Éveux (1707). 1 p. p.

/4 Quittance établie par de Foudras, grand-prieur, attestant le paiement par l'abbé des pensions des religieux (1739). 1 p. p.

/5 Sentence pour François de Cluny, abbé, contre Antoine Vilan, boucher à Sain-Bel, au sujet de la leyde pour la langue de bœuf (1771). 1 p. p.

1 H 36 Directe et dîmes. 17 pièces.

1547-1557, 1693-1790

/1 Directe (1454-1557, 1693, 1786-1790). 14 pièces.

-1 Ferme générale des revenus d'Antoine d'Albon, abbé (1547-1557). 3 cah. p.

- 2 État des fonds de Gonnet, à Boyeux (1693). 1 p. p.
  - 3 Affermages par François de Cluny, abbé, à des marchands de Sain-Bel (1786-1790). 10 pièces.
    - Jean et Jean-Pierre Callier, pour les cheneviers de Montbloye (1786-1789). 1 cah. p., 2 p. p.
    - Jean-François Cany, Pierre Humbert Baronnat et Gaspard Pinet, pour des prés situés à Savigny (1786-1790). 7 p. p.
- /2 Dîmes : affermages (1722-1790). 3 pièces.
- 1 Par Jean de Fuligny Damas à Christophe Bichardon, marchand à Sain-Bel, pour les dîmes du même lieu (1722)<sup>28</sup>. 1 p. p.
  - 2 Par François de Cluny à des marchands (1786-1790). 2 pièces.
    - Antoine Pierron, habitant à Savigny, pour les dîmes de Montbloye dans les paroisses de Savigny, Sain-Bel et l'Arbresle (1786). 1 p. p.
    - Jean-Claude François Bizaton, habitant à Sain-Bel, pour les dîmes de Saint-Pierre-la-Palud (1786). 1 p. p.
- 1 H 37 Terriers. 4 pièces.
- 1339-1561
- /1 Extrait de terrier (1339). 1 cah. parch.
  - /2 Extrait du terrier de la chambre à Savigny (1498). 1 cah. p.
  - /3 Demande de renouvellement des terriers pour Antoine d'Albon, abbé (1561). 2 p. parch. att.
- 1 H 38 Titres de propriété et directe sur des terres de l'Arbresle et Savigny. 11 pièces.
- 1310, 1514-1788
- /1 Titres de propriété (1310, 1514-1697). 6 pièces.
    - 1 *Vidimus* d'un acte de vente passé entre Pierre et Guichard Arnaud et Étienne de Varennes, abbé, pour des bois situés à l'Arbresle (1310). 1 p. parch.
    - 2 Informations pour François d'Albon sur la propriété du bois de Bagny, à Savigny (1514). 2 cah. p.
    - 3 Titre de propriété sur le pré du Maine, à Savigny<sup>29</sup> (1601). 1 p. p.
    - 4 Original et copie d'un procès-verbal entre Jacques Bénigne de Bossuet d'une part, et Geoffrey Jacquet, notaire, Antoine de Russy, marchand, et des habitants de Chevinay, l'Arbresle, Sain-Bel ou Savigny d'autre part, au sujet des limites entre les bois de Bagny et du Maine, dépendant de l'abbaye, et les propriétés privées situées à proximité (1697). 2 p. p.
  - /2 Directe (1514, 1695, 1788). 5 pièces.
    - 1 *Vidimus* d'une reconnaissance de redevance passée par François, grand-prieur, Simon et Humbert, celleriers, et Hugues, communier, au profit d'Étienne (1514). 1 p. parch.
    - 2 Lettre de de Jussieux à l'abbé au sujet de la rente de Marnay (1695). 1 p. p.
    - 3 Procédure entre Pierre Humbert Baronnat, François Cany et Gaspard Pinet, marchands et fermiers du pré du Maine, et plusieurs personnes non citées au sujet des droits sur l'eau, le passage et le pâturage sur ce pré : requête, lettre (1788). 3 p. p.
- 1 H 39-44 DIRECTE. 211 PIÈCES.**
- 1514-1683, 1717-1784
- 1 H 39-42 PROCÉDURES ENGAGÉES PAR L'ABBÉ AU SUJET DE DIRECTE IMPAYÉE ET D'ARRÉRAGES DE SERVIS IMPAYÉS. 100 PIÈCES.**
- 1717-1784
- 1 H 39 François de Cluny et les religieux, d'une part, et Pierre Pouchon, laboureur, François Audry, maréchal à l'Arbresle, François Coste, habitant à Éveux, Christophe et Humbert Baronnat, aubergistes à Sain-Bel et Jean Ribollet, marchand à Éveux, pour des fonds situés à Éveux : mémoires, requêtes. 9 cah. p., 48 p. p.
- 1782-1784

<sup>28</sup> Don de Martin Basse, 1936.

<sup>29</sup> Il existe une transcription attribuée à R. Lacour, classée en Ph.

1 H 40 Claude d'Albon, décédé, et Jacques Bénigne Bossuet, abbés, contre Jacques Dupré, tuteur des enfants d'Antoine Dupré, marchand à Lyon, concernant des fonds dépendant de la rente de Sain-Bel. 1 cah. p.

1703

1 H 41 Jean de Fuligny Damas contre des particuliers. 33 pièces.

1717-1760

/1 Des habitants de Saint-Germain-sur-l'Arbresle (1717-1760). 5 pièces.

-1 Répartition des bénéfices de la vente par adjudication des biens de Claude Bérard, défunt, entre différents créanciers, dont l'abbé (1717-1718). 1 reg. parch.

-2 Antoine Brocard, pour des fonds non situés (1753). 1 p. p.

-3 Demande d'assignation contre Antoine Asti (1760). 3 p. p.

/2 Guillaume Tabard et sa femme Thérèse Joanon, habitants de Fleurieux-sur-l'Arbresle : mémoires, extrait des registres de la sénéchaussée de Lyon (1755-1759). 3 cah. p., 25 p. p.

1 H 42 François de Cluny contre Michel Vernay et Anne Courtois, sa femme, habitants de Chevinay. 1 cah. p., 10 p. p.

1780-1782

**1 H 43-44 REDEVANCES DUES À L'ABBÉ. 111 PIÈCES .**

1514-1683

1 H 43 Reconnaissance passée par Jean Verney, habitant de Brullioles, au profit de François d'Albon, abbé (1514). 1 p. p.

1 H 44 Procédures (1540-1683). 110 pièces.

/1 L'abbé contre des habitants d'Albigny (1540-1616). 5 pièces.

-1 Claude Dumont Fromain de Coyon (1540). 1 p. p.

-2 Nicolas Margaret, prêtre à Lyon (1568). 1 p. p.

-3 Benoît Vialon, laboureur (1577, copie). 1 p. p.

-4 Benoît Mayne et Claude Vinerin Mallet (1613). 1 p. p.

-5 Grégoire Fournier (1616). 1 p. p.

/2 Claude d'Albon, abbé, Antoinette de Varennes, prieure de l'abbaye de Chazeau, Thomas Broco, marchand à Lyon, Jean-Baptiste Couchet, d'une part, et Guillaume le Veneur, lieutenant en la prévôté des monnaies et maréchaussée de Lyon, habitant d'Albigny : mémoires, ordonnances royales, enregistrements au parlement de Paris (1660-1683). 105 pièces. 1 cah. parch., 1 p. parch., 9 cah. p., 93 p. p., 1 p. p.impr.

-1 État des biens de Guillaume le Veneur (1675). 1 p. p.

-2 Valeur des denrées à Villefranche-sur-Saône entre 1633-1663, et 1634-1664 (2 exemplaires) (XVIII<sup>e</sup> s.). 3 cah. p.

1 H 45 Directe et titres de propriété sur un chemin à Chessy. 70 pièces.

1702-1787

/1 Directe : reconnaissance de redevances pour la rente de Chessy, passée par Antoine Perrin, laboureur à Saint-Germain-sur-l'Arbresle, au profit de Claude d'Albon, abbé (1702). 1 p. p.

/2 Titres de propriété : procédures entre François de Cluny, abbé, Guilloud de Courbeville et plusieurs habitants de Chessy, dont Jars, concessionnaire des mines de cuivre, au sujet de la possession d'un chemin : mémoires, extrait des minutes du greffe de Lyon (1775-1787). 3 reg. p., 4 cah. p. impr., 7 cah. p., 55 p. p.

**1 H 46-53 DÎMES IMPAYÉES ET SAISIE DE DÎMES : PROCÉDURES. 324 PIÈCES.**

1653-1790

1 H 46 François de Cluny contre Jean Matelin, marchand, Étienne Chambon et Fleury Giraud, habitants de Fleurieux-sur-l'Arbresle : mémoires, requête. 2 cah. p., 3 p. p.

1790

1 H 47 François de Cluny contre des habitants de Bully : mémoires, extrait des registres de la sénéchaussée de Lyon. 29 pièces.

1788-1790

/1 François Louis, marchand à Bully (1788-1789). 3 cah. p., 17 p. p.

/2 Marc-Antoine Ferrand, curé de Saint-Romain-de-Popey<sup>30</sup> (1790). 1 p. parch, 3 cah. p., 5 p. p.

1 H 48 François de Cluny et les habitants de Saint-Germain-sur-l'Arbresle. 1 p. parch., 6 cah. p., 34 p. p.

1760-1786

1 H 49 François de Cluny et des habitants de Saint-Pierre-la-Palud : mémoires, requêtes. 62 pièces.

1788-1790

/1 Claudine Rossignol, veuve de Guillaume Brossard (1788-1790). 2 cah. p., 29 p. p.

/2 Jean Regipas (1790). 1 cah. p., 1 p. p.

/3 Claude Bizatton, marchand (1790). 2 cah. p.

/4 Antoine Jubin de Pigny (1790). 1 cah. p., 26 p. p.

1 H 50 Plusieurs abbés et des particuliers. 2 pièces.

1653-1732

/1 Claude d'Albon, abbé, et Antoinette Picard, héritière de Jean Dumas, curé de Saint-Loup, au sujet des dîmes de Dareizé (1653). 1 p. p.

/2 Jean de Fuligny Damas et Jean-Marie Macirgue et Claude Berchoux, habitants de Saint-Romain-de-Popey (1732)<sup>31</sup>. 1 p. p.

1 H 51 François de Cluny, Jean-Baptiste Bérivot, prieur de Ternand, François Valfort, prieur d'Alix, Claude de Valous, chanoine de Saint-Just et Claude Michoud, curé de Saint-Loup, au sujet des dîmes et des réparations de l'église de Saint-Loup : mémoires, requêtes, correspondances. 1 cah. p., 131 p. p.

1769-1790

<sup>30</sup> Pour contraindre François de Cluny à payer les réparations de son église.

<sup>31</sup> Don de Martin Basse, 1936.

1 H 52 François de Cluny contre Jean Nesme, habitant de Saint-Cyr-au-Mont-d'Or, Altumbert, négociant à Lyon, et la veuve et le fils d'Antoine Menand, au sujet de dîmes non payées de Saint-Cyr et Saint-Didier-au-Mont-d'Or : mémoire, requêtes. 1 p. parch., 1 cah. p., 14 p. p.

1781-1787

1 H 53 François de Cluny et les habitants de Saint-Fortunat, paroisse de Saint-Didier-au-Mont-d'Or, au sujet de dîmes non payées et d'un vicaire réclamé par les paroissiens : mémoires. 2 cah. p., 35 p. p.

1788-1789

### *Grand priorat*

1 H 54 Dîmes et personnel. 5 pièces.

1505-1521, 1679

/1 Dîmes (1505-1506). 3 pièces.

-1 *Vidimus* pour François de Rohan, archevêque de Lyon, d'un acte de 1494 concernant la dîmerie de Saint-Laurent d'Oingt, appartenant à Philibert de Lanay<sup>32</sup>, grand-prieur (1505). 1 p. parch.

-2 Procédure entre Benoît Maillard, grand-prieur, et François Mathei, communier, au sujet des dîmes de Bessenay (1506). 1 p. parch. + 1 p. p.att.

/2 Personnel : nomination de grands prieurs (1521, 1679). 2 pièces.

-1 Michel Ripaud (1521). 1 p. p.

-2 Laurent de Bonat, grand-prieur de l'abbaye de Saint-Rigaud (1679). 1 p. p.

1 H 55 Titres de propriété et directe. 18 pièces.

1327-1782

/1 Titres de propriété (1327-1541). 4 pièces.

-1 Vente à François de Dalgoria, grand-prieur, de redevances et de terres situées à Sain-Bel (1327). 1 p. parch.

-2 Vente par Hugone Raton à Mathieu de Vernet, grand-prieur, d'une terre (1347). 1 p. parch.

-3 *Vidimus* pour Artaud de Galtier<sup>33</sup>, grand-prieur, et Jean Faigiis, chararier, de la vente passée en 1418 par Aquorios de Tollomey, seigneur d'Albigny, d'un bien (1465). 1 p. parch.

-4 Échange passé entre Étienne Gageyron, grand-prieur, et Antoine Bertachon le Jeune, habitant de Savigny d'un pré situé à Rhules contre deux membres de maisons situées dans l'abbaye de Savigny (1541). 1 p. parch.

/2 Directe (1574-1782). 14 pièces.

-1 Pensions sur des fonds situés à Savigny : quittances, reconnaissances, rachats (1574-1782). 13 pièces.

• Pierre de la Noirie, grand-prieur (1574). 4 pièces.

- Pierre Fe[...]rillet, cordonnier à Savigny (1574). 1 p. p.

- Jean Boland, maréchal à Savigny (1574). 1 p. p.

- Pierre Beymet, habitant de Savigny (1574). 1 p. p.

- Pierre de Montdidier, habitant de Savigny (1574). 1 p. p.

• Jacques de Prades, chararier, et Jean Dutour, marchand à Savigny (1613). 1 p. p.

• Jean Dumas, grand-prieur, et Marthe Dumont, femme du sieur de Braham<sup>34</sup> (1616). 1 p. p.

• Ennemond Mathian, marchand de Lyon, et Jacques Morandin et Thomasse Dumont, sa femme (1623). 1 p. p.

• Blaise de Chassigne, grand-prieur (1651). 1 p. p.

• André de Saillans, grand-prieur, et Jean Razy et Michallet Bertholin, sa femme (1683). 1 p. p.

• Jacques Charpin de Gétines, grand-prieur et chararier, et Jean Razy, et Anne Michallet Bertholin (1726). 1 p. p.

• Laurent de Foudras, grand-prieur, et Marguerite Girard, veuve d'Antoine de Fressenel (1735). 1 p. p.

• Jean Antoine de Laurencin, grand-prieur (1779-1782). 2 pièces.

- Gentet (1779). 1 p. p.

<sup>32</sup> Lainaco.

<sup>33</sup> Galterio.

<sup>34</sup> Bracham.



- François Botin, vigneron à Savigny, et Claudine Deveau, sa femme, pour la rente de la chamarerie (1782). 1 p. p.

-2 Procédure entre Laurent de Foudras, grand-prieur, et Louise Gertain, dame de Saint-Laurent-d'Oingt et Combefort, au sujet de l'emplacement de leurs directes sur des fonds appartenant à François et Jacques Papillon, situés à Saint-Laurent-d'Oingt : nomination d'arbitres (1768). 1 p. p.

1 H 56 Dîmes d'Arnas : procédures entre l'abbaye de Savigny, Claude de Grandieu, grand-prieur d'Arnas et Antoine Billoud, Jean Boucain, Benoît Debut et Claude Sabatin. 2 p. p.

1614

### *Priorat claustral*

1 H 57 Personnel. 4 pièces.

1645-1767

/1 Plainte de Jacques de Sainte-Colombe, charmarier, et de Antoine Ducros, prieur, contre Jean Charpin de la Forêt, prieur claustral, pour violences (1645). 1 p. p.

/2 Nomination de prieurs claustraux : nomination, prise de possession. 3 pièces.

-1 Jean-Baptiste de Garnier des Garest (1750). 1 p. p.

-2 Nicolas de Prisque de la Tour Serville (1767). 2 p. p.

/3 État des titres de Louis de Chaussecourse de Gramont, prieur claustral (1726). 1 p. p.

1 H 58 Directe. 10 pièces.

1661-1732

/1 Procédures : copies de pièces de procédure entre Philibert de Vaulrion, prieur claustral d'une part, Jean Grollier et sa femme Bartholomye Charreton, agissant pour le compte d'Antoine Pouchon d'autre part, au sujet de fonds situés à [Sain-Bel] : dépositions mentionnant l'incendie des papiers de l'abbaye par Peyraud et ses troupes, protestants (1661). 2 cah. p.

/2 Gestion des revenus (1680-1732). 7 pièces.

-1 Reconnaissance de pensions au profit de Philippe de Laurencin, prieur claustral (1680-1686). 2 pièces.

• Pierre Gobillon, marchand à Savigny (1680). 1 p. p.

• Jean de la Fond[...], laboureur à Savigny, et Jeanne Mazard, sa femme (1686). 1 p. p.

-2 Affermage de la rente noble du prieur claustral (1716-1732). 5 pièces.

• Marguerite Jacquet, veuve de Nicolas Lambert, notaire à l'Arbresle : reconnaissance de possessions des terriers pour Jean Antoine de Laurencin, grand-prieur (1718-1720). 4 p. p.

• Henri de Maritain Davailly à Jean Nicolas Antoine, notaire à Sain-Bel (1732) 1 p. p.

1 H 59 Droits d'Auguste de Bosco, prieur claustral, sur le prieuré de Clément de Valorge. 1 p. p.

1520

### *Chantrerie*

1 H 60 Personnel : accusation par Jean Mortier, procureur fiscal de l'abbaye, contre Antoine de la Rivoire, chantre, pour mauvaise conduite. 1 cah. p.

1348

- 1 H 61 Dîmes, directe, administration paroissiale. 5 pièces. 1677-1776
- /1 Dîmes : reconnaissance au profit d'Alexandre Antoine Dethy, chantre, par Marcelin Riboulet (1730). 1 p. p.
- /2 Directe : quittances établies par le chantre de Savigny pour des particuliers, pour le paiement de pensions (1677-1776). 3 p. p.
- 1 Gaspard de Fournillon, chantre, et Thomas Poysuel, habitant à l'Arbresle, pour le paiement d'une pension pesant sur une maison située à l'Arbresle (1677). 1 p. p.
- 2 Nicolas de Prisque, chantre, et Claude Marion, mari de Jeanne Rochet, habitants de la paroisse de Bibost, pour le rachat d'une pension (1755). 1 p. p.
- 3 Charles Debard, chantre, et François Accarie, habitant à Savigny (1776). 1 p. p.
- /3 Administration paroissiale : apposition des scellés par André de Saillans, grand-prieur, et Gaspard de Fournillon, chantre, sur la maison de Berchalleux de Saint-Jean, à Ancy (1681). 1 p. p.

### *Ouvrierie*

- 1 H 62 Procès-verbal d'union de l'ouvrierie et du prieuré d'Amancé à la mense conventuelle. 1 cah. parch. 1523

### *Croisierie*

- 1 H 63 Dîmes, directe, spirituel. 10 pièces. 1554-1784
- /1 Dîmes : vente d'une portion de la dîme de Bibost par François, seigneur d'Avanges, à Étienne Dutour, notaire à Bibost (1554). 1 cah. p.
- /2 Directe (1598, 1760-1784). 8 pièces.
- 1 Procédures (1598, 1760-1763). 6 pièces.
- Raphaël Bartholi, pitancier, et Renaud de Laurencin, sieur du Péage et de Combelande, au sujet de la rente de Saint-Julien-sur-Bibost (1598). 1 p. parch.
  - L'abbaye contre Jean Chambe, dit le Jeune, laboureur à Bibost, au sujet d'arrérages de servis (1760-1763). 5 p. p.
- 2 Gestion des revenus : affermage de la rente de la croisierie à Noël Matagrin, notaire à Saint-Laurent-de-Chamousset, par le chapitre de l'abbaye, suite au décès de Nicolas Edme d'Austrude, croisier (1783-1784). 2 p. p.
- /3 Spirituel : fondations de messes dans l'église paroissiale de Bibost et la chapelle Saint-Roch, par Antoine Guillaume, laboureur (1630). 1 p. p.

### *Chamarerie*

- 1 H 64 Inventaire des titres de la charmerie. 1 reg. parch., 1 cah. p. 1493, 1629-1775
- 1 H 65 Titres personnels, fondation d'anniversaire, gestion. 5 pièces. 1439-1467, 1622-1632, 1740-1782
- /1 Titres personnels (1439-1467, 1622). 2 pièces.
- 1 Lettres de sauvegarde accordées au nom du roi au charmerier, pour ses possessions (1439-1467). 2 pièces.
- Par Théodore, chambellan du roi, à Guillaume Arod, charmerier (1439). 1 p. parch.
  - Par Jean Frambenge, garde de la prévôté d'Orléans, à Jean Dodieu, charmerier et étudiant à l'université d'Orléans (1467). 1 p. parch.
- 2 Requête de Pierre Baronnat, charmerier, étudiant à l'université de Paris, auprès de Louis, roi de France, contre Antoine de la Rivoire, chantre, au sujet de l'écroulement du dortoir (1480). 1 p. parch.

- /2 Fondation d'anniversaire par Jacques de Prades, chamarier, au profit de Jean du Mas, grand-prieur, et du chapitre (1622). 1 cah. p.
- /3 Gestion (1632, 1740-1782). 3 pièces.
- 1 Inventaire des papiers et des titres trouvés dans les effets de Jacques de Prades, chamarier, décédé (1632). 1 cah. p.
- 2 Décharge par de Foudras, grand-prieur, et le chapitre, pour de Laurencin, chamarier, de l'administration des revenus du chapitre (1740). 1 p. p.
- 3 Quittance établie par Jean-Marie Jomand pour le grand-prieur, en paiement des journées de travail de Jean-Claude Barrier sur des fonds du grand-prieur dépendants de la chamarerie (1782). 1 p. p.

1 H 66 Droits seigneuriaux. 40 pièces.

1480-1665

- /1 Droits de justice : accord entre François Mathei, religieux, procureur de Pierre Baronnat, chamarier, et Théodore de Lanay<sup>35</sup>, doyen de Lanay, au sujet du territoire de la dîmerie de Savigny (1480). 1 p. parch.
- /2 Droits sur le four : vente par Marguerite, femme de Pierre Gingeayne, à Benoît de Borchet, boulanger, d'une place pour construire un four, et confirmation par Pierre Baronnat, chamarier, des confins de cette place (1481). 1 p. parch.
- /3 Droit sur les chemins : procédures entre le chamarier<sup>36</sup>, et Léonard Bayard, habitant de Sain-Bel, au sujet de transformations opérées sur un chemin allant de Savigny à Sain-Bel (1494-1497). 1 cah. p.
- /4 Droit sur le mariage : procédures contre Pierre Gingeayne, boucher à Savigny, et Antoine Jomand et Louis, fils de Jean du Bois, habitants de Savigny et derniers mariés de la paroisse, au sujet des moutons dus au chamarier (1502). 1 p. p.
- /5 Droits sur le commerce pendant la foire de Saint-Martin d'hiver (1504-1665). 36 pièces.
- 1 Droit de leyde<sup>37</sup> : procédures entre le chamarier et des marchands de Savigny au sujet du paiement de ce droit<sup>38</sup> (1504-1520, 1608). 5 pièces.
- Le chamarier<sup>39</sup>, et Benoît Chillon, boucher de Sain-Bel, Antoine Grangier et Bochu, son gendre, et Jean Piney, bouchers de Sourcieux-les-Mines : copie, ban du vin (XVII<sup>e</sup> s.). 2 p. p.
  - Louis de la Rivière, grand-sacristain, procureur d'Aubert de Semur, chamarier, et Benoît Chillon, boucher de Sain-Bel : copie (XVII<sup>e</sup> s.). 1 p. p.
  - Aubert de Semur, chamarier, et Pierre Artaud, boucher (1538). 1 cah. p.
  - Jacques de Prades, chamarier, et Jean Berne, boulanger (1608). 1 cah. p.
- 2 Droit de banvin : vin du ban et autres vins<sup>40</sup> (1534-1665). 30 pièces.
- Procédures entre le chamarier et des cabaretiers de Savigny, au sujet du vin du ban (1534-1607). 2 pièces.
    - Aubert de Semur, chamarier, et Jean Get et Martin Corgeu, cabaretiers (1534). 1 cah. p.
    - Jacques de Prades, chamarier, et Jeanne Gingeayne, femme de Pierre Pralard, cabaretière (1607). 1 cah. p.
  - Fixation du prix du vin de ban (1580-1665). 31 pièces. 3 cah. p., 28 p. p.
- 3 Accensement par Jacques de Saint-Martin, chamarier, à Jean Gingeayne, marchand à Savigny, des droits de geôle, de huitain et de banc (1589). 1 p. p.

1 H 67 Procédure entre Jean de Thélis, dit des Farges, chamarier, et Pierre Tassin, dit Maillard, cleric et notaire, et Antoine Tassin, son frère, cleric, héritiers de Barthélémy Tassin, cleric et notaire à Savigny, au sujet de la possession de leurs offices. 1 p. parch.

1426

<sup>35</sup> Lainaco.

<sup>36</sup> [Antoine d'Albon]

<sup>37</sup> Voir aussi ADR, 1 H 68/2-1.

<sup>38</sup> Voir aussi ADR, 1 H 66/3-2.

<sup>39</sup> [Antoine d'Albon]

<sup>40</sup> Voir aussi ADR, 1 H 66/3-3 et 1 H 87.

- 1 H 68 Cure de Saint-André de Savigny<sup>41</sup>. 6 pièces.  
1614-1684, 1726
- /1 Autorisation accordée par Philippe de Thurey, archevêque de Lyon, aux religieux de Savigny, de faire la quête pour payer les réparations de l'église Saint-André et de l'hôpital de Savigny<sup>42</sup> (1390-1407). 2 p. parch.
- 2/ Procédures entre le charmarier et le curé de Saint-André de Savigny (1614-1686, 1726). 4 pièces.
- 1 Entre Jacques de Prades, charmarier, et Laurent Vial, curé de Saint-André, au sujet du droit de leyde sur ce qui se vend à Savigny pendant la foire de Saint-Martin d'hiver<sup>43</sup> (1614-1615). 1 cah. p.
- 2 Au sujet de reconnaissances nouvelles et d'arrangements de servis impayés (1684, 1726). 3 pièces.
- Entre François de Fournillon Butery, charmarier, et Jean Chastelier, curé de Saint-André, pour des fonds non situés (1684). 1 cah. p.
  - Entre Jacques Charpin de Gétinettes, charmarier, et Jean Gomand, curé de Saint-André, pour des maisons situées à Savigny (1726). 2 p. p.
- 1 H 69 Registre de reconnaissance de redevances au profit d'Antoine d'Albon, charmarier. 1 cah. p.  
1494-1499
- 1 H 70 Titre de propriété et directe. 5 pièces.  
1330, 1478-1483, [déb. XVI<sup>e</sup> s.]
- /1 Titre de propriété : échange entre Étienne de Varey, charmarier, et d'autres officiers, dont Jean, abbé, de maisons situées dans l'abbaye (1330). 1 p. parch.
- /2 Directe (1478-[déb. XVI<sup>e</sup> s.]). 4 pièces.
- 1 Procédure : sentence arbitrale par Antoine Bertrand, sacristain de Saint-Paul à Lyon, entre Pierre Baronnat, charmarier, et Berthon de Tavallario, doyen de Teylan, au sujet de leurs directes sur des fonds situés à [Savigny] et confirmation de la sentence par le chapitre, copie postérieure de la sentence (1478-[déb. XVI<sup>e</sup> s.]). 2 p. parch. att., 1 cah. p.
- 2 Gestion des revenus: cession par Benoît Maillard, agissant au nom de Jean d'Albon, abbé, à Pierre Baronnat, charmarier, de cens basés sur des fonds situés à Bully, acquis par Girin de Sugny, chantre, décédé (1483). 1 p. parch.
- 1 H 71 Ordre donné par Jérôme de Châtillon, conseiller du roi, et Étienne de la Barge, conseiller et aumônier du roi, au charmarier<sup>44</sup>, d'aliéner une partie du temporel de son office pour payer les impôts royaux. 1 p. impr.  
1576
- 1 H 72 Titres de propriété, directe, dîmes. 55 pièces.  
1251-1695, 1779-1783
- /1 Titres de propriété (1251-1261, 1354-1695). 28 pièces.
- 1 Fonds situés à Haute-Rivoire : fondation de messes et obligation de Dalmace de Saint-Symphorien, damoiseau, au profit de Jacques Bonier, prieur de Montrottier (1251). 1 p. parch.
- 2 Fonds situés à Saint-Pierre-la-Palud et Chevinay : vente par Berthet de Chaset, damoiseau, à Girin, charmarier, de tout ce qu'il possède (1260). 1 p. parch.
- 3 Fonds situés à Saint-Julien : vente par Guillaume, chapelain de Saint-Julien, à Girin du Mas, charmarier, de la grange de Botans<sup>45</sup> (1261). 1 p. parch.
- 4 Fonds situés à Savigny (1354-1695). 21 pièces.
- Donation par P.<sup>46</sup>, abbé, à Philippe Morel, charmarier, d'un fonds, en échange de la reconstruction et de l'entretien d'une chapelle (1354). 1 p. parch.

<sup>41</sup> Voir aussi ADR, 1 H 183.

<sup>42</sup> Après guerres : Renaud de Forez ?

<sup>43</sup> Voir aussi ADR, 1 H 66/4-1.

<sup>44</sup> [Jacques de Saint-Martin]

<sup>45</sup> GUIGUE, 1885-1893, t. 2, n° 593, p. 134.

<sup>46</sup> P[ierre]. Il s'agit de Pierre Léobard.

- Vente par Jeanne de Guoneta, veuve de Jean Caloy, habitant de Sain-Bel, à Étienne de Romos, dit Gapa, d'un bien (1366). 1 p. parch.
  - Pour Aubert de Semur, charrier (1521-1557). 2 pièces.
    - Vente par Étienne Borrodi, Claudia, sa femme, et Antoine et Vincent, leurs fils, habitants de Savigny, à Jean de Botyant, boucher à Savigny, de fonds et confirmation des confins par Louis de la Rivière, grand-sacristain, procureur d'Aubert de Semur (1521). 1 p. p.
    - Vente par Jean Gingeayne, boucher à Savigny, à Pierre Grégoire, habitant de Savigny, d'un pré, et cession par ce dernier à Françoise Grégoire, sa femme, des droits sur ce pré, confirmation des confins par Aubert de Semur (1557). 1 p. parch.
  - Pour Jacques de Saint-Martin, charrier (1570). 2 pièces.
    - Vente par Antoine Plaignard, boulanger à Savigny, de fonds (1570). 1 p. p.
    - Vente par Jean et Thomas Guersin, père et fils, bourgeois de Sain-Bel, de fonds (1570). 1 p. parch.
  - Pour Jacques de Prades, charrier (1597-1628). 12 pièces.
    - Vente par Benoîte Perret, femme de Benoît Renoud, habitants de Saint-Julien, d'un fonds (1597). 1 p. p.
    - Vente par Jean Bertachon, dit le Corthaud, et Mathias, sa femme, d'une maison située dans l'abbaye (1598). 1 cah. p.
    - Copie réalisée par Gilbert Daboin, chantre, pour Jacques de Prades, charrier, d'un accord passé en 1486 entre Jean et Barthélémy de Ronzières et Girard Fenouillet, d'une part, et Pierre de Montdidier, d'autre part, tous habitants de Savigny, au sujet des confins de fonds ([1598]). 1 cah. p.
    - Vente par Antoine Gaisy, vigneron à Savigny, et Benoîte Git, sa femme, de fonds (1599). 1 p. p.
    - Copie d'une vente passée en 1452 par Jean Colombier, fils et héritier d'André Colombier, notaire à Savigny, de fonds (1602). 1 cah. p.
    - Vente par Léonard Plagnard, couturier à Savigny, de fonds, en remboursement d'une dette (1602). 1 p. p.
    - Échange avec Pierre Morandin, notaire à Savigny, de fonds (1605). 1 cah. p.
    - Quittance pour le paiement du droit de lods et délimitation de confins établies par Jacques de Prades, charrier, pour Claude Cappitan, habitant de Lyon, pour un fonds (1611). 1 p. p.
    - Vente par Aimé Martinet, précepteur à Sain-Bel, et Marie Dufourg, sa femme, de fonds (1614). 1 cah. p.
    - Original et copie d'une vente passée par Antoine Bertachon, laboureur à Savigny, de fonds (1615- [XVII<sup>e</sup> s.]). 1 cah. p., 1 p. p.
    - Accord avec Jean Chappoton, boulanger à Savigny, au sujet des confins de leurs fonds (1628). 1 cah. p.
  - Quittance pour le paiement du droit de lods et délimitation de confins établies par Hilaire de Sainte-Colombe, charrier, pour Florys Pollicard, habitant de Savigny, pour une maison (1633). 1 p. p.
  - Vente par Jean de Vigo, chirurgien à Lyon, à François de Fournillon Butery, charrier, d'un jardin (1695). 1 p. p.
  - Copie d'une vente passée en 1493 par Guillaume Tassin, curé à [Savigny], à Antoine d'Albon, charrier, d'un fonds [XVII<sup>e</sup> s.]. 1 p. p.
- 5 Fonds situés à Saint-Clément-les-Places et Brullioles [1395-ap. 1395]. 2 pièces.
- Quittance établie par Guillaume de Espinatia, prieur de [Montrottier], pour Étienne Durand de Laye, pour des biens situés à Saint-Clément-les-Places et Brullioles [1395]. 1 p. parch.
  - Lettres de sauvegarde accordées par Jean de Fontaines, représentant du roi, à Guillaume de Espinatia, prieur de Montrottier, pour des mines de plomb situées à Saint-Clément-les-Places [ap. 1395]. 1 p. parch.
- 6 Fonds situés à Montrottier : vente par Aleysia de Espinatia, femme de Guillaume d'Albon, seigneur de Saint-Ferréol, à Hugues Jossard, de mines de plomb et d'argent (1403). 1 p. parch.
- 7 Fonds situés à Saint-Romain-de-Popey : copie réalisée pour le charrier d'un échange passé entre Anne le Sabien, veuve de Jean Dourdilly, et Jean Dourdilly, leur fils, habitants de Saint-Romain-de-Popey, et Jean Lambert, marchand à Savigny (1672). 1 p. p.
- /2 Directe (1259-1406, 1564-1674, 1779-1783). 27 pièces.
- 1 Gestion des revenus (1259-1395, 1564-1674, 1779-1783). 13 pièces.
- Fonds situés à Sain-Bel : vente par Étienne d'Oingt, damoiseau, à Girin, charrier, de droits seigneuriaux <sup>47</sup> (1261). 1 p. parch.
  - Fonds situés à [Courzieu] : vente par Pierre Arnaud et Guichard, damoiseau de Pochia, à Hugues de Thélis, charrier, de servis (13[17]). 1 p. parch.
  - Fonds situés à Savigny et Sourcieux-les-Mines : accensement, abbénévis, appensionnement, affermages par le charrier (1564, 1664-1674, 1779-1783). 7 pièces.
    - Jacques de Saint-Martin, charrier, à Thomas Quentin, boucher de Sain-Bel, de fonds situés à Savigny et Sourcieux-les-Mines (1564). 1 p. p.

<sup>47</sup> GUIGUE, 1885-1893, t. 2, n° 597, p. 139.

- Jacques de Sainte-Colombe l'Aubépine, chamarier, à Pierre Chapotton et Jean Lambert, marchands de Savigny, de prises d'eau situées à Savigny (1664). 2 p. p.
  - François de Fournillon Butery, chamarier, à Antoine Pralard, notaire, d'une part, et Antoine Michallet, notaire, et Pierre Gobillon<sup>48</sup>, marchand, tous habitants de Savigny, de fonds et de prise d'eau situés à Savigny (1672-1674). 1 cah. p., 1 p. p.
  - Jean Antoine de Laurencin, chamarier, à Pierre Déchamp, habitant de Savigny, de fonds situés à [Savigny] (1779). 1 p. p.
  - Joseph de Barthelas, grand-prieur, et le chapitre, à Antoine Pierron, marchand de Savigny, des fonds situés à Savigny et Sourcieux-les-Mines, et dépendant de l'office de la chamarerie vacant depuis le décès de Jean Antoine de Laurencin (1783). 1 p. p.
  - Fonds non situés (1259-1273, 1395). 4 pièces.
    - Vente par Jean de Chaorcin, chevalier, à Girin, chamarier, de cens et servis (1259). 1 p. parch.
    - Vente par Hugues de Chaorcin, damoiseau, à Hugues de Coyse, chamarier, de cens et servis (1271). 1 p. parch.
    - Vente par Bérard de Varennes, chevalier, à H. de Coyse, chamarier, de cens sur le curtil de la Pérouse<sup>49</sup> (1273). 1 p. parch.
    - Vente par Guillaume de Espinatia, prieur de Montrotier, et Étienne de Espinatia, doyen de Lanay, à Étienne, abbé, de droits sur des mines d'argent et de plomb (1395). 1 p. parch.
  - 2 Procédures (1406-1625). 13 pièces.
    - Quittance établie par Jean de Thélis, chamarier, pour Jean Fromentin, à la connaissance d'Étienne de Saint-Just, abbé (1406). 1 p. parch.
    - Accord entre Guichard de Ronedis, prieur de Montrotier, et Jacques de Thorigny<sup>50</sup>, seigneur de Saint-Marcel, et Philippe et Jacques, ses enfants [ap. 1475]. 1 cah. p.
    - Entre Jacques de Saint-Martin, puis Jacques de Prades, chamariers, et Claudine Vulpat, Michalette Balma, sa fille, et Jean Arguillère, son gendre, puis Antoine Boland, couturier à Savigny, au sujet d'arrérages de cens et servis impayés pour des fonds situés à Savigny (1589-1590). 1 cah. p., 4 p. p.
    - Entre Jacques de Prades et des particuliers, au sujet d'arrérages de servis impayés (1598-1602). 5 pièces.
      - Vente judiciaire des biens de Marie Plaignard, veuve d'Antoine Boland, couturier à Savigny, en paiement des arrérages de servis impayés pour des fonds situés à Savigny (1598). 2 cah. p.
      - Jean Peyrand et Benoîte Sautel, héritière de Christophe Sautel, pour un fonds situé à Sourcieux-les-Mines (1602). 1 cah. p., 2 p. p.
    - Compte des dettes mutuelles de Jacques de Prades, chamarier, et de la Forêt, doyen de Lanay (1625). 1 p. p.
  - /3 Dîmes : *vidimus* réalisé pour le chamarier des lettres patentes accordées par Henri, roi de France, et d'un arrêt du parlement de Paris au sujet du paiement des dîmes dans le diocèse de Lyon<sup>51</sup> (1548). 1 p. parch.
- 1 H 73 Quittance délivrée par de Foudras, doyen de Lanay, à de Laurencin, grand-prieur et chamarier, pour la rente de Lanay. 1 p. p. 1782
- 1 H 74 Copie d'une liève de la rente de la chamarerie. 1 cah. p. 1669
- 1 H 75 Titres de propriété et directe sur la rente noble de la chamarerie : mémoires, notes. 88 pièces. 1581-1785
- /1 Titres de propriété : reconnaissance de possession de fonds situés à Savigny et Saint-Julien-sur-Bibost, au profit du chamarier par des particuliers (1581-1603). 9 pièces.
- 1 Pour Jacques de Saint-Martin, chamarier, et Jacques de Prades, son neveu (1581-1584). 3 pièces.
    - André Donin, notaire à Savigny, (1581). 1 p. p.
    - Jean Bibost, fils de Jean Bibost<sup>52</sup> (1582-1584). 2 p. p.
  - 2 Pour Jacques de Prades, chamarier (1600-1603). 4 pièces.
    - Barthélemy Prost (1600). 1 p. p.

<sup>48</sup> Goubillon.

<sup>49</sup> GUIGUE, 1885-1893, t. 2, n° 705, p. 328.

<sup>50</sup> Thorigneu.

<sup>51</sup> Voir aussi ADR, 1 H 77-78.

<sup>52</sup> Ou Léonard Bibost ?

- Jean Hérin, dit Poncet [1603]. 1 p. p.
  - Claude Barbiot [1603]. 1 p. p.
  - Jean Barbiot, fils de Claude Barbiot (1603). 1 p. p.
- 3 Pour Jean Antoine de Laurencin, chararier, par Marie Giraud de Montbellet, veuve de Jean-François de Fournillon Butery, seigneur de Chervé (1775). 2 p. p.
- /2 Directe (1588-1783). 79 pièces.
- 1 Procédures au sujet de redevances : requêtes, sentences, quittances (1588-1783). 77 pièces.
- Jacques de Saint-Martin, chararier (1588-[XVII<sup>e</sup> s.]). 2 pièces.
    - Barthélemy de la Garde (1588). 1 cah. p.
    - Copie d'une vente passée en 1574 à Jacques de la Martinière, de la rente de la chararerie à l'Arbresle [XVII<sup>e</sup> s.]. 1 p. p.
  - Pour Jacques de Prades, chararier (1601-1629). 5 pièces.
    - Claude Giraud, laboureur à Courzieu (1601). 1 p. p.
    - Remise de dette par Jacques de Prades en faveur de Jean Dutour, en échange de biens à Savigny (1614). 1 cah. p.
    - Liste des redevables de Saint-Julien-sur-Bibost (1617). 1 cah. p.
    - Benoîte Poncet, dite Rosset (1619). 1 p. p.
    - Extrait du terrier du doyen de Teylan pour servir à Jacques de Prades (1629). 1 p. p.
  - Pour Jacques de Sainte-Colombe l'Aubépine, chararier (1656-1665). 3 pièces.
    - Jean Dutour (1656). 1 p. p.
    - Antoine de Jussieu et Françoise Dutour, sa femme (1663). 1 p. p.
    - Gaspard Michallet (1665). 1 p. p.
  - Pour François de Fournillon Butery, chararier (1679-1708). 3 pièces.
    - 31 habitants de Savigny, dont Antoine Michallet et Benoît Lambert (1679). 1 p. p. impr.
    - François de Fournillon Butery, chararier, Louis de Mollan, doyen de Teylan, et Jacques Charpin de Gétinetes, grand célerier, sur des biens de Jacques Jacquetan, Claude Collomb et Jean Grangier, habitants de Savigny (1690). 1 cah. p.
    - Mathieu Lourdillon (1708). 1 cah. p.
  - Pour Jean Antoine de Laurencin de Chanzé, chararier (1742-1782). 65 pièces.
    - Jean de Fuligny Damas, abbé, héritier de Jacques Charpin de Gétinetes, chararier décédé (1742). 1 p. p.
    - Étienne Morel, laboureur à Savigny, et Claudine Guzel, sa femme (1760). 1 p. p.
    - Pierre Peylachon, tisserand à Saint-Julien-sur-Bibost (1774). 1 p. parch.
    - Charles et Claude Silvestre, laboureurs à Bully (1780-1785). 53 pièces. 3 cah. p., 49 p. p.
    - Jean Pierre Lois, receveur des deniers royaux, et Françoise Perrussel, sa femme (1782). 1 p. p.
    - Silvestre, Farel et Dargère (1782). 1 p. p.
    - Pierre Farel, laboureur à Bully (1783). 7 pièces. 2 cah. p., 5 p. p.
- 2 Gestion : récépissé établi par Barthélémy, notaire, attestant la réception de deux terriers de la chararerie de 1369 et 1449 (1783). 1 p. p.

1 H 76 Rente noble de la chambre, appartenant à la chararerie : procédures entre Jacques de Prades d'une part, et Étienne Perrussel et Benoît Chenevier d'autre part, au sujet de redevances. 33 pièces. 4 p. parch., 2 x 2 p. parch. att., 3 cah. p., 21 p. p.att., 1 p. p.

1611-1617

**1 H 77-78 DÎMES. 22 PIÈCES.**

1378-1779

1 H 77 Saint-Pierre-les-Vignes. 2 pièces.

1779-[XVIII<sup>e</sup> s.]

/1 Affermage de la dîme par Jean Antoine de Laurencin à Jean Michallet (1779). 1 p. p.

/2 Confins de la dîmerie d'après un acte de 1344 [XVIII<sup>e</sup> s.]. 1 p. p.

1 H 78 Courzieu : acquisitions et affermagés, procédures. 20 pièces.

1378-1778

/1 Acquisitions, affermage (1378-1405, 1778). 6 pièces.

- 1 Vente par Jean Nagiis, damoiseau, à Girin de Czugue, chantre, des dîmes de l'Arbresle, Bully, Chessy, Courzieu, Noailles, Saint-Germain-sur-l'Arbresle et Sarcay, *vidimus* de l'acte (1378-1405). 2 p. parch. att., 1 p. parch.
- 2 *Vidimus* par Étienne<sup>53</sup> du transfert des dîmes de Courzieu de la chanterrie à la charmerie, portant mention de fondation de messes pour Girin, décédé (1399). 1 p. parch.
- 3 Affermage par Jean Antoine de Laurencin à Louis Sarsey, habitant de Courzieu, (1778). 1 p. p.
- 4 Confins de la dîmerie [XVIII<sup>e</sup> s.]. 1 p. p.

/2 Procédures (1485-1681). 14 pièces.

- 1 Entre les charmeries et les seigneur de Chavannes au sujet des dîmes de Courzieu (1485-1491, 1642-1681). 12 pièces.
  - Pierre Baronnat, charmerie, et Jean de Mont d'Or, seigneur de Chavannes (1485-1491). 4 p. parch. att., 1 p. parch., 1 cah. p.
  - Hilaire de Sainte-Colombe, charmerie, et Christophe de Gletain, seigneur de Chavannes (1642). 2 cah. p.
  - Reconnaissance de Marguerite de la Garde, veuve de Christophe de Gletain, de la possession des dîmes de Courzieu par François de Fournillon, charmerie (1672). 1 cah. p.
  - Reconnaissance de pension de François de Fournillon Butery en faveur de Marguerite de la Garde (1672). 2 p. p.
  - Reconnaissance de Barthélémy de Muzy, héritier de Marguerite de la Garde, de la possession des dîmes de Courzieu par François de Fournillon Butery (1681). 1 p. p.
- 2 Accord entre Jacques de Saint-Martin, charmerie, et Jean Basset, curé de Courzieu, au sujet de portions de dîmes de Courzieu (1574). 1 p. parch.
- 3 Jacques de Prades, charmerie, et Jean Allognes, marchand à Courzieu, (1616). 1 p. p.

1 H 79 Droit de juridiction : procédure entre les abbés et les charmeries au sujet de la juridiction du bourg de Savigny. 4 pièces. 2 cah. p., 2 p. p.

1599-1692

**1 H 80-87 EXERCICE DE LA JURIDICTION. 214 PIÈCES.**

1377-1405, 1515-1799

1 H 80 Nomination par Jacques de Sainte-Colombe l'Aubépine, charmerie, d'Antoine Pralard comme notaire. 1 p. p.

1668

**1 H 81-82 PROCÉDURE CIVILE. 58 PIÈCES.**

1604-1787

1 H 81 Plumitifs<sup>54</sup>. 6 pièces. 2 reg. p., 3 cah. p., 1 p. p.

1731-1783

1 H 82 Pièces de procédures. 52 pièces.

1604, 1697-1787

- /1 Enquêtes, enquêtes, sentences, défenses (1604, 1697-1787). 51 pièces. 5 cah. p., 46 p. p.
- /2 Registre des présentations et des défauts (1747-1753). 1 p. p.

<sup>53</sup> [abbé]

<sup>54</sup> Voir aussi ADR, 1 H 96/1-2.



1 H 83 Procédure criminelle : requêtes, enquêtes, sentences. 105 pièces. 1 p. parch., 9 cah. P.,  
95 p. p.

1377, 1515, 1665-1685, 1740-1799

**1 H 84-87 JURIDICTION GRACIEUSE. 50 PIÈCES.**

1405, [XVII<sup>e</sup> s.], 1741-1788

1 H 84 Successions : appositions de scellés, inventaires après décès, acceptations, répudiations.  
18 pièces. 1 p. parch., 9 cah. p., 8 p. p.

1405, 1742-1787

1 H 85 Tutelles, émancipations. 10 pièces. 4 cah. p., 6 p. p.

[XVII<sup>e</sup> s.], 1741-1788

1 H 86 Expertises : prestations de serment, rapports. 4 pièces. 1 cah. p., 3 p. p.

1750-1751, 1785

1 H 87 Police économique : fixation du prix du vin<sup>55</sup> par les cabaretiers de Savigny. 18 p. p.

[XVII<sup>e</sup> s.], 1750-1760, 1779-1781

**1 H 88-93 PRIEURÉ DE MARCY-SUR-ANSE. 31 PIÈCES.**

1380-1789

1 H 88 *Vidimus* d'Antoine Chauffaing, au nom de Jean de Fontaines, chambellan du roi, de plusieurs actes concernant une procédure entre Jacob Berthaud, notaire, procureur du doyen et du chapitre de l'Église de Lyon, et Jean de Thélis, dit des Farges, chararier, au sujet des droits de juridiction dépendant du prieuré. 1 p. parch.

1391

1 H 89 Procès-verbal par Étienne Malengienne, sergent du roi, chargé d'appliquer un arrêt du parlement de Paris de 1396 contre Étienne de Saint-Just, abbé, Étienne de Farges, chararier,<sup>56</sup> au sujet de la perception des droits seigneuriaux. 1 p. parch.

1396

1 H 90 Liève en faveur du chararier. 1 reg. p.

1621

1 H 91 Directe et titres de propriété. 19 pièces.

1380-1789

/1 Directe (1380-1605). 17 pièces.

-1 Procédures entre le chararier, prieur de Marcy, et des particuliers (1380-1537). 12 pièces.

<sup>55</sup> « Carcabot » : acte fixant le prix du pot de vin.

<sup>56</sup> Et d'autres personnes : Étienne Baronnat, ancien hôtelier et croisier, Barthélémy du Brullat, communier et prieur de Denicé, Barthélémy Torneon, prieur de Courzieu, décédé, les religieux, et Aubert de Rassis, bailli, Étienne de Thourieu, ancien juge ordinaire, décédé, Perceval de la Croys, grand prévôt de l'Arbresle et Jean Feure dit le Blanc, curé de Chevinay

- Jean de Thélis, dit des Farges, chararier, et Pierre Terrel, habitant de Marcy-sur-Anse, et d'autres particuliers (1380-1400, [XVII<sup>e</sup> s.]. 7 pièces.
    - Au sujet de l'interdiction de chasser dans les possessions du prieur situées à Marcy (1380-1400). 2 p. parch., 3 p. p.
    - Original et copie d'une procédure au sujet de revenus (1388-1390, [XVII<sup>e</sup> s.]. 2 p. p.
  - Aubert de Semur, chararier, et Jean Mathian, et Marguerite, sa sœur, femme d'Antoine Caboche, puis Claude Morel, tuteur de Jacques, Constance et Anne Caboche, leurs héritiers au sujet d'une reconnaissance de directe et d'arrérages de servis impayés pour des fonds situés à Marcy : sentence de François, roi de France (1535-1537). 2 p. parch., 3 cah. p.
- 2 Gestion des revenus (1388-1605). 5 pièces.
- Accensement par Jacques de Saint-Martin, chararier et prieur de Marcy-sur-Anse, à Jean Martignièrès, marchand à Lyon, et Laurent Girard, marchand à Villefranche, de tous les revenus du prieuré (dîmes, lods et milods, droits seigneuriaux) (1568). 1 p. p.
  - Copies réalisées pour Jacques de Prades, d'un extrait de terrier établi en 1454-1456 pour le prieur de Marcy, et d'un terrier établi en 1493 pour Antoine d'Albon, chararier et prieur de Marcy (1601-1605). 2 cah. p.
- /2 Titres de propriété ([XVIII<sup>e</sup> s.]-1789). 2 pièces.
- 1 Procès-verbal par Pierre Vialle, avocat et conseiller des eaux et forêts, de recherche de minutes notariales concernant un bois de Marcy et de description de ce bois (1788-1789). 1 p. p.
- 2 Copie de délimitations de confins par Jacques de Prades, chararier, pour des fonds situés à Marcy et Lucenay [XVIII<sup>e</sup> s.]. 1 p. p.
- 1 H 92 Cure et dîmes de Marcy-sur-Anse. 4 pièces.
- 1429-1605
- /1 Cure (1429-[mil. XV<sup>e</sup> s.]. 2 pièces.
- 1 Lettres de sauvegarde accordées par Humbert de Grolée, chambellan du roi, à Jean de Blanzier, curé de Marcy, pour les possessions et les revenus de la cure, et notification aux habitants (1429). 1 p. parch.
- 2 Mémoire concernant Zacharie de Thologne, prieur de Marcy, et Girard Pelletier, curé de Saint-Sulpice, au sujet du droit de patronage sur l'église [mil. XV<sup>e</sup> s.]. 1 cah. p.
- /2 Dîmes : original et copie d'une procédure entre les habitants de Marcy d'une part, et Pierre Baronnat, chararier et prieur de Marcy, et Pierre Chappellet, curé de Marcy, d'autre part, au sujet des dîmes de Marcy (1480, 1605). 1 p. parch., 1 cah. p.
- 1 H 93 Vente par François de Fournillon, chararier et prieur de Marcy, à Pierre d'Assier, baron de la Chassagne, de la rente du prieuré de Marcy (droits et revenus) sur les paroisses de Marcy, Lucenay, Anse, Thézé et Saint-Laurent-d'Oingt, lettre de Butery à M. de Grandmont, chararier, et mémoires au sujet de la nullité de ce contrat. 1 p. parch., 4 p. p.
- 1679-1680, 1733
- 1 H 94-96 PRIEURÉ DE COURZIEU. 87 PIÈCES.**
- 1436, 1597-1788
- 1 H 94 Procédure entre Jean de Fuligny Damas, abbé, Jean-Baptiste François Gabriel de Fuligny Damas Rochechouard, son neveu, prieur commendataire de Courzieu, et les religieux de l'abbaye, au sujet de la possibilité de nommer un prieur commendataire : plaintes, mémoires, copies de documents antérieurs<sup>57</sup> (1606). 49 pièces. 13 cah. p., 36 p. p.
- 1734-1755

<sup>57</sup> Procédures au sujet de nominations de prieurs de Courzieu et des doyens de Lanay et de Teylan, et au sujet de redevances, extrait des constitutions de Benoît Maillard (ADR, 1 H 27/2) et de François d'Albon (ADR, 1 H 27/3) (1390-1747).

- 1 H 95      Directe, redevances dûes à l'abbaye, gestion de l'office, bâtiments<sup>58</sup>. 28 pièces.  
1436, 1597-1776
- /1      Directe : gestion des revenus. (1436, 1776). 4 pièces.  
         -1      Procédure entre Philippe de Faverges, prieur de Courzieu, et Pierre Tassin, notaire à Savigny, au sujet de servis basés sur des fonds situés à Savigny (1436). 1 p. parch.  
         -2      Sommaires des servis dus pour la rente noble du prieuré (1776-[XVIII<sup>e</sup> s.]). 3 p. p.
- /2      Procédures entre le chapitre et le prieur de Courzieu au sujet de redevances dûes par le prieuré à l'abbaye et à l'aumônerie (1597-1675). 15 pièces.  
         -1      Jean d'Albon, aumônier, et Claude de Sallenard, prieur de Courzieu, au sujet d'une redevance en nature due à l'aumônier pendant le Carême (1597). 1 cah. p.  
         -2      Le grand-prieur et le chapitre d'une part, et Claude de Sallenard Réssis, prieur de Courzieu, d'autre part au sujet de redevances en nature dûes à l'abbaye : mémoires, copies de documents antérieurs (1635-1636). 13 pièces. 5 cah. p., 8 p. p.  
         -3      Jacques de Madeleine de Ragny, hôtelier et procureur du chapitre, et le prieur de Courzieu, au sujet d'une redevance en blé due à l'aumônier (1675). 1 p. p.
- /3      Gestion de l'office (1663-1665, 1736-1741). 5 pièces.  
         -1      Registre des recettes et dépenses de Jacques de Sainte-Colombe, prieur de Courzieu (1663-1665). 1 cah. p.  
         -2      Quittances mutuelles établies par Nicolas Edme d'Anstrude, prieur de Courzieu, et Laurent de Foudras, grand-prieur et receveur du chapitre, pour les frais de gestion annuels (1736-1741). 4 p. p.
- /4      Bâtiments : devis, appel d'offre par Alexandre d'Albon, prieur de Courzieu, pour la construction de nouveaux bâtiments, vente aux enchères du bâtiment vieil du prieuré par le prieur à Pierre Dallerre, menuisier à Courzieu (1675). 2 cah. p., 2 p. p.

- 1 H 96      Juridiction. 10 pièces.  
1769-1788
- /1      Registres (1769-1788). 5 pièces.  
         -1      Présentations et défauts (1769-1787). 1 cah. p.  
         -2      Plumitifs<sup>59</sup> (1776-1788). 4 cah. p.
- /2      Déclaration de grossesse : procédure (1787). 5 p. p.

### *Pitancerie*

- 1 H 97-100      RENTE DE LA PITANCERIE. 83 PIÈCES.**  
1311-1786
- 1 H 97      Titres de propriété sur des biens situés à Savigny<sup>60</sup>. 2 pièces.  
1458-1607
- /1      *Vidimus* de Charles de Bourbon, archevêque de Lyon, sur le protocole de notaire de Hugon Valmeroti de Taratro successeur de Pierre Tassin dit Malliard en 1457, et sur la vente par Guillaume Arod, chamarier, à Jean d'Hayet d'une maison et d'un jardin en 1443 (1458). 1 p. parch.
- /2      Cession par Pierre de Prades, pitancier, à Jean Chazet, tailleur d'habits, d'une terre et d'une vigne (1607). 1 p. p.

<sup>58</sup> Voir aussi ADR, 1 H 94.

<sup>59</sup> Voir aussi ADR, 1 H 81.

<sup>60</sup> Les documents trouvés dans les cotes ADR, 1 H 97 et 1 H 98 ont été reclassés en privilégiant la distinction entre les titres de propriété sur des fonds (acquisitions) et la directe (gestion des biens, revenus, pensions...). Les documents concernant des fonds situés à Bessenay se trouvent en ADR, 1 H 98. Aucun document relatif à Saint-Germain-sur-l'Arbresle n'a été repéré dans ces deux cotes.

## /1 Gestion des revenus (1311-1771). 11 pièces.

- 1 Vente par Josserand de Chanzé, chevalier, à Guy de Lorge, pitancier, de cens en nature<sup>62</sup> (1311). 1 p. parch.
- 2 Cession par Othon Aiglier à Hugues de Treffercio, pitancier, de cens sur des biens situés à Savigny, en acquittement de l'anniversaire de Othon Rul, son défunt père<sup>63</sup> (1383). 1 p. parch.
- 3 *Vidimus* de Pierre Charpin, chamarié de Saint-Paul à Lyon, portant sur un servis en nature payé par Jean Gelet dit Martin, habitant d'Apinost, à Dalmais Paterin, pitancier, pour un bois en 1421<sup>64</sup>, et sur le protocole de notaire de Pierre Tassin, successeur de Barthélémy Tassin et Étienne Bardet, en 1423 (1424). 1 p. parch.
- 4 Accensement accordé par Benoît Tassin, communier, agissant pour Jean le Fayet, pitancier, à Georges Georges pour un bois<sup>65</sup> (1466). 1 p. parch.
- 5 Inféodation de dîmes sur des fonds situés à Saint-Julien-sur-Bibost, accordée par les religieux de l'abbaye contre une pension à Claude d'Amanzé, sieur du Prénay et de Combelande, soutenu par Antoine de Sainte-Colombe, doyen de Teylan, et Jacques de Faverges, communier<sup>66</sup> (1577). 1 cah. p.
- 6 Accensement par Pierre de Prades, pitancier, à Benoît et Geoffroy de la Roche, respectivement marchand et notaire à Longessaigne, de la rente de la pitancerie sur la paroisse de Longessaigne (1613). 1 p. p.
- 7 Affermage par Paul du Thélis de Valorge, doyen de Lanay, à Claude Saint-Lagier de la rente de la pitancerie sur la paroisse de Tarare et du Sauvage, et reconnaissance de réception de terrier par ce dernier (1701). 2 p. p.
- 8 Correspondance du sieur Aréthens à M. Morellon, portant sur la cession d'un bien et d'une partie de la rente de la pitancerie, et sur la demande des reconnaissances émises par des particuliers sur des terres dépendant de cette rente (1768-1771). 2 p. p.
- 9 Copie du terrier de 1480 pour des biens situés à Saint-Vérand et à Tarare [XVIII<sup>e</sup> s.]. 1 cah. p.

## /2 Procédures (1409, 1616, 1762-1788). 62 pièces.

- 1 Des religieux et des particuliers (1409, 1786). 7 pièces.
  - Lettres de sauvegarde accordées par Jean de Castrolucio, sénéchal de Lyon, à Dalmais Paterin, pitancier, au sujet d'une place située à Saint-Julien-sur-Bibost, usurpés par les habitants<sup>67</sup> (1409). 1 p. parch.
  - Maître Flachet, procureur, contre les religieux<sup>68</sup> de l'abbaye au sujet du paiement de ses notes de frais (1786). 5 p. p.
  - Mémoire pour M. Morel contre le sieur de Valorge, pitancier, sur une affaire ayant opposé d'une part Jean Duperray puis (le sieur) Chapot et d'autre part (le sieur) Moissonier puis M. Morel, au sujet de travaux effectués dans une maison non située [XVIII<sup>e</sup> s.]. 1 p. p.
- 2 Les religieux de l'abbaye et les chapitres d'Alix, Largentières et Leigneux d'une part, et plusieurs particuliers d'autre part, au sujet d'arrérages de servis impayés (1616, 1762-1788). 55 pièces.
  - Inventaire des pièces de procédure opposant Pierre de Prades, grand-sacristain, et Gaspard de Montrognon, pitancier, et Jeanne et Louise Aubrunet, héritières de Thibault de Coux et Jeanne Mathillon, leurs oncle et tante (1616). 1 reg. p.
  - Les religieux de l'abbaye contre Jean-Jacques Pupier, marchand à Chevinay, pour des fonds situés à Bessenay (1762-1768). 37 p. p.
  - Les religieux de l'abbaye contre Benoît Guinamard, habitant de Savigny, pour des fonds situés à Bessenay (1768-1769). 5 p. p.
  - Les religieux de l'abbaye et les chanoines d'Alix, Largentières et Leigneux contre Jean Manus, laboureur à Saint-Vérand, pour un fonds situé à Saint-Vérand (1788). 11 p. p.
  - Mémoire pour M. Martin, prébendier de l'église de Tarare, au sujet de droit de milods sur une terre située à Tarare [XVIII<sup>e</sup> s.]. 1 p. p.

## 1 H 99 Dîmes de Combelande et de Soleymieux : baux à ferme passés par les religieux de l'abbaye à des particuliers de Saint-Julien-sur-Bibost et de l'Arbresle. 6 pièces.

1734-1780

## /1 Dîme de Combelande affermée à des particuliers de Saint-Julien-sur-Bibost (1734-1780). 3 pièces.

- 1 Jean Coquard, marchand (1734). 1 p. p.

---

<sup>61</sup> Voir note précédente.

<sup>62</sup> ADR, 1 H 4, chap. 4, n° 8.

<sup>63</sup> ADR, 1 H 4, chap. 4, n° 12.

<sup>64</sup> ADR, 1 H 4, chap. 4, n° 13.

<sup>65</sup> ADR, 1 H 4, chap. 4, n° 15.

<sup>66</sup> ADR, 1 H 4, chap. 4, n° 18.

<sup>67</sup> ADR, 1 H 4, chap. 5, n° 2.

<sup>68</sup> Joseph de Barthelas, Henri de Maritain Davailly, Philibert Joseph de Foudras, Jean Ponthus Déthy, Nicolas Marie de Prisque.

- 2 Claude Coquard, marchand (1764-1780). 2 p. p.
- /2 Dîme de Soleymieux affermée à François Pignard, marchand à l'Arbresle (1762-1780). 3 p. p.
- 1 H 100 Titres de propriété et directe : autres pièces. 2 pièces. 1271, 1738
- /1 Titre de propriété : vente par Durand de Vindry à Artaud, prieur de Vindry, de tous ses biens, à l'exception d'une terre située à Malataverne<sup>69</sup> (1271). 1 p. parch.
- /2 Directe : condamnation de Pierre Dutreuil, ancien échevin de Lyon, à reconnaître qu'une terre qu'il possède à Châtillon d'Azergues relève de la rente de la pitancerie et à payer les arrérages de servis (1738). 1 p. p.

### *Grande cellererie*

- 1 H 101 Personnel. 5 pièces. 1246, 1755-1775
- /1 Règlement de Bernard, grand-prieur, sur les revenus du grand cellerier, Bernard occupant alors cet office (1246). 1 p. parch.
- /2 Procédures au sujet de la succession de grands celleriers (1755-1775). 4 pièces.
- 1 Conflit opposant Jean de Fuligny Damas, abbé et héritier d'Urbain de Laurencin de Chanzé, grand cellerier décédé, et Alexandre Déthy, grand cellerier, au sujet des réparations à faire dans le bâtiment de la cellererie (1755). 1 p. p.
- 2 Succession d'Alexandre Déthy, grand cellerier (1775). 3 p. p.
- 1 H 102 Terriers établis pour des grands celleriers. 5 pièces. 1400-1449
- /1 Bonipardo de Lorgue (1400-1436). 2 pièces.
- 1 1400-1430. 1 reg. p.
- 2 1427-1436. 1 cah. p.
- /2 Pierre de Ballibus (1434-1449). 3 pièces.
- 1 1434-1435. 1 cah. p.
- 2 1434-1447. 1 cah. p.
- 3 1447-1449. 1 cah. p.
- 1 H 103 Titres de propriété et directe. 16 pièces. 1478-1789
- /1 Titres de propriété : vente par Gilbert Dubon, sieur de Cordes, habitant du Forez, à Renaud de Laurencin, seigneur du Péage et de Combelande, et à Pierre Charpin de la Forêt, subrogé de ce dernier, de biens situés à Savigny (1634). 1 p. p.
- /2 Directe : gestion des revenus (1478-1789). 15 pièces.
- 1 Accensements par des grands celleriers et leurs représentants à des particuliers pour des biens situés dans ces paroisses (1478-1566, XVIII<sup>e</sup> s.). 5 pièces.
- Saint-Pierre-la-Palud : Jean d'Albon, abbé de Savigny, en raison de la vacance de la grande cellererie, à Jean Thévenon de Pugny, habitant de Saint-Pierre-la-Palud, pour le bois de Bagny, confirmation de l'acte par Benoît Maillard, grand-prieur, et le chapitre<sup>70</sup> (1488). 2 p. parch att.
  - Savigny (1566-[XVI<sup>e</sup> s.]). 2 pièces.
    - Le sieur d'Écoisse à Antoine de la Remère, écuyer de Savigny, pour une terre située à Savigny, en échange d'une pension (1566). 1 p. parch.
    - Guillaume de Lanay<sup>71</sup> dit de Ronzieu à Simon Magat, habitant de Savigny, Jean Perret dit Burdillon et Gérard et Pierrette le Moine, en 1478, pour des biens situés à Savigny [XVI<sup>e</sup> s. copie]. 1 cah. p.

<sup>69</sup> GUIGUE, 1885-1893, t. II, n° 689, p. 305.

<sup>70</sup> La correspondance avec l'inventaire coté 1 H 4 (chap. 3, article 20), signalée par R. Lacour, est mauvaise.

- Copie d'une fondation de cens, rentes et servis passée en 1347 au profit de Hugon, grand cellerier et curé de Randans, et ses successeurs à la cure de Randans, par Pierre Aymin et Antoinette Martin, habitants de Saint-Paul de Chalain, [XVIII<sup>e</sup> s.]. 1 cah. p.
- 2 Pensions perçues par le grand cellerier (1706-[XVIII<sup>e</sup> s.]). 10 pièces.
  - Procédure entre André de Saillans, grand cellerier, Claude de la Roche, châtelain de Montrotier, assigné en assistance, d'une part, et les mariés Geyton et Geoffray, au sujet du paiement d'une pension (1706). 1 cah. p.
  - Contrats concernant une pension due par Anthelme Guy, notaire à Savigny, à François de Fournillon Butery, grand cellerier, pour des fonds situés à Bibost, et payée par Raphaël Gaillard, maître serrurier à Bibost, puis Mathieu Berger, son héritier, en paiement d'une maison et d'un jardin situés à Bibost (1722-1762). 3 p. p.
  - Quittances établies par Alexandre Antoine Déthy, grand cellerier, et Jean-Claude Lepin Maribaud, procureur des chapitres d'Alix, Largentière et Leigneux, pour une pension rachetée par François Sourdillon, laboureur à Bibost, puis par Claude Charmetton, fils de Pierre Charmetton, vigneron à Savigny, et réattribuée à Pierre Duplanel et Pierrette Rossignol (1762- 1789). 1 cah. p., 2 p. p.
  - Fondation de messes en 1688 par Guillaume Charpin de la Forêt, ancien grand cellerier, au profit de Jacques Charpin de Génomines, actuel grand cellerier, en échange de la somme que lui doit Benoît Dupin, marchand à Lyon, vente par M. Dupuy à M. Giraud d'une maison à Lyon, en échange de la constitution d'une rente auprès du roi et au profit du grand cellerier [XVIII<sup>e</sup> s.]. 1 cah. p., 2 p. p.

1 H 104 Dîmes<sup>72</sup>. 30 pièces.

1399-1784

- /1 Sainte-Paule : vente par Hugon Vicaleys, damoiseau, à Humbert de Chessy, grand cellerier [1327<sup>73</sup>]. 1 p. parch.
- /2 Courzieu : approbation par Antoine Bertrand, sacristain de l'église Saint-Paul à Lyon, des droits de Théodore de Lanay, grand cellerier (1485). 1 p. parch.
- /3 Amplepuis et Ronno<sup>74</sup> (1534, 1749). 6 pièces.
  - 1 Droits du grand cellerier : arrêt de François I, roi de France, maintenant le grand cellerier comme décimateur d'Amplepuis et Ronno (1534), et copie de cet acte établi pour Urbain de Laurencin, grand cellerier (1749) (1534, 1749). 1 p. parch., 1 cah. p. impr.
  - 2 Accord passé entre Antoine Deschamps, procureur des obéanciers de la collégiale Saint-Just de Lyon, et Guillaume Charpin de la Forêt, grand cellerier, au sujet des limites de la dîmerie (1660). 1 cah. p.
  - 3 Procédure entre le grand cellerier et des particuliers d'Amplepuis, Ronno et Saint-Apollinaire (1662-1676). 3 pièces.
    - Accord passé entre les habitants d'Amplepuis et Ronno, représentés par Claude Descrey et Charles Pierrefeu, pour s'opposer à l'augmentation des dîmes perçues par le grand cellerier<sup>75</sup> (1662). 1 p. p.
    - Conflit entre Guillaume Charpin de la Forêt, grand cellerier, et Antoine Lafont Parin, curé de Saint-Apollinaire, au sujet des dîmes perçues à Saint-Apollinaire (1675-1676). 1 p. parch., 1 cah. p.
- /4 Savigny (1594-1784). 19 pièces.
  - 1 Accords et transaction entre le grand cellerier ou un religieux le représentant et le curé de Saint-André de Savigny (1606-1784). 7 pièces.
    - Procédures entre le grand cellerier, le curé de Saint-André et des particuliers au sujet des dîmes de Savigny et de la portion congrue du curé de Saint-André (1606-1761). 5 pièces.
      - Copie d'un accord passé en 1594 entre Jean Robé, grand cellerier, et Jean Thévenet, curé de Saint-André (1606). 2 p. p.
      - Guillaume Charpin de la Forêt, grand cellerier, et François Terrasson, curé de Saint-André : mémoire (1686-1687). 1 cah. p.
      - Notification par maître Blanc, procureur d'André de Saillans, grand cellerier, à maître Lambert, procureur de Philippe Bretonnier, Étienne Duchamp, Pierre Mérigot et Antoine Duplanel, d'une sentence prononcée contre le grand cellerier, selon laquelle il doit payer la portion congrue du curé de Saint-André (1697). 1 p. p.
      - Alexandre Antoine Déthy, grand cellerier, et Denis François Bernier, curé de Saint-André (1761). 1 cah. p.
    - Cession par François Poyre, curé de Saint-André, à Guillaume Charpin de la Forêt, grand cellerier, de fonds situés à Savigny, sur lesquels la dîme est perçue par les religieux de l'abbaye (1666). 1 cah. p.

<sup>71</sup> Lainaco.

<sup>72</sup> Voir ADR, 1 H 104/4-3 pour la totalité des dîmes dépendant de la grande cellerie.

<sup>73</sup> Le document porte la mention suivante « *M(illesim)o( tricentesi)mo vicesimo se(t)imo* ». La date semble donc être 1327, en tout cas 132-. La date de 1400 nouveau style indiquée postérieurement au dos du doc. est fautive.

<sup>74</sup> Voir aussi ADR, 1 H 104/4-3.

<sup>75</sup> [Guillaume Charpin de la Forêt]

- Quittance établie par Fleury, curé de Sourcieux-les-Mines, pour les sieurs Peccachon et Rossignol, fermiers de la dîme de Sourcieux-les-Mines, pour le paiement de la portion congrue (1784). 1 p. p.
- 2 Ordonnances et procédures du grand cellerier contre des particuliers de Savigny (1700-1784). 9 pièces.
  - Requête du grand cellerier demandant contre les habitants de Savigny soumis à la dîme l'interdiction de ramasser leurs récoltes avant le passage des fermiers (1700-1784). 5 pièces.
    - André de Saillans (1700-1709). 2 p. p.
    - François de Fournillon Butery (1727). 1 p. p.
    - Les religieux de l'abbaye (1784). 2 p. p.
  - Sentences prononcées contre des particuliers en faveur du grand cellerier ([XVIII<sup>e</sup> s.]-1727). 3 pièces.
    - Copie d'une sentence établie en 1600 pour André de Saillans, grand cellerier, contre François Prost, marchand de Sain-Bel [XVIII<sup>e</sup> s.]. 1 p. p.
    - François de Fournillon Butery, grand cellerier, contre Guillaume Duplanel, habitant de Savigny (1727). 2 p. p.
  - Requête de Robin de Laurencin de Chanzé, grand cellerier, demandant contre les fermiers de l'aumônerie l'interdiction de troubler le travail de ses fermiers (1748). 1 p. p.
- 3 Ferme des dîmes (1777-1780). 3 pièces.
  - Affermage par le grand cellerier et les religieux de l'abbaye à des particuliers (1777-1780). 2 pièces.
    - Alexandre Antoine Déthy, grand cellerier, à Pierre Antoine Gonnard, marchand de Ronno, pour les dîmes d'Amplepuis et de Ronno<sup>76</sup>, et à Jean Bissardon, marchand de Sain-Bel, pour les dîmes de Savigny (1777). 1 p. p.
    - Les religieux de l'abbaye à Claude Pinet, habitant de Bibost, pour les dîmes dépendant de la grande cellererie (1780). 1 p. p.
  - Requête des religieux de l'abbaye présentée à Jean-Baptiste Coquard, premier consul, pour rayer du partage des tailles le fermier d'une dîme arrivée à terme (1778). 1 p. p.

/5 Panissières (1703-1721). 3 pièces.

- 1 Accord passé entre Claude Joseph d'Albon, prieur de Montrottier, et André de Saillans, grand cellerier, au sujet du droit de lever les dîmes (1703). 2 p. p.
- 2 Cession par Sébastien Ponchon, curé de Panissières, à François de Fournillon Butery, grand cellerier, d'une partie des dîmes (1721). 1 p. p.

1 H 105 Église paroissiale d'Amplepuis, dépendant de la grande cellererie<sup>77</sup>. 26 pièces.

1637-1789

/1 Cure (1651-1782). 9 pièces.

- 1 Testaments et fondation de messes (1651-1656). 2 pièces.
  - Testament de Jeanne Delepinasse, femme de Claude Buyron Chassigne, marchand à Amplepuis, instituant une pension en faveur des curés d'Amplepuis (1651). 1 p. p.
  - Cession par Pierre Baron, curé d'Amplepuis, aux curés d'Amplepuis d'une pension à lui due par Antoine Béchier, couturier à Ternand, en échange d'une fondation de messes (1656). 1 p. p.
- 2 Luminaire<sup>78</sup> (1657-1756). 2 pièces.
  - Inventaire du luminaire, réalisé à l'occasion de la nomination de Philibert Tartu de Soletines comme luminier<sup>79</sup> (1657). 1 p. p.
  - Mémoire des bans et des pensions payées pour le luminaire entre 1753 et 175<sup>80</sup> (1756). 1 p. p.
- 3 Livre de comptes de la fabrique et du luminaire<sup>81</sup>, tenu par Tholin, fabricant, et transmis à M. Roche, son successeur<sup>82</sup> (1660, 1755-1758). 1 cah. p.
- 4 Droit de prêcher et de confesser dans la paroisse d'Amplepuis accordé par l'archevêque de Lyon (1755-1782). 3 pièces.
  - Pierre de Guérin de Tencin (1755-1759). 1 p. p. impr.
  - Antoine de Malvin de Montazet (1773-1782). 2 p. p. impr.
- 5 Chartrier concernant les titres des dîmeries d'Amplepuis et de Ronno entre 1450 et 1534<sup>83</sup> [XVIII<sup>e</sup> s. – copie]. 1 cah. p.

<sup>76</sup> Voir aussi ADR, 1 H 104/3.

<sup>77</sup> Voir aussi le fonds 76J, déposé par Goerges Thollin, renfermant des archives sur le territoire d'Amplepuis aux XVII<sup>e</sup>-XVIII<sup>e</sup> s. (archives non classées).

<sup>78</sup> Voir aussi ADR, 1 H 105/1-3.

<sup>79</sup> Don de Tholin (XLI), n° 10.

<sup>80</sup> Don de Tholin (XLI), n° 32.

<sup>81</sup> Voir aussi ADR, ADR, 1 H 105/1-2.

<sup>82</sup> Un document plus ancien a servi de brouillon à Pierre Tholin, fabricant pour des dessins : requête de Claude Dubecy, habitant d'Amplepuis et gendre de Benoît Charmette, consul et collecteur d'Amplepuis, contre Pierre Foullin, responsable de sa cécité (1660). 1 cah. p. Don de Tholin (XLI), n° 9.

<sup>83</sup> Don de Tholin (XLI), n° 12.

- /2 Prébende et chapelle des Rébé (1637-1789). 17 pièces.
- 1 Compte de Philibert Libéral, luminier de l'église de Cogny, établi pour la maison de Rébé<sup>84</sup> (1637). 1 p. p.
  - 2 Fondations de Claude de Rébé, archevêque de Narbonne, en 1657 : chapelle et chapelain de Rébé, maître d'école pour la paroisse d'Amplepuis, anniversaires, en échange de rentes (1657-1771 – copie)). 2 cah. p.
  - 3 Prébendiers de Rébé (1709-1777). 4 pièces.
    - Nomination de Jean Burnichon, prébendier de Rébé, à la prébende de Notre-Dame de Pitye, dans l'église de Coigny, par Jacquesme Crouzet Labbé (1709). 1 p. p.
    - Nomination de François Cortey à la prébende de Rébé, par Antoine Malvin de Montazet, archevêque de Lyon, et Jean-Baptiste du Sauzay, seigneur de Rébé (1777). 2 p. p.
    - Prise de possession de la prébende et chapelle de Rébé par François Cortey<sup>85</sup> (1777). 1 p. p.
  - 4 Quittance des décimes accordés par le receveur de Lyon à François Cortey, prébendier de Rébé (1777-1789). 10 p. p. impr.

1 H 106 Chapelle de Saint-Bonnet-le-Froid, située dans la paroisse de Chevinay et dépendant de la grande cellererie. 15 pièces.

1620-1772

- /1 Directe : cession par Claude de Rébé, grand cellerier, à Jean Arnaud, hôtelier à Saint-Bonnet-le-Froid, des droits et revenus du grand cellerier sur la paroisse de Saint-Bonnet-le-Froid (1620). 2 p. p.
- /2 Procédures entre Guillaume Charpin de la Forêt et des particuliers (1652-1667). 3 pièces.
  - 1 Au sujet de la dépendance de la chapelle (1652-1662). 2 pièces.
    - Raymond Latappie, curé de Chevinay (1652). 1 p. p.
    - Louise de Serre, baronne de Pollionay (1662). 1 p. p.
  - 2 François et Antoine Blanc, habitants de Saint-Bonnet-le-Froid, au sujet d'une place dépendant de la chapelle et usurpée par ces derniers (1667). 1 p. p.
- /3 Service de la chapelle (1662-1757). 8 pièces.
  - 1 Désistement d'Antoine Blanc, desservant, en faveur de Guillaume Charpin de la Forêt, grand cellerier, dont il tenait la ferme de la chapelle (1662). 1 p. p.
  - 2 Nominations de desservants par le grand cellerier (1681-1757). 5 pièces.
    - Jean-Jacques Dupus, prêtre, nommé par Guillaume Charpin de la Forêt (1681). 2 p. p.
    - Jean Floris, prêtre, nommé par François de Fournillon Butery (1722). 1 p. p.
    - Barnabé Bonay, prêtre, nommé par Urbain de Laurencin de Chanzé (1754). 1 p. p.
    - Antoine Vachon, prêtre, nommé par Alexandre Antoine Déthy (1757). 1 cah. p.
  - 3 Engagement passé par M. Tourette à desservir la chapelle et à payer une pension à André de Saillans, grand cellerier (1696). 1 p. p.
  - 4 Brouillon de lettre du grand cellerier<sup>86</sup>, à l'archevêque de Lyon, au sujet d'Antoine Vachon, desservant de la chapelle, accusé de symonie [XVIII<sup>e</sup> s.]. 1 p. p.
- /4 Bâtiments<sup>87</sup> : devis établis pour les réparations (1772). 2 pièces.
  - 1 Devis concernant les réparations ordonnées par l'archevêque de Lyon (1772). 1 p. p.
  - 2 Copie d'un devis établi par Pierre Buron, maçon entrepreneur à Montrotier [XVIII<sup>e</sup> s.]. 1 p. p.

### *Cellererie mineure*

1 H 107 Directe et titres de propriété sur des fonds situés à Saint-Laurent-d'Oingt, Saint-Vérand, Sainte-Paule et Savigny. 16 pièces.

1248, 1376, 1542-1769

- /1 Directe (1248, 1376, [XVI<sup>e</sup> s]-1769). 14 pièces.
  - 1 Gestion des revenus (1248, 1376, 1645-1728). 8 pièces.
    - Remboursement par Guichard d'Oingt, à Jacques<sup>88</sup> Bonier, cellerier, d'une somme empruntée sur les servs de fonds situés à Saint-Laurent-d'Oingt, Saint-Vérand et Sainte-Paule<sup>89</sup> (1248). 1 p. parch.

<sup>84</sup> Don de Tholin (XLI), n° 9.

<sup>85</sup> Don de Tholin (XLI).

<sup>86</sup> [Alexandre Antoine Déthy]

<sup>87</sup> Voir aussi ADR, 1 H 106/2-1.

<sup>88</sup> Jacob.

<sup>89</sup> GUIGUE, 1885-1893, t. 1, n° 429, p. 536. ADR, 1 H 4, article du cellerier de Saint-Laurent, fol. 110 r, n° 1.



- *Vidimus* d'une vente passée en 1316 par Jean de Châtillon d'Azergues, chevalier, et Hugues, son frère, damoiseau, à Humbert de Chessy, cellierier, de cens et servis pour des fonds non situés<sup>90</sup> (1376). 1 p. parch.
  - Quittance établie par le cellierier<sup>91</sup>, pour Étienne de Paney, chevalier, pour des fonds non situés<sup>92</sup> (1376). 1 p. parch.
  - Copies pour Laurent de Foudras, grand-prieur, Barthélémy de la Garde puis François du Terrail Dornaison, cellieriers mineurs et prieurs de Saint-Laurent-d'Oingt, d'un échange passé en 1613 entre Claude de la Forêt, prieur de Saint-Laurent-d'Oingt, et Gaspard de Mornyers, seigneur de Mornyers et de Prognay, de cens et servis perçus sur des fonds situés à [Saint-Laurent-d'Oingt] (1645-[XVIII<sup>e</sup> s.]). 2 cah. p., 1 p. p.
  - Reconnaissances nouvelles au profit de Laurent de Foudras de la Tour, cellierier mineur et prieur de Saint-Laurent-d'Oingt, pour des fonds situés à Saint-Laurent-d'Oingt (1722-1728). 2 pièces.
    - Jean Corsand, dit la Valée, habitant de Saint-Laurent-d'Oingt (1722). 1 p. p.
    - Antoine Marduel, tonnelier à Oingt (1728). 1 p. p.
- 2 Procédures entre le cellierier mineur et des particuliers ([XVI<sup>e</sup> s.]-1769). 6 pièces.
- Gilbert Dubost, cellierier mineur et prieur de Saint-Laurent-d'Oingt, et Jean Guilloud, boucher de Saint-Laurent-d'Oingt, au sujet d'arrérages de cens et servis impayés pour des fonds situés à Saint-Laurent-d'Oingt [XVI<sup>e</sup> s.]. 1 cah. p.
  - Barthélémy de la Garde, cellierier mineur, et Jean Poncet et Pernelle Morandin, sa femme, puis Barthélémy Coppier, vigneron à Savigny, et Andrée Poncet, sa femme, au sujet d'une pension due par Jean Poncet père, tonnelier à Savigny, à François d'Albon, abbé, et cédée à Barthélémy de la Garde (1623-1684). 1 cah. p., 2 p. p.
  - François du Terrail, cellierier mineur, et les héritiers de Jean Monnet, boucher à Savigny, au sujet d'arrérages de pension (1697). 1 cah. p.
  - Laurent de Foudras, grand-prieur et prieur de Saint-Laurent-d'Oingt, et Louise Gervais, habitante de Saint-Laurent-d'Oingt, au sujet des limites de leurs directes pour des fonds situés à Saint-Laurent-d'Oingt (1769). 1 cah. p.
- /2 Titres de propriété (1542, 1622). 2 pièces.
- 1 Transmission : cession par Jacques de Ronchinol, cellierier mineur, à Simon de Ronchinol, son frère, de terres situées à Saint-Nizier d'Azergues, en paiement d'une somme à lui due (1542). 1 p. parch.
- 2 Procédure entre André Bernardon, juge de la baronnie de Savigny, représentant François d'Albon, abbé, et Barthélémy de la Garde, cellierier mineur et prieur de Saint-Laurent-d'Oingt, au sujet de fonds situés à Saint-Laurent-d'Oingt et contenus dans la succession de Gilbert Dubost, ancien cellierier mineur et prieur de Saint-Laurent-d'Oingt, décédé (1622). 1 cah. p.

1 H 108 Enquête et sentence par Étienne, abbé, au sujet de l'union du doyenné de Teylan à la cellererie mineure, revendiquée par Girard Arod, cellierier mineur, et contestée par Peronnin d'Ars, doyen de Teylan<sup>93</sup>. 1 p. parch.

1368

1 H 109 Prévôté et cure des Olmes. 5 pièces.

1257, 1766-1779

- /1 Vente par Jean et Étienne Vital, et Pétronille, veuve de Zacharie Eldini, à Durand, cellierier, de la prévôté des Olmes<sup>94</sup> (1257). 1 p. parch.
- /2 Requête des consuls et des habitants des Olmes contre Jean Nové, dit Josserand, au sujet du paiement de la taille et des impôts royaux<sup>95</sup> (1766). 2 p. p.
- /3 Récépissé établi par le greffe de Lyon du double des registres de baptêmes, mariages et sépultures (1779). 1 p. p.
- /4 Reconnaissance passée au XVII<sup>e</sup> s. par M. Juilleron, curé des Olmes, au profit de François du Terrail Dornaison, cellierier mineur et prieur de Saint-Laurent-d'Oingt, de son droit de patronnage à la cure [XVIII<sup>e</sup> s.]. 1 p. p.

<sup>90</sup> 1 H 4, article du cellierier de Saint-Laurent, fol. 110 r, n° 3.

<sup>91</sup> [Guichard de Meyse]

<sup>92</sup> ADR, 1 H 4, article du cellierier de Saint-Laurent, fol. 111 r, n° 6.

<sup>93</sup> ADR, 1 H 4, article du cellierier de Saint-Laurent, fol. 110 r-111 v, n° 5.

<sup>94</sup> ADR, 1 H 4, article du cellierier de Saint-Laurent, fol. 110 r, n° 2.

<sup>95</sup> Don Perret, 1898.

- 1 H 110 Prieuré de Saint-Laurent-d'Oingt : directe. 2 pièces.  
[XV<sup>e</sup> s.], 1776-1792
- /1 Extrait de terrier [XV<sup>e</sup> s.]. 1 cah. p.  
/2 Registre des recettes et des dépenses de M. Debard, cellier mineur (1776-1792). 1 cah. p.
- 1 H 111 Dîmes de Saint-Laurent-d'Oingt. 6 pièces.  
1613-1689, 1735
- /1 Procédures au sujet du paiement des dîmes (1613-1614, [XVIII<sup>e</sup> s.]. 2 pièces.  
-1 Entre Claude de la Forêt, cellier mineur et prieur de Saint-Laurent-d'Oingt, et Philibert Sage, maréchal de Savigny (1613-1614). 1 cah. parch., 1 p. parch.  
-2 Copie d'un accord passé en 1525 entre Jacques de Ronchinol, cellier et prieur de Saint-Laurent-d'Oingt, et les habitants de Meyrieu, Saint-Laurent-d'Oingt et Sainte-Paule [XVIII<sup>e</sup> s.]. 1 cah. p.  
/2 Règlement portant sur les dates des vendanges pour François du Terrail, cellier mineur et prieur de Saint-Laurent-d'Oingt, contre les habitants de Saint-Laurent-d'Oingt (1689). 1 p. p.  
/3 Vente par Laurent de Foudras, grand-prieur, cellier et prieur de Saint-Laurent-d'Oingt, à Benoît Riot, vigneron à Saint-Laurent-d'Oingt, de terres situées dans cette paroisse, en échange de servis<sup>96</sup> (1735). 1 p. p.  
/4 Copies d'une donation par Étienne, abbé, et Guillaume Bollaz, cellier, à Hugues Morel, chapelain de Buy, des oblations dues au cellier à cause du droit de patronage sur les paroisses de Meyrieu, Oingt, Saint-Laurent-d'Oingt et Sainte-Paule, et des dîmes de Saint-Laurent-d'Oingt [XVII<sup>e</sup>-XVIII<sup>e</sup> s.]. 2 p. p.
- 1 H 112 Cure de Saint-Laurent-d'Oingt. 7 pièces.  
[déb. XVI<sup>e</sup> s.]-1777
- /1 Procédures entre Antoine de Mice, curé de Saint-Laurent-d'Oingt et le cellier, prieur de Saint-Laurent-d'Oingt, au sujet du droit de patronage à la cure [déb. XVI<sup>e</sup> s.]. 3 pièces.  
-1 Copie d'une sentence arbitrale donnée en 1475 par Charles de Bourbon, archevêque de Lyon, entre Antoine de Mice, curé de Saint-Laurent-d'Oingt, et Étienne Paleri, cellier [déb. XVI<sup>e</sup> s.]. 1 cah. p.  
-2 Copies d'une reconnaissance passée en 1505 par Antoine de Mice, curé de Saint-Laurent-d'Oingt, au profit de Jacques de Ronchinol, cellier et prieur de Saint-Laurent-d'Oingt, au sujet de son droit de patronage à la cure [déb. XVI<sup>e</sup> s.]. 1 cah. p., 1 p. p.  
/2 Déclaration de vacance par Pierre de Pina, archevêque de Lyon (1586). 1 p. parch.  
/3 Administration paroissiale (1777-[XVIII<sup>e</sup> s.]). 3 pièces.  
-1 Promesse de mariage entre Jean-Claude Lambert, bourgeois du Bois d'Oingt, fils de Louis Lambert, notaire, et Antoinette Carron, fille de Jean Carron, marchand à Saint-Laurent-d'Oingt, et bénédiction accordée par Antoine Malvin de Montazet, archevêque de Lyon (1777). 2 p. p.  
-2 Inventaire des titres et mémoires [XVIII<sup>e</sup> s.]. 1 p. p.
- 1 H 113 Dîmes de Saint-Laurent-d'Oingt. 2 pièces.  
1505, [XVII<sup>e</sup> s.]
- /1 *Vidimus* par François de Rohan, archevêque de Lyon, d'un acte passé en 1494 pour Philibert de Lagnieu, cellier et prieur de Saint-Laurent-d'Oingt, Antoine du Noyer et Antoine Meyssonier, respectivement curés de Saint-Laurent-d'Oingt et de Theizé, concernant les confins de la dîmerie de Saint-Laurent-d'Oingt (1505). 1 p. parch.  
/2 Procédure entre Philibert Sage, curé de Saint-Laurent-d'Oingt, et Claude de la Forêt, prieur de Saint-Laurent-d'Oingt, au sujet de la portion congrue du curé [XVII<sup>e</sup> s.]. 1 cah. p.

<sup>96</sup> Don de Martin Basse, 1936.

1 H 114 Directe et titre de propriété. 8 pièces. 1502-[XVIII<sup>e</sup> s.]

- /1 Directe : pièces de procédures (1502-[XVIII<sup>e</sup> s.]). 7 pièces.
- 1 Droits de rachat dus par les héritiers de Pierre Durand à Jean de Vaxalliaco, dit Humbert de Laye, [curé] de Saint-Laurent d'Oingt, pour des fonds situés à Saint-Laurent-d'Oingt (1502-1505). 2 p. parch.
  - 2 Original et copie d'une reconnaissance passée par Claude Lambert, laboureur de Sainte-Paule, fils de Jean Addon Lambert, au profit de Benoît Chanfroy, curé de Saint-Laurent-d'Oingt, pour une pension due pour l'anniversaire d'Antoine Saulnier (1588, [XVIII<sup>e</sup> s.]). 1 p. parch., 1 p. p.
  - 3 Accord entre Barthélémy Olivier, curé de Saint-Laurent-d'Oingt, et Pierre Alix, fils d'Antoine Alix, laboureur de Sainte-Paule, au sujet d'une fondation d'anniversaire faite en 1595 par Pierre Jacques, ancien curé, au profit de Benoît Chanfroy, alors curé de Saint-Laurent-d'Oingt, copie de cet accord, réalisée pour Antoine Forêt, curé de Saint-Laurent-d'Oingt, contre Laurent de Foudras, prieur de Saint-Laurent-d'Oingt, (1648, [XVIII<sup>e</sup> s.]). 1 cah. p., 2 p. p.
- /2 Titre de propriété : vente par Pierre Basset, habitant d'Oingt, à André Auserachon, dit Perret, de fonds situés à [Saint-Laurent-d'Oingt] (1518). 1 p. parch.

1 H 115 Église de Saint-Laurent-d'Oingt : original et copie réalisée pour Antoine Forêt, curé de Saint-Laurent-d'Oingt, contre Laurent de Foudras, prieur de Saint-Laurent-d'Oingt, d'un échange passé entre Antoine du Noyer, ancien curé, et Rollet de Ronchinol, curé, tous deux de cette paroisse, de biens situés au même lieu et d'une pension pour l'anniversaire d'Antoine du Noyer. 1 p. parch., 1 p. p. 1537, XVIII<sup>e</sup> s.

**1 H 116-125 JURIDICTION DE SAINT-LAURENT-D'OINGT. 290 PIÈCES.**

1712-1786

1 H 116 Registres des présentations et des défauts. 3 cah. p.

1727-1785

1 H 117 Plumitifs. 18 cah. p.

ssss1716-1785

1 H 118 Enquêtes, expertises, sentences. 4 cah. p., 57 p. p.

1712-1785

1 H 119 Procédure criminelle : plaintes, informations, rapports d'experts, mémoire, défaut de présentation. 132 p. p.

1716-1786

**1 H 120-125 JURIDICTION GRACIEUSE. 76 PIÈCES.**

1712-1784

1 H 120 Successions : inventaires après décès, acceptations de legs. 29 p. p.

1715-1784

1 H 121 Ventes par adjudication, réquisitions. 14 p. p.

1712-14730

1 H 122	Tutelles, curatelles, inventaire après décès. 14 p. p.	1715-1784
1 H 123	Expertises : nomination, serments et rapports d'experts. 13 p. p.	1718-1782
1 H 124	Caution, compulsoire. 2 p. p.	1722, 1726
1 H 125	Police. 4 p. p.	1725-1732

*Grande et petite sacristies*

1 H 126	Personnel : nominations. 2 pièces.	1647-1688
/1	Nomination de Charles de Prades, grand-sacristain, comme procureur général, après le décès de Maximilien Duponget, prieur de Saint-Claude (1647). 1 p. p.	
/2	Attribution par l'abbé et Gaspard Groslier de Servières, doyen de Lanay, de l'office de grand-sacristain au sieur de Servières, contestée par Charles de Franc, représenté par Claude Antoine de Franc, son neveu, auprès de Louis, roi de France (1688). 1 cah. parch.	
1 H 127	Procédures entre le grand-sacristain et d'autres religieux. 7 pièces.	1427-1433, 1699-1768
/1	Entre Jean Favelle, puis Ennemond Jayet, grands sacristains, et Martin Chardon, curé de Saint-André de Savigny, au sujet de la possession des offrandes faites à l'église paroissiale pour la fête de Saint-André, quittances (1427-1432). 3 p. parch.	
/2	Entre Gaspard Groslier de Servières, grand-prieur et grand-sacristain, ancien doyen de Lanay, et Paul de Thélis de Valorge, doyen de Lanay, au sujet des limites de leurs maisons, des réparations du doyenné et d'arrérages de servis dus au grand-sacristain (1699-1701). 2 p. p.	
/3	Procédure entre Antoine Dédree de la Serrée, grand-sacristain, d'une part, et Pierre et Claude Régipas, père et fils, habitants de Saint-Pierre-la-Palud, et François de Cluny, aumônier, d'autre part, au sujet de la directe pour des fonds situés à Chevinay (1768). 2 cah. p.	
1 H 128	Titres de propriété et directe <sup>97</sup> . 270 pièces.	1229-1263, 1609-1789
/1	Titres de propriété (1229, 1609-1696). 5 pièces.	
-1	Oingt : vente par Humbert de Bataleu et Guicharde, sa femme, à Hugues, sacristain, de biens <sup>98</sup> (1229). 1 p. parch.	
-2	Savigny (1609-1696). 4 pièces.	
•	Échange passé entre Pierre de Prades, grand-sacristain, agissant pour Aimé de Prades, seigneur de Prades, son frère, et Antoine Bertachon, laboureur à Savigny, et Claudine Bertachon, sa mère, de deux prés (1609). 1 cah. p.	

<sup>97</sup> Les documents concernant la gestion des revenus de la grande et de la petite sacristie sont respectivement cotés en 1 H 128 et 1 H 132. En revanche, les procédures relatives à la directe mêlent souvent les deux sacristies, et se trouvent donc rassemblées en 1 H 128.

<sup>98</sup> GUIGUE, 1885-1893, t. 1, n° 256, p. 326.

- Vente par Jean Dutour, habitant de Savigny, et Françoise Tallobard, sa femme, à Charles de Prades, grand-sacristain, d'une maison située dans l'abbaye et d'une terre située dans cette paroisse (1652-1656). 2 p. p.
  - Vente par Jean de Vigo, chirurgien à Lyon, à Gaspard Groslier de Servières, grand-prieur et grand-sacristain, de biens (1696). 1 cah. p.
- /2 Directe (1263, 1688-1784). 265 pièces.
- 1 Gestion des revenus<sup>99</sup> (1263, 1506-1509, 1605, 1784). 7 pièces.
- Fonds situés à Sourcieux-les-Mines : vente par Bertrand de Tassin, chevalier, à Jacob, sacristain, de servis<sup>100</sup> (1263). 1 p. parch.
  - Fonds situés à Savigny (1506-1509, 1784). 5 pièces.
    - Reconnaissances de servis en faveur de Guillaume Morret, grand-sacristain, pour un pré situé à [Savigny] : *vidimus* d'un acte passé en 1488 par Jean et André Bertachon, frères, habitants de Savigny, pour le regain de ce pré<sup>101</sup>, reconnaissance par Jean Fenouillet, au nom de Jean du Bois<sup>102</sup>, habitants de Savigny, pour la prise d'eau dans ce pré. 2 p. parch. (1506).
    - Vente par Louis de la Rivière, grand-sacristain, à François Bolan, maréchal de Savigny, d'un bien<sup>103</sup> et des servis, confirmation de cet appensionnement par François d'Albon, abbé, contre Claude Vairon, aumônier, et François Mathel<sup>104</sup>, communier (1509). 2 p. parch.
    - Affermage par Joseph de Barthelas, grand-prieur et sacristain de Notre-Dame, agissant pour la grande sacristie, à Claude Cusset et Antoinette Delestre, sa femme, du domaine du Colombier, situé à Savigny (1784). 1 p. p.
  - Fonds non situés : paiement par les héritiers Mériqot des arrérages de servis dus au grand-sacristain<sup>105</sup>, à cause d'une reconnaissance passée en 1503 par Claude Mériqot au profit d'Humbert Louat, grand-sacristain (1605). 1 cah. p.
- 2 Procédures entre le grand-sacristain et le sacristain de Notre-Dame et des particuliers au sujet de contestation de directe, reconnaissances nouvelles et arrérages de servis impayés (1688-1787). 258 pièces.
- Entre Claude Joseph d'Albon, abbé, Charles de Franc, Gaspard Groslier de Servières et Gilbert Dédée de la Serrée, grands sacristains successifs, François Commarmond, bourgeois de Saint-Symphorien-le-Château, fermier de la grande sacristie, et Gaspard de Fournillon, sacristain de Notre-Dame, Anthelme Guy, notaire à Savigny et son ayant-droit, et ses héritiers d'une part, et François Fiatet, bourgeois de Lyon, Jeanne Libéral, sa femme, héritiers de Pierre Libéral, laboureur à Saint-Pierre-la-Palud, et Gilbert Torrent et Françoise de Montégu, leurs héritiers, pour des fonds situés à Chevinay, Sain-Bel et Saint-Pierre-la-Palud : mémoires, requêtes, défauts, copies de documents antérieurs (1688-1734). 128 pièces. 6 cah. p., 122 p. p.
  - Entre Claude Joseph d'Albon, abbé, Charles de Franc, puis Antoine Dédée de la Serrée, grands sacristains, d'une part, et Jean Colleymieux, puis François Verchère, procureur à la cour de Lyon, d'autre part, pour des fonds situés à Sain-Bel (1749-1770). 4 cah. p., 44 p. p.
  - Entre Antoine Dédée de la Serrée, grand-sacristain, et des particuliers (1753-1776). 62 pièces.
    - Jean Rochet, habitant de Sourcieux-les-Mines, pour des fonds situés à Sourcieux-les-Mines (1753). 2 p. p.
    - François de Cluny, abbé, d'une part, et Jean Monin, Claude Régipas, laboureurs à Saint-Pierre-la-Palud, Jean Terrasse, Michel Vernay et Aimée Courtois, sa femme, laboureurs à Chevinay, Benoît Roux, dit Molas, laboureur à Bessenay, et plusieurs habitants de ces paroisses, d'autre part, pour des fonds situés à Chevinay et Saint-Pierre-la-Palud (1756-1774). 1 cah. p. impr., 2 cah. p., 21 p. p.
    - Henri Rompère, procureur à la cour de Lyon, pour des fonds non situés (1762-1769). 14 p. p.
    - Claude Pinet, dit Lalier, laboureur à Sain-Bel, pour des fonds situés à Sain-Bel (1766). 5 p. p.
    - Aimé Vulpas, dit Mathillon, laboureur à Ancy, pour des fonds situés à Ancy (1775-1776). 17 p. p.
  - Entre M. de Barthelas, sacristain de Notre-Dame, et Philibert et Mathieu Vérand, père et fils, habitants de Saint-Germain-sur-l'Arbresle, pour des fonds situés à Saint-Germain-sur-l'Arbresle (1783). 3 p. p.
  - Entre le grand-prieur et le chapitre, agissant pour la grande sacristie, et Joseph Ribollet et son fils, marchands à Savigny, pour des fonds situés à Savigny (1783-1787). 17 p. p.

<sup>99</sup> Il manque deux pièces mentionnées par R. Lacour et publiées dans Guigue, 1885-1893 : t. 1, p. 370, n° 297 et t. 2, p. 298, n° 686.

<sup>100</sup> GUIGUE, 1885-1893, t. 2, n° 615, p. 164.

<sup>101</sup> Au dos du parchemin se trouve un croquis des parcelles concernées.

<sup>102</sup> Bosco.

<sup>103</sup> Dans l'abbaye ?

<sup>104</sup> Mathieu.

<sup>105</sup> [Pierre de Prades]

- /1 Spirituel : fondation d'anniversaire par Jean de Saint-Paul, prêtre, en faveur de Jean Favelle, grand-sacristain, approuvée par Guillaume d'Albon, abbé, et Artaud de Galtier, grand-prieur (1424). 1 p. parch.
- /2 Dîmes de Sourcieux-les-Mines ([XVI<sup>e</sup> s.]-1782). 19 pièces.
- 1 Procédures entre le grand-sacristain et des habitants de Sourcieux-les-Mines ([XVI<sup>e</sup> s.], 1782). 6 pièces.
- Copie d'un accord passé entre Louis de la Rivière, grand-sacristain, et les habitants de Sourcieux-les-Mines (1528). 1 p. p.
  - Entre le grand-prieur et les religieux de l'abbaye<sup>106</sup> d'une part, et Louis Blanc, chirurgien à Sain-Bel, Antoine Gaynon, Louis Rest et Louis Aizement, habitants de Sourcieux-les-Mines, et d'autres habitants de Sourcieux-les-Mines d'autre part (1782). 5 p. p.
- 2 Accensements par le grand-sacristain à des particuliers (1684-177[2]). 13 pièces.
- Par Charles de Franc, grand-sacristain, à Antoine Bissardon, marchand de Sain-Bel (1684). 1 p. p.
  - Par Gaspard Groslier de Servières, grand-prieur et grand-sacristain, à des particuliers de Sain-Bel et Savigny (1694-1708). 3 pièces.
    - Geoffroy Grange, marchand de Sain-Bel (1694-1700). 1 cah. p., 1 p. p.
    - Antoine Lambert, habitant de Savigny, et Marguerite Mérigot, habitante de Sain-Bel (1708). 1 p. p.
  - Par Gilbert Dédée de la Serrée, grand-sacristain, à Marguerite Mérigot, habitante de Sain-Bel (1717). 1 p. p.
  - Par Antoine Dédée de la Serrée, grand-sacristain, à des particuliers de Sain-Bel, Savigny et Sourcieux-les-Mines (1725-177[2]). 8 pièces.
    - Marguerite Mérigot, habitante de Sain-Bel (1725-1744). 3 p. p.
    - Antoine Bissardon, marchand à Sain-Bel, puis Marie-Aimée Lambert, sa veuve (1744-1761). 2 cah. p., 1 p. p.
    - André Pincanon, Antoine Pinvinou de Pralong, Benoît Colomb et Étienne Bessenay, habitants de Sourcieux-les-Mines (1767). 1 cah. p.
    - Joseph Ribollet, marchand à Savigny (177[2]). 1 p. parch.

**1 H 130-131 CURE DE SOURCIEUX-LES-MINES. 61 PIÈCES.**

1345, 1646-1790

1 H 130 Procédure portée devant Henri de Villars, archevêque de Lyon, opposant Mathieu Grigneu, grand-sacristain, et Léonard Grigneu, curé de Sourcieux-les-Mines, d'une part, et Jean Bourgeois, clerc, d'autre part, au sujet du droit de collation et de présentation à la cure de Sourcieux-les-Mines. 1 p. parch.

1345

1 H 131 Directe, titres de propriété, administration paroissiale, procédures. 60 pièces.

1646-1790

- /1 Directe : gestion des pensions (1646-1788). 3 pièces.
- 1 Copie d'un échange de biens, situés à Sourcieux-les-Mines, passé en 1553 entre Jean Jubin, curé de Sourcieux-les-Mines, et Étienne Pincanon, notaire à Lyon : un pré contre une terre et une pension, note de Brietton, curé de Sourcieux-les-Mines, mentionnant les sieurs Bessenay et Pincanon, pères et fils, qui ont refusé de payer leurs pensions pour le pain béni de Pâques (1646, 1729). 2 p. p.
- 2 Accord passé entre Pierre Loup Fleury, curé de Sourcieux-les-Mines, et ancien curé de Cogny, et Benoît Brissac, curé de Cogny et ancien curé de Sourcieux-les-Mines, au sujet d'une pension (1788). 1 p. parch.
- /2 Titres de propriété pour des biens situés à Sourcieux-les-Mines (1659-1677). 2 pièces.
- 1 Vente par Jean Guichard, laboureur à Sourcieux-les-Mines, à Gaspard Villard, curé de Sourcieux-les-Mines, de biens (1659). 1 p. p.
- 2 Donation par Pierre Villard, curé de Sourcieux-les-Mines, à la cure, d'une terre en paiement d'une fondation d'anniversaire (1677). 1 p. p.

<sup>106</sup> Sacristanie réunie au chapitre.

- /3 Administration paroissiale (1755-1790). 19 pièces.
- 1 Pièces annexes aux registres paroissiaux : procès-verbaux d'inhumations, émancipation et promesse de mariage (1755-1765). 4 p. p.
  - 2 Accusé de réception par le greffe de Lyon du double des registres de baptêmes, mariages et sépultures (1766-1790). 12 p. p.
  - 3 Levée des scellés apposés sur les tiroirs de la sacristie après le décès de M. Brietton, curé de Sourcieux-les-Mines, en présence de Benoît Brissac, son successeur, et inventaire des papiers et paquets retrouvés (1772). 3 p. p.
- /4 Procédures entre les curé, luminier et fabriciens et Antoine Jutet, laboureur à Sourcieux-les-Mines, tuteur des enfants mineurs de Pierre Rochet, fabricien, au sujet du vol de l'argent de la fabrique déposé dans la sacristie : requêtes, quittances et reçus pour l'achat de cierges et d'hosties, quittances pour le paiement des travaux de réparations de l'église (1787-1789). 1 cah. p., 35 p. p.

1 H 132 Sacristie de Notre-Dame (petite sacristie)<sup>107</sup>. 8 pièces.

1285-1288, 1707-1788

- /1 Donations par Girin du Mas, prieur de Montrottier, au profit de l'abbaye de Savigny et de la sacristie de Notre-Dame (1285-1288). 2 pièces.
- 1 Fondation sous le patronage d'Étienne, abbé, par Girin du Mas, de la sacristie de Notre-Dame, et cession d'une rente pour les paroisses de Bessenay, Bibost, Chessy, Chevinay, Le Breuil, Sain-Bel, Saint-André de Saint-Germain, Saint-Julien-sur-Bibost, Saint-Pierre-la-Palud et Saint-Pierre de Savigny<sup>108</sup> (1285). 1 p. parch.
  - 2 Vente par Pierre Arnaud, et son frère<sup>109</sup>, damoiseaux, et Girine et Guicharde, leurs sœurs, à Girin du Mas, de servis pour des fonds situés à Courzieu, Lentilly et Saint-Pierre-la-Palud (1288). 1 p. parch.
- /2 Directe : gestion des revenus (1707-1788). 6 pièces.
- 1 Cession par de Fournillon, sacristain, à Anthelme Guy, des arrrages de servis que lui doit le sieur Piolet pour ses années de sacristain de Notre-Dame (1707). 1 p. p.
  - 2 Accensement par Hector Louis de Laurencin, sacristain de Notre-Dame, à Anthelme Guy, notaire à Savigny, de sa rente noble pour les paroisses d'Ancy, Bessenay, Bibost, Chessy, Chevinay, Glay, Le Breuil, Montrottier, Sain-Bel, Saint-Germain-sur-l'Arbresle, Saint-Julien-sur-Bibost, Saint-Pierre de Savigny et Tarare (1715). 1 p. p.
  - 3 Création d'une pension par Antoine de Ronzeau de Puzieux, sacristain de Notre-Dame, pour Jean Gomand, curé de Saint-André de Savigny, et contre Benoît et Pierre Blanc, habitants de Bibost (1722). 1 p. p.
  - 4 Récépissés et inventaire de terriers de la petite sacristie, établis par Rougans et Charbagne, notaire à Sain-Bel, pour Joseph de Barthelas, grand-prieur et sacristain de Notre-Dame (1778-1789). 3 p. p.

*Communerie*

1 H 133 Spirituel : fondations. 6 pièces.

1298-1299, 1464-1510, 1734

- /1 Vente par Uffred de Vego, chevalier, à Guigues de Chavannes, chanoine de Saint-Just de Lyon, de cens en nature sur des fonds de Bully et Saint-Germain-sur-l'Arbresle, immédiatement cédés au communier en paiement d'une fondation d'anniversaire pour Aymar et Amédée de Roussillon, respectivement archevêque de Lyon et abbé de Savigny<sup>110</sup> (1298). 1 p. parch.
- /2 Lettre de G. de Verney, doyen de l'église de Montbrison, mentionnant l'anniversaire de de Forez, seigneur de Beaujeu, attribué au communier<sup>111</sup> (129[9]).
- /3 *Vidimus* d'Antoine Bertrand, chanoine de Saint-Paul à Lyon, rappelant la remise en 1259 par Jean, abbé, et plusieurs prieurs au communier, de revenus en argent (1464). 1 p. parch.
- /4 Reconnaissance de pension par Louis de Saint-Germain, abbé de Figeac et prieur de Salt-en-Donzy, au profit de François Mathieu, communier, pour le paiement des jeûnes annuels (en présence de François d'Albon, abbé) (1510). 1 p. parch., 1 p. p.
- /5 Cession par Antoine de Ronzeau de Puzieux, communier et prieur de Denicé, aux habitants et luminiers de Denicé, de fonds en échange de l'acquiescement d'une fondation faite en 1630 par Louis Bernardon (1734). 1 p. p.

<sup>107</sup> Voir aussi note renvoyant à la cote ADR, 1 H 128.

<sup>108</sup> GUIGUE, 1885-1893, t. 2, n° 807, p. 519 ; BERNARD, 1853 a, n° 958, p. 536 ; ADR, 1 H 4, article du sacristain de Notre-Dame ; fol. 127, n° 1.

<sup>109</sup> [Guichard]

<sup>110</sup> ADR, 1 H 4, chap. 3, n° 9.

<sup>111</sup> ADR, 1 H 4, article de la comunerie, fol. 199 r, n° 13.

- 1 H 134 Procédures. 4 pièces. 1408-1487, 1736-1740
- /1 Accord entre Hugues Aigue, communier, et Girard de Pirovanno, doyen de Teylan, au sujet de la juridiction de Soleymieux (1408). 1 p. parch.
  - /2 Nomination par Jean d'Albon, abbé, et Benoît Maillard, grand-prieur, de Lancelot de Cordon, communier, comme procureur du monastère pour un procès contre l'évêque de Lausanne (1487). 1 p. parch.
  - /3 Entre Antoine de Ronzeau de Puzieux, communier, et Joseph Arod, baron de Montmelard, au sujet du droit de guet et de garde (1736). 1 cah. p.
  - /4 Succession de Joseph de Ronzeau de Puzieux de Prélange, communier, intéressant l'abbé de Savigny, et Antoine de Ronzeau de Puzieux, doyen de Teylan, frère du défunt (1740). 1 p. p.
- 1 H 135 Livre de recettes des temporaux et des droits de patronage sur des églises et prieurés<sup>112</sup>. 1 reg. p. 1515-1542
- 1 H 136 États des revenus et des charges de la communerie. 5 pièces. [fin XIII<sup>e</sup> s.], 1618-1700
- /1 Charges dues par les religieux et les églises paroissiales [fin XIII<sup>e</sup> s.]. 1 p. parch.
  - /2 Inventaires et état des revenus (1618-1700). 4 pièces.
    - 1 Inventaire des papiers et terriers de la communerie, réalisé par Jacques de Prades, chamarier, et des religieux de l'abbaye (1618). 2 p. p.
    - 2 États des revenus pour l'année 1700 et mémoire des servis dus par et au communier ([XVII<sup>e</sup> s.]-1700). 2 pièces.
- 1 H 137 Contrat d'échange et copie de ce contrat : entre Christophe d'Arames, grand-prieur, et le chapitre de l'abbaye, agissant pour la communerie vacante, et Antoine de Sainte-Colombe, doyen de Teylan, des maisons de leurs offices, situées dans l'abbaye, à cause de l'incendie de la communerie<sup>113</sup>. 3 pièces. 1 p. parch., 1 cah. p., 1 p. p. 1585-1607
- 1 H 138 Directe. 61 pièces. 1268-1298, 1539-1777
- /1 Gestion des revenus (1268-1298, 1584-1718). 21 pièces.
    - 1 Fonds situés à Ancy (1268, 1666). 2 pièces.
      - Échange entre Hugues de Talaru, damoiseau, et les religieux de l'abbaye, de cens et servis<sup>114</sup> (1268). 1 p. parch.
      - Reconnaissance nouvelle par Jean Blanc, laboureur à Ancy, et Pierrette de Masso, sa femme, au profit de Gilbert de Chivigny, communier (1666). 1 p. p.
    - 2 Fonds situés à Courzieu (1290, 1634). 2 pièces.
      - Vente par Marie, veuve de Girard de Courzieu, Girard, Guillaume et Marguerite, leurs enfants, au prieur de Bussy et à la communerie de Savigny, de cens et servis<sup>115</sup> (1290). 1 p. parch.
      - Approbation par Jean de Varennes, hôtelier et procureur de François d'Albon, abbé, et le chapitre d'un échange passé entre Claude de la Rivière, communier, et Christophe de Gletain, seigneur de Chavannes, de cens, servis et de dîmes (1634). 1 p. p.

<sup>112</sup> ADR, 1 H 4, fol. 120 r, article de la communerie, n° 19.

<sup>113</sup> Un exemplaire de cet échange (p. parch.) a été trouvé en ADR, 1 H 169 dans les papiers conservés par le doyen de Teylan, mais dans une cote concernant les dîmes. Il a donc été transféré dans un souci de cohérence. ADR, 1 H 4, fol. 118 v, article de la communerie, n° 9.

<sup>114</sup> ADR, 1 H 4, article du communier, fol. 117 r, n° 1.

<sup>115</sup> ADR, 1 H 4, article du communier, fol. 117 r, n° 2.



- 3 Fonds situés à Montrottier et Savigny (1291-1295, [XVI<sup>e</sup> s.], [XVIII<sup>e</sup> s.]). 5 pièces.
  - Vente par Guigues de Lanay, chevalier, et Clémence, sa femme, de cens et de servis perçus sur des fonds situés à Montrottier et [Savigny] (1291-1295). 3 pièces.
    - A Simon<sup>116</sup> de Beaujeu, la rente du Plat sur des fonds situés à [Savigny] (1291). 1 p. parch.
    - A Hugues de Lanay, communier, des fonds situés à Montrottier et [Savigny] (1295). 2 p. parch.
  - Copie d'une cession par Noël de Viego, à Humbert Louat, grand-sacristain et négociateur pour la comunerie, d'une pension sur des fonds situés à [Savigny] [XVI<sup>e</sup> s.]). 1 cah. p.
  - Copie d'accensement par Jacques de Prades, communier, à Étienne Bicorigne, Antoine Gueysy, François Leschaict, Pierre de Montdidier, Antoine Vallusières, Pierre de Fay, Florier de Ronzières dit Bigoy, et Antoine Gyb, laboureurs à Savigny, de fonds situés à Savigny en 1584 [XVIII<sup>e</sup> s.]). 1 p. p.
- 4 Fonds situés à [l'Arbresle] (1298, 1713). 2 pièces.
  - Vente par Uffred de Vego, chevalier, à Hugues des Olmes, communier, de cens et servis<sup>117</sup> (1298). 1 p. parch.
  - Paiement de cens par des particuliers de l'Arbresle (1713). 1 p. p.ssss
- 5 Fonds situés à Ancy, Bessenay et [Savigny] : revente passée par Pierre d'Albon, seigneur de Saint-Forgeux, à Barthélémy de la Garde, communier, de la rente de la comunerie, délimitations de propriétés (1600-1613). 1 cah. p., 6 p. p.
- 6 Fonds situés à Bibost : création d'une pension par Philibert et Antoine Peylaboud, père et fils, laboureurs à Bibost, et Marguerite Gaillard, femme d'Antoine Peylaboud, au profit de Mathieu Daboin, communier (1650). 1 cah. p.
- 7 Fonds non situés (1671-1718). 2 pièces.
  - Cession par Jacques de la Madeleine de Ragny, hôtelier, à Philibert de Chivigny, communier, d'une somme à lui due par François Commarmond, marchand à Saint-Symphorien-le-Château (1671). 1 p. p.
  - Cession par de Fournillon, communier, à Anthelme Guy, notaire à Savigny, des arrérages de servis à lui dus par le seigneur de la Roullière (1718). 1 p. p.

/2 Procédures au sujet de reconnaissances nouvelles et d'arrérages de servis impayés (1539-1777). 40 pièces.

- 1 Fonds situés à Bully : Lionnet de Montcharnet, communier, et Antoine Rivière et Jean Trolley, au sujet d'un moulin situé à Bully : sentence, lettres de Charles, roi de France, copies postérieures (1539-1615). 2 p. parch., 2 p. p.
- 2 Fonds situés à Savigny (1665, 1712-1775). 6 pièces.
  - Copie établie pour le communier d'une sentence pour Claude d'Albon, abbé, d'une part et Louis de Mollan, doyen de Teylan, le chapitre, Gaspard et Pierre Michallet, père et fils, tailleurs d'habits d'autre part (1665). 1 cah. p.
  - Gaspard de Fournillon, communier, et Jean Gueynon, cordonnier à Savigny, Thomasse Gueynon, femme de Benoît Grangier, Philibert Gueynon, héritiers de Charlotte Gueyton (1712-1715). 5 p. p.
- 3 Fonds situés à Ancy : Roger du Fenoil, communier, et Pierre de Saint-Jean, héritier de Barthélémy de Saint-Jean, son frère (1686). 1 cah. p. impr., 1 p. p.
- 4 Fonds situés à Saint-Forgeux : Urbain de Laurencin de Chanzé, communier, et Antoine Poulard, habitant de Saint-Forgeux (1730). 1 cah. p.
- 5 Fonds situés à Bessenay : Jean de Fuligny Damas, abbé, et Henri de Maritain Davailly, communier, d'une part et Jean Terrasse, vigneron à Chevinay, d'autre part (1771-1775). 11 p. p.
- 6 Fonds non situés (1663, 1737-1777). 16 pièces.
  - Le grand-prieur et les religieux de l'abbaye, agissant pour le communier, Pierre Bernard, conseiller du roi à Lyon et Jean-Baptiste Dupuy, bourgeois de Lyon : accord entre les religieux et Jean-Baptiste Dupuy, retrouvant la propriété de fonds donnant lieu à un servis au profit du communier et auparavant vendus à Pierre Bernard (1663). 1 p. p.
  - Antoine de Ronzeau de Puzieux, communier, Louis de Chaussecourse de Gramont, chararier, Urbain de Laurencin de Chanzé, grand cellerier, tous deux anciens communiens, contre Rodolphe Renaud, avocat à Lyon : défauts de présentation (1737). 3 p. p.
  - Henri de Maritain Davailly, communier, et plusieurs particuliers, au sujet d'affaires non précisées : Claude Brun, habitant de Bibost, Reverdi, Tenant et Basset, habitants de Bessenay, les mariés Chenavard et Régipas, affermage<sup>118</sup> à Joseph Desvignes de Laval de la rente de la comunerie (1751-1777). 12 p. p.

<sup>116</sup> Syméon.

<sup>117</sup> ADR, 1 H 4, article du communier, fol. 117 v-118 r, n°5.

<sup>118</sup> Emplacement curieux, mais cette pièce était accrochée avec les autres.

- /1 Accensements et affermages par le communier ou des religieux à des particuliers des dîmes de Bessenay, Bibost, Brullioles, Bully, Chambost, Courzieu, Maugiron, Panissières, Saint-Julien-sur-Bibost, Saint-Romain-de-Popey et Villechenève (1591-1749). 14 pièces.
- 1 Bernard de Champrenard, communier, et les religieux à Jean du Tour, marchand à Savigny : dîmes de Bessenay, Bibost, Bully et Panissières (1591). 1 p. p.
  - 2 Humbert Louat, grand-prieur, et les religieux à Aimé Chavanas, sergent à Sain-Bel : rente qui leur est due pour la chapelle de Violay sur les paroisses de Brullioles et Saint-Julien-sur-Bibost (1599). 1 cah. p.
  - 3 Barthélémy de la Garde, communier, à des particuliers (1602-1612). 3 pièces.
    - Pierre Drinon, notaire à Bessenay : la rente perçue sur la paroisse de Courzieu (1602). 1 p. p.
    - Claude Loire, notaire, Claude Jacques, greffier de Panissières, et François Favre, les dîmes et droits seigneuriaux de Bessenay, Chambost, Panissières et Villechenève<sup>119</sup> (1606-1612). 2 p. p.
  - 4 Jean Charpin de La Forêt, communier, à Claude Pachoud, notaire, et Pierre Pège, marchand à Bully, des dîmes de Bully et Maugiron (1617). 1 p. p.
  - 5 Guillaume Dubost, communier, à Jean de Saint-Jean, notaire à Courzieu d'une rente pour des fonds non situés (1643). 1 p. p.
  - 6 Louis de Mollan, doyen de Teylan, procureur de la communterie, vacante, à Jean Voley, marchand à l'Arbresle, des dîmes de Bully (1658). 1 p. p.
  - 7 Roger du Fenoil, communier, à Pierre de Saint-Jean, marchand à Saint-Romain-de-Popey, des dîmes de Saint-Romain-de-Popey (1697). 1 p. p.
  - 8 Philippe de Laurencin, communier, à Pierre Loire, dit Polon, marchand à Panissières, des dîmes de Panissières<sup>120</sup> (1698). 1 p. p.
  - 9 Gaspard de Fournillon, communier, à Mathieu Michallet, tisserand à Bibost, et Jean Blanc, habitant à Bibost, des dîmes de Bibost (1706). 1 p. p.
  - 10 De Channé, communier, à Pierre Loire, dit Polon, des dîmes de Panissières<sup>121</sup> (1740). 1 p. p.
  - 11 Henri de Maritain Davailly, communier, à des particuliers (1740-1749). 2 pièces.
    - Marcelin Riboulet, marchand à Savigny, des dîmes de Bessenay, Bibost, Bully et Panissières (1740). 1 p. p.
    - Jean-Baptiste Gonin, marchand à Saint-Symphorien-le-Château, et André Ferrand, notaire à Savigny, des dîmes de Bessenay, Bibost et Panissières (1749). 1 p. p.
- /2 Procédures entre le communier et des particuliers au sujet des dîmes de Panissières et de Saint-Germain-sur-l'Arbresle (1610, 1732-1773). 16 pièces.
- 1 Jean de Fuligny Damas, abbé, et Louis de Chaussecourse de Gramont, communier, contre les habitants de Saint-Germain-sur-l'Arbresle, au sujet des dîmes de Saint-Germain-sur-l'Arbresle (1732). 1 p. p.
  - 2 Henri de Maritain Davailly, communier, contre Pierre Loire, dit Polon, ancien fermier des dîmes de Panissières, Pierre Garet, Bertrand Froget, dit Dubois, Claude Fougère, dit Jean Pollon, et Jean Grande, dit Gonet, tous habitants de Panissières, au sujet des dîmes de Panissières<sup>122</sup> (1610, 1772-1773). 3 cah. p., 12 p. p.

1 H 140 Juridiction : registre des présentations et des défauts, plumitif. 2 cah. p., 1 p. p.

1766-1790

### *Infirmierie*

1 H 141 Titres de propriété et directe. 23 pièces.

1259, 1440-1746

- /1 Titres de propriété (1259, 1447-1531). 4 pièces.
- 1 Vente par Flamenche, veuve de Guy de Talaru, et Zacharie, leur fils, aux religieux de l'abbaye, de tout ce qu'ils possèdent à la grange de Perei<sup>123</sup> (1259). 1 p. p.
  - 2 Vente par Antoine Parisot, boucher à Sain-Bel, à Pierre de Vaux, infirmier, puis à Jean Parisot, boucher à Sain-Bel, d'un pré situé à [Savigny] (1447-1466). 2 p. parch.

<sup>119</sup> Voir aussi ADR, 1 H 139/1-8 et -10, et /3-2.

<sup>120</sup> Voir aussi ADR, 1 H 139/1-3 et -10, et /3-2.

<sup>121</sup> Voir aussi ADR, 1 H 139/1-8 et -8, et /3-2.

<sup>122</sup> Voir aussi ADR, 1 H 139/1-3, -8, -10.

<sup>123</sup> ADR, 1 H 4, art. de l'infirmier, fol. 125, n° 1. Publié in GUIGUE, 1885-1893, t. 2, n° 572, p. 100.

- 3 Échange entre Aguetus Debaust, infirmier, et Mathieu de la Forêt et sa femme, habitants de Bessenay, de deux maisons situées à Bessenay (1531). 1 p. parch.
- /2 Directe (1440, 1577-1672, 1762-1763). 18 pièces.
- 1 Gestion des revenus (1440, 1577-1620). 5 pièces.
- Vente par Étienne de Vindreu, habitant de Saint-Loup, à Pierre de Rochefort, infirmier, de cens et servis sur des fonds situés à [Saint-Loup] (1283). 1 p. parch.
  - Censiers établis pour Pierre de Vaux, infirmier (1440-1445). 2 cah. p.
  - Quittances établies par Per[m]ans, receveur de l'abbaye, pour M. de Barthelas, infirmier, pour le paiement des charges et redevances dus à l'abbaye, et pour une pension due au prieur claustral pour une vigne (1746). 2 p. p.
- 2 Procédures entre l'infirmier et des particuliers au sujet d'arrérages de servis impayés sur des fonds non situés (1672, 1762-1763). 13 pièces.
- Accord passé entre Barthélémy de la Garde, communier, et Gilbert Dubost, infirmier, au sujet de revenus basés sur des fonds non situés (1620). 1 cah. p.
  - Sentence pour Jean Mazard, marchand à Brullioles et fermier de la rente noble de Gilbert de la Bussetière, infirmier, contre Jean Sarsey, laboureur à Brullioles (1672). 1 cah. p.
  - Entre Antoine Louis Royer de Saint-Micaud, infirmier, et des particuliers de Bessenay et de Lyon (1762-1763). 11 pièces.
    - Antoinette Violland, veuve d'Antoine de Crucillieu, vigneron à Bessenay, Jean Bourgeois, dit Botant, habitant de Saint-Julien, et Jacques Pupier (1762-1763). 9 p. p.
    - Théodore Favre, procureur à la cour de Lyon (1763). 2 p. p.

1 H 142 Bessenay : dîmes et église. 8 pièces.

1335, 1569-1698

- /1 Dîmes (1335, 1569-1697). 7 pièces.
- 1 Procédures au sujet des dîmes (1335, 1569-1597). 6 pièces.
- Accord sur les limites de la dîmerie de Bessenay, dans lequel interviennent l'abbé de Savigny, l'infirmier et le doyen de Lanay, le prieuré de Saint-Irénée et un vicaire représentant un cardinal<sup>124</sup> (1335). 1 p. parch.
  - Entre Guibert Louat, puis Gilbert de la Bussetière, infirmiers, et Pierre de Buy, puis Jean de Buy, curés de Bessenay, au sujet de la portion congrue du curé (1569-1587). 1 cah. p., 1 p. p.
  - Entre Jacques Dubost, puis Claude de la Forêt, infirmiers, et Bénigne de Crémeaux, prieure de Largentière, et des particuliers de Bessenay (1581-1597). 3 pièces.
    - François Charpin, seigneur de la Forêt, et plusieurs habitants (1581). 1 cah. p.
    - Reconnaissance à la demande de Gilbert de Crémeaux, chantre, par Christophe de Varennes, grand-prieur, et le chapitre de Savigny de la cession en 1585 par Bénigne de Crémeaux, prieure de Largentière, à Gilbert Dubost, cellier de Saint-Laurent, agissant pour Guillaume de la Mossière, infirmier, des dîmes (1588). 1 p. parch.
    - Jean et Jean Langres, père et fils, laboureurs (1597). 1 p. parch.
- 2 Affermage par Roger de Fenoil, infirmier, à Jacques de Bullion, notaire à Courzieu, des dîmes (1697). 1 p. p.
- /2 Église : quittances établies par Antoine Villa, et Claude et Joseph Granjon, frères, maçons et charpentier respectivement à Saint-Martin-en-Haut et Larjasse, pour Roger de Fenoil, infirmier, pour le paiement des travaux de réparation du clocher de l'église de Bessenay (1698). 1 p. p.

1 H 143 Titres de propriété pour des biens situés à Savigny : cession par Joseph de Barthelas, prieur claustral, à Camille de Barthelas, infirmier, de terre, vigne et jardin, et quittance établie par François Rémy, receveur de Lyon, pour Camille de Barthelas, pour le paiement du droit d'amortissement relatif à cette transaction. 1 p. parch., 1 cah. p.

1741-1743

<sup>124</sup> Difficultés de lecture dues à l'état matériel du parchemin.

*Aumônerie*

- 1 H 144    Personnel : nominations. 4 pièces. 1728-1783
- /1        Nominations d'aumôniers. 3 pièces.
- 1        Jean Antoine de Laurencin (1728). 1 p. p.
- 2        Alexandre Antoine Dethy (1738). 1 p. p.
- 3        Jean Ponthus Dethy (1755). 1 cah. p.
- /2        Prieuré de Saint-Martin-de-Bouquet : Jean Ponthus Dethy (1783). 1 p. parch.
- 
- 1 H 145    Dettes, aumônes. 10 pièces. 1254-1751
- /1        Dettes (1254-1272). 2 pièces.
- 1        Reconnaissance de dette de Guichard Bollaz, amônier, envers Durand de Feurs et Jacques de Cluny, tous deux habitants de Lyon (1254). 1 p. parch.
- 2        Quittance établie par Étienne Caras, chanoine de l'église Saint-Just à Lyon, pour A. de Roussillon, cellerier, pour le paiement d'une vente non précisée (1272). 1 p. parch.
- /2        Aumônes ([XIV<sup>e</sup> s.], 1646-1751). 8 pièces.
- 1        Charges dues à l'aumônier [XIV<sup>e</sup> s.]. 1 p. parch.
- 2        Procédure entre Raphaël de Bartholi, aumônier, et le chapitre : nomination de Maximilien du Paige, prieur de Saint-Clément, comme procureur du chapitre, requête de Raphaël de Bartholi contre la sentence prononcée en 1645 au sujet du déroulement de la distribution des aumônes de Carême (1646). 1 cah. p., 1 p. p.
- 3        Dénombrement des pauvres de Chessy, l'Arbresle et Saint-Germain-sur-l'Arbresle (1750-1751, [XVIII<sup>e</sup> s.]). 4 p. p.
- 4        Livraison de blé par l'aumônier à Pierre Chapotton, boulanger à Savigny, pour faire du pain destiné à l'abbé de Savigny (1683). 1 p. p.
- 
- 1 H 146    Procédure entre Jean Ponthus Déthy de Milly, aumônier, et le consul-collecteur et les habitants d'Ancy, au sujet des dîmes de cette paroisse. 15 p. p. 1769-1770
- 
- 1 H 147    Titres de propriété<sup>125</sup>. 3 pièces. 1682-1769
- /1        Savigny (1682-1734). 2 pièces.
- 1        Vente par François de Montchanin de la Garde Malsac, aumônier, à François de Fournillon, charrier, d'un jardin situé à Savigny (1682). 1 p. p.
- 2        Vente par Pierre le Russy, marchand à Savigny, à Antoine de Laurencin de Chanzé, aumônier, d'un jardin situé à Savigny (1734). 1 p. p.
- /2        Ancy : vente par Fleury Coquard, dit Clapier, laboureur à Ancy, à Jean-Pierre Sauge, laboureur à Savigny, d'un pré situé à Ancy, contre une pension due à l'aumônier (1769). 1 p. p.

---

<sup>125</sup> Les documents trouvés dans les cotes ADR, 1 H 147 et 1 H 148 ont été reclassés en privilégiant la distinction entre les titres de propriété sur des fonds (acquisitions) et la directe (gestion des biens, revenus, pensions...). Des documents relatifs à des fonds situés à Savigny se trouvent aussi en ADR, 1 H 147 ; ceux concernant l'Arbresle, Montrottier, Saint-Pierre-la-Palud, Saint-Romain-de-Popey et Villechenève se trouvent en ADR, 1 H 148.

- /1 Gestion des revenus (1580-1620). 6 pièces.
- 1 Quittance délivrée par Antoine de Damas, aumônier, à Jean Portalline, notaire à Montrottier, pour le paiement de la rente de Montrottier et Villechenève (1580). 1 p. p.
  - 2 Reconnaissance et copie de reconnaissance établie par Pierre d'Albon, seigneur de Saint-Forgeux, pour Jean d'Albon, aumônier, de la revente passée vers 1578 par Bertrand d'Albon, seigneur de Saint-Forgeux, à Antoine de Damas, aumônier, de la rente noble de l'aumônerie sur les paroisses de Bessenay et Saint-Julien-sur-Bibost (1620-1763). 2 p. p.
  - 3 Copie du terrier de Montrottier, Saint-Julien-sur-Bibost et Villechenève, établi pour Antoine de Damas, aumônier, entre 1573 et 1583 (1667). 1 cah. p.
  - 4 Réception par Charbagne, notaire, d'un titre de fondation de l'aumône de Savigny par Barthélémy de Montbrison au profit du sieur aumônier, en 1320 (1790). 1 p. p.
  - 5 Copie de reconnaissances passées en 1409 par Pierre Gobillon, dit Borgey, et Jeanne de Ruppe, épouse de Pierre Beaune, au profit de Jean de Vaux, aumônier, de redevances pour des prés situés à [Saint-Julien-sur-Bibost] [XVIII<sup>e</sup> s.]. 1 p. p.
- /2 Procédure entre l'aumônier et des particuliers au sujet de reconnaissances nouvelles et d'arrérages de servis impayés, pour des fonds situés à l'Arbresle, Bessenay, Saint-Julien-sur-Bibost, Saint-Pierre-la-Palud, Saint-Romain-de-Popey et Savigny (1641-1791). 301 pièces.
- 1 Entre Raphaël de Bartholi, aumônier, et Jean Gueyton et Jean Allemonte, habitants de Saint-Julien-sur-Bibost, au sujet du paiement de lods et milods (1641). 1 p. p.
  - 2 Entre de Laurencin, chamarier, Alexandre Déthy, grand cellerier, tous deux anciens aumôniers, Déthy de Milly, aumônier actuel, et Nicolas de Jussieu, défendeur en garantie, d'une part, et Jean-Baptiste Morin Rambaud, arrière-petit-fils d'Antoine Rambaud, laboureur à Saint-Romain-de-Popey, pour des fonds situés à Saint-Romain-de-Popey : copie d'une reconnaissance de 1578 (1726-1763). 17 p. p.
  - 3 Entre Jean Antoine de Laurencin de Chanzé, chamarier, ancien aumônier, Antoine Alexandre Déthy, aumônier, puis Jean Ponthus Déthy, son successeur, d'une part, et Pierre Barroud et Barthélémy Sarcay, laboureurs à Bessenay, pour des fonds situés à Bessenay (1750-1779). 2 cah. p., 2 p. p.
  - 4 Jean Ponthus Déthy, aumônier, et des particuliers (1750-1791). 279 pièces.
    - Des particuliers de Bessenay, pour des fonds situés à Bessenay (1750-1791). 29 p. p.
    - Des particuliers de Bessenay, Lyon et Saint-Julien-sur-Bibost, pour des fonds situés à Saint-Julien-sur-Bibost (1781-1791). 178 pièces. 2 p. parch., 11 cah. p., 165 p. p.
    - Jean Charassein, fils mineur de Claude Charassein, et François Augustin Dalbepierre, son tuteur, tous deux marchands à l'Arbresle, pour des fonds situés à l'Arbresle (1784-1789). 1 cah. p., 35 p. p.
    - Jeanne Marie de Montblein, héritière de François de Fournillon Butery, religieux de l'abbaye, pour des fonds situés à Savigny (1786-1788). 1 p. parch., 4 p. p.
    - Jean-Claude Aymin, dit Gargamel, laboureur à Saint-Pierre-la-Palud, et Marianne Vateot, sa femme, pour des fonds situés à Saint-Pierre-la-Palud (1789-1790). 5 p. p.
    - Des particuliers de Saint-Clément-sous-Valsonne et Saint-Julien-sur-Bibost, pour des fonds non situés (1787-1790). 26 pièces. 2 p. parch., 7 cah. p., 17 p. p.

*Hôtellerie*

1 H 149 Personnel. 3 pièces.

1462, 1640, 1724

- /1 Lettres de sauvegarde accordées par Jacques de Villers, chambellan du roi, à Raoul de Laire, hôtelier, pour ses possessions (1462). 1 p. parch.
- /2 Prise de possession de l'office par Claude de Sainte-Colombe le Poyet (1640). 1 cah. p.
- /3 Requête de Jacques Charpin de Génétines, grand-prieur, Jean de Foudras, hôtelier, Urbain de Laurencin de Chanzé, communier, au sujet de la vente des biens de Charles Ducros de Saint-Polque, hôtelier décédé, leur débiteur (1724). 1 p. p.

1 H 150 États des charges et revenus de l'hôtelier. 4 pièces.

[XVII<sup>e</sup> s.]- [XVIII<sup>e</sup> s.]

- /1 [XVII<sup>e</sup> s.]. 1 cah. p.

---

<sup>126</sup> Voir note précédente.

- /2 Guillaume de Montrognon [XVIII<sup>e</sup> s.]. 2 cah. p., 1 p. p.
- 1 H 151 Directe. 4 pièces. 1410, 1779
- /1 Gestion des revenus (1410, 1577). 2 pièces.  
 -1 Accensement par Jean de Russy, hôtelier, à Jean de Vaux, aumônier, des bénéfices de son office (1410). 1 p. parch.  
 -2 Vente par Jacques de Varennes, hôtelier, à Jean Portallier, marchand à Lyon, de tous ses cens et servis sur la paroisse de Sain-Bel (1577). 1 p. p.
- /2 Procédure entre Guillaume de Montrognon, hôtelier, et Benoît Hilaire Commarmond, au sujet du paiement du fermage (1779). 1 cah. parch., 1 p. p.
- 1 H 152 Reconnaissances de dettes entre l'hôtelier et des marchands. 8 pièces. 1292-1298, [1376]
- /1 Par Humbert de Chandeu<sup>127</sup>, hôtelier (1292-1298).  
 -1 Pour Bernard, Humbert et Guidon de Varey, frères, marchands de Lyon, pour l'achat de draps (1292-1298). 6 p. parch.  
 -2 Pour des prêts en argent (1298). 2 pièces.  
 • Pour Aymon de Refetoris, fils de Mathieu de Refetoris (1298). 1 p. parch.  
 • Reconnaissance au nom d'Étienne, abbé, pour Berthon de Mura (1298). 1 p. parch.
- /2 Prêt en argent par Jacques de Rostaing, hôtelier, à Cachono Arodiandici, pour l'office de pitancier [1376]. 1 p. parch.
- 1 H 153 Procédures entre l'hôtelier et des religieux au sujet de redevances en nature dues à l'hôtelier pour son office. 11 pièces. 1343-1452
- /1 Pierre de Rubeomonte<sup>128</sup>, hôtelier, et Guillaume Aybrand, cellier mineur (1343). 1 p. parch., 1 p. p.  
 /2 Pierre Serracein, hôtelier, et Étienne de Espinatia, doyen de Lanay (1394). 2 p. parch. att.  
 /3 Pierre Serracein, hôtelier, et Peronnin d'Ars, cellier mineur et prieur de Saint-Laurent-d'Oingt (1399). 1 p. parch.  
 /4 Guillaume d'Albon, hôtelier, et Guillaume Arod, puis Louis le Toux, dit Rosset, doyens de Teylan : lettres de sauvegarde accordées par Théodore, chambellan du roi, arbitrage de Guillaume d'Albon, abbé (1439-1452). 5 p. parch. att.  
 /5 Guillaume d'Albon, hôtelier, et Louis Bueton, prieur de Denicé : appel à Théodore, chambellan du roi (1442). 1 p. parch.
- 1 H 154 Titres de propriété sur des maisons et des biens situés à Tarare et Savigny. 13 pièces. 1264-1372, 1657-1699
- /1 Tarare : vente par Guillaume de la Buissière, chevalier, à Durand, hôtelier, d'une maison située dans le château (1264). 1 p. parch.  
 /2 Savigny (1286, 1657-1699). 11 pièces.  
 -1 Vente par Guichard et Alaysia, sa femme, à Mathieu del Says, hôtelier, d'une maison (1286). 1 p. parch.  
 -2 Ventes, échanges et procédures entre l'hôtelier et des religieux, pour des biens situés dans l'abbaye (1657-1699). 10 pièces.

<sup>127</sup> Humbert de Chayseu.

<sup>128</sup> Ribeomonte.

- Vente par André Pralard, notaire et procureur de la communerie, et Madeleine Chenevières, sa femme, à Claude de Sainte-Colombe du Poyet, hôtelier, d'une maison située dans l'abbaye, copie d'un échange passé en 1660 entre de Sainte-Colombe du Poyet, hôtelier, et Guillaume Charpin de la Forêt, grand cellerier, d'écuries situées de chaque côté de cette maison, procédures entre Jacques de la Madeleine de Ragny, puis Philippe de Laurencin, hôteliers, et Guillaume Charpin de la Forêt, puis André de Saillans, grands celleriers, au sujet de cet échange (1657-1671, 1699-[fin XVII<sup>e</sup>-début XVIII<sup>e</sup> s.]). 1 cah. p., 7 p. p.
  - Vente par Claude de Sainte-Colombe du Poyet, à Jacques de la Madeleine de Ragny, hôtelier, de mobilier (1663). 1 p. p.
  - Copie d'un échange passé entre Philippe de Laurencin, hôtelier, et Paul de Thélis de Valorge, doyen de Lanay, de maison et d'écurie [fin XVII<sup>e</sup>-début XVIII<sup>e</sup> s.]. 1 p. p.
- /3 Saint-Julien-sur-Bibost : donation par Philippe de Talaru, doyen de l'église Saint-Jean à Lyon, à l'abbé et l'hôtelier d'une maison et de servis en paiement d'une fondation d'anniversaire (1372). 1 p. parch.

1 H 155 Titres de propriété et directe, concernant le bois et les terres de la Métrallière, situés à Savigny. 11 pièces.

1479-1591, [XVII<sup>e</sup> s.], 1765-1783

- /1 Titres de propriété (1479-1591, 1765). 9 pièces.
- 1 Échange entre Rollet de Laire, hôtelier, et Guillaume de Lanay<sup>129</sup>, dit de Ronzeaux, grand cellerier, de fonds situés à [Savigny] (1479). 1 p. parch.
  - 2 Abbénévis par François d'Albon à Thomas de Cerbut, hôtelier, d'un bois situé à [Savigny], échange entre Thomas de Cerbut et Pierre Gingeyne, boucher à Savigny, de ce bois contre un fonds situé à [Savigny], ratification par François d'Albon, résumé des actes (1503, [XVII<sup>e</sup> s.]). 2 p. parch. att., 1 p. p.
  - 3 Original et copie d'une vente par Antoine et Jean Fontanelle, père et fils, notaires à Sainte-Foy-Largentières (1505-[XVII<sup>e</sup> s.]). 1 p. parch., 1 p. p.
  - 4 Original et copie d'une vente par Mathieu Laurent, notaire à Sain-Bel, à Jacques de Varennes, hôtelier, en échange d'une pension due au cellerier (1591-[XVI<sup>e</sup> s.]). 1 p. parch., 1 p. p.
  - 5 Ordonnance royale pour Guillaume de Montrognon, hôtelier, au sujet du règlement des coupes de bois (1765). 1 cah. parch.
- /2 Directe<sup>130</sup> : affermage par le grand-prieur et le chapitre à des particuliers de Sain-Bel (1782-1783). 2 pièces.
- 1 Jean Antoine de Laurencin, grand-prieur et charmarier, et le chapitre à Simon Bertrand, procureur : terres (1782). 1 p. p.
  - 2 Joseph de Barthelas, grand-prieur, et le chapitre à Jean Callier, boulanger : bois (1783). 1 p. p.

1 H 156 Titres de propriété et directe sur des biens et des fonds situés à Savigny. 11 pièces.

1374, 1485-1501, [XVII<sup>e</sup> s.]-1775

- /1 Titres de propriété (1374, 1485-1501). 9 pièces.
- 1 Échange entre Jean Rostaing<sup>131</sup>, hôtelier, et Amédée de Taney, charmarier, de fonds, résumé de l'acte (1374, [XVII<sup>e</sup> s.]). 1 p. parch., 1 p. p.
  - 2 Protocole de Jean Bandet, notaire, et *vidimus* pour François d'Albon d'une vente passée en 1403 par Simon Magri, habitant de Savigny, à François d'Albon, de fonds, résumé de l'acte (1485, [XVII<sup>e</sup> s.]). 1 p. parch., 1 p. p.
  - 3 Ventes par des habitants de Savigny à Thomas de Cerbut, cellerier de Saint-Laurent, agissant pour lui et pour l'hôtelier, d'étages de maisons situées dans l'abbaye, résumés des actes (1500-1501, [XVII<sup>e</sup> s.]). 5 pièces.
    - Par Jean Cheurel (1500, [XVII<sup>e</sup> s.]). 2 p. parch., 1 p. p.
    - Par Antoine Luysarel (1501, [XVII<sup>e</sup> s.]). 1 p. parch., 1 p. p.
- /2 Directe (1700-1775). 2 pièces.
- 1 Cession par Jacques de Sainte-Colombe, seigneur du Poyet, à Philippe de Laurencin, hôtelier, de droits pesant sur des fonds (1700). 1 p. p.
  - 2 Copie réalisée pour Ponthus Déthy de Milly, aumônier, d'un abbénévis passé en 1705 par Philippe de Laurencin, hôtelier, et Charles Ducros de Saint-Polque, aumônier, à Anthelme Guy, notaire à Savigny, d'un fonds situé dans l'abbaye (1775). 1 p. p.

<sup>129</sup> Lainaco.

<sup>130</sup> Voir aussi ADR, 1 H 155/1-2.

<sup>131</sup> Rostagii.

- 1 H 157 Titres de propriété et directe sur un pré situé à [Savigny]. 6 pièces.  
1373, 1475-1482, 1584, [XVII<sup>e</sup> s.]
- /1 Vente par Jean Renoli, fils de Guillaume Renoli, décédé, et Pierre Cornachon, mari de Catherine, veuve de Guillaume Renoli, habitants de Sain-Bel, à Jean de Rostaing, hôtelier, d'un fonds situé à [Savigny]<sup>132</sup> (1373). 1 p. parch.
- /2 Originaux et copie réalisée pour Jacques de Varennes, hôtelier, d'une vente par Jean Tassin, dit Maillard, damoiseau de Savigny, à Rollet de Laire, et ses tenanciers, d'une prise d'eau située dans un pré situé à Savigny, résumé de l'acte (1475, 1584, [XVII<sup>e</sup> s.]). 1 p. parch., 2 cah. p., 1 p. p.
- /3 Échange passé entre François d'Albon, hôtelier, et Jean Tassin, dit Maillard, damoiseau de Savigny, de fonds situés à [Savigny], en présence de Benoît Tassin, dit Maillard, grand-prieur, et à la connaissance de Jean d'Albon, abbé (1482). 1 p. parch.
- 1 H 158 Rente de Marnay : directe et titres de propriété. 10 pièces.  
1477-1518, 1683-1724
- /1 Directe : procédures (1477, 1683-1724). 6 pièces.
- 1 Rodolphe de Laire, hôtelier, et Jean Tassin, dit Maillard, au sujet de cens impayé pour un fonds situé à Savigny (1477). 1 p. parch.
- 2 Bonne d'Allier, femme de Jean Prost, Barthélémy et Jean Prost, père et fils, marchands de Sain-Bel, et Floris Tavernier, procureur à la cour de Lyon, au sujet de fonds situés à Sain-Bel et Savigny (1683-[XVII<sup>e</sup> s.]). 1 p. p.
- 3 Philippe de Laurencin, M. de Saint-Polque, puis de Foudras, hôteliers, et Mathieu puis Nicolas de Jussieu, habitants de Bessenay, au sujet de fonds situés à Sain-Bel et Savigny (1703-1724). 4 p. p.
- /2 Titres de propriété (1485-1518). 4 pièces.
- 1 Protocole de Jean Bandet, notaire, et *vidimus* pour Rollet de Laire, hôtelier, d'une vente passée en 1478 par Antoine Parisot, boucher de Sain-Bel, à Rollet de Laire, hôtelier, de fonds situés à [Savigny], résumé de l'acte (1485-[XVII<sup>e</sup> s.]). 1 p. parch., 1 p. p.
- 2 Vente par Antoine et Jeanne Vernoillat, mari et femme, habitants de Savigny, à Jean de Botyant, boucher à Savigny, de fonds situés à Savigny (1518). 1 p. parch.
- 3 Résumé d'un échange passé en 1479 entre Rollet de Laire, hôtelier, et Guillaume de Lanay<sup>133</sup>, grand cellerier, de fonds situés à [Savigny] [XVII<sup>e</sup> s.]. 1 p. p.
- 1 H 159 Dîmes de Joux-sur-Tarare et d'Aveize. 3 pièces.  
1499, 1773-[XVIII<sup>e</sup> s.]
- /1 Lettres de sauvegarde accordées par Louis, roi de France, à Thomas de Cerbut, hôtelier, pour la perception des dîmes (1499). 1 p. parch.
- /2 Affermage par Guillaume de Montrognon, hôtelier, à George Guillot, marchand à Joux (1773). 1 p. p.
- /3 Inventaire sommaire des titres concernant les dîmes de Joux et d'Aveize, et la rente noble de l'hôtellerie [XVIII<sup>e</sup> s.]. 1 cah. p.
- 1 H 160 Procédures entre Raoul de Laire, hôtelier, et des religieux et des particuliers, au sujet des dîmes de Joux. 3 pièces.  
1462-1465, [XVII<sup>e</sup> s.]
- /1 Contre Antoine Girin de la Vissières, seigneur de Varilles (1462). 1 p. parch.
- /2 *Vidimus* réalisé pour Rollet de Laire, hôtelier, d'un exploit par Jean d'Albon, abbé, sur la requête de Rollet de Laire, hôtelier, résumé de l'acte (1465, [XVII<sup>e</sup> s.]). 1 p. parch., 1 p. p.

<sup>132</sup> En échange d'une fondation de messes.

<sup>133</sup> Lanieu.



- 1 H 161 Cure de Joux. 6 pièces. 1774-1784
- /1 Directe (1774-[XVIII<sup>e</sup> s]). 2 pièces.  
 -1 Accensement par Jean Bertrand, curé de Joux, à Jean-Baptiste Noyel, habitant de Joux, de fonds situés à Joux (1774). 1 p. parch.  
 -2 Copie réalisée pour Alexandre de Vilenensier, d'une fondation de messes passée en 1614 par George de Villeneuve et Charlotte de Champier, sa femme, dans l'église paroissiale de Joux, en échange d'une pension pesant sur un fonds situé à [Joux] [XVIII<sup>e</sup> s.]. 1 cah. p
- /2 Administration paroissiale (1775-1786). 4 pièces.  
 -1 Récepissés établis par les greffes de Lyon et de Beaujolais pour les doubles des registres de baptêmes, mariages et sépultures de la paroisse de Joux (1775-1786). 3 p. p.  
 -2 Pièce annexe aux registres paroissiaux : ordre de mener une enquête sur le lien de parenté existant entre Pierre-Marie Brot et sa future femme (1784). 1 p. p.
- 1 H 162 Procédure entre Philibert de Banderul de Damin de Canatus, prieur de Pouilly, et Thomas de Cerbut, prieur de Ternand et hôtelier, au sujet des dîmes de Saint-Cyr-de-Valorges. 1 p. parch. 1503
- 1 H 163-165 DÎMES D'AVEIZE ET DE LARGENTIÈRES. 131 PIÈCES.** 1506-1508, 1690-1790
- 1 H 163 Dîmes d'Aveize et de Largentières. 124 pièces. 1695-1790
- /1 Procédures entre l'hôtelier et les religieux d'une part, et des particuliers (1695-1790). 123 pièces.  
 -1 Jacques de la Madeleine de Ragny, puis Philippe de Laurencin, hôteliers, et François Commarmond, seigneur de Roche (1695-1705). 4 p. p.  
 -2 Jacques de la Madeleine de Ragny, hôtelier, et Camille de Gaygnières, seigneur de Souvigny, au sujet de la possession des dîmes d'Aveize (1699) : copies de documents antérieurs. 1 cah. p., 4 p. p.  
 -3 Guillaume de Montrognon, hôtelier, puis Joseph de Barthelas, Henri de Maritain Davailly, Philibert Joseph de Foudras, Jean Ponthus Déthy, Nicolas Marie de Prisque et Charles Debard, membres du chapitre, après le décès de ce dernier, et Antoine Gonnon et Antoine Mégret, habitants de Saint-Christol, Jean-Marie Joannin, habitant de Laréjasse, (1772-1790). 114 pièces. 1 p. parch., 6 cah. p., 107 p. p.
- /2 Affermage par Guillaume de Montrognon, hôtelier, à Étienne Bret, marchand à Saint-Symphorien-le-Château (1747). 1 cah. p.
- 1 H 164 Dîmes d'Aveize : procédures entre Thomas de Cerbut, hôtelier, et des habitants d'Aveize, La Chapelle, Sain-Bel (1506-1508). 6 p. parch., 1 cah. p. 1506-1508
- 1 H 165 Procédures entre l'hôtelier et le curé d'Aveize, au sujet des dîmes d'Aveize et de la portion congrue du curé. 11 pièces. 1342, 1440-1453, 1614-1701
- /1 Pierre de Rubeomonte, hôtelier, et Pierre Raneri, curé d'Aveize, résumé de l'acte (1342, [XVII<sup>e</sup> s.]). 1 p. parch., 1 p. p.
- /2 Lettres de sauvegarde accordées par Théodore, chambellan du roi, à Guillaume d'Albon, hôtelier (1440). 1 p. parch.
- /3 Guillaume d'Albon, hôtelier, et Barthélémy Charbuel, curé de Duerne, au sujet des dîmes de [Duerne] : fixation des limites avec le prieur de Mornant, confirmation par le chapitre, résumé de l'acte (1453-1455, [XVII<sup>e</sup> s.]). 2 p. parch. att., 1 p. p.

- /4 Jean de Varennes, hôtelier, et Simon Rinand, curé d'Aveize (1614-1616). 1 cah. p., 1 p. p.  
 /5 Jacques de la Madeleine de Ragny, hôtelier, et Antoine Allemand, curé d'Aveize, et Antoine Devaux, son héritier (1687-1701). 3 p. p.

1 H 166 Cure d'Aveize. 8 pièces.

1652-1754

- /1 Copie réalisée pour Claude d'Albon, abbé, de l'acte de fondation de l'église Saint-Pierre d'Aveize passé en 973 par Robert et Adeleda, sa femme (1652). 1 p. p.  
 /2 Directe : gestion des revenus (1655, 1754). 2 pièces.  
 -1 Accord passé entre Claude de Sainte-Colombe le Poyet, hôtelier, et Pierre Milliot, curé d'Aveize, au sujet de la portion congrue des dîmes (1655). 1 cah. p.  
 -2 Copie réalisée pour de Montrognon, hôtelier, d'une enquête menée par Commarmond, avocat à Saint-Symphorien-le-Château, au sujet des redevances dues par Jean André Curel, curé d'Aveize, à Pierre Commarmond, seigneur de la Charentaine, et Jean-Baptiste François Commarmond (1754). 1 p. p.  
 /3 Personnel (1670-1711). 5 pièces.  
 -1 Accord passé entre Étienne Chirat, curé de Saulzy-Largentières, et Étienne de Jacquemetton, sociétaire de l'église de Saint-Symphorien-le-Château, tous deux nommés à la cure d'Aveize, respectivement par Claudine de Saint-André d'Apichon, prieure de Largentières, et par Jacques de la Madeleine de Ragny, hôtelier, nomination par Jacques de la Madeleine de Ragny, hôtelier, d'Étienne Chirat, à la cure d'Aveize (1670-1694). 2 p. p.  
 -2 Nomination par Jacques de la Madeleine de Ragny, hôtelier, de Pierre de la Fond, à la cure d'Aveize, démission de Pierre de la Fond (1694). 2 p. p.  
 -3 Démission de Maurice Clerjon, curé d'Aveize, nommé par André de Saillans, hôtelier (1711). 1 p. p.

*Doyenné de Teylan*<sup>134</sup>

1 H 167 Titres de propriété. 13 pièces.

1598-1625

- /1 Fonds situés à Savigny (1595-1625). 10 pièces.  
 -1 Acquisitions par Antoine de Sainte-Colombe, doyen de Teylan (1595-1606). 6 pièces.  
 • Vente par Pierre Gonat, boulanger à Savigny, et Jeanne Termand, sa femme, de fonds (1595). 1 cah. p.  
 • Échange avec Antoine Berthaud, dit Faure, de biens (1598). 1 cah. p.  
 • Vente par Pierre Pralard, habitant de Savigny, et Jeanne Gingeayne, sa femme, de biens (1602). 1 cah. p.  
 • Subrogation par Benoît Saulge, laboureur à Savigny, pour un fonds (1604). 1 cah. p.  
 • Cession par Pierre Plagnard, habitant de Savigny, de biens, en remboursement de ses dettes (1605). 1 cah. p.  
 • Vente par Jean Cacatuson le Jeune, marchand, à Antoine de Sainte-Colombe, doyen de Teylan, représenté par Hilaire de Sainte-Colombe, son neveu, de fonds (1606). 1 p. p.  
 -2 Échange entre Louis de Mollan, doyen de Teylan, et Pierre Burdillon et Étienne Coquard, son gendre, tous deux marchands à Savigny, des produits de fonds (1608). 1 p. p.  
 -3 Échange entre Hilaire de Sainte-Colombe, doyen de Teylan, et Jean de Russy, dit Pullet, laboureur à Savigny, et Anne Garnoud, sa femme, de biens (1618). 1 cah. p.  
 -4 Échange entre Gilbert de la Bussetières, infirmier, représentant Guillaume de Sainte-Colombe, doyen de Teylan, et Antoine Accarie, dit Davilliat, laboureur et vigneron à Savigny, de fonds (1625). 1 p. p.  
 -5 *Vidimus* établi à l'occasion du décès d'Antoine de Montdidier, notaire, et de la remise par André de Montdidier, son fils, nommé par Antoine d'Albon, abbé, de ses papiers, d'une vente passée en 1543 par Jean, habitant de Savigny, à Pierre Michallet, dit Morize, habitant de Savigny, d'un bien en échange de redevances au profit du doyen de Teylan, et du protocole de notaire d'Antoine de Montdidier daté de 1545 [deb. XVII<sup>e</sup> s.]. 1 p. parch.  
 /2 Acquisitions par Antoine de Sainte-Colombe, doyen de Teylan, de fonds non situés (1598-1609). 3 pièces.  
 -1 Cession par Jean de Saint-Julien, tonnelier à Savigny, de biens, en remboursement de ses dettes (1598). 1 cah. p.

<sup>134</sup> Sous la cote ADR, 1 H 94 se trouvent des copies de nominations de doyens de Teylan, servant de preuves dans un procès opposant l'abbé au chapitre.

-2 Vente par Pierre Poquillon, tailleur d'habits à Savigny, de biens, ratification par Jeanne Dumas, sa femme, de ventes par eux passées en 1605 et 1608, de biens et de pensions sur des fonds (1605-1609). 2 cah. p.

1 H 168 Directe et dîmes. 66 pièces.

1327, 1590-1782

/1 Gestion des revenus (1327, 1590-1773). 30 pièces.

-1 Acquisitions par le doyen de Teylan (1327, 1590-1690). 7 pièces.

- Vente par Guillaume Ruseli, dit de Perron, damoiseau, et Margarona, sa femme, à Jean de Besinens, doyen de Teylan, de cens et servis basés sur des fonds situés à Saint-Julien-sur-Bibost<sup>135</sup> (1327). 1 p. parch.
- Antoine de Sainte-Colombe, doyen de Teylan (1590-1602). 3 pièces.
  - Vente par Jean de Saint-Julien, tonnelier à Savigny, des droits sur une terre situés à Savigny (1590). 1 cah. parch.
  - Cession par Antoine de Massod, laboureur à Ancy, d'une pension à lui due par Floris Chemert, laboureur à Ancy (1600). 1 cah. p.
  - Vente par Pernelle de Loyrinière, femme de Floris Paron, habitant à Montrottier, des droits sur des fonds relevant de Pierre de Loyrinière, son père (1602). 1 cah. p.
  - Annonce par Antoine de Sainte-Colombe, doyen de Teylan de la vente par adjudication de rentes lui appartenant [fin XVI<sup>e</sup>-début XVII<sup>e</sup> s.]. 1 p. p.
- Création de pension par André Monnet, dit Gout, laboureur à Savigny, et Antoinette Despuelles, sa femme, au profit d'Antoine de Sainte-Colombe, croisier, agissant au nom d'Hilaire de Sainte-Colombe, son neveu, doyen de Teylan, pour des fonds situés à Savigny (1610). 1 cah. p.
- Louis de Mollan, doyen de Teylan (1679-1690). 2 pièces.
  - Procédure contre André et Antoine Courtois, père et fils, laboureurs à Bibost, au sujet d'une reconnaissance de pension pour des fonds situés à Bibost (1679). 1 p. p.
  - Échange avec François de Fournillon Butery, charmarier, de leurs directes sur des fonds situés à Savigny (1690). 1 cah. p.

-2 Décharge par Antoine de Sainte-Colombe, doyen de Teylan, au profit de la paroisse de Savigny, d'une partie des tailles, grâce aux fonds situés à Savigny, à lui cédés par Benoît Saulge et Pierre Maignard, laboureurs de Savigny, et Antoine et Antoine Michallet, père et fils (1605). 1 cah. p.

-3 Affermages et appensionnements par le doyen de Teylan à des particuliers (1590, 1648-1773). 21 pièces.

- Reconnaissance de cens et servis par des particuliers de Savigny au profit du doyen de Teylan, pour des fonds situés à Savigny (1590, 1669-1748). 4 pièces.
  - Vente judiciaire des biens d'Antoinette Bonnet, tutrice des enfants d'Hyppolite Gromelard, au profit d'Antoine de Sainte-Colombe, doyen de Teylan, à cause d'une reconnaissance passée en 1585 (1590). 1 cah. p.
  - Louis de Saint-Julien, dit Desgueyne, au profit de Louis de Mollan (1669). 1 cah. p.
  - Pierre Meunier, au profit d'Antoine de Ronzeau de Puzieux, doyen de Teylan (1748). 1 cah. p.
  - Copie de reconnaissance passée en 1596 par Jacques de Varennes, hôtelier, au profit d'Antoine de Sainte-Colombe [XVIII<sup>e</sup> s.]. 1 p. p.
- Gaspard de Montrognon, doyen de Teylan, à Jean Poquillon, laboureur à Savigny, de fonds situés à Savigny (1648). 1 cah. p.
- François de Montchanin de la Garde Malsac, doyen de Teylan, à des vigneron de Savigny, de fonds situés à Savigny (1698-1699). 2 pièces.
  - Antoine Poquillon (1698). 1 p. p.
  - Barthélémy Grizaud (1699). 1 cah. p.
- François de Fournillon Butery, doyen de Teylan, à Jean et Claude Michallet, habitants de Savigny, de fonds situés à Savigny et de dîmes de cette paroisse (1734). 1 p. p.
- Antoine de Ronzeau de Puzieux, doyen de Teylan, à Jean Prost, procureur à la cour de Montbrison, et George Bernard, maréchal-ferrand à Montbrison, du prieuré de Marcilly, pour les fonds situés à Montbrison (1743). 1 p. p.
- Camille de Barthelas, doyen de Teylan, à des particuliers de Savigny, pour des fonds situés à Savigny et des dîmes de la paroisse (1755-1773). 12 pièces.
  - Antoine Pierron fils et Marie de Russy, sa femme, de la rente noble du doyenné sur une paroisse non située (1755). 1 p. p.
  - Claude Michallet, dit Morize : fonds et dîmes (1759). 1 p. p.
  - Jean Gonnet et Philibert Perret : fonds (1764-1772). 2 p. p.
  - Antoine Michallet : fonds (1764). 1 p. p.
  - François Michallet, dit Morize : fonds et dîmes (1769). 1 p. p.
  - Pierre de Saint-Jean Bennier : fonds (1770). 1 p. p.
  - Claude Coquard : fonds (1772). 1 p. p.
  - Gabriel Blanc et Mathieu Berthoud : fonds (1772). 1 p. p.
  - Jean Michallet, vigneron : fonds (1772). 1 p. p.

<sup>135</sup> 1 H 4, article du doyen de Teylan, fol. 124 r, n° 1.

- Démission par [Philibert] d'une ferme non précisée (1772). 1 p. p.
- Jean Gurby, fermier de François Brun, et Jean Archer, fermier de Jean Joyat : fonds (1773). 1 p. p.

/2 Gestion de l'office (1636-1642, 1740-1782). 36 pièces.

- 1 Nomination par Guillaume de Sainte-Colombe, puis Jacques de Sainte-Colombe, doyens de Teylan, d'Hilaire de Sainte-Colombe, leur oncle, grand cellerier, comme procureur (1629-1632). 2 p. p.
- 2 Inventaire des titres et papiers concernant les rentes et héritages du doyen de Teylan, remis par Hilaire de Sainte-Colombe, chararier, à Jacques de Sainte-Colombe, son neveu, doyen de Teylan (1636). 2 p. p.
- 3 Procédure entre Jean de Varennes, grand-prieur, et Hilaire de Sainte-Colombe, doyen de Teylan, au sujet de ses lettres de provision (1642). 1 p. p.
- 4 Nomination par François de Fournillon Butery, doyen de Teylan, de Jean Lambert, notaire à Neuville, pour faire le recouvrement des arrérages de servis, lods et milods dépendant de son office (1730). 1 p. p.
- 5 Récépissé d'un terrier du doyenné par Lambert, notaire, pour de Puzieu, doyen de Teylan (1740). 1 p. p.
- 6 Inventaire des minutes établies en 1743-1744 par André Ferrand, notaire à Savigny, pour de Puzieu, doyen de Teylan (1745). 1 cah. p.
- 7 État des revenus et charges (1756-1764). 3 p. p.
- 8 Quittances établies par et pour le doyen de Teylan (1603, 1756-1782). 22 pièces.
  - André Albon, notaire à Saint-Romain-[de-Popey], Floris Michallet, sa femme, et Gaspard Michallet, laboureur à Ancy, d'une part, et Antoine de Sainte-Colombe, doyen de Teylan, d'autre part, pour des contrats passés en 1597 (1603). 1 p. p.
  - Camille de Barthelas, doyen de Teylan, d'une part et Dethy, grand cellerier, de Laurencin, chararier, puis de Laurencin<sup>136</sup>, chararier et grand-prieur, Davailly, communier, Melin puis Laniéval, curés de Bussy, de Milly, puis Debard, syndics, Chatre, curé de Renaison, Villier, fermier du prieuré d'Ambierle et Prid[e]jam[b], abbé de la Roche-Foucault d'autre part (1756-1782). 21 p. p.
- 9 Procédure entre de Barthelas, doyen de Teylan, et Julien Alaterre, adjudicataire général des fermes unies de France, au sujet du contrôle des baux dépendant de son office (1774). 2 p. p.
- 10 Inventaire des fonds possédés par le doyen de Teylan au lieu de Teylan, paroisse de Savigny [fin XVI<sup>e</sup>-déb. XVII<sup>e</sup> s.]. 1 p. p.

1 H 169 Dîmes de Renaison et de Constance. 8 pièces.

1590-1597, 1667-1746

/1 Gestion (1590-1597, 1746). 5 pièces.

- 1 Reconnaissance de dette par M. de Saint-Marcel au profit du doyen de Teylan (1590). 1 p. p.
- 2 Échange entre Antoine de Sainte-Colombe, doyen de Teylan, d'une part, et Jacques de Sainte-Colombe, son frère, seigneur du Pinay, et Claude de Semur, sa femme, des dîmes de Renaison et de Constance, accord devant Henri, roi de France, entre Jacques de Sainte-Colombe et Aubert de Beauchesne, au sujet de ces dîmes (1597). 1 cah. p., 1 p. p.
- 3 Caution passée par Jean Laimait au profit de Gaspard de Montrognon, doyen de Teylan, pour la ferme de Barthélémy Berthières, marchand à Roanne (1746). 1 p. p.
- 4 Nomination mutuelle de procureur entre Hilaire de Sainte-Colombe, doyen de Teylan, et Antoine de Sainte-Colombe, son oncle, croisier [XVII<sup>e</sup> s.]. 1 p. p.

/2 Procédures (1667-1714). 3 pièces.

- 1 Accord entre Louis de Mollan, doyen de Teylan, et Jacques Nicolas Colbert, évêque de Carthages et prieur d'Ambierle, au sujet du paiement de la portion congrue du curé de Renaison (1667-1687). 1 cah. p., 1 p. p.
- 2 Accord passé entre François de Fournillon Butery, doyen de Teylan, Marie de Tyard Bragny, abbesse de la Bénissons-Dieu, Claude le Damas du Rousset, chevalier, Gilbert de Martinières, écuyer, en son nom et à celui du prieur d'Ambierle, tous coseigneurs décimateurs de Renaison d'une part, et Marc-Antoine de Saint-George, marquis de Saint-André, au sujet des limites de sa dîmerie (1714). 1 cah. p.

**1 H 170-173 JURIDICTION. 57 PIÈCES.**

1489-1788

<sup>136</sup> Il s'agit bien ici de deux religieux différents, s'appelant tous deux [Jean-Antoine] de Laurencin [de Chanzé], évoluant respectivement entre 1710-1762 et 1775-1783. Il est probable qu'une relation d'oncle à neveu lie ces deux personnes.

**1 H 170-171 PROCÉDURE CIVILE. 33 PIÈCES.**

		1489-1786
1 H 170	Plumitifs <sup>137</sup> . 11 cah. p.	1489-1786
1 H 171	Enquêtes, sentence, plumitif <sup>138</sup> . 4 p. p. att., 9 p. p. att., 2 p. p. att., 7 p. p.	1702-1783
1 H 172	Procédure criminelle : plaintes, réquisitoires, informations. 1 cah. p., 17 p. p.	1783-1788
1 H 173	Juridiction gracieuse : tutelles, émancipations, transaction. 1 cah. p., 5 p. p.	1785-1787
1 H 174	Prieuré de Bussy, dépendant du doyenné de Teylan : droit de sépulture, directe et dîmes. 12 pièces.	1330, 1617-1782
/1	Droits de sépulture : sentence arbitrale de Pierre Deljoro, représentant l'officialité de Lyon, entre Bertrand Graulat, prieur de Bussy, et Étienne Rogulon et Jeannot de Marcilliaco, procureurs des habitants de Bussy, contenant des actes antérieurs non datés, relatifs au droit de sépulture (1330). 1 p. parch.	
/2	Directe et dîmes (1617-1782). 11 pièces.	
-1	Gestion (1617, 1700-1782). 5 pièces.	
	• Récépissés de terriers du prieuré (1617, 1738-1765). 3 pièces.	
	- Antoine de Sainte-Colombe, doyen de Teylan, pour Pierre Girard, notaire à Boën (1617). 1 p. p.	
	- Antoine de Ronzeau de Puzieux, doyen de Teylan, pour Michel Peyrat, habitant de Bussy, et Antoinette Paturel, sa femme, héritière de Pierre et Antoine Paturel, fermiers du prieuré (1738). 1 p. p.	
	- Gillet et David Vernay, fermiers, pour Camille de Barthelas, doyen de Teylan (1765). 1 p. p.	
	• Copie d'un mémoire envoyé à M. Maginot, signalant les omissions par lui commises lors des reconnaissances nouvelles au profit du doyen de Teylan, à cause du prieuré de Bussy (1700). 1 p. p.	
	• Mainlevée accordée à Camille de Barthelas, doyen de Teylan, par George Cheminat, curé de Bussy, et Étienne Vendemon et Antoine Cherat, marguilliers et syndics de Bussy, pour recevoir les termes échus de la ferme de George Gillet et David Vernay (1782). 1 p. p.	
-2	Affermages et accensements par le doyen de Teylan à des particuliers des revenus dépendant du prieuré (1650-1774). 6 pièces.	
	• Gaspard de Montrognon, doyen de Teylan, à Antoine Charrin, marchand à Feurs : rentes et dîmes (1650). 1 p. p.	
	• Louis de Mollan, doyen de Teylan, à Jean Paturel, marchand à Bussy, et Just Chambodet, procureur d'office : rente noble, dîmes et droits seigneuriaux (1684). 1 p. p.	
	• François de Montchanin de la Garde Malsac, doyen de Teylan, à Antoine et Pierre Paturel, père et fils : dîmes (1711). 1 p. p.	
	• Jean Grange, écuyer, représentant François de Fournillon Butery, doyen de Teylan, à Antoine Paturel, marchand de Bussy : rentes et dîmes (1717). 1 p. p.	
	• Camille de Barthelas, doyen de Teylan, à des particuliers (1765-1774). 2 pièces.	
	- Jean-François Rousset, notaire à Panissières : dîmes (1765). 1 p. p.	
	- George Gillet et David Vernay, marchands à Neyrieux : dîmes (1774). 1 p. parch.	

*Doyenné de Lanay*<sup>139</sup>

<sup>137</sup> Voir aussi ADR, 1 H 171.

<sup>138</sup> Ce plumitif a été laissé dans la cote dans laquelle il a été trouvé. Voir aussi ADR, 1 H 170.

1 H 175 Accords passés entre Guigues de Lanay, vicaire, et Étienne, prieur de Lanay, acte d'inhumation. 4 pièces.

[XIII<sup>e</sup>-XIV<sup>e</sup> s.], 1738

- /1 Accords passés entre Guigues de Lanay, vicaire, et Étienne, prieur de Lanay, devant Guillaume, abbé, au sujet de la rente de Vieral [XIII<sup>e</sup>-XIV<sup>e</sup> s.]. 3 pièces.
- 1 Engagement de Guigues de Lanay envers Étienne de Lanay [XIII<sup>e</sup> s.]. 1 p. parch.
  - 2 Nouvel accord entre Guigues de Lanay et Étienne de Lanay après contestations [XIII<sup>e</sup>-XIV<sup>e</sup> s.]. 2 p. parch., dont une copie postérieure ?
- /2 Acte mortuaire de Gilbert Dédée, doyen de Lanay (1738). 1 p. p.

1 H 176 Accord passé entre Paul de Thelis de Valorge, doyen de Lanay, et Charles Brossier, baron de la Roulière, au sujet du ban des vendanges et des dîmes de Bibost et Montmonost<sup>140</sup>. 1 cah. p.

1701

1 H 177 Directe et titres de propriété. 35 pièces.

[XV<sup>e</sup> s.], 1579-1786

- /1 Directe ([XV<sup>e</sup> s.], 1579-1697, 1771-1786). 30 pièces.
- 1 Gestion de l'office ([XV<sup>e</sup> s.], 1771). 2 pièces.
    - Extrait des statuts de Benoît Maillard concernant les doyennés de Lanay et de Courzieu [XV<sup>e</sup> s.]. 1 p. p.
    - Lettre de de Foudras, abbé et doyen de Lanay, à Lecourt, procureur à la cour de Lyon, pour lui demander de stopper une procédure, faute de pouvoir la payer<sup>141</sup> (1771). 1 p. p.
  - 2 Gestion des revenus (1579-1603). 3 pièces.
    - Vente par adjudication d'une rente sur des terres situées à Savigny et Bibost, par Bernard de Champrenard, doyen de Lanay, à Jacques Dumont, procureur à la cour de Lyon (1579). 1 cah. p
    - Cession par Claude Rondi, abbé, d'une pension, payée par le sieur de la Rollière pour les dîmes de la Gelline, à François Davanthon, doyen de Lanay, et ses successeurs (1603). 1 p. p.
    - Extrait d'un terrier concernant les confins du doyenné de Lanay [XVII<sup>e</sup> s.]. 1 p. p.
  - 3 Procédures (1692-1697, 1771-1786). 25 pièces.
    - Accords passés entre Paul de Thelis de Valorge, doyen de Lanay, et des religieux ou des particuliers, au sujet d'arrérages de servis et de droits seigneuriaux (1692-1697). 2 p. p.
      - Gaspard Groslier de Servières, grand-sacristain au sujet d'arrérages dus par Gaspard Michallet, demeurant à Ancy (1692). 1 p. p.
      - Antoine Lambert, notaire royal, agissant pour Jean Lambert, marchand, (1697). 1 p. p.
    - Joseph Philibert de Foudras, doyen de Lanay, et des particuliers (1771-1786). 23 pièces.
      - André du Perray, marchand à Saint-Clément-de-Valsonne, au sujet du règlement d'une dette (1771). 3 p. p.
      - Claude et Claude Jacquemitton, père et fils, marchands à Bibost, au sujet d'une rente basée sur un fonds situé à Bibost (1777-1779). 5 p. p.
      - Pierre et Benoît Marion d'une part, et Jean-Marie Méandre, cordonnier à Limonest, Marianne Dumas, sa femme, et Claude Dumas, demeurant à Bibost, d'autre part, au sujet d'affaires non précisées (1778-1786). 15 p. p.
- /2 Titres de propriété (1622-1738). 5 pièces.
- 1 Échange entre Jean Charpin de la Forêt, doyen, et Jean Dutour, commissaire des tailles à Savigny, d'une maison dans l'abbaye contre une rente sur une terre située à Savigny (1622). 1 p. p.
  - 2 Cession par Antoinette du Fournel, Françoise Guignonand et les autres héritiers d'Antoine Gros, chirurgien, d'une place située dans l'abbaye, à François de Laurencin, doyen de Lanay (1655). 1 p. p.
  - 3 Échange entre Gaspard Groslier de Servières, doyen, et Benoît Goubillon, marchand à Savigny, de deux terres situées à Savigny (1677). 1 p. p.
  - 4 Vente de prés, terres et bois situés à Savigny par Louis Acarie et Jeanne Brun à Marie Elizabeth Marcel, à charge de payer la pension due au doyen de Lanay (1731). 1 p. p.
  - 5 Contestation de Jean de Fuligny Damas, abbé, de la vente d'une cave, située à Bibost, par Gilbert Dédée, doyen de Lanay, décédé, à Étienne Mayoud, sa domestique (1738). 1 p. p.

<sup>139</sup> Sous la cote ADR, 1 H 94 se trouvent des copies de nominations de doyens de Lanay, servant de preuves dans un procès opposant l'abbé au chapitre.

<sup>140</sup> Voir aussi ADR, 1 H 177/4 et 1 H 178.

<sup>141</sup> L'adversaire de de Foudras dans cette procédure n'est pas mentionné.

- 1 H 178 Dîmes de Bibost. 106 pièces. 1686, 1782-1789
- /1 Copie d'une vente passée en 1554 par François de Varey, seigneur d'Avanches et de Vernailles, à Étienne Dutour, notaire, des dîmes de Bibost qu'il prélevait avec l'abbé, le doyen de Lanay, le crocier de l'abbaye de Savigny, et le prieur de Montrottier (1686)<sup>142</sup>. 1 cah. p.
- /2 Procédure entre Joseph Philibert de Foudras, doyen de Lanay, et des particuliers demeurant à Bibost : mémoires, lettres, défauts (1782-1789). 105 pièces.
- 1 Claude Peylabaud, Jean Pinet, vigneron, Jordan Berthaud dit Copet, laboureur, tous trois fermiers de M. de Levillon de Thorigny (1782-1789). 1 p. parch., 1 cah. p., 65 p. p.
  - 2 Claude Chirat (1783-1784). 1 cah. p., 30 p. p.
  - 3 M. de Levillon de Thorigny (1788). 4 p. p.
  - 4 Benoît Clavier (1788). 3 p. p.

**1 H 179-182 JURIDICITION. 69 PIÈCES.**

1699-1790

**1 H 179-180 PROCÉDURE CIVILE. 35 PIÈCES.**

1699-1790

- 1 H 179 Plumitifs. 6 cah. p. 1777-1790
- 1 H 180 Enquêtes, sentences, assignations. 29 p. p. 1699-1788
- 1 H 181 Procédure criminelle : plaintes, enquêtes. 32 p. p. 1717-1789
- 1 H 182 Juridiction gracieuse : tutelles, successions, expertises. 2 pièces. 1711-1785
- /1 Vente par adjudication des biens de François de la Garde Marsac, doyen de Teylan (1711)<sup>143</sup>. 1 p. p.
- /2 Tutelle des filles mineures de Claude Jacquemitton, habitant de la paroisse de Bibost (1785). 1 p. p.

*Cure de Savigny*

- 1 H 183 Cure Saint-André de Savigny. 19 pièces. 1561-1788
- /1 Testaments de curés (1561, 1738-1789). 3 pièces.
- 1 Antoine Caloys (1561). 1 cah. p.
  - 2 Jean Jomand (1738). 1 cah. p.
  - 3 Laurent Vial (1789). 1 p. p.

<sup>142</sup> Existe apparemment un original en 1 H 63 (dîmes du crocier).

<sup>143</sup> Bien que concernant le doyen de Teylan, cette pièce se trouve dans les papiers du doyen de Lanay.

- /2 État des messes et fondations acquittées par le curé de Saint-André et payées par des religieux et des particuliers<sup>144</sup> [XVIII<sup>e</sup> s.]. 1 cah. p.
- /3 Accords passés entre le curé de Saint-André, et l'abbé et les religieux de Savigny (1666-1688). 3 pièces.
  - 1 François Poyet, curé, Claude d'Albon, abbé, et les religieux de Savigny au sujet de la portion congrue des dîmes de Savigny perçue par le curé (1666). 2 p. p.
  - 2 François Terrasson, curé, André de Saillans, grand-prieur, agissant au nom de l'abbé, et les religieux de Savigny au sujet des cérémonies religieuses communes à la paroisse et à l'abbaye (enterrements) (1688). 1 cah. parch.
- /4 Procédure entre Joseph Raymond, curé de Saint-André, et Jean-Marie Jomand, marchand à Savigny, et Antoinette Pinaton, sa femme, au sujet d'un jardin situé à Savigny (1788). 12 p. p.

## **G 2.3. Juridiction**

### *Droit de juridiction*

- 1 H 184 Procédure entre l'abbaye et principalement des établissements religieux. 4 pièces. 1296-1470
  - /1 Procès entre Étienne, abbé, et Othon Aygleru, chevalier, au sujet des droits de juridiction dans les paroisses de Chevinay, Saint-Pierre-la-Palud, Sain-Bel, Montrottier, Ancy, Saint-Romain-de-Popey, Sarcey, Châtillon d'Azergues, Saint-Forgeux, Saint-Loup et l'Arbresle<sup>145</sup> (1296). 1 p. parch.
  - /2 Arbitrage royal entre Aliendus, abbé de Savigny, et le commandeur de Chazelles au sujet de la maison et de l'hôpital de Chazelles (1336). 1 p. parch.
  - /3 Accords passés par Guillaume d'Albon, abbé de Savigny, avec des prieurs (1422-1470). 2 pièces.
    - 1 Simon de Pochinol, prieur de Montrottier, et les religieux de l'abbaye au sujet des limites de juridiction (1422). 1 p. parch.
    - 2 Guillaume de Ronzieu<sup>146</sup>, prieur de Dénicé et receveur. (1470). 1 p. parch.
- 1 H 185 Procédures concernant la juridiction de l'abbaye et du bailliage de Mâcon. 4 pièces. 1350-1467
  - /1 Accord passé entre l'abbé et les religieux de Savigny d'une part, et Pierre Archimandi, chevalier, et trois autres serviteurs du roi d'autre part, au sujet de la juridiction de l'abbaye (1350). 1 p. parch.
  - /2 Acte notarié constatant l'agression de l'abbé de Savigny, résidant au château de Sain-Bel, par des serviteurs du roi en armes (1391). 1 p. parch.
  - /3 Appels de l'abbé au roi concernant la baronnie et la juridiction de l'abbaye, notamment des particuliers qui en relèvent (1398, 1467). 2 p. parch.
- 1 H 186 Gestion des officiers laïques de la juridiction de l'abbaye. 10 pièces. 1747-1772
  - /1 Nominations et réceptions d'officiers (1747-1770). 4 pièces.
    - 1 Noël Farges, sergent ordinaire (1747). 1 p. p.
    - 2 Jean-François Noël, notaire et procureur (1768). 1 p. p.
    - 3 Jean-Marie Bidault, procureur (1769). 1 p. p.
    - 4 Guillaume Giraud, garde-chasse, pêche et bois (1770). 1 p. p.
  - /2 Conflit entre Barthélémy Rigottier, procureur fiscal, et Simon Bertrand, qu'il accuse d'utiliser abusivement le titre de procureur : plaintes, enquêtes, réponse (1772). 6 p. p.

<sup>144</sup> Voir aussi ADR, 1 H 28.

<sup>145</sup> GUIGUE, 1885-1893 : t. II, n° 842, P ; 566.

<sup>146</sup> Ronzeris.



*Exercice de la juridiction*

For ecclésiastique

1 H 187 Cote vacante<sup>147</sup>.

Procédure civile

**1 H 188-203 PLUMITIFS. 113 PIÈCES.**

		1341-1790
1 H 188	1 reg. p.	1341-1352
1 H 189	1 reg. p.	1362-1370
1 H 190	22 pièces. 9 cah. p., 13 p. p. [fragments]	1373-1417
1 H 191	1 reg. p.	1395-1398
1 H 192	1 reg. p.	1428-1432
1 H 193	1 reg. p. [fragments].	1446-1448
1 H 194	6 cah. p. [fragments].	1467-1471
1 H 195	1 reg. p. <sup>148</sup>	1492-1494
1 H 196	4 cah. p. [fragments].	1497-1498
1 H 197	3 cah. p. [fragments].	1498-1499

---

<sup>147</sup> Voir aussi ADR, 1 H 505.

<sup>148</sup> En raison d'une erreur dans les dates extrêmes, les documents des cotes ADR, 1 H 195 et 1 H 196 ont été échangés afin de respecter l'ordre chronologique : ADR, 1 H 196 (1493-1494) est devenu 1 H 195 (1492-1494) et ADR, 1 H 195 (1487-1498) est devenu 1 H 196 (1497-1498).

1 H 198	3 cah. p. [fragments].	1500-1502
1 H 199	1 reg. p.	1519-1520
1 H 200	1 reg. p. [fragments].	1536-1537
1 H 201	18 pièces. 2 reg. p., 16 cah. p. [fragments].	1680-1737
1 H 202	27 pièces. 5 reg. p., 21 cah. p., 1 p. p.[fragments].	1738-1749
1 H 203	22 pièces. 10 reg. p., 12 cah. p.	1750-1790
1 H 204	Registres des présentations et des défauts. 29 pièces.	1720-1790
/1	Juridiction de l'abbaye de Savigny (1720-1790). 19 cah. p., 3 p. p.	
/2	Juridiction de la chamarerie <sup>149</sup> (1763-1790). 3 cah. p.	
/3	Juridiction du doyenné de Teylan (1768-1790). 2 cah. p.	
/4	Juridiction du doyenné de Lanay (1768-1790). 2 cah. p.	
1 H 205	Enquêtes, requêtes, sentences. 125 pièces. 16 cah. p., 89 p. p.	XV <sup>e</sup> s., 1715-1790

<b>1 H 206-207</b>	<b>PIÈCES DE PROCÉDURES : ENQUÊTES, SENTENCES. 460 PIÈCES.</b>	1342-1352, 1431-1501, 1629-1744
1 H 206	224 pièces. 21 p. parch., 12 cah. p., 191 p. p.	1342-1352, 1431-1501, 1629-1723
1 H 207	236 pièces. 12 cah. p., 224 p. p.	1685-1744

<sup>149</sup> Voir aussi ADR, 1 H 96.

1 H 208	231 pièces. 12 cah. p., 219 p. p.	1740-1760
1 H 209	160 pièces. 17 cah. p., 143 p. p.	1575-1669, 1761-1790
1 H 210	Pièces de procédures et pièces annexes : frais de justice. 337 pièces. 1 cah. p., 336 p. p.	1688-1790

#### Procédure criminelle

<b>1 H 211-221</b>	<b>PLAINTES, ENQUÊTES, INTERROGATOIRES, SENTENCES, PLACARDS, CORRESPONDANCES. 2813 PIÈCES.</b>	1445-1790
1 H 211	302 pièces. 7 cah. p., 295 p. p.	1445, [XVI <sup>e</sup> siècle], 1642-1723
1 H 212	333 p. p.	1714-1731
1 H 213	320 pièces. 16 cah. p., 307 p. p.	1725-1732
1 H 214	204 pièces. 20 cah. p., 184 p. p.	1733-1741
1 H 215	204 pièces. 23 cah. p., 181 p. p.	1742-1748
1 H 216	187 pièces. 19 cah. p., 168 p. p. <sup>150</sup>	1745-1755
1 H 217	289 pièces. 22 cah. p., 267 p. p.	1756-1764
1 H 218	274 pièces. 12 cah. p., 262 p. p.	1764-1771

<sup>150</sup> Dont une affaire d'assassinat sur la personne d'Antoine Ducreux, huissier royal, en 1743. 64 pièces de 1745 à 1755 (8 cah. p., 56 p. p.).

1 H 219	332 pièces. 6 cah. p., 326 p. p.	1771-1783
1 H 220	255 pièces. 24 cah. p., 231 p. p.	1781-1786
1 H 221	110 pièces. 1 p. parch., 9 cah. p., 100 p. p.	1787-1790
1 H 222	Déclaration de grossesse et découvertes d'enfants abandonnés <sup>151</sup> : plaintes, enquêtes, procès-verbaux, extrait de registres des baptêmes, mariages et sépultures. 120 pièces.	1672-1789
/1	Déclarations de grossesses (1672-1789). 108 pièces. 3 cah. p., 105 p. p.	
/2	Découvertes d'enfants abandonnés (1733-1788). 12 pièces. 1 cah. p., 11 p. p.	
1 H 223	Procès-verbaux de découvertes de cadavres. 34 p. p.	1720-1783

Juridiction gracieuse

<b>1 H 224-230</b>	<b>SUCCESSIONS : TESTAMENTS, INVENTAIRES APRÈS DÉCÈS, ACCEPTATIONS, RÉPUDIATIONS, PARTAGES. 1007 PIÈCES.</b>	1659-1790
1 H 224	170 pièces. 1 reg. p., 13 cah. p., 152 p. p.	1699-1723
1 H 225	174 pièces. 29 cah. p., 140 p. p.	1659-1732
1 H 226	151 pièces. 47 cah. p., 102 p. p.	1698-1740
1 H 227	128 pièces. 54 cah. p., 74 p. p.	1741-1748
1 H 228	105 pièces. 54 cah. p., 51 p. p.	1749-1760

<sup>151</sup> Des déclarations de grossesse ou de naissance, des plaintes se trouvent aussi dispersées dans d'autres cotes au milieu d'affaires judiciaires variées : ADR, 1 H 220, 1 H 218, 1 H 217, 1 H 211.

1 H 229	147 pièces. 36 cah. p., 112 p. p.	1761-1772
1 H 230	138 pièces. 55 cah. p., 83 p. p.	1773-1790
1 H 231	Saisies: scellés, ventes judiciaires. 271 pièces. 36 cah. p., 235 p. p.	1651-1790
<b>1 H 232-234</b>	<b>TUTELLES, CURATELLES, ÉMANCIPATIONS. 560 PIÈCES.</b>	1697-1790
1 H 232	209 pièces. 35 cah. p., 174 p. p.	1697-1744
1 H 233	153 pièces. 62 cah. p., 91 p. p.	1745-1765
1 H 234	199 pièces. 1 p. parch., 35 cah. p., 163 p. p.	1766-1790
1 H 235	Expertises : nominations, prestations de serment, rapports. 115 pièces. 22 cah. p., 93 p. p.	1710-1790
1 H 236	Bail à ferme, compulsoires et contrôle des actes des notaires. 20 pièces.	1715-1783
/1	Bail à ferme entre Nicolas Lambert, notaire, et Jean Terrasse, habitant de Sourcieux-les-Mines, pour un domaine situé dans cette paroisse (1715). 1 p. p.	
/2	Compulsoires (1723-1783). 2 cah. p., 6 p. p.	
/3	Contrôle des actes des notaires : circulaire, vérification des espèces reçues (1724-1743). 1 cah. p., 9 p. p., 1 p. p.impr.	
1 H 237	Cautions. 32 p. p.	1726-1789

**1 H 238-240      POLICE : REMONTRANCES, COMMISSIONS EN VUE D'ORDONNANCES, ORDONNANCES, PLAINTES CONTRE DES CONTREVENANTS. 257 PIÈCES.**

1676-1789

1 H 238      Règlements et affaires particulières<sup>152</sup>. 36 pièces.

1676, 1713-1742

- /1      Règlements applicables dans toute l'étendue de la juridiction de l'abbaye (1676-1731). 1 cah. p., 3 p. p.
- /2      Règlements adaptés à des situations particulières : rouissage du chanvre, situation des bouchers pendant le Carême, interdiction pour les habitants de Chessy d'usurper chemins et rivières, interdiction de pénétrer dans un pré appartenant à l'abbé et situé à Sain-Bel, maladie des bestiaux<sup>153</sup> (1726-1744). 10 p. p.
- /3      Affaires concernant des particuliers : obligation de nettoyer les chemins<sup>154</sup>, interdiction d'organiser des fêtes, constructions et destructions sans autorisation, chasse, obligation d'assister aux offices et interdiction pour les cabaretiers de vendre du vin pendant ces offices, utilisation frauduleuse de pré<sup>155</sup> (1713-1760). 21 p. p.
- /4      Accord passé entre Jacques d'Albepierre et André Ferrand, notaires royaux, concernant leurs prérogatives respectives dans la juridiction de l'abbaye (1742). 1 p. p.

1 H 239      Activités économiques. 122 pièces.

1676-1786

- /1      Boulangerie (1676-1786). 74 p. p.
- /2      Boucherie (1701). 1 p. p.
- /3      Poids et mesures (1713-1771). 1 cah. p., 22 p. p.
- /4      Foires et marchés (1742-1770). 2 p. p.
- /5      Vendanges (1724-1769). 15 p. p.
- /6      Chanvre (1758-1786). 6 p. p.
- /7      Apothicairerie (1765). 1 cah. p.

1 H 240      Hygiène publique, voirie, alignements. 99 pièces.

1693-1789

- /1      Hygiène publique (1693-1769). 10 p. p.
- /2      Voirie (1702-1775). 1 cah. p., 48 p. p.
- /3      Alignements de façades (1751-1789). 2 cah. p., 38 p. p.

## **G 2.4. Temporel**

### *État des biens*

1 H 241      État des biens et revenus de l'abbaye. 6 p. p., 1 p. p.impr.

1768

### *Bâtiments et mobilier*

1 H 242      Procès-verbaux de visite de l'abbaye et d'autres lieux. 9 pièces.

<sup>152</sup> Inclues plusieurs plaintes du procureur fiscal (au nom de l'abbé) ou de particuliers pour des faits d'ordre public, chasse, chanvre... c'est-à-dire des pièces totalement similaires à celles qu'on peut trouver dans les cotes de procédure criminelle par exemple.

<sup>153</sup> Voir aussi ADR, 1 H 239/6.

<sup>154</sup> Voir aussi ADR, 1 H 240.

<sup>155</sup> Voir aussi ADR, 1 H 240.

- /1 Par Henri de Villars, archevêque de Lyon, après l'incendie dans l'abbaye en 1350 (1363)<sup>156</sup>.  
1 p. parch.
- /2 Quittance établie par Charles Tardi, charpentier à Lyon, pour Raphaël de Bartholi, grand-prieur, et le chapitre, pour le paiement des réparations du clocher de l'église (1667), nomination par Camille de Neufville, archevêque de Lyon, de l'évêque de Sinope, son suffragant, pour procéder à la visite de l'abbaye de Savigny (1725) (1667, 1725). 2 p. p. att.
- /3 Procédure entre Jacques Bénigne Bossuet, abbé, et Claude Joseph d'Albon et Camille d'Albon, héritiers testamentaires de Claude d'Albon, abbé, décédé, au sujet des réparations nécessaires dans les biens dépendant de l'abbaye : sentence, procès-verbal de visite (1692). 1 cah. parch., 1 cah. p.
- /4 Établi pour Jean de Fuligny Damas, abbé, pour les châteaux de Sain-Bel, l'Arbresle, Chessy, l'église de Saint-Pierre-la-Palud et la dîmerie de Saint-Didier-au-Mont-d'Or (1714). 1 cah. p.
- /5 Établi pour François de Cluny, abbé, pour l'abbaye et les châteaux dépendants (1762-1763). 1 reg. p.
- /6 Inventaire du mobilier [XVIII<sup>e</sup> s.]. 1 p. p.
- /7 Croquis représentant des maisons situées dans l'abbaye [XVIII<sup>e</sup> s.]. 1 p. p.

### *Administration*

1 H 243 Constitution de procureurs ; directe : affermage de la boucherie pendant le Carême ; administration. 3 p. parch., 43 p. p.

1338, 1519, 1672-1790

1 H 244 Archives : procès-verbal de l'incendie des titres par les Huguenots, récolement. 2 p. p.

1562, 1675

### **1 H 245-247      COMPTES DE RECETTES ET DÉPENSES. 8 PIÈCES.**

1759-1787

1 H 245 1 reg. p.

1759-1768

1 H 246 1 cah. p.

1785

1 H 247 Pour le chapitre et les offices de l'hôtellerie, la charmerie, la grande cellererie et la grande sacristie. 3 cah. p., 3 p. p.

1785-1787

1 H 248 Pièces comptables : quittances, comptes. 32 p. p.

[XV<sup>e</sup> s.], 1632-1789

<sup>156</sup> BERNARD, 1853 a, n° 952, p. 519.

*Fiefs*

1 H 249 État des fiefs dépendant de l'abbaye. 1 p. p. [XVI<sup>e</sup> s.]

1 H 250 Accord entre l'abbaye et le seigneur de Beaujeu, au sujet des limites de leurs seigneuries.  
1 p. parch. [1309]

**1 H 251-256 TITRES DE FIEFS : FOIS ET HOMMAGES, PROCÉDURES. 32 PIÈCES.**

1258-1368, 1434-1436, 1726

1 H 251 Chevinay, Saint-Pierre-la-Palud, Sourcieux-les-Mines, Sain-Bel ; Savigny, Bibost et Bessenay. 2 p. parch. 1300

1 H 252 Bully, Sarcey (fief de Tanay), Ancy (fief de Varennes), Les Olmes, Saint-Loup et Dareizé (fief de Chanzé), l'Arbresle, Saint-Germain-sur-l'Arbresle et Saint-Romain-de-Popey (fiefs d'Avanges, Aigneu, Buffetière et Dursillon). 16 p. parch., 1 p. p. 1264-1368, 1436, 1726

1 H 253 Longessaigne, Saint-Laurent-de-Chamousset, Montrottier, Saint-Clément-les-Places, Haute-Rivoire, Chambost-Longessaigne, Saint-Martin-Létra. 2 p. parch. 1258-1261

1 H 254 Tarare, Saint-Forgeux, Saint-Clément-sous-Valsonne, Saint-Marcel-l'Eclairé (fief du Crozet), Létra. 5 p. parch. 1268-1327

1 H 255 Moiré et Frontenas. 5 p. parch. 1309-1311, 1434

1 H 256 Riorges, Sauvain (fiefs de la Roue, Saint-Laurent-de-Conche et de Lurcieu). 1 p. parch. 1258

*Terriers et lièves*

**1 H 257-267 TERRIERS. 65 PIÈCES.**

1321-1383, 1514-1520, 1661-1681, 1767-1769

1 H 257 Le Breuil. 1 p. parch. 1321



1 H 258	Établis pour Étienne de Saint-Just entre autres. 1 reg. parch., 1 p. parch., 10 cah. p., 22 p. p. [fragments]	1361-1383
<b>1 H 259-260</b>	<b>ÉTABLIS POUR FRANÇOIS D'ALBON, ABBÉ. 22 PIÈCES.</b>	1379-1520
1 H 259	1 reg. p., 5 cah. p., 7 p. p. [fragments].	1379-1506
1 H 260	1 reg. p., 4 cah. p., 1 p. p.[fragments].	1493-1520
1 H 261	Établi pour l'abbé par Genevesi. 1 reg. p.	1514-1517
1 H 262	Copies de terriers de 1340, 1419, 1570 pour les paroisses de Bully, Bibost. 1 reg. p.	[XVII <sup>e</sup> s.]
<b>1 H 263-266</b>	<b>ÉTABLIS POUR CLAUDE D'ALBON, ABBÉ. 5 PIÈCES.</b>	1661-1681
1 H 263	Paroisse de Sain-Bel. 1 reg. p.	1661-1676
1 H 264	Paroisse de Saint-Pierre-la-Palud.	1661-1664
1 H 265	Région de Sourcieux-les-Mines. 1 reg. p.	1662-1681
1 H 266	Établis par Durand, notaire. 2 reg. p.	1663-1678
1 H 267	Terrier contenant des abbénevis par François de Cluny, abbé, à des habitants de Sain-Bel et Savigny pour des fonds situés à Savigny (bois du Maine). 1 reg. p.	1767-1769
1 H 268	Lièves. 1 reg. p., 1 p. p. [fragments]	[XV <sup>e</sup> -XVII <sup>e</sup> s.]

**1 H 269-270      CARTES TERRISTES. 33 PIÈCES.**

[XVII<sup>e</sup> s.]-[XVIII<sup>e</sup> s.]

1 H 269      Rentes des châteaux de Sain-Bel, l'Arbresle, la Tourette. 4 p. p.<sup>157</sup>

[XVII<sup>e</sup> s.].

1 H 270      Rente de l'abbé, du château de l'Arbresle et autres. 29 p. p.

[XVIII<sup>e</sup> s.]

*Titres de propriété et directe*

**1 H 271-288      TITRES DE PROPRIÉTÉ ET DIRECTE : ACQUISITIONS, RECONNAISSANCES DE REDEVANCES, AFFERMAGES, PROCÉDURES. 334 PIÈCES.**

960, 1238-1790

1 H 271      Savigny. 11 p. parch., 2 cah. p., 262 p. p.

1245-1288, 1481-1790

1 H 272      L'Arbresle, Saint-Germain-sur-l'Arbresle, Sarcey, Le Breuil. 2 p. parch.

1264, 1364

1 H 273      Bully. 1 p. parch., 1 cah. p.

[XV<sup>e</sup>-XVI<sup>e</sup> s.]-1566

1 H 274      Sourcieux-les-Mines, Sain-Bel. 2 p. parch., 1 p. p.

1308-1310, [XVII<sup>e</sup>s.]

1 H 275      Bibost. 2 p. parch., 2 p. p.

1465-1507

1 H 276      Saint-Julien-sur-Bibost. 3 p. parch., 4 cah. p., 21 p. p.

1355, 1492, 1770-1781

1 H 277      Chevinay, Saint-Pierre-la-Palud. 2 p. parch., 5 p. p.

1310, 1482, 1751

1 H 278      Saint-Laurent-de-Chamousset. 1 p. parch.<sup>158</sup>

1529

1 H 279      Montrottier. 1 p. parch.

1238

---

<sup>157</sup> Dont 1 hors format (rouleau).

<sup>158</sup> Disparition d'une pièce depuis l'inventaire de R. Lacour, qui indique comme dates extrêmes « 1529-1777 ».

1 H 280	Brullioles. 1 p. parch.	1307
1 H 281	Saint-Martin-en-Haut. 1 p. parch.	1336
1 H 282	Châtillon-d'Azergues, Cogny. 1 p. parch., 1 cah. p.	960 <sup>159</sup> , 1442
1 H 283	Saint-Forgeux. 1 p. parch.	1496
1 H 284	Dareizé. 1 p. parch.	1485
1 H 285	Valsonne : procédure entre l'abbaye et le chapitre d'Alix. 1 p. parch.	1326
1 H 286	Saint-Jean-Labussières. 1 p. parch.	1582
1 H 287	Soleymieux. 1 cah. parch., 1 p. parch.	1324, 1586
1 H 288	Salvizinet. 1 p. parch.	1310

*Dîmes*

<b>1 H 289-298</b>	<b>DÎMES : ACQUISITIONS, PROCÉDURES ENTRE L'ABBAYE ET LES DÉCIMABLES OU LES FERMIERS. 46 PIÈCES.</b>	1303-1485, 1715-1788
1 H 289	Savigny. 4 p. p.	1715-1744
1 H 290	L'Arbresle. 1 p. parch., 2 p. p.	1734-1788
1 H 291	Bully. 11 p. p.	1722-1733

---

<sup>159</sup> 20<sup>ème</sup> année du règne de Conrad.

1 H 292	Saint-Pierre-la-Palud. 8 p. p.	1724-1750
1 H 293	Bibost. 1 p. p.	1788
1 H 294	Chapelle de Viollay. 1 p. p.	1770
1 H 295	Saint-Loup et Dareizé <sup>160</sup> . 1 p. parch., 1 p. p.	1485, 1719
1 H 296	Saint-Didier-au-Mont-d'Or. 2 p. parch., 1 p. p.impr.	1305-1319, 1786
<b>1 H 297-298</b>	<b>SOLEYMIEUX. 13 PIÈCES.</b>	1303-1434
1 H 297	Acquisitions par l'abbaye. 9 p. parch.	1303-1324
1 H 298	Procédures. 4 p. parch.	1389-1434
<i>Rentes et pensions</i>		
1 H 299	Terrier des rentes et pensions dues à l'abbaye. 1 reg. p.	1654-1674
1 H 300	Livre des reconnaissances de pensions dues à l'abbaye. 1 reg. p.	1725-1747
1 H 301	Rentes et pensions dues par l'abbaye. 1 cah. p., 3 p. p.	1720-1747
1 H 302	Rente de Villefranche : affermages. 1 cah. p., 5 p. p.	1570-1632
1 H 303	Rente de la chapelle de Viollay (paroisse de Saint-Laurent-de-Chamousset) : affermages, procédures au sujet d'arrérages de servis. 3 cah. p., 25 p. p.	1611-1778

---

<sup>160</sup> Don de Martin Basse, 1936.

<b>1 H 304-315</b>	<b>PENSIONS DUES À L'ABBAYE : RECONNAISSANCES, QUITTANCES, PROCÈS. 133 PIÈCES.</b>	1160, 1300, 1507-1789
1 H 304	Savigny. 13 p. parch., 7 cah. p., 51 p. p.	1160, 1300, 1511-1789
1 H 305	Sain-Bel. 1 p. parch., 1 cah. p., 1 p. p.	1539-1573
1 H 306	Sourcieux-les-Mines. 1 cah. p., 4 p. p.	1664-1777
1 H 307	Bibost. 5 cah. p., 26 p. p.	1611-1778
1 H 308	Bully. 1 p. parch., 1 cah. p., 4 p. p.	1507, 1631-1725
1 H 309	Saint-Pierre-la-Palud. 2 p. parch.	1512-1516
1 H 310	Montrottier. 4 p. p.	1657-1725
1 H 311	Courzieu. 1 p. p.	1720
1 H 312	Saint-Just-d'Avray. 1 cah. p.	1645
1 H 313	Saint-Romain-de-Popey. 1 p. parch. + 1 p. p.att., 4 p. p.	1507, 1668-1735
1 H 314	Ancy. 1 p. parch., 2 p. p.	1668-1780
1 H 315	Pension due par le seigneur de Saint-Forgeux. 1 p. p.	1668

*Chapelles et prébendes*

1 H 316	Prébende des Martin et domaine de Moncet : titres de propriété, directe. 6 cah. p., 36 p. p.	1535-1543, 1613-1748
---------	--	----------------------

## Annexe G 3. Les autres fonds

---

En dehors de la sous-série 1 H des Archives départementales du Rhône, d'autres fonds intéressent également l'abbaye de Savigny. Beaucoup plus réduits, ils ont classés selon les conventions archivistiques, c'est-à-dire des services d'archives nationaux vers les fonds d'archives locaux.

### **G 3.1. Les Archives nationales**

G<sup>9</sup> 74, pièces 20 et 21      Pièces relatives à la sécularisation et à la suppression de l'abbaye de Savigny.

1777-1784

### **G 3.2. La Bibliothèque nationale de France**

*Département des manuscrits*

#### Manuscrits latins

lat. 10035    Copie du *Liber cartarum Poncii abbatis*.

v. 1675

lat. 10036    Manuscrit de Benoît Mailliard.

fin XV<sup>e</sup> s.

lat. 12695    Mauristes, *Monasticon Benedictinum*, 38 : extraits du cartulaire de Savigny , *Vita* d'Amédée de Roussillon.

1677

lat. 12740    Cl. Estiennot, *Antiquitates in diocesi Lugdunensi* : extraits du cartulaire de Savigny ; chronique de l'abbaye (variante des *Nomina abbatum* de Mailliard).

1677

#### Nouvelles acquisitions latines

NAL 1932    Copie du *Liber cartarum Poncii abbatis*.

mil. XIX<sup>e</sup> s.

NAL 7425    Collection De Camps, 95 : extraits du cartulaire de Savigny.

déb. XVIII<sup>e</sup> s.

*Bibliothèque de l'Arsenal*

MS 4030 « Terrier de la charmerie de l'abbaye royale de Savigny, recogneu au proffit de noble et vénérable frère Jacques de Prades, charmer de ladite abbaye ».

1613

MS 5585 Lettres autographes de Jacques de Prades, charmer de Savigny.

[deb. XVII<sup>e</sup> s.]

### ***G 3.3. Les Archives départementales du Rhône***

*Série G : Clergé séculier*

#### Sous-série 1 G : Archevêché de Lyon

1 G 48 Visite pastorale<sup>161</sup>.

1613-1614

1 G 52 Visite pastorale (2 mi 15).

1657-1662

#### Sous-série 10 G : Chapitre primatial Saint-Jean

10 G 1134 Pensions.

1568-1572

10 G 1289 Prébende du Saint-Sépulcre.

1420-1671

10 G 1417 Régale de l'abbaye de Savigny.

1204-1713

10 G 1423 Procès-verbal de visite du diocèse<sup>162</sup>.

1378-1379

10 G 1424 Visite pastorale.

1506

10 G 1426 Synodes et statuts.

1187-1705

---

<sup>161</sup> GUIGUE, 1926.

<sup>162</sup> MERLE, 1937-1939.

Sous-série 11 G : Chapitre Saint-Martin d'Ainay

11 G 69      Projet d'union des menses abbatiale et capitulaire de l'abbaye de Savigny au chapitre d'Ainay.  
1742-1764

Sous-série 12 G : Chapitre Saint-Just de Lyon

12 G 491    Procès contre divers établissements ecclésiastiques, dont l'abbaye de Savigny.  
1404-1781

12 G 1120   Dîmes de Saint Clément de Valsonne.  
1320-1736

Sous-série 23 G : Communauté des prêtres sociétaires de Tarare dépendant de l'abbaye de Savigny)

23 G 40      Prébende de Saint-Michel : rente due à la pitancerie de l'abbaye de Savigny.  
1682-1728

Sous-série 25 G : Chapitre Saint Denis d'Alix

25 G 10      Suppression de l'abbaye de Savigny et union des biens aux chapitres d'Alix, de Largentières et au prieuré de Leigneux.  
1779-1784

25 G 11      Suppression de l'abbaye de Savigny et union des biens aux chapitres d'Alix, de Largentières et au prieuré de Leigneux : baux à ferme et comptabilité.  
1785-1789

25 G 12      Procès entre les établissements d'Alix, Largentières et Leigneux à propos de la suppression de l'abbaye de Savigny.  
1788-1789

25 G 13      Procès de ces trois établissements contre les habitants de Bessenay et Montrottier au sujet des droits seigneuriaux.  
[s. d.]

25 G 14      Procès de ces trois établissements contre le curé de Saint Laurent d'Oingt au sujet de son église.  
[s. d.]



25 G 26 Statuts de l'abbaye de Savigny concernant le prieur d'Alix. 1540-1744

25 G 31 Justice de Dareizé. 1326-1764

Sous-série 26 G : Chapitre Notre-Dame de Largentières

26 G 18 Procès-verbal de visite par l'abbé de Savigny. 1505-1688

26 G 31 Dîmes de Bessenay. 1289-1689

*Série O : Administration communale*

O 1710 Savigny. 1827-1896

O 1711 Comptes de gestion. 1897-1921

O 1712 Comptes de gestion. 1922-1933

*Série Q : Biens nationaux*

Sous-série 1 Q : Fonds des administrations du département, des districts et de l'administration préfectorale

1 Q 506 Déclaration et inventaire des biens et revenus ecclésiastiques du canton de l'Arbresle. 1790-1792

1 Q 746 Procès-verbaux d'établissement de séquestre et d'inventaire des biens des émigrés et des condamnés dans le canton des environs de Villefranche. 1793-an II

1 Q 1054 Liquidation des créances sur les établissements ecclésiastiques réguliers d'hommes. 1790-an VI

Sous-série 2 Q : Fonds de l'administration des domaines

- 2 Q 268      Sommier des biens nationaux de première origine.  
1792-1793
- 2 Q 269      Sommier de biens et revenus des émigrés et condamnés.  
1793-an II
- 2 Q 272      Sommier des domaines incorporels.  
an VI-an VIII
- 2 Q 403      Sommier des biens appartenant aux communautés laïques et ecclésiastiques.  
1792-an III

*Série P : Finances, cadastre et postes*

- 3 P 1454      Cadastre napoléonien.  
1830

***G 3.4. Les Archives municipales de Lyon***

- 0003 GG 109      Registres paroissiaux catholiques. Pièce n° 17 : mémoire destiné aux religieux de Savigny concernant le droit de régale de l'archevêque sur l'abbaye.  
[s. d.]
- 0003 S 00678      « Carte des diocèses de Lyon, Mâcon et Saint-Claude » avant et après 1742 ; effectuée par A. Bernard pour paraître en tête du cartulaire<sup>163</sup>.  
1853
- 0008 II 23      Notes personnelles d'un personnage indéterminé.  
v. 1924
- 0008 PH 04906 à 0008 PH 04914      Photos de sculptures exposées à la Maison Familiale Rurale.  
v. 1970

---

<sup>163</sup> BERNARD, 1853.

### **G 3.5. La Bibliothèque municipale de Lyon**

#### *Fonds ancien*

ms 1385 Copie de l'acte de Lothaire, passé en 852 (fol. 123). [s. d.]

ms 1491 Manuscrit rassemblant trois documents. [s. d.]

#### *Fonds coste*

ms 392 Copie du cartulaire. fin XVI<sup>e</sup> déb. XVII<sup>e</sup> s.

ms 393 « Tableau de l'abbaye et chapitre de Saint-Martin de Savigny, ordre de saint Benoît, diocèse de Lyon ». 1766

ms 394 Donation des églises de Denicé et Cogny, et de la chapelle de Montmelas à l'abbaye de Savigny. XVIII<sup>e</sup> s.

ms 395 Lettre de Charles VII pour faire cesser les violences dans la juridiction de l'abbaye de Savigny. 1 p. parch. 29 août 1381

ms 396 Reconnaissance du prieur de Marcilly à l'abbaye de Savigny. XVI<sup>e</sup> s.

ms 397 Copie de l'inventaire des titres, papiers et terriers de la chamarerie de Savigny. sept. 1607

ms 398 Ordonnance pour procéder à l'inventaire des biens, des charges... de l'abbaye de Savigny et des chapitres d'Alix, Largentières et Leigneux. [s. d.]

### ***G 3.6. Les Archives municipales de Savigny***

Le présent inventaire des archives de la commune de Savigny (69) a été réalisé par Franck Chaléat et nous-même en mai 2011 sous la direction d'Anne-Marie Delattre, alors attachée de conservation aux Archives départementales du Rhône, et de Benoît Van Reeth, conservateur des Archives départementales du Rhône. Il suit le cadre de classement des archives communales.

#### *Documents antérieurs à 1790*

#### **DD BIENS COMMUNAUX, EAUX ET FORÊTS, TRAVAUX PUBLICS, VOIRIE**

DD 1 Cession par Jean-Antoine de Laurencin de Chanzé, chamarier de l'abbaye de Savigny, d'une maison pour le logement du maître d'école<sup>164</sup>. 1 p. p.

#### **GG CULTES, INSTRUCTION PUBLIQUE, ASSISTANCE PUBLIQUE**

1640-1792

GG 1 Registres paroissiaux : baptêmes, mariages, sépultures. 6 reg. p.

1640-1792

#### *Documents postérieures à 1790*

#### E État civil

#### **1 E REGISTRES D'ÉTAT CIVIL.**

1793-1871

1 E 1 Baptêmes, mariages, sépultures. 68 cah. p.

1793, 1795-1799, 1801,  
1804-1820, 1828-1871

1 E 2 Baptêmes. 3 cah. p.

1798, 1801

#### M Édifices communaux, monuments et établissements publics

#### **1 M ÉDIFICES PUBLICS.**

1968-1975

1 M 1 Association « Renaissance de l'abbaye » et à la tour de l'Horloge. 49 p. p.

1968-1975

---

<sup>164</sup> Cette pièce était incluse dans le fonds des archives de la fabrique paroissiale.

<b>4 M</b>	<b>ÉDIFICES À USAGE D'ENSEIGNEMENT, DE SCIENCES ET D'ART</b>	1971-1992
4 M 1	Aménagement du Musée lapidaire. 86 p. p.	1971-1992
/1	Abbaye de Savigny [mil. XX <sup>e</sup> s.]. 11 p. -1 Sculptures. 8 p. p. -2 Chapelle Saint-Léger. 3 p. p.	
/2	Abbaye de l'Ile-Barbe [mil. XX <sup>e</sup> s.]. 1 p.	

**P Cultes**

<b>1 P</b>	<b>CULTE CATHOLIQUE : FABRIQUE DE SAVIGNY.</b>	1788-1939
1 P 1	Pièces de procédures contre des particuliers. 34 p. p.	1788-1853
/1	Claude et François Brun (1788-1853). 22 p. p.	
/2	Pierre Accarie (1817-1826). 12p. p.	
1 P 2	Livre des délibérations et des actes des bancs de l'église de la commune de Savigny. 1 reg. p.	1821-1910
1 P 3	Travaux à l'église paroissiale. 2 p. p.	1850-1887
1 P 4	Legs, donations et ventes. 5 cah. p., 3 p. p.	1874-1903
1 P 5	Correspondances. 5 p. p.	1899-1939
1 P 6	Inventaire des meubles et objets affectés au culte dans l'église. 1 p. p.	[fin XIX <sup>e</sup> s.]
1 P 7	Comptabilité de la fabrique : administration des comptes, quittances, rentes. 11 p. p.	1792-1900

Q Assistance et prévoyance

**2 Q ŒUVRES CHARITABLES.**

1846

2 Q 1 Registre de la société de Marie pour le soulagement des malheureux de la commune.  
1 cah. p.

1846

R Instruction publique, sciences, lettres et arts

**2 R SCIENCES, LETTRES ET ARTS.**

[mil. XX<sup>e</sup> s.]-192

2 R 1 Église paroissiale, inventaire et classement d'objets mobiliers. 10 p. p.

1977-1982

2 R 2 Ektachromes noir et blanc. 12 p.

[mil. XX<sup>e</sup> s.]

S Pièces ne rentrant pas dans les séries précédentes

**1 S FONDS PRIVÉS<sup>165</sup>.**

1758-1865

1 S 1 Famille Thévenin, originaire de Saint-Didier-au-Mont-d'Or : contrats de mariage, testament, achat d'une concession au cimetière, chemins vicinaux, ventes et partages. 26 cah. p, 31 p. p., 1 p. parch.

1758-1865

1 S 2 Contrat de mariage entre Jacques Chambe, habitant de Saint-Julien-sur-Bibost, et Claudine Meyrat, habitante de Savigny. 1 p. p.

1793

1 S 3 Procédures entre Joseph Sériziat, habitant de Saint-Didier-au-Mont-d'Or, et des habitants dudit lieu. 2 p. p

1802

1 S 4 Jean-Nicolas Sage, notaire à Savigny. 1 cah. p., 1 p. p.

1850

1 S 5 François Mingeon, habitant de l'Arbresle. 1 p. p.

1837

1 S 6 Maurice Grand-Clément, curé de Savigny. 1 cah. p.

1847

---

<sup>165</sup> Les pièces cotées 1 S 1 à 6 étaient comprises dans le fonds des archives de la fabrique paroissiale.

- 2 S 1 Tirage photographique du plan de l'abbaye de Savigny, levé par Amédée Cateland  
[déb. XX<sup>e</sup> s.]
- 2 S 2 Photographies aériennes du village de Savigny, prises par Aerhônalp. 1 cah. p.  
1982

### ***G 3.7. Le Musée Historique de Lyon-Hôtel Gadagne***

En 2009, Denise Devos a versé au Musée Historique de Lyon les archives personnelles de son oncle, Amédée Cateland. Le fonds comporte différents dossiers de documents graphiques, consacrés aux abbayes de Savigny, l'Île-Barbe et Nantua. À ce jour, le fonds n'a pas encore été classé et reste donc inaccessible au public. Grâce à l'aimable autorisation d'Anne Lasseur, responsable du Service des collections, nous avons cependant pu obtenir des reproductions numériques des pièces relatives à Savigny. En l'absence de cotes, nous livrons simplement un inventaire de ces documents.

Monastère : hypothèse de restitution en plan (planche A 4.1).

Église Saint-Martin : 7 photographies.

Église Notre-Dame : 7 photographies, référencées sous l'appellation de chapelle Sainte-Marguerite.

Chapelle Saint-Léger : 5 relevés archéologiques, 5 photographies, 4 négatifs, 1 page de notes.

### ***G 3.8. La Bibliothèque de la Diana***

Cet inventaire sommaire a été dressé par Pierre Ganivet et nous-mêmes en janvier 2001, dans le cadre du PCR.

#### *Sous-série 3 B : Juridictions*

- 3 B 18 Bussy. 34 p. p.  
1664-1789
- 3 B 72 Marcilly le Châtel. 1 p. parch., 7 p. p.  
1388 (?), 1656-1792
- 3 B 84 Montrottier. 1 p. p.  
1631
- 3 B 88 Noailly. 1 p. p.  
1783

3 B 135-136 Savigny, abbaye royale et baronnie. 15 p. p.

XVIII<sup>e</sup> s.

*Sous-série 1 E 2 : Fonds de l'Aubépin*

1 E 2/352 Transaction entre François de Sainte-Colombe et Jacques de Sainte-Colombe, son frère, chamarier de Savigny. 3 roul. parch.

12 sept. 1969

1 E 2/363 Terrier dit de l'hôtelier de Savigny, et liève dudit terrier. Réponse de Louise de Lorges, veuve de Girard de Semur, dame de l'Aubépin. 1 reg. parch.

[s. d.]

1 E 2/493 Quittance de Jacques de Sainte-Colombe, chamarier de Savigny, à Cl. et J. Girard de Neulise. 3 roul. p.

1655

1 E 2/557 Quittance du prieur de Savigny en faveur de noble Regnaud de Sainte-Colombe, 2 roul. p.

1619

1 E 2/688 Vente par Jacques de Varennes, hôtelier de Savigny, à Rolin de Semur, seigneur de l'Aubépin, d'une rente noble appelée de la Bussière. 2 roul. parch.

1569

1 E 2/765 Savigny, vente par Pierre Bollot de Savigny, et son fils à Pierre Gingeyne. Acte reçu par Me Demondidier, notaire royal. 1 p. parch.

1537, 10 février

1 E 2/852 Quatre actes d'obligation, transfert et rétrocession entre le baron de l'Aubépin, le chamarier de Savigny, son frère, et le sieur Charles Perin. 1 p. p.

[s. d.]

1 E 2/956 Extrait du testament de Jacques de Sainte-Colombe, religieux de Savigny.

1630

1 E 2/958 Sauvegarde donnée par le Président des Barres à M. de Varennes, hôtelier de Savigny. 1 roul. p.

1621

1 E 2/1291 Lettre de M. de Sainte-Colombe à son frère, au sujet de la mort de leur frère, moine de Savigny. 2 p. p.

1671



1 E 2/1553 Quittance de dot par Étienne Curtilar, cordonnier à Sain-Bel, à Pierre Bollar, de Savigny, père d'Antoinette Bollar. 1 p. parch.

1569

*Sous-série 1 E 4 : Fonds Chalain*

1 E 4/103 Récolement, apposition suppl. et levée de scellés après le décès de Gasparde de Simiane, prieure de Leigneux. 1 cah. p.

1616

*Sous-série 5 F : Fonds Louis-Pierre Gras*

5 F 30 Noms de familles et noms de lieux, étude sur le cartulaire de Savigny. 12 p. p.

[s. d.]

*Sous-série 6 F : Fonds Vincent Durand*

6 F 198 Notes sur le cartulaire de l'aumônerie de Savigny. 2 p. p.

[s. d.]

*Sous-série 12 F : Fonds Rimaud*

12 F 79 *Vidimus* d'une transaction passée le 28 mai 1493 entre François I d'Albon, abbé de Savigny, prieur de Saint-Nizier d'Azergues, et le curé de Claveysolles, d'une part, et le prieur de Saint-Nizier-Lestra, le curé de Quincieu et de Marchampt d'autre part. 1 p.

[s. d.]

12 F 79 bis *Vidimus* d'une transaction passée le 29 juin 1492 entre Encelisie de Propière, Anthoine son fils, sieur de Chandieu et de Fougères, et le curé de Poule d'une part, et l'abbé et le couvent de Savigny d'autre part, pour diviser au moyen d'un bornage, les dixmeries. 1 p.

[s. d.]

12 F 79 ter *Vidimus* des droits de dîme sur des terres de la paroisse de Claveysolles, maintenus au seigneur abbé de Savigny et au prieur de Saint-Nizier d'Azergues, par lettres de garde du 18 août 1496.

1692

*Sous-série 1 H : Abbayes*

1 H 14	Savigny, 3 p. p.	1389-1736
1 H 15	Savigny <sup>166</sup> . reg. 204 p.	[s. d.]
1 H 16	Savigny : déclaration des biens, revenus et charges du chapitre d'Alix contenant le détail des biens, revenus et charges de l'ex abbaye de Savigny dont le temporel a été attribué par tiers aux chapitres d'Alix, Leigneux et l'Argentière. 1. cah. p.	1790
<i>Sous-série 9 H : Prieurés de l'abbaye de Savigny</i>		
9 H 1	L'Argentière. 1 p. p.	1765
9 H 2	Leigneux. 1 p. parch, 24 p. p.	1787-1786
9 H 3 1 p. p.	Leigneux : terrier Gayardon, prenant à Lijay, paroisse de Saint-Laurent-en-Solore. 1 cah. p.,	1607
9 H 4	Marcilly. 1 p. parch, 30 p. p.	1477-1790
9 H 5	Randans. 15 p. p.	1724-1779
9 H 6	Saint-Nizier d'Azergues. 1 p. parch.	1774
9 H 7	Salt-en-Donzy. 2 p. p.	1645, XVIII <sup>e</sup> s.

---

<sup>166</sup> NEUFBOURG, 1966.

*Fonds ancien de la Bibliothèque municipale de Montbrison (en dépôt à la Diana)*

ms. 26 et 27 Papiers du chanoine Jean-Marie de La Mure.

[XVII<sup>e</sup> s.]

### ***G 3.9. Collection Puel***

Lors d'un voyage à Paris, en mai 2011, Denise Devos et nous-mêmes avons longuement échangée sur nos travaux respectifs au sujet de l'abbaye de Savigny. Au terme d'une discussion passionnante, elle nous a confié des manuscrits provenant des archives personnelles de son oncle, Amédée Cateland, à charge pour nous de les verser dans un fonds public le moment venu.

Transcription et traduction partielle du *Liber refusionum* de François II d'Albon (ADR, 1 H 27/3-1) : 3 volumes.

Notes de travail sur le *Liber refusionum* : 3 enveloppes emplies de petites fiches papier.



Dossier H.

Bibliographie générale

---



## Abréviations

---

ADR	Archives départementales du Rhône
AEDEH	Association pour l'Édition et la Diffusion des Études Historiques
AHSR	Association d'Histoire des Sociétés Rurales
ALRT	Association Les Rencontres de Tournus
ARCCIS	Association pour le Rayonnement de la Culture Cistercienne
BRGM	Bureau de Recherches Géologiques et Minières
CAEHMER	Centre d'Archéologie et d'Histoire Médiévales des Établissements Religieux
CCM	Cahiers de Civilisation Médiévale
CEM	Centre d'Études Médiévales d'Auxerre
CERHI	Centre de Recherches en Histoire
CHF	Comité d'Histoire Fontevriste
CHMC	Comité d'Histoire du Ministère de la Culture
CIER	Centre International d'Études Romanes
CNRS	Centre national de la Recherche Scientifique
CRAHM	Centre de Recherches Archéologiques et Historiques Médiévales
CREDHIR	Centre de Recherches et d'Enseignement d'Histoire Religieuse
CRMH	Centre de Recherches des Monuments Historiques
CTHS	Comité des Travaux Historiques et Scientifiques
CVMA	<i>Corpus Vitrearum Medii Aevi</i>
DARA	Documents d'Archéologie en Rhône-Alpes
EFR	École française de Rome
ELAH	Éditions Lyonnaises d'Art et d'Histoire
ENSACL	École Nationale Supérieure d'Architecture de Clermont-Ferrand
EPHE	École Pratique des Hautes Études
FAHASM	Fondation des Archives Historiques de l'Abbaye Saint-Maurice
MOM	Maison de l'Orient et de la Méditerranée
PUD	Presses Universitaires de Dijon
PUF	Presses Universitaires de France
PUL	Presses Universitaires de Lyon
PUPS	Presses Universitaires de Paris-Sorbonne
PUR	Presses Universitaires de Rennes
PUSE	Presses Universitaires de Saint-Étienne
SAM	Société d'Archéologie Médiévale
SAPVHL	Société Académique du Puy et de la Haute-Loire
SBL	Société des Bibliophiles Lyonnais
SHALL	Société historique, archéologique et littéraire de Lyon
SHMES	Société des Historiens Médiévistes de l'Enseignement Supérieur
SHSR	Société d'Histoire de la Suisse Romande
SLHAL	Société littéraire, historique et archéologique de Lyon
SRA	Service Régional de l'Archéologie
UTB	Université pour Tous de Bourgogne

- A -

ACTUALITÉS DE L'ART ANTIQUE DANS L'ART ROMAN, 2008 : *Actualités de l'art antique dans l'art roman*, actes des XXXIX<sup>e</sup> journées romanes de Saint-Michel-de-Cuxa (6-13 juillet 2007), *Les cahiers de Saint-Michel de Cuxa*, n° 39, 2008.

ADHÉMAR, 1997 : J. Adhémar, *La France romantique. Les lithographies de paysage au XIX<sup>e</sup> siècle*, Paris : Somogy-éditions d'art, 1997 (2<sup>e</sup> éd.).

ALAMICHEL ET BRAID, 2011 : M.-Fr. Alamichel et R. Braid (dir.), *Texte et contexte. Littérature et histoire de l'Europe médiévale*, Paris : Michel Houdiard, 2011.

ALCOY, ALLIOS, BILOTTA, 2012 : R. Alcoy, D. Allios, M. A. Bilotta (dir.), *Le plaisir de l'art du Moyen Âge. Commande, production et réception de l'œuvre d'art*, Paris : Picard, 2012.

ALDUC-LE BAGOUSSE, 2009 : A. Alduc-Le Bagousse, *Inhumations de prestige ou prestige de l'inhumation ?*, actes de la table-ronde du CRAHM, n° 4, Paris : CNRS, 2009.

ALEXANDRE-BIDON ET TREFFORT, 1995 : D. Alexandre-Bidon et C. Treffort (dir.), *À réveiller les morts : la mort au quotidien dans l'Occident médiéval*, Lyon : PUL, 1995 (2<sup>e</sup> édition)

ALLMER, 1859 : A. Allmer, *Sur quelques inscriptions alléguées de part et d'autre dans une récente polémique au sujet d'un ouvrage intitulé Description du pays des Ségusiaves*, Vienne : Roure, 1859.

ALLUT, 1851 : P. Allut, *Inventaire des titres recueillis par Samuel Guichenon, précédé de la Table du Lugdunum Sacroprophanum de P. Bullioud*, Lyon, 1851.

ALMANACH DU LYONNAIS, 1759.

AMIET, 1999 : R. Amiet, *Catalogue des manuscrits liturgiques du diocèse de Lyon*, Paris : CNRS, 1999.

ANNUAIRE, 1884 : *Annuaire de la faculté de lettres de Lyon* (fascicules 1 et 2), Paris : E. Leroux, 1884.

ARTICLE H. C., 1897 : H. C., *Un ex-libris satirique*, Lyon : Arch. de la Soc. des amateurs d'ex-libris, n° août 1897, 1 fol.

ARTIGUES ET MOUTON, 2005 : N. Artigues et O. Mouton (dir.), *Nîmes : les vingt ans du secteur sauvegardé (1985-2005)*, Nîmes : Ville de Nîmes, 2005.

AUTOUR DE L'ARCHANGE, 2012 : *Autour de l'archange Saint-Michel*, actes du colloque de Saint-Michel d'Aiguilhe (août 2009), Le Puy-en-Velay : Cahiers de la Haute-Loire, 2012.

- B -

BADOIS, 2005 : A. Badois, *Approche archéologique du vitrail à travers l'exemple du groupe épiscopal de Lyon*, mémoire de maîtrise d'archéologie médiévale, sous la direction de Nicolas Reveyron, Univ. Lyon 2, 2005.

BADOIS, 2006 : A. Badois, « Étude archéologique des vitraux de l'église Saint-Martin de Savigny », in PUEL, 2006 a, p. 67-76.

BALCON-BERRY, PERROT ET SAPIN, 2009 : S. Balcon-Berry, Fr. Perrot et Chr. Sapin, *Vitrail, verre et archéologie entre le V<sup>e</sup> et le XII<sup>e</sup> siècle*, actes de la table-ronde d'Auxerre (15-16 juin 2006), Paris : CTHS, 2009.



- BAPTISTE, 1993: G. Baptiste, « Le cadastre napoléonien comme source pour l'archéologie et l'histoire de l'art », in *Revue d'archéologie moderne et d'archéologie générale*, n° 11, 1993, p. 93-124.
- BARBARIN, 2011 : Ph. Barbarin (dir.), *Lyon, primatiale des Gaule. La grâce d'une cathédrale*, Strasbourg : La nuée bleue, 2011.
- BARD, 1842 : J. Bard, *Statistique générale des basiliques et du culte dans la ville de Lyon, précédée d'instructions sur l'archéologie sacrée dans la province ecclésiastique de cette métropole et dans une partie de celle de Besançon ; et suivie d'études sur divers types et sous-types d'architecture burgondo-lyonnaise, choisis dans nos diocèses du sud-est*, Lyon : Revue du Lyonnais, 1842.
- BARD, 1844 : J. Bard, *Manuel d'archéologie sacrée burgondo-lyonnaise*, Lyon : Guyot père et fils, Paris : Paul Mellier, 1844.
- BARD, 1847 : J. Bard, *Derniers mélanges d'archéologie sacrée*, Lyon : Chambet fils, 1847.
- BARD, 1865 : J. Bard, « La crypte Sainte-Blandine sous la basilique d'Ainay », in *Revue du Lyonnais*, vol. XXXI, 1865, p. 339-426.
- BARDEL, 1999 : A. Bardel, « Organisation de l'espace monastique à Landévennec du VI<sup>e</sup> au XVII<sup>e</sup> siècle : constances et évolution », in RACINET, 1999, p. 99-109.
- BARRAL I ALTET, 1986 : X. Barral i Altet (dir.), *Artistes, artisans et production artistique au Moyen Age*, actes du colloque de Rennes (2-6 mai 1983), vol. 1 : Les hommes, Paris : Picard, 1986.
- BARRAL I ALTET, 2010 a : X. Barral i Altet, *Le décor du pavement au Moyen Age : les mosaïques de France et d'Italie*, Rome : EFR, 2010.
- BARRAL I ALTET, 2010 b : X. Barral i Altet, « Le pavement médiéval en mosaïque et galets de Saint-Julien de Brioude », in DUBREUCQ, LAURANSON-ROSAZ ET SANIAL, 2010.
- BARTHÉLÉMY, 1999 : D. Barthélémy, *L'an mil et la paix de Dieu (980-1060)*, Paris : Fayard, 1999.
- BAUD, 2000 : A. Baud, « La maior ecclesia de Cluny : un exemple de construction horizontale », in *Dossier d'Archéologie : Comment construisait-on au Moyen Age ?*, n° 251, 2000, p. 34-35.
- BAUD, 2003 : A. Baud, *Cluny, un grand chantier médiéval au cœur de l'Europe*, Paris : Picard, 2003.
- BAUD, 2005 : A. Baud, « La chapelle de l'abbé et le passage Galilée à Cluny. Les sources graphiques et textuelles à l'épreuve de l'archéologie », in BERNARDI, HARTMANN-VIRNICH ET VINGTAIN, 2005, p. 58-77.
- BAUD, 2010 : A. Baud (dir.), *Espace ecclésial et liturgie au Moyen Age*, actes du colloque de Nantua (23-25 novembre 2006), Lyon : MOM, 2010.
- BAUD, 2013 a : A. Baud, « L'église Saint-Maïeul de Cluny, étude archéologique », in REVEYRON, PUEL ET GAILLARD, 2013, p. 27-36.
- BAUD, 2013 b : A. Baud, « La chapelle Sainte-Marie de Cluny », in BULLY ET SAPIN, 2013. Mis en ligne le 5 mars 2013, consulté le 23 avril 2013. URL : <http://cem.revues.org/12661> ; DOI:10.4000/cem.12661
- BAUD ET SAPIN, 2011 : A. Baud et Chr. Sapin, « L'abbaye Saint-Pierre et Saint-Paul de Cluny (Saône-et-Loire) », in *Bucema*, n° 15 [en ligne], mis en ligne le 12 juillet 2011, consulté le 01 août 2012. URL : <http://cem.revues.org/index11886.html>
- BAUD ET SAPIN, 2013 : A. Baud et Chr. Sapin, « Les fouilles de Cluny : état des recherches récentes sur les débuts du monastère et ses églises, Cluny I et Cluny II », in IOGNA-PRAT, LAUWERS ET ALII, 2013, p. 497-514.

- BAYET, 1877 : C. Bayet, *Cours d'Antiquités chrétiennes : leçon d'ouverture, 11 janvier 1877*, Lyon : Pîtrat, 1877.
- BAYET, 1905 : C. Bayet, *Précis d'histoire de l'art*, Paris : A. Picard et Kaan, 1905.
- BEAUJARD, 2008 : B. Beaujard, « Grégoire de Tours et Lyon », in REYNAUD ET RICHARD, 2008, p. 53-60.
- BECK, 1998 : P. Beck (dir.), *L'innovation technique au Moyen Âge*, Paris : Errance, 1998.
- BÉGULE, 1880 : L. Bégule, *Monographie de la cathédrale de Lyon*, Lyon : Mougin-Rusand, 1880.
- BÉGULE, 1905 : L. Bégule, *Les incrustations décoratives des cathédrales de Lyon et de Vienne*, Lyon : Picard, 1905.
- BERCÉ, 2010 : Fr. Bercé, « La destruction de Cluny (1789-1830) », in STRATFORD, 2010, p. 466-477.
- BERNARD, 1837 : A. Bernard, *Élection d'un abbé de Savigny au XV<sup>e</sup> siècle*, Lyon : Vingtrinier, 1837.
- BERNARD, 1849 : A. Bernard, « Notice sur Benoît Maillard, chroniqueur lyonnais du XV<sup>e</sup> siècle », in *JOURNAL DE MONTBRISON*, 1849.
- BERNARD, 1853 a : A. Bernard, *Cartulaire de l'abbaye de Savigny (suivi du petit cartulaire de l'abbaye d'Ainay)*, vol. 1 : *Cartulaire de Savigny*, Paris : impr. nationale, 1853.
- BERNARD, 1853 b : A. Bernard, « Excommunication de l'abbaye de Savigny au XII<sup>e</sup> siècle », in *Revue du Lyonnais*, 1853, p.177-190.
- BERNARD ET BRUEL, 1876-1903 : A. Bernard et A. Bruel, *Recueil des chartes de l'abbaye de Cluny*, Paris : impr. nationale, 1876-1903, 6 vol.
- BERNARD, 1987 : H. Bernard, « Cloîtres et salles capitulaires. Remarques sur les origines de la distribution des lieux réguliers dans les abbayes de l'ordre de Saint-Benoît », in *Mémoires de la Commission départementale d'histoire et d'archéologie du Pas-de-Calais*, t. XXV, 1987, p. 35-56.
- BERNARD, 2009 : H. Bernard, « Saint-Riquier : l'abbaye carolingienne d'Angilbert », in MAGNIEN, 2009, p. 55-82.
- BERNARDI, 1997: Ph. Bernardi, « Sources écrites et archéologie du bâti », in *Archeologia dell'architettura*, 1997, p. 141-145.
- BERNARDI, 2011 : Ph. Bernardi, *Bâtir au Moyen Age (XIII<sup>e</sup>-mil. XVI<sup>e</sup> siècle)*, Paris : CNRS, 2011.
- BERNARDI ET MIGNON, 2001: Ph. Bernardi et J.-M. Mignon, « Évaluation et mesure des bâtiments : l'exemple de la Provence médiévale », in *Histoire et mesure*, vol. XVI, n° 3-4, 2001, p. 309-343.
- BERNARDI, HARTMANN-VIRNICH ET VINGTAIN, 2005 : Ph. Bernardi, A. Hartmann-Virnich et D. Vingtain (dir.), *Textes et archéologie monumentale : approches de l'architecture médiévale*, Actes du colloque d'Avignon (30 novembre-2 décembre 2000), Montagnac : Mergoil, 2005.
- BERRY, 2004 : W. Berry, « La mosaïque romane du chœur de Saint-Lazare d'Autun », in *LE DÉCOR RETROUVÉ*, 2004, p. 86-99.
- BERRY, 2008 : W. Berry, « Le recours à l'antique à Saint-Lazare d'Autun », in *ACTUALITÉS DE L'ART ANTIQUE DANS L'ART ROMAN*, 2008, p. 86-99.
- BESSAC, 1986 : J.-Cl. Bessac, *L'outillage traditionnel du tailleur de pierres de l'antiquité à nos jours*, Paris : CNRS, 1986.
- BESSAC, 1999 : J.-Cl. Bessac (dir.), *La construction en pierres*, Paris : Errance, 1999.
- BESSAC, 2005 a : J.-Cl. Bessac, « Anthropologie de la construction : de la trace d'outil au chantier », in PARRON ET REVEYRON, 2005, p. 53-61.

- BESSAC, 2005 b : J.-Cl. Bessac, « À propos de l'approvisionnement en pierres de Nîmes médiéval et moderne », in ARTIGUES ET MOUTON, 2005, p. 349-361.
- BESSAC, 2008 : J.-Cl. Bessac, « La pierre dans la cité antique de Nîmes : techniques et économie », in BLARY, GÉLY ET LORENZ, 2008, p. 223-240.
- BEYSSAC, 1920 : J. Beyssac, « Deux Foréziens inconnus : Jean Gayffier, alias de Saint-Just, chevalier de l'Église de Lyon, sacristain de Saint-Just, évêque de Chalon-sur-Saône ; Étienne Gayffier, alias de Saint-Just, abbé de Savigny », in *Bulletin de la Diana*, vol. XX, 1920, p. 437-449.
- BIBLIOGRAPHIE COVILLE, 1940 : *Bibliographie des travaux scientifiques de M. Alfred Coville*, Paris : H. Didier, 1940.
- BICENTENAIRE DE LA SOC. LITTÉRAIRE, 2007 : *Bicentenaire de la Société historique, archéologique et littéraire de Lyon (1807-2007)*, Lyon : SHALL, 2007.
- BISSUEL, 1939 : J. Bissuel : « Amédée Cateland », allocation prononcée à la séance du 20 oct. 1938, in *Annales de la Société académique d'architecture de Lyon*, vol. XXIX, 1938-1939, p.95-104.
- BLAIN, 2011 : S. Blain, *Les terres cuites architecturales des églises du haut Moyen Âge dans le nord-ouest de la France et le sud-est de l'Angleterre*, thèse d'archéométrie, Univ. Bordeaux 3, 2011.
- BLANC, GÉLY ET REVENU, 2009 : A. Blanc, J.-P. Gély et M. Revenu, « L'emploi des calcaires lutétiens et leur diffusion de l'époque gallo-romaine au Moyen Âge dans le Bassin parisien », in *Archéologie du Bassin Parisien*, rapport pour l'année 2008, Paris : CNRS, Univ. Paris 1 et Paris 10, 2009, p. 109-124.
- BLARY, GÉLY ET LORENZ, 2008 : F. Blary, J. P. Gély et J. Lorenz (dir.), *Pierres du patrimoine européen*, actes du colloque de Château-Thierry (18-21 octobre 2005), Paris : CTHS, p. 223-240.
- BOCK ET ALII, 2002 : N. Bock et alii (dir), *Art, cérémonial et liturgie au Moyen Age*, actes du colloque de Lausanne-Fribourg (24-25 mars, 14-15 avril, 12-13 mai 2000), Rome : Viella, 2002.
- BOISSIEU, 1926 : M. de Boissieu, *Alexandre Poidebard, sa vie, ses travaux*, Lyon : SBL, 1926.
- BONNAMOUR, 2009 : G. Bonnamour, « Le territoire de l'abbaye : un contexte favorable à l'exploitation des ressources minières et minérales », in PUEL, 2009, p. 149-160.
- BONNET, 2013 : Ch. Bonnet, « Archéologie en réseau avec Jean-François Reynaud », in REVEYRON, PUEL ET GAILLARD, 2013, p. 19-20.
- BONNEVIE, 1995 : S. Bonnevie, *L'administration paroissiale sous l'influence de l'abbaye de Savigny (fin XIII<sup>e</sup>- fin XIV<sup>e</sup> siècles)*, maîtrise d'histoire médiévale sous la direction de N. Gonthier, Univ. Lyon 3, 1995.
- BONNIN-MAGNE, 2005 : C. Bonnin-Magne, *Le sanctoral clunisien (X<sup>e</sup>-XV<sup>e</sup> siècle)*, thèse d'histoire, Univ. Paris I, 2005.
- BONZY ET REAL, 1987 : P. Bonzy et S. Real, *La chapelle saint Léger à Savigny*, maîtrise d'archéologie médiévale sous la direction de J.-F. Reynaud, Univ. Lyon 2, 1987.
- BOTO-VARELA, HARTMANN-VIRNICH ET ALII, 2012 : G. Boto-Varela, A. Hartmann-Virnich, N. Nussbaum, A. Tallon et N. Reveyron, « Archéologie du bâti : du mètre au laser », in *Perspective*, 2012-1, p. 329-345.
- BOUÂRD, 1975 : M. de Bouârd, *Manuel d'archéologie médiévale. De la fouille à l'histoire*, Paris : Sedes, 1975.
- BOUILLIER, 1897 : Fr. Bouillier, *Souvenirs d'un vieil universitaire*, Orléans : impr. Pigelet, 1897.
- BOURIN, 2010 : M. Bourin, « L'apport de trente ans d'étude des archives du sol en France : le point de vue du médiéviste historien des textes », in MAGNANI, 2010, p. 199-210.

- BOURIN ET ZADORA-RIO, 2007 : M. Bourin et E. Zadora-Rio, « Pratiques de l'espace : les apports comparés des données textuelles et archéologiques », in *CONSTRUCTION DE L'ESPACE AU MOYEN AGE*, 2007, p. 39-55.
- BOUVARD, 2004 : E. Bouvard, *Le réseau clunisien dans l'ancien diocèse de Lyon*, DEA d'archéologie médiévale sous la direction de N. Reveyron, Univ. Lyon 2, 2004.
- BOUVIER, 2012 : A. Bouvier, *Production et utilisation des terres cuites architecturales au début du haut Moyen Âge : apport de la chronologie par luminescence*, thèse d'archéométrie, Univ. Bordeaux 3, 2012.
- BOYTON, 2013 : S. Boyton, « La liturgie de Cluny avant l'abbatiate d'Hugues : problématique de la recherche », in IOGNA-PRAT, LAUWERS *ET ALII*, 2013, p.137-143.
- BOYTON ET COCHELIN, 2005 : S. Boyton et I. Cochelin (dir.), *From Dead of Night to End of Day : the Medieval Customs of Cluny*, Turnhout : Brepols, 2005.
- BRIAT, 2008 : Ph. Briat, « Une lecture politique de la Loire : Feurs dans la Seconde république », in *Histoire contemporaine et patrimoine : la Loire, un département en quête de son identité*, actes du colloque organisé par le CERHI à Saint-Étienne (24-25 novembre 2005), Saint-Étienne : PUSE, 2008.
- BRISAC, 1986 : C. Brisac, « La cathédrale de Lyon », in *Les vitraux de Bourgogne, Franche-Comté et Rhône-Alpes. Recensement des vitraux anciens de la France*, vol. 3, CVMA, Paris : Inventaire Général, 1986, p. 293-295.
- BROCARD ET WAGNER, 2012 : N. Brocard et A. Wagner (dir.), *Autour de saint Maurice. Politique, société et construction identitaire*, actes du colloque de Besançon/Saint-Maurice (29 sept.-2 oct. 2009), Besançon/Saint-Maurice : FAHASM, 2012.
- BROGIOLO E IBSEN, 2009 : G. P. Brogiolo e M. Ibsen, *Corpus architecturae religiosae Europae, saec. V-X*, vol. 2 : *Italia : Province di Belluno, Treviso, Padova, Vicenza, Zagreb* : IrcIama, 2009.
- BROUWET, 1991 : J. BROUWET, « Les méthodes d'analyse des mortiers appliquées à Autun (Saône-et-Loire) », in SAPIN, 1991, p. 79-91.
- BRUNET, GUYOTJEANNIN ET MORICEAU, 2002 : G. Brunet, O. Guyotjeannin et J.-M. Moriceau (dir.), *Terriers et plans-terriers du XIII<sup>e</sup> au XVIII<sup>e</sup> siècle*, actes du colloque de Paris (23-25 septembre 1998), Rennes : AHSR ; Paris : ENC, 2002.
- BUCHE, 1925 : J. Buche, *Éloge de M. Alexandre Poidebard*, prononcé le 21 avril 1925, Lyon : A. Rey, 1925.
- BULLETIN ARCHÉOLOGIQUE*, 1892 : *Bulletin archéologique du Comité des travaux historiques et scientifiques*, Paris : CTHS, 1892.
- BULLETIN ARCHÉOLOGIQUE*, 1902 : *Bulletin archéologique du Comité des travaux historiques et scientifiques*, Paris : CTHS, 1902.
- BULLY, 2009 : S. Bully, « Archéologie des monastères du premier millénaire dans le Centre-Est de la France. Conditions d'implantation et de diffusion, topographie historique et organisation », in *Bucema* [en ligne], n° 13, 2009, mis en ligne le 4 décembre 2009, consulté le 4 juin 2013. URL : <http://cem.revues.org/11085>; DOI:10.400/cem.11085
- BULLY, 2010 : S. Bully, « Famille d'églises et circulations. Le cas de l'abbaye de Saint-Claude (Jura) du V<sup>e</sup> au XVIII<sup>e</sup> siècle », in BAUD, 2010, p. 75-89.
- BULLY ET BASSI, 2013 : S. Bully et M.-L. Bassi, « Une chapelle mariale romane à l'abbaye de Baume-les-Messieurs (Jura) ? Nouvelles données archéologiques du bâti », in BULLY ET SAPIN, 2013, mis en ligne le 5 mars 2013, consulté le 23 avril 2013. URL : <http://cem.revues.org/12665> ; DOI:10.4000/cem.12665

BULLY ET GASTON, 2007 : S. Bully et Chr. Gaston, « Luxeuil-les-Bains (Haute-Saône) : deuxième campagne de diagnostic archéologique des places du centre ancien », in *Bucema* [en ligne], n° 11, 2007, mis en ligne le 30 août 2007, consulté le 30 avril 2013. URL : <http://cem.revues.org/1213> ; DOI : 10.4000/cem.1213

BULLY ET SAPIN, 2011 : S. Bully et Chr. Sapin, « Les monastères en Europe occidentale (V<sup>e</sup>-X<sup>e</sup> siècles). Topographie et structures des premiers établissements en Franche-Comté et en Bourgogne », in *Bucema* [en ligne], n° 15, 2011, mis en ligne le 27 mars 2013, consulté le 4 juin 2013. URL : <http://cem.revues.org/11948> ; DOI:10.400/cem.11948

BULLY ET SAPIN, 2013 : S. Bully et Chr. Sapin (dir), *Autour du cloître : les chapelles Notre-Dame et les accès au chapitre*, actes des journées d'études de Baume-les-Messieurs (5-6 avril 2012), *Bucema* : Hors-série n° 6, 2013, mis en ligne le 5 mars 2013, consulté le 23 avril 2013. URL : <http://cem.revues.org/12658>

BULLY ET SAPIN, (à paraître) : S. Bully et Chr. Sapin (dir), *Au seuil du cloître : la présence des laïcs (hôtelleries, bâtiments d'accueil, activités artisanales et de service) entre le V<sup>e</sup> et le XII<sup>e</sup> siècle*, actes des journées d'études de Vézelay (27-28 juin 2013), à paraître.

BURDY, 2000 : J. Burdy, « Trois siècles d'archéologie », in DAVID, 2000, p.389-403.

BÜTTNER, 2000 : St. Büttner, « Les matériaux de construction », in SAPIN, 2000, p.401-413.

BÜTTNER, 2004: St. Büttner, « Étude pétrographique des mortiers de gros-œuvre de l'abbaye Saint-Germain d'Auxerre (Yonne). Apport à la compréhension stratigraphique des structures bâties », in *Revue d'archéométrie*, n° 23, 2004, p. 117-125.

BÜTTNER ET PRIGENT, xx : St. Büttner et D. Prigent, « Archéologie des liants de maçonnerie : entre traités et réalité », in *Medieval Europe*, 4<sup>e</sup> Congrès international d'archéologie médiévale et moderne, Paris, 2007.

- C -

CABRERO-RAVEL, 2002 : L. Cabrero-Ravel, « Traitement et fonctions des massifs de façade auvergnats », in SAPIN, 2002, p. 168-179.

CABY, 2003 : C. Caby, « De l'abbaye à l'ordre. Écriture des origines et institutionnalisation des expériences monastiques, XI<sup>e</sup>-XII<sup>e</sup> siècles », in *Mélanges de l'École française de Rome*, n° 115, 2003, p. 235-257.

CANTINO-WATAGHIN, 1996 : G. Cantino-Wataghin, « L'abbazia dei SS. Pietro e Andrea di Noalesa : gli edifici monastici nell'alto medioevo », in SENNHAUSER, 1996, p. 17-26.

CANTINO-WATAGHIN, 2012 : G. Cantino-Wataghin, « Architecture et décor peint de la Novalaise, du carolingien au roman », in VERGNOLLE ET BULLY, 2012, p. 239-259.

CARTE GÉOLOGIQUE, 1989 : *Carte géologique de la France*, n° 697, Tarare : BRGM, 1989.

CARTRON, 2005 : I. Cartron, « Sources hagiographiques et topographie monastique : le cas de Tournus d'après les textes de la Translation de saint Valérien », in BERNARDI, HARTMANN-VIRNICH ET VINGTAIN, 2005, p. 33-40.

CARVALHO GODOY, 2010 : G. de Carvalho Godoy, « Le lieu de la *solitudo* au XII<sup>e</sup> siècle : réflexions autour du cas chartreux », in *Bucema*, n° 14-1, 2010, p. 253-260.

CATELAND, 1902 : A. Cateland, *Reconstitution de la collégiale Saint-Paul de Lyon au XVI<sup>e</sup> siècle*, Lyon, 1902.

CATELAND, 1930 : A. Cateland, *La reconstitution de l'abbaye de l'Île-Barbe*, 1930.

- CATELAND, 1936 : A. Cateland, *Eglise abbatiale de l'Ile-Barbe-en-Lyonnais*, Lyon : A. Rey, 1936.
- CAUMONT, 1850 : A. de Caumont, *Abécédaire ou Rudiment d'archéologie (architecture religieuse)*, Caen : Hardel, 1850.
- CHAGNY, 1921 : A. Chagny, *L'abbaye de Cluny*, 1921.
- CHAGNY, 1935 : A. Chagny, *Une grande abbaye lyonnaise. La basilique Saint-Martin d'Ainay et ses annexes*, Lyon : P. Masson, Paris : E. Vitte, 1935.
- CHALINE, 1998 : J.-P. Chaline : *Sociabilité et érudition en France : les sociétés savantes en France aux XIX<sup>e</sup> et XX<sup>e</sup> siècles*, Paris : CTHS, 1995.
- CHAPELOT, 2010 : O. Chapelot (dir.), *Trente ans d'archéologie médiévale en France : un bilan pour un avenir*, IX<sup>e</sup> Congrès national de la SAM à Vincennes (16-18 juin 2006), Caen : Publications du CRAHM, 2010.
- CHARMES, 1886 : X. Charmes, *Le Comité des Travaux Historiques et Scientifiques (histoire et documents)*, Paris : impr. Nationale, 1886, 2 vol.
- CHARPIN FEUGEROLLES, GUIGUE ET STEYERT, 1889 : H. de Charpin Feugerolles, M.-Cl. Guigue et A. Steyert, *Le grand cartulaire de l'abbaye d'Ainay*, Lyon : Mougin, Rusand, 1889.
- CHASTEL, 1986 : A. Chastel, « La notion de patrimoine », in NORA, 1986, p. 405-450.
- CHEDOZEAU, 1998 : B. Chedozeau, *Chœur clos, chœur ouvert. De l'église médiévale à l'église tridentine (France, XVII<sup>e</sup>-XVIII<sup>e</sup> siècle)*, Paris : Cerf, 1998.
- CHENAYE DES BOIS, 1773 : Fr.-A. A. de la Chenaye des Bois, *Dictionnaire de la noblesse, contenant les généalogies, l'histoire et la chronologie des familles nobles de France*, vol. 6, Paris : A. Boudet, 1773, (2<sup>e</sup> édition).
- CHERBLANC, 1900 : E. Cherblanc, *La pierre tombale de l'abbé Milon*, Charlieu : P. Charpin, 1900.
- CHEVALIER ET SAPIN, 2010 : P. Chevalier et Chr. Sapin, « ANR *Corpus Architecturae Religiosae Europaeae [CARE]*, saec. IV-X », in *Bucema* n° 14 [En ligne], mis en ligne le 14 octobre 2010, consulté le 20 février 2013. URL : <http://cem.revues.org/11604> ; DOI : 10.4000/cem.11604
- CHEVALIER, MAQUET ET FIOCCHI, 2013 : P. Chevalier, A. Maquet et L. Fiocchi, « La chapelle mariale du monastère de Souvigny : Notre-Dame de l'Infirmierie ou des Avents, entre chapitre et infirmierie », in BULLY ET SAPIN, 2013. Mis en ligne le 5 mars 2013, consulté le 23 avril 2013. URL : <http://cem.revues.org/12849> ; DOI:10.4000/cem.12849
- CLAERR, JACOBS ET PERRIN, 1986 : Chr. Claerr, M.-Fr. Jacobs et J. Perrin, « L'autel et le tabernacle de la fin du XVI<sup>e</sup> au XIX<sup>e</sup> siècle », in *Revue de l'art*, n° 71, 1986, p. 47-70.
- CODOU, 2005: Y. Codou, « Lérins : le paysage monumental », in LABROUSSE, MAGNANI ET ALII, 2005, p. 249-316.
- CODOU ET FIXOT, 1996 : Y. Codou et M. Fixot, « Églises doubles et familles d'églises en Provence », in *Antiquité tardive*, n° 4, 1996, p. 196-210.
- CODOU ET LAUWERS, 2009: Y. Codou et M. Lauwers, *Lérins, une île sainte de l'Antiquité au Moyen Age*, Turnhout : Brepols, 2009.
- COLARDELLE ET LOEBELL, 1991 : R. Colardelle et A. Loebell, « Église Saint-Jean-Baptiste, Vuiz-Faverge (Haute-Savoie). Étude sommaire des mortiers », in SAPIN, 1991.
- COLLOMB, 2012 : C. Collomb, *Les tours Barabans en façade de l'abbatiale de Cluny III. Étude archéologique*, master d'archéologie médiévale sous la direction de N. Reveyron, Univ. Lyon 2, 2012, 2 vol.
- COLLOMBET, 1839-1844 : Fr. Collombet, *Études sur les historiens du Lyonnais*, Lyon : Sauvignat and cie, 1839-44, Genève : Slatkine reprints, 1969, (rééd.), 2 vol.

CONGRÈS D'ARCHÉOLOGIE CHRÉTIENNE, 1986 : Actes du XI<sup>e</sup> congrès d'archéologie chrétienne, Rome : EFR, 1986, 2 vol.

CONSTRUCTION DE L'ESPACE AU MOYEN AGE, 2007 : *Construction de l'espace au Moyen Age : pratiques et représentations*, XXXVII<sup>e</sup> Congrès de la SHMES à Mulhouse (2-4 juin 2006), Paris : publications de la Sorbonne, 2007.

CORDEZ, 2006 : Ph. Cordez, « Le lieu du texte : les livres enchaînés au Moyen Âge », in MABILLON, 2006, p.75-63.

COTTINET-BOUQUET, 1997 : M.-M. Cottinet-Bouquet, « La chapelle Notre-Dame de l'Île Barbe, l'ancienne et la nouvelle », in *Bulletin de la SHALL*, t. 27, 1997, p. 237-247.

COURAJOD, 1899 : L. Courajod, *Leçons professées à l'École du Louvre*, vol. 1, Paris, 1899.

COURTILLÉ, 1991 : A. Courtillé, *Auvergne et Bourbonnais gothiques*, Nonette : Créer, 1991.

COURTIN DE NEUFBOURG, 1965 : G. Courtin de Neufbourg, *Le cartulaire de l'aumônerie de Savigny. En marge du Tome XVIII des Chartes du Forez : Savigny suivi de notes comparatives sur les cartulaires voisins*, Lyon, 1965.

COURTIN DE NEUFBOURG, 1966 : G. Courtin de Neufbourg (éd.), *Chartes du Forez antérieures au XIV<sup>e</sup> siècle*, vol. XVIII : Chartes figurant dans les cartulaires de Savigny et de Cluny, Lyon, 1966.

COUTELAS, 2009 : A. Coutelas, *Le mortier de chaux*, Paris : Errance, 2009.

COVILLE, 1912 : A. Coville, « Une visite de l'abbaye de Saint-Pierre de Lyon en 1503 », in *Revue d'histoire de Lyon*, vol. XII, 1912, p.241-277.

COVILLE, 1928 : A. Coville, *Recherches sur l'histoire de Lyon du V<sup>e</sup> au IX<sup>e</sup> siècle (450-800)*, Paris : A. Picard, 1928.

- D -

DAVID, 1888 : A. David, « La fondation de la DIANA », in *Louis-Pierre Gras, secrétaire-archiviste de la DIANA (1833-1873)*, Paris : impr. parisienne, 1888.

DAVID, 2000 : L. David, *L'Académie des sciences, belles-lettres et arts de Lyon : trois siècles d'histoire lyonnaise (1700-2000)*, Lyon : ELAH, 2000.

DARCOS, 1998 : X. Darcos, *Mérimée*, Paris : Flammarion, 1998.

DÉCHELETTE, 1900 : J. Déchelette, *Les peintures murales du Moyen Age et de la Renaissance en Forez*, 1900.

DELUBAC, 2005 : R. Delubac, *Traces : la transparence du sol*, Travail personnel de fin d'études, sous la direction de J.-L. Coutarel et J.-M. Massot, Clermont-Ferrand : ENSACF, 2005.

DEFLOU-LECA, 2010 : N. Deflou-Lecas, *Saint-Germain d'Auxerre et ses dépendances (V<sup>e</sup>-XIII<sup>e</sup> siècle). Un monastère dans la société du haut Moyen Âge*, Saint-Étienne : PUSE, 2010.

DEFLOU-LECA, 2013 : N. Deflou-Lecas, « Réforme et réseaux de dépendances dans le monachisme post-carolingien, (Xe-XIe siècles) », in IOGNA-PRAT, LAUWERS *ET ALII*, 2013, p.53-63.

DÉMIANS D'ARCHIMBAUD *ET ALII*, 2002 : G. Démiens d'Archimbaud *et alii*, « Espaces d'accueil et pôles occidentaux dans l'architecture préromane et romane de Provence », in SAPIN, 2002, p. 180-203.

DEMOTZ, 2008 : Fr. Demotz, *La Bourgogne, dernier des royaumes carolingiens (855-1056) : roi, pouvoir et élites autour du Léman*, Lausanne : SHSR, 2008.

- DEMOTZ, 2011 : Fr. Demotz., « Des dépendances majeures de Savigny : Talloires, Lutry et les prieurés alpins », in PUEL, 2011 a, p. 150-154.
- DEMOTZ, 2012 a : Fr. Demotz, « L'abbaye de Talloires et ses archives », in PUEL, GANIVET *ET ALII*, 2012, p. 21-37 et p.77-84.
- DEMOTZ, 2012 b : Fr. Demotz, « Saint Maurice et les Rodolphiens : du lien identitaire à la sainteté symbolique », in BROCARD ET WAGNER, 2012, p. 147-160.
- DEMOTZ, 2013 : Fr. Demotz, « De l'alliance politique à l'affinité spirituelle : l'amitié personnelle entre clunisiens et rois de Bourgogne », in IOGNA-PRAT, LAUWERS *ET ALII*, 2013, p. 249-259.
- DESHOULIÈRES, 1911 : Fr. Déshoulières, *Essai sur les bases romanes*, Caen : H. Delecques, 1911.
- DESSI ET LAUWERS, 2009 : R. M. Dessi et M. Lauwers, « Désert, église, île sainte. Lérins et la sanctification des îles monastiques de l'Antiquité à la fin du Moyen Age », in CODOU ET LAUWERS, 2009, p. 231-279.
- DESTEFANIS, 2002 : E. Destefanis, *Il monasterio di Bobbio in età altomedievale*, Firenze : All'Insegna del Giglio, 2002.
- DESTEFANIS, 2011 : E. Destefanis, « *Ad portam monasterii. Accessi e spazi liminari nei monasteri dell'Occidente altomedievale (secoli VI-IX)* », in DESTEFANIS E LAMBERT, 2011, p. 51-84.
- DESTEFANIS, 2013 a : E. Destefanis, « L'église Sainte-Marie et le chapitre à Castelletto Cervo et dans les monastères clunisiens d'Italie du Nord », in BULLY ET SAPIN, 2013, mis en ligne le 5 mars 2013, consulté le 23 avril 2013. URL : <http://cem.revues.org/12698> ; DOI:10.4000/cem.12698
- DESTEFANIS, 2013 b : E. Destefanis, « Le monachisme clunisien en Italie du Nord, (X<sup>e</sup> siècle-première moitié du XII<sup>e</sup> siècle) », in IOGNA-PRAT, LAUWERS *ET ALII*, 2013, p.549-559.
- DESTEFANIS E LAMBERT, 2011 : E. Destefanis e C. Lambert (dir.), *Per diversa temporum spatia. Scritti in onore di Gisella Cantino Wataghin*, Vercelli : Mercurio, 2011.
- DEVILLECHAISE, 2005 : A. Devillechaise, *L'ancienne abbaye de Nantua : état de la question*, DEA d'archéologie médiévale, sous la direction d'A. Baud, Univ. Lyon 2, 2005.
- DEVOS, 1971 a : D. Devos, « L'abbaye bénédictine de Savigny », in *Positions des thèses de l'École des Chartes*, Paris, 1971, p.29-31.
- DEVOS, 1971 b : D. Devos, « Sculptures de l'abbaye de Savigny en Lyonnais du haut Moyen Âge au XV<sup>e</sup> siècle », in *Bulletin archéologique du CTHS*, n° 7, 1971.
- DEVOS, 1972 : D. Devos, « L'abbaye de Savigny : plan et architecture des édifices », in *Mélanges de travaux offerts à J. Tricou*, Lyon : M. Audin, 1972, p.139-156.
- DEVOS, 1996 : D. Devos, « Sculptures de l'abbaye Saint Martin de Savigny hors de France », in *L'Arbresle et sa région. Actes des Journées d'études de l'Union des Sociétés historiques du Rhône*, vol. XIII, 1996.
- DJINDJIAN, 2011 : F. Djindjian, *Manuel d'archéologie*, Paris : Armand Colin, 2011.
- DONNAT, 1992 : L. Donnat, « Les coutumiers monastiques. Une nouvelle entreprise et un territoire nouveau » in *Revue Mabillon*, nouvelle série 3, 1992, p. 5-21.
- DROIN ET RACINET, 2004 : L. Droin et Ph. Racinet, « L'enregistrement de terrain », in RACINET ET SCHWERDROFFER, 2004, p. 143-169.
- DUBREUCQ, 2009 : A. Dubreucq, « Aménagement du sanctuaire et liturgie carolingienne (VIII<sup>e</sup>-X<sup>e</sup> siècle) », in *Le sanctuaire et ses aménagements, Hortus artium medievalum*, n° 15, 2009, p. 149-159.
- DUBREUCQ, 2011 : A. Dubreucq, « L'abbaye de Savigny et les pouvoirs en Lyonnais, d'après deux chartes de 1204 », in PUEL, 2011 a, p. 47-53.



DUBREUCQ, 2013 (à paraître) : A. Dubreucq, « Une guerre ecclésiastique au tournant du XIII<sup>e</sup> siècle. L'abbaye de Savigny et les pouvoirs en Lyonnais », in *Mélanges offerts à N. Gonthier*, 2013, à paraître.

DUBREUCQ, LAURANSON-ROSAZ ET SANIAL, 2010 : A. Dubreucq, Chr. Lauranson-Rosaz et B. Sanial (dir.), *Brioude aux temps carolingiens*, actes du colloque de Brioude (13-15 sept. 2007), Le Puy-en-Velay : SAPVHL, 2010.

DUCÔTÉ, 1999 : J. Ducôté (dir.), *Abbaye de Savigny, « cuvier » communal : étude archéologique*, Lyon : SRA Rhône-Alpes, 1999.

DUCÔTÉ, 2000 : J. Ducôté (dir.), *Abbaye de Savigny : surveillance archéologique*, Lyon : SRA Rhône-Alpes, 2000.

DUFIEUX, 1999 : Ph. Dufieux, « Amédée Cateland (1876-1938) : architecte, archéologue et orfèvre », in *Bulletin de la SHALL*, 1999, p.55-70.

DUFIEUX, 2004 : Ph. Dufieux, *Le mythe de la primatie des Gaules : Pierre Bossan (1814-1888) et l'architecture religieuse en Lyonnais au XIX<sup>e</sup> siècle*, Lyon : PUL, 2004.

DUFIEUX, 2007 : Ph. Dufieux, « Du gothique troubadour à "l'invention du Vieux Lyon" : la question médiévale et la Société historique, archéologique et littéraire de Lyon (1800-1940) » in *Bicentenaire de la SHALL (1807-2007)*, Lyon, 2007, p.212-248.

DURLIAT, 1979 : M. Durliat, « Le chevet roman de l'église abbatiale de Marcilhac », in *Bulletin monumental*, n° 134, 1979, p. 277-289.

DUVAL ET CAILLET, 1996: N. Duval et J.-P. Caillet (dir.), *Antiquité tardive*, n° 4, 1996.

- E -

ENLART, 1902 : C. Enlart, *Manuel d'archéologie française, depuis les temps mérovingiens jusqu'à la Renaissance*, vol. I : Architecture religieuse, Paris : Picard, 1902.

ESQUIEU, 1997 : Y. Esquieu, « L'archéologie du bâti en France », in *Archeologia dell'architettura*, 1997, p. 133-140.

EVIN, LAMBERT ET ALII, 2005 : J. Evin, G.-N. Lambert et alii, *La datation en laboratoire*, Paris : Errance, 2005 (2<sup>e</sup> édition).

- F -

FAURE, 1927 : Cl. Faure, *Catalogue du fonds Galle*, Lyon : ADR, 1927.

FAURE-BOUCHARLAT, 1996 : É. Faure-Boucharlat (dir.), *Pots et potiers en Rhône-Alpes. Epoque médiévale, époque moderne*, Lyon : DARA, 1996.

FAURE-BOUCHARLAT, 2001 : É. Faure-Boucharlat (dir.), *Vivre à la campagne au Moyen Age : l'habitat rural du Ve au XII<sup>e</sup> siècle (Bresse, Lyonnais, Dauphiné), d'après les données archéologiques*, Lyon : DARA, 2001.

FÊTES ET CÉLÉBRATIONS, 2013 (à paraître) : *Fêtes et célébrations à l'époque romane*, actes du colloque d'Issoire (8-10 oct. 2010), 2013 (à paraître).

FEUGA, 2007 : P. Feuga, « La Société historique, archéologique et littéraire de Lyon (1800-2007) », in *Bicentenaire de la Société historique, archéologique et littéraire de Lyon (1807-2007)*, Lyon, 2007, p.7-179.

FEUILLET, 2003 : M.-P. Feuillet, « Enceinte » et « Donjon » in LAVIGNE, 2003, p. 89-95.

FEUILLET, 2004 : M.-P. Feuillet, « Les châteaux de la Baronnie de Savigny », conférence prononcée à Savigny en mars 2004, non publiée.

Fiches CTHS : Fiches web du CTHS URL : <http://cths.fr/an/societe.php?id=2790>

FIXOT ET PELLETIER, 2004 : M. Fixot et J.-P. Pelletier, « Vingt ans de recherches archéologiques », in BARRUOL, FIXOT ET PELLETIER, 2004, p. 85-198.

FIXOT ET PELLETIER, 2009 : M. Fixot et J.-P. Pelletier (dir.), *Saint-Victor de Marseille : études archéologiques et historiques*, actes du colloque de Marseille (18-20 nov. 2004), Turnhout : Brepols, 2009.

FIXOT, PELLETIER ET BARRUOL, 2004 : M. Fixot, J.-P. Pelletier et G. Barruol (dir.), *Ganagobie, mille ans d'un monastère en Provence*, Forcalquier : Les Alpes de lumière, 2004 (2<sup>e</sup> édition).

FOREST, 1897: H. Forest, *Le Prieuré de Tarare, la cure et les prébendes, la famille de Tarare*, Lyon : E. Vitte, 1897.

FORSYTH, 1994 a : I. H. Forsyth, « Five sculptures from a single Limestone formation: the case of Savigny », in *Gesta*, vol. XXXIII/1, 1994, p.47-52.

FORSYTH, 1994 b : I. H. Forsyth, « Permutations of Cluny paradigms at Savigny: problems of historiography in Rhône valley sculpture », in *Geschichte der europäischen skulptur im 12. /13. jahrhundert*, vol. I, 1994, p. 335-349, vol. II, p. 183-195.

FORT, 2008 : S. Fort, *Le romantisme*, Paris : Flammarion, 2008.

FRAMOND, LAURANSON-ROSAZ ET SANIAL, 1998 : M. de Framond, Chr. Lauranson-Rosaz et B. Sanial (dir.), *Les bénédictins de Saint-Chaffre du Monastier. Histoire et archéologie d'une congrégation*, actes du colloque du Monastier-sur-Gazeille (7-9 nov. 1997), Le Monastier-sur-Gazeille : Mémoires de la Jeune Loire et du Mézenc, 1998.

FRANCK ET LASFARGUES, 2013 : G. Franck et J. Lasfargues, « L'archéologie lyonnaise avec Jean-François Reynaud », in REVEYRON, PUEL ET GAILLARD, 2013, p. 23-24.

FRANZÉ, 2011 : B. Franzé, *La pierre et l'image. L'église de Saint-Chef-en-Dauphiné*, Paris : Picard, 2011.

FROMMEL ET LECOMTE, 2012 : S. Frommel et L. Lecomte (dir.), *La place du chœur. Architecture et liturgie du Moyen Âge aux Temps modernes*, actes du colloque de l'EPHE (10-11 déc. 2007), Paris : Picard, 2012.

## - G -

GAILLARD, 2013 : « L'ancienne abbaye de l'Île-Barbe (Rhône) à la lumière des nouvelles recherches archéologiques », in REVEYRON, PUEL ET GAILLARD, 2013, p. 143-152.

GALINDO, 2008 : D. Galindo, *Erudition et bibliophilie en France au XIXe siècle : la Société des bibliophiles lyonnais (1885-1914), cénacle d'amis des livres, société savante et association d'éditeurs en Province sous la Troisième république*, thèse d'histoire, Univ. Lyon 2, 2008.

GALLAND, 1994 : B. Galland, *Deux archevêchés entre la France et l'empire. Les archevêques de Lyon et les archevêques de Vienne du milieu du XII<sup>e</sup> au milieu du XIV<sup>e</sup> siècle*, Rome : EFR, 1994.

- GALLE, 1898-1902 : L. Galle, *Mémoires de la Société littéraire, historique et archéologique de Lyon*, 1898-1902.
- GALLE, 1902 : L. Galle, « Une ancienne chapelle de l'abbaye de Savigny en Lyonnais », in *Bulletin archéologique du CTHS*, Paris : impr. nationale, 1902.
- GALLIA CHRISTIANA, 1876 : *Gallia christiana in provincias ecclesiasticas distributa qua series et historia archiepiscopi, episcoporum et abbatum Franciae vicinarumque ditionum ab origine ecclesiarum ad nostra tempora(...). Tomus quartus, complectens provinciam lugdunensem*, 1876 (réédition).
- GANDILLAC ET JEAUNEAU, 1968 : M. de Gandillac et E. Jeunau, *Entretiens sur la Renaissance du XII<sup>e</sup> siècle*, Paris : La Haye, 1968.
- GANIVET, 2000 : P. Ganivet, *Recherches sur l'évolution des pouvoirs dans les pays lyonnais de l'époque carolingienne aux lendemains de l'an mil*, thèse d'Histoire du droit, des institutions et des faits sociaux, Univ. d'Auvergne-Clermont 1, 2000.
- GANIVET, 2006 a : P. Ganivet, « L'abbaye de Savigny au Moyen Age : quelques questions d'histoire », in PUEL, 2006 b, p. 4-26.
- GANIVET, 2006 b : P. Ganivet, « Le cartulaire de l'abbaye de Savigny : un "mythe plaisantin" ? », in PUEL, 2006 b, p. 54-63.
- GANIVET, 2009 : P. Ganivet, « L'ager Saviniacensis : premières remarques », in PUEL, 2009, p. 40-58.
- GANIVET, 2008 : Représentations, répartition et évolution des pouvoirs à Lyon autour de l'an mil », in GUILLERÉ, POISSON *ET ALII*, 2008, p. 131-151.
- GANIVET, 2010 : P. Ganivet, « Notes d'historiographie savinienne », in PUEL, 2010, p. 25-97.
- GANIVET, 2012 a : P. Ganivet, « Les dépendances lyonnaises de l'abbaye de Savigny au Moyen Âge : premiers éléments d'une enquête à venir », in PUEL ET GANIVET, 2012, p. 59-76.
- GANIVET, 2012 b : P. Ganivet, *Un coutumier monastique de la fin du XIV<sup>e</sup> siècle : la Papyrus conventus de Savigny. Tradition manuscrite, essai de datation et transcription d'après la copie effectuée en 1499 par Benoît Mailliard, grand-prieur*, in PUEL ET GANIVET, 2012, 2 vol.
- GANIVET, 2012 c : P. Ganivet, « Le culte de saint Michel dans le diocèse de Lyon au Moyen Age. Trois notes sur les lieux dédiés à l'archange », in *AUTOUR DE L'ARCHANGE SAINT MICHEL*, 2012, p. 69-118.
- GARAVAGLIA ET MORICE, 2004 : Ch. Garavaglia et Y. Morice, « Clôture et ouverture. Landévennec et l'ouverture de la Bretagne au domaine culturel carolingien », in LEMOINE ET MERDRIGNAC, 2004, p. 23-39.
- GAUSSIN, 1945 : R. Gaussin, *L'abbaye de Savigny : seigneur féodal*, maîtrise d'histoire, Univ. de Lyon, 1945.
- GAUSSIN, 1955 a : R. Gaussin, « De la seigneurie rurale à la baronnie : l'abbaye de Savigny en Lyonnais », in *Le Moyen Âge*, n° 1 et 2, 1955.
- GAUSSIN, 1955 b : R. Gaussin, *L'influence des abbayes bénédictines...*, fasc. 1 : Les dépendances de l'abbaye saint Martin de Savigny, 1955.
- GEARY, 1993 : P. Geary, *Le vol des reliques au Moyen Âge*, Paris : Aubier, 1993.
- GELICHI E ALBERTI, 2005 : S. Gelichi e A. Alberti (dir.), *L'Aratro e il Calamo. Benedettini e Cistercensi sul Monte Pisano : dieci anni di archeologia a San Michele alla Verruca, San Giuliano Terme* : Felici, 2005.

- GENDRY, 2010 : P. Gendry, *La liturgie à l'abbaye Saint-Martin de Savigny (Rhône), d'après son ordinaire du XIII<sup>e</sup> siècle*, Master en sciences sociales, ENC, 2010.
- GENDRY, 2012 : P. Gendry, *Liturgie et vie monastique à l'abbaye bénédictine Saint-Martin de Savigny d'après son ordinaire médiéval*, thèse pour le diplôme d'archiviste paléographe, ENC, 2012.
- GILLON, 1988 : P. Gillon, « Observations sur la topographie des anciens monastères », in *Histoire médiévale et archéologie*, 1998-1, p. 35-51.
- GILLON, 1999 : P. Gillon, « Un exemple de la communion du pratique et du sacré : la salle du chapitre en Occident », in RACINET, 1999, p. 9-70.
- GIRARD, 1918 : P. Girard, *Éloge funèbre de M. Charles Bayet, correspondant français de l'Académie des inscriptions et belles-lettres*, 62<sup>e</sup> année, n°5, 1918 ; [http://www.persee.fr/web/revues/home/prescript/article/crai\\_0065-0536\\_1918\\_num\\_62\\_5\\_74051](http://www.persee.fr/web/revues/home/prescript/article/crai_0065-0536_1918_num_62_5_74051), consulté le 28 novembre 2011.
- GIRY, CLÉDAT ET COVILLE, 1898 : A. Giry, L. Clédat et A. Coville, *Affaire Daupin de la Verna : rapport des experts*, Lyon : Schneider frères, 1898.
- GRAN-AYMERICH, 1990 : E. et J. Gran-Aymerich, « L'archéologie au CNRS: origine et mise en place », reprint des *Cahiers pour l'histoire du CNRS*, n°9, 1990, <http://www.histcnrs.fr/pdf/cahiers-cnrs/gran-aymerich.pdf>.
- GUICHARD, LORCIN ET ALII, 1994 : P. Guichard, M.-Th. Lorcin, J.-M. Poisson, M. Rubellin (dir.), *Papauté, monachisme et théories politiques : études d'histoire médiévale offertes à M. Pacaut*, 2 vol., 1997.
- GUICHERD, 1998 : B. Guicherd, *Étude des maisons des officiers dignitaires et non-dignitaires de l'abbaye de Savigny*, DEA d'archéologie médiévale sous la direction de J.-F. Reynaud, Univ. Lyon 2, 1998.
- GUIGUE, 1883 : G. Guigue, *Chronique de Benoît Mailliard grand-prieur de l'abbaye de Savigny en Lyonnais, 1460-1506*, Lyon : Perrin, 1883.
- GUIGUE, 1900 : G. Guigue, « Les moinillons de l'abbaye de Savigny », in *Bulletin historique et philologique*, 1900, p.418-427.
- GUIGUE, 1901 : G. Guigue, « Les bénédictines chez les bénédictins : profession de religieuses à l'abbaye de Savigny-en-Lyonnais (XV<sup>e</sup> siècle) », in *Bulletin historique et philologique*, 1901, p.5-24.
- GUIGUE, 1904 : G. Guigue, « Une lettre du cardinal Hugues de Saint-Cher (4 juin 1248) », in *Bulletin historique et philologique*, 1904, p.44-63.
- GUIGUE, 1926 : G. Guigue, *Recueil des visites pastorales du diocèse de Lyon aux XVII<sup>e</sup> et XVIII<sup>e</sup> siècles*, vol. 1 : Visite de 1613-1614, Lyon : ADR, 1926.
- GUIGUE ET LAURENT, 1951 : G. Guigue et J. Laurent, *Obituaires de la province de Lyon*, vol. 1, Paris : impr. nationale, 1951.
- GUIGUE, 1859 : M.-Cl. Guigue, *Deux mots d'explication à M. Bernard au sujet d'une polémique entre M. Bernard et l'abbé Roux*, Lyon : impr. Damour, 1859.
- GUIGUE, 1885-1893 : M.-Cl. Guigue, *Cartulaire lyonnais*, Lyon : Association typographique, 1885-1893.
- GUILD, 2005 : R. Guild, « Le dessin en archéologie monumentale : une conception méthodologique », in PARRON ET REVEYRON, 2005, p. 19-26.
- GUILLEMAIN, 2004 : J. Guillemain, « Un monument de la réforme grégorienne : la mosaïque du sanctuaire d'Ainay », in *Bulletin de la SHALL*, vol. 32, 2004, p. 89-159.

GUILLERÉ, POISSON *ET ALII*, 2008 : Chr. Guilleré, J.-M. Poisson, L. Ripart, *Le royaume de Bourgogne autour de l'an mil*, Chambéry : Univ. de Savoie, 2008.

GUYOTJEANNIN, 1998 : O. Guyotjeannin, *Les sources de l'histoire médiévale*, Paris : Librairie générale française, 1998.

GY, 2003 : P.-M. Gy, « La liturgie à l'époque romane », in *Les cahiers de Saint-Michle de Cuxa*, XXXIV, 2003, p. 7-12.

- H -

HANSEN, HARTMAN-VIRNICH ET MARKIEWICZ, 2007 : H. Hansen, A. Hartmann-Virnich et C. Markiewicz, « L'abbatiale de Saint-Gilles » in *D'Espéyran à Saint-Gilles de l'Antiquité au Moyen Age, Archéologies gardoises*, n° 4, 2007, p. 53-65.

HANSEN ET HARTMANN-VIRNICH, 2000 : H. Hansen et A. Hartmann-Virnich, « La façade de l'abbatiale de Saint-Gilles-du-Gard », in *Congrès Archéologique : Gard, 157<sup>e</sup> session (1999)*, Paris, 2001, p. 271-292.

HARTMANN-VIRNICH, 2008 : A. Hartmann-Virnich, « L'image de l'art monumental antique dans l'architecture romane provençale : nouvelles réflexions sur un ancien débat », in *ACTUALITÉS DE L'ART ANTIQUE DANS L'ART ROMAN*, 2008, p.47-54.

HARTMANN-VIRNICH ET HANSEN, 2013 a (à paraître) : A. Hartmann-Virnich et H. Hansen (dir.), *L'ancienne abbaye de Saint-Gilles-du-Gard. Nouvelles recherches archéologiques sur un monument majeur de l'art roman*, *Bulletin monumental*, n° 3, Paris, 2013, (à paraître).

HARTMANN-VIRNICH ET HANSEN, 2013 b (à paraître) : A. Hartmann-Virnich et H. Hansen, « L'église abbatiale et les bâtiments monastiques : nouvelles recherches archéologiques », in HARTMANN-VIRNICH ET HANSEN, 2013 a (à paraître).

HEITZ, 1978 : C. Heitz, *L'architecture religieuse carolingienne : les formes et leurs fonctions*, Paris, 1978.

HEITZ, 1982 : C. Heitz, « Autels et fêtes de saints », in *Les Cahiers de Saint-Michel de Cuxa*, vol. XIII, 1982, p. 75-98.

HEITZ, 1987 : C. Heitz, *La France pré-romane. Archéologie et architecture religieuse du haut Moyen Âge du IV<sup>e</sup> siècle à l'an mille*, Paris : Errance, 1987.

HEITZ, VOGLER ET HÉBER-SUFFRIN, 2000 : C. Heitz, W. Vogler et Fr. Héber-Suffrin, *Le rayonnement spirituel et culturel de l'abbaye de Saint-Gall*, actes du colloque de Paris (12 octobre 1993), Paris : Picard, 2000.

HEITZ, 2000 : C. Heitz, « Introduction : nouvelles perspectives pour le plan de Saint-Gall », in HEITZ, VOGLER ET HÉBER-SUFFRIN, 2000, p. 5-9.

HENDRIX, 2013 : J. Hendrix, « La liturgie monastique avant Cluny : la contribution carolingienne », in IOGNA-PRAT, LAUWERS *ET ALII*, 2013, p.129-135.

HOFFET-ROQUET, 1996 : A. Hoffet-Roquet, *Inventaire des fragments sculptés de la collection B. B. à Savigny et analyse des fragments à entrelacs*, maîtrise d'histoire de l'art sous la direction de J.-Fr. Reynaud, Univ. Lyon 2, 1996.

HOFFET-ROQUET, 1997 : A. Hoffet-Roquet, *Saint Martin de Savigny : mémoire d'une abbaye disparue*, Lyon : Musée historique de Lyon (Hôtel Gadagne), 1997.

HORRY, 2012 a : A. Horry, *Poteries de Lyon, 1500-1850 : morceaux choisis du quotidien à Saint-Georges*, Lyon : Éd. lyonnaises d'art et d'histoire, 2012.

HORRY, 2012 b : A. Horry, « Céramiques médiévales entre Dauphiné et Lyonnais. VI<sup>e</sup>-XV<sup>e</sup> siècles », actes de la journée ICERAMM, 2012, non publié.

HOURS, 1990 : H. Hours, « Le département à la découverte de son histoire », in ROSSET, 1990, p. 235-243.

HUREL, 2003 : D.-O. Hurel (dir.), *Érudition et commerce épistolaire : Jean Mabillon et la tradition monastique*, Paris : Vrin, 2003.

HUREL, 2010 : D.-O. Hurel, « Cluny et le monachisme bénédictin moderne », in STRATFORD, 2010, p. 64-73.

HUREL ET RICHE, 2010 : D.-O. Hurel et D. Riche, *Cluny. De l'abbaye à l'ordre clunisien : X<sup>e</sup>-XVIII<sup>e</sup> siècle*, Paris : Armand Colin, 2010.

- I -

IOGNA-PRAT, 1990 : D. Iogna-Prat, « Les morts dans la comptabilité céleste des Clunisiens de l'an Mil », in IOGNA-PRAT ET PICARD, 1990, p. 55-69.

IOGNA-PRAT, 2002 a : D. Iogna-Prat, *Études clunisiennes*, Paris : Picard, 2002.

IOGNA-PRAT, 2002 b : D. Iogna-Prat, « Panorama de l'hagiographie abbatiale clunisienne », in IOGNA-PRAT, 2002 a, p. 35-73.

IOGNA-PRAT, 2002 c : D. Iogna-Prat, « La geste des origines dans l'historiographie clunisienne des XI<sup>e</sup> et XII<sup>e</sup> siècles », in IOGNA-PRAT, 2002 a, p. 161-200.

IOGNA-PRAT, 2002 d : D. Iogna-Prat, *Ordonner et exclure. Cluny et la société chrétienne face à l'hérésie, au judaïsme et à l'islam (1000-1150)*, Paris : Picard, 2002 (2<sup>e</sup> édition).

IOGNA-PRAT, 2006 : D. Iogna-Prat, *La maison Dieu. Une histoire monumentale de l'Église au Moyen Âge*, Paris : Seuil, 2006.

IOGNA-PRAT, LAUWERS ET ALII, 2013 : D. Iogna-Prat, M. Lauwers, Fl. Mazel et I. Rosé (dir.), *Cluny, les moines et la société au premier âge féodal*, actes du colloque de Romainmôtier/Cluny (juin et septembre 2010), Rennes : PUR, 2013.

IOGNA-PRAT, PALAZZO ET RUSSO, 1996 : D. Iogna-Prat, E. Palazzo et D. Russo (dir.), *Marie. Le culte de la Vierge dans la société médiévale*, Paris : Beauchesne éd., 1996.

IOGNA-PRAT ET PICARD, 1990 : D. Iogna-Prat et J.-Ch. Picard (dir.), *Religion et culture autour de l'an Mil*, Paris : Picard, 1990.

ISAÏA, 2012 : M.-C. Isaïa, « L'hagiographie contre la réforme dans l'église de Lyon au IX<sup>e</sup> siècle », in *Médiévales*, n° 62, 2012, p. 84-104.

- J -

JOSEPH BARD, 2009 : *Joseph Bard (1803-1861), un romantique bourguignon qui aimait les églises et détestait les chemins de fer*, Châlon-sur-Saône : UTB, 2009.

JOUBERT ET SANDRON, 1999 : F. Joubert et D. Sandron, *Pierre, lumière, couleur : études d'histoire de l'art du Moyen Âge offertes à Anne Prache*, Paris : PUPS, 1999.

JOURNAL DE MONTBRISON , 1849 : *Journal de Montbrison et du département de la Loire*, (8 et 15 juillet), 1849. (fonds Coste : 351823).

JUDIC, 2012 : B. Judic (dir.), « Les abbayes martiniennes en Europe », in *Annales de Bretagne et des Pays de l'Ouest (Anjou, Maine, Poitou-Charente, Touraine)*, n° 119-3, 2012.

JUHEL, 2009 : V. Juhel, « Caumont, Arcisse (marquis de) », in SÉNÉCHAL ET BARBILLON, 2009.  
URL : <http://www.inha.fr/spip.php?article2225>

- K -

KIMPEL, 1986 : D. Kimpel, « La sociogenèse de l'architecte moderne », in BARRAL-I-ALTET, 1986, p. 135-161.

KLEINCLAUSZ, 1914 : A. Kleinclausz, *L'art à Lyon et dans la région lyonnaise depuis les origines jusqu'à nos jours*, Lyon : Société des études locales dans l'enseignement public, 1914.

KRIEGEL, 1996 a : Bl. Kriegel, *L'histoire à l'âge classique*, vol. 1 : Jean Mabillon, Paris : PUF, 1996 (2<sup>e</sup> édition).

KRIEGEL, 1996 b : Bl. Kriegel, *L'histoire à l'âge classique*, vol. 3 : Les Académies de l'histoire, Paris : PUF, 1996 (2<sup>e</sup> édition).

KRÜGER, 2002 a : K. Krüger, « Tournus et la fonction des galilées en Bourgogne », in SAPIN, 2002, p. 414-423.

KRÜGER, 2002 b : K. Krüger, « La fonction liturgique des galilées clunisiennes : les exemples de Romainmôtier et Payerne », in BOCK *ET ALII*, 2002, p. 169-190.

KRÜGER, 2006 : K. Krüger, « Les fondations d'autels et de chapelles à la cathédrale d'Autun », in *Bucema*, n° 7 [en ligne], mis en ligne le 14 novembre 2007, consulté le 24 mars 2011.  
URL : <http://cem.revues.org/index3082.html>

KRÜGER, 2006 : K. Krüger, « L'avant-corps de Paray-le-Monial : architecture, typologie et fonctions », in REVEYRON, ROGER ET ENGEL, 2006, p. 57-68.

- L -

*L'ABBAYE D'AINAY, 1997 : L'abbaye d'Ainay : légendes et histoires*, catalogue d'exposition (octobre 1997-février 1998), Lyon : Hôtel de Gadagne, 1997.

*L'ESPRIT D'UN SIÈCLE : LYON, 1800-1914*, cat. d'exposition, Lyon : Fage éd., 2007.

LABROUSSE, MAGNANI *ET ALII*, 2005 : M. Labrousse, E. Magnani *et alii*, *Histoire de l'abbaye de Lérins*, Bégrolles-en-Mauges : Abbaye de Bellefontaine-ARCCIS, 2005.

LACHAUD ET PENMAN, 2008 : Fr. Lachaud et M. Penman, *Making and breaking the rules: succession in medieval Europe, c. 1000-c. 1600*, Turnhout : Brepols, 2008.

LACOUR, 1970 a : R. Lacour, *Répertoire numérique de la série G*, Lyon : ADR, 1970.

LACOUR, 1970 b : R. Lacour, *Répertoire numérique de la série H*, Lyon : ADR, 1970.

LANGOUËT, 2005 : L. Langouët, « Les autres méthodes de datation en laboratoire », in EVIN, LAMBERT *ET ALII*, 2005, p. 171-189.

LANOS, 2005 : Ph. Lanos, « L'archéomagnétisme », in EVIN, LAMBERT *ET ALII*, 2005, p. 125-170.

LAROUZIÈRE-MONTLOSIER, 2003 : D. de Larouzière-Montlosier, *L'invention romane en Auvergne. De la poutre à la voûte (Xe-XIe siècle)*, Nonette : Créer, 2003.

- LASSALLE, 1970 : V. Lassalle, *L'influence antique dans l'art roman provençal*, Paris : de Boccard, 1970.
- LASTEYRIE, 1886 : R. de Lasteyrie, *Mélanges d'archéologie et d'histoire. Jules Quicherat : mémoires et fragments*, Paris : Picard, 1886.
- LASTEYRIE, 1912 : R. de Lasteyrie, *L'architecture religieuse en France à l'époque romane*, Paris : Picard, 1912.
- LATELTIN, 2005 : M. Lateltin, *La justice criminelle au XVII<sup>e</sup> siècle dans l'abbaye royale de Savigny*, master d'histoire médiévale sous la direction de B. Hours, Univ. Lyon 3, 2005.
- LATTA, 1987 : Cl. Latta, « Le maintien de l'ordre à Lyon (février-juillet 1848) », in *Maintien de l'ordre et polices en France et en Europe au XIX<sup>e</sup> siècle*, actes du colloque de Paris, 1987, p.65-66.
- LAVIGNE, 2003 : M. Lavigne, *Savigny, Préinventaire des Monuments et Richesses Artistiques du Rhône*, n° 31, Lyon : Service du Préinventaire, 2003.
- LAUWERS, (à paraître) : M. Lauwers (dir.), *Topographie, circulations et hiérarchie au sein des ensembles monastiques dans l'Occident médiéval*, Turnhout : Brepols, à paraître.
- LEMÉTAYER, 2000 : G. Lemétayer, « L'église et les chapelles du doyenné de Paray-le-Monial entre 1644 et 1710 », in *LE RENOUVEAU DES ÉTUDES ROMANES*, 2000, p. 39-51.
- LE DÉCOR RETROUVÉ*, 2004 : *Le décor retrouvé à Saint-Philibert de Tournus. Regards sur la céramique médiévale*, actes du colloque de Tournus (18-19 septembre 2003), Tournus : Centre international d'études romanes, 2004.
- LEFÈVRE-PONTALIS, 1911 : E. Lefèvre-Pontalis, *École nationale des chartes : leçon d'ouverture du cours d'archéologie du Moyen Âge, 22 mars 1911*, Paris, 1911.
- LEWUILLON, 2009 : S. Lewuillon, « Déchelette, Joseph », in SÉNÉCHAL ET BARBILLON, 2009. URL : <http://www.inha.fr/spip.php?article2270>
- LE GOFF, 1972 : J. Le Goff, *La civilisation de l'occident médiéval*, Paris : Arthaud, 1972.
- LEMOINE ET MERDRIGNAC, 2004 : L. Lemoine et B. Merdrignac, *Corona monastica. Moines bretons de Landévennec : histoire et mémoire celtiques*, Rennes : PUR, 2004.
- LÉNIAUD, 2009 : J.-M. Léniaud, « Quicherat, Jules » in SÉNÉCHAL ET BARBILLON, 2009. URL : <http://www.inha.fr/spip.php?article2502>
- LENOIR, 1834 : A. Lenoir, *Histoire de l'architecture chrétienne depuis le règne de Constantin jusqu'au XIII<sup>e</sup> siècle inclusivement*, Paris : AIBL, 1834.
- LENOIR, 1839 : A. Lenoir, « Études sur l'architecture en France », in *Le Magasin pittoresque*, 1839.
- LENOIR ET PRÉVOST, 1843 a : A. Lenoir et A. Le Prévost, *Architecture du Moyen Âge. Constructions religieuses du XI<sup>e</sup> au XVI<sup>e</sup> siècle. Style roman et style gothique*, Paris : impr. nationale, 1843.
- LENOIR ET PRÉVOST, 1843 b : A. Lenoir et A. Le Prévost, *Architecture monastique*, Paris : impr. nationale, 1852-1856, 2 vol.
- LE RENOUVEAU DES ÉTUDES ROMANES*, 2000 : *Paray-le-Monial, Brionnais, Charolais : le renouveau des études romanes*, actes du colloque de Paray-le-Monial (2-4 oct. 1998),
- LES RELIQUES*, 1999: *Les reliques. Objets, cultes, symboles*, actes du colloque de Boulogne-sur-Mer (4-9 septembre 1997), Turnhout : Brepols, 1999.
- LIGNY, 2004 : Fr. Ligny, « Le dessin archéologique », in RACINET ET SCHWERDROFFER, 2004, p. 193-199.



LORANS, 2012 : É. Lorans, « Aux origines du monastère de Marmoutier : le témoignage de l'archéologie », in JUDIC, 2012, p. 177-203.

LORANS, (à paraître) : É. Lorans, « Circulation et hiérarchie au sein des établissements monastiques médiévaux. Autour de Marmoutier », in LAUWERS, à paraître.

LORCIN, 1974 : M.-Th. Lorcin, *Les campagnes lyonnaises aux XIV<sup>e</sup> et XV<sup>e</sup> siècles*, Lyon : Lorcin, 1974.

LOUIS, 1999 a : É. Louis, « *Sorores ac fratres in Hamatico degentes*. Naissance, évolution et disparition d'une abbaye médiévale au haut Moyen Âge (France, nord) », in *De la Meuse à l'Ardenne*, n° 29, p. 17-147.

LOUIS, 1999 b : É. Louis, « Hamage (nord) : espaces et bâtiments claustraux d'un monastère mérovingien et carolingien », in RACINET, 1999, p. 73-97.

LOUIS ET BLONDIAUX, 2009 : É. Louis et J. Blondiaux, « L'abbaye mérovingienne et carolingienne de Hamage (Nord). Vie, mort et sépulture dans une communauté monastique féminine », in ALDUC-LA BAGOUSSE, 2009, p. 149-177.

LUNEAU ET PHALIP, 2012 : J.-Fr. Luneau et B. Phalip (dir.), *Restaurer au XIX<sup>e</sup> siècle*, actes de la Journée d'études de Clermont-Ferrand (16 février 2010), Clermont-Ferrand : PUBP, 2012.

- K -

KERSTEN, 1996, p. 106 : W. Kersten (dir.), *Katalog frühmittelalterlicher Plastik*, Zürich: Georges-Bloch-Jahrbuch des Kunstgeschichtlichen Seminars der Universität Zürich, 1996.

- M -

MAGNANI, 2005 : E. Magnani, « Le pauvre, le Christ et le moine : la correspondance de rôles et les cérémonies du *mandatum* à travers les coutumiers clunisiens du XI<sup>e</sup> siècle », in TABBAGH, 2005, p. 11-26. URL : <http://halshs.archives-ouvertes.fr/halshs-00004667>

MAGNANI, 2010 : E. Magnani, *Le Moyen Âge vu d'ailleurs : voix croisées d'Amérique latine et d'Europe*, Dijon : PUD, 2010.

MAGNIEN, 2009 : A. Magnien (dir.), *Saint-Riquier : une grande abbaye bénédictine*, Paris : Picard, 2009.

MARAZZI, 2002 : F. Marazzi (dir.), *San Vincenzo al Volturno : introduzione ad un cantiere di archeologia medievale*, Napoli : Istituto universitario Suor Orsola Benincasa, 2002.

MARINO MALONE, 2008 : C. Marino Malone, *Saint-Bénigne et sa rotonde. Archéologie d'une église bourguignonne de l'an mil*, Dijon : Presse universitaires, 2008.

MARINO MALONE, 2009 : C. Marino Malone, *Saint-Bénigne de Dijon en l'an mil : Totius galliae basilicis mirabilior. Interprétation politique, liturgique et théologique*, Turnhout : Brepols, 2009.

MARTIN ET RENUCCI, 2011 : M. Martin et Fl. Renucci, *La construction d'un château-fort*, Rennes : Ouest-France, 2011.

MARTIN, 2009 : A. Martin, « Lenoir, Albert » in SÉNÉCHAL ET BARBILLON, 2009. URL : <http://www.inha.fr/spip.php?article3078>

- MÉMOIRES DE PIERRES, 1995 : *Mémoires de pierres : abbaye de l'Île-Barbe*, catalogue d'exposition (septembre 1995-janvier 1996), Lyon : Hôtel Gadagne, 1995.
- MEYER, 2003 : J.-Ph. Meyer, *Voûtes romanes. Architecture religieuse en Alsace de l'an mil au début du XII<sup>e</sup> siècle*, Strasbourg : Société savante d'Alsace, 2003.
- MICHEL, 1905 : A. Michel (dir.), *Histoire de l'art*, vol. 1, Paris : Colin, 1905.
- MONFALCON, 1851 : J.-B. Monfalcon, *Histoire de Lyon*, Lyon : L. Perrin, 1851.
- MONTEL, 2004 : N. Montel, « La Société préhistorique française et la législation de l'archéologie en France métropolitaine : 1904-1945 », in *Les nouvelles de l'archéologie*, n°97, 2004, p.5-10.
- MOREL DE VOLEINE, 1861 : I. Morel de Voleine, *De l'influence de la liturgie catholique sur l'architecture et les arts qui en dépendent, principalement dans le diocèse de Lyon*, Lyon : libr. A. Brun, 1861.
- MOREL DE VOLEINE, 1863 : I. Morel de Voleine, *Suite aux Considérations sur l'architecture dans ses rapports avec la liturgie*, Lyon : A. Vingtrinier, 1863.
- MORNET, 1995 : E. Mornet (dir.), *Campagnes médiévales : l'homme et son espace. Études offertes à Robert Fossier*, Paris : Publications de la Sorbonne, 1995.
- MORTET, 1911 : V. Mortet, *Recueil de textes relatifs à l'histoire de l'architecture et à la condition des architectes en France au Moyen Age (XI<sup>e</sup>-XII<sup>e</sup> siècles)*, vol. 1, Paris : Picard, 1911.
- MORTET ET DESCHAMPS, 1929 : V. Mortet et P. Deschamps, *Recueil de textes relatifs à l'histoire de l'architecture et à la condition des architectes en France au Moyen Age (XII<sup>e</sup>-XIII<sup>e</sup> siècles)*, vol. 2, Paris : Picard, 1929. Réédité in GUYOTJEANNIN, 1995.
- MOUILLEBOUCHE, 2006 : H. Mouillebouche, « Les Hongrois en Bourgogne : le succès d'un mythe historiographique », in *Annales de Bourgogne*, vol. 78, fasc. 2, 2006, p. 126-168.
- MOYZE, 1973 : G. Moysse, *Les origines du monachisme dans le diocèse de Besançon (V<sup>e</sup>-X<sup>e</sup> siècles)*, in *Bibliothèque de l'École des Chartes*, n° CXXXI, Paris, 1973, p. 168-169.
- MULSANT, 1917 : *Un historien du Forez, de l'art forézien et de l'art lyonnais : Félix Thiollier, sa vie – ses œuvres (1842-1914)*, St-Étienne : Théolier, 1917.
- MUSSET, 1971 : L. Musset, *Les invasions : le second assaut contre l'Europe chrétienne (VII<sup>e</sup>-XI<sup>e</sup> siècles)*, Paris : Presses universitaires, 1971.

- N -

- NAYROLLES, 2005 : J. Nayrolles, *L'invention de l'art roman à l'époque moderne (XVIII<sup>e</sup>-XIX<sup>e</sup> siècles)*, Rennes : PUR, 2005.
- NEISKE, 2010 : Fr. Neiske, « Cluny du XIII<sup>e</sup> à la fin du XV<sup>e</sup> siècle », in STRATFORD, 2010, p. 52-63.
- NEUFBOURG, 1966 : G. C. de Neufbourg, « La plus ancienne rédaction du prétendu cartulaire de Savigny », in *Chartes du Forez*, vol. XVIII/1, Lyon, 1966.
- NICOLAY ET VACHEZ, 1881 : N. de Nicolay et A. Vachez, *Description générale de la ville de Lyon et des anciennes provinces du Lyonnais et du Beaujolais*, Lyon : impr. Mougins-Rusand, 1881.
- NIEPCE, 1875 : L. Niepce, *Les archives de Lyon : municipales, départementales, judiciaires, hospitalières et notariales*, Lyon : Bâle, 1875.
- NIMMEGEERS, 2011 : N. Nimmegggers, *Provincia Viennensis. Recherches sur la province ecclésiastique de Vienne et ses évêques au haut Moyen âge (IV<sup>e</sup> - XI<sup>e</sup> siècles)*, thèse d'histoire médiévale, Univ. Lyon 3, 2011.

NOËL, 1968 : P. Noël, *Technologie de la pierre de taille : dictionnaire des termes couramment employés dans l'extraction, l'emploi et la conservation de la pierre de taille*, Paris : Société de diffusion des techniques du bâtiment et des travaux publics, 1968.

NORA, 1986: P. Nora (dir.), *Les lieux de mémoire : la nation \*\**. *Le territoire, l'état, le patrimoine*, Paris : Gallimard, 1986.

NORTON, 1992 : Chr. Norton, *Carreaux de pavement du Moyen Âge et de la Renaissance : les collections du Musée Carnavalet*, Paris : Paris-musées, 1992.

- O -

OGIER, 1860 : Th. Ogier, *La France par cantons et par communes*, vol. 2, Lyon : Bajat fils, 1860, p.559-573.

- P -

PACAUT, 2000 : M. Pacaut, « Les historiens aux XIX<sup>e</sup> et XX<sup>e</sup> siècles », in DAVID, 2000, p.370-385.

PALAZZO-BERTHOLON, 1998 : B. Palazzo-Bertholon, *Histoire, archéologie et archéométrie des mortiers et des enduits au Moyen Age*, thèse d'archéologie médiévale, Univ. Lyon 2, 1998.

PALAZZO-BERTHOLON, 2000 : B. Palazzo-Bertholon, « Archéologie et archéométrie des mortiers et des enduits médiévaux. Étude critique de la bibliographie », in *Archéologie Médiévale*, vol. 29, 2000, p. 191-216.

PALAZZO ET DAVRIL, 2000 : É. Palazzo et A. Davril, *La vie des moines au temps des grandes abbayes (X<sup>e</sup>-XIII<sup>e</sup> siècles)*, Paris : Hachette, 2000.

PALAZZO ET JOHANSSON, 1996 : E. Palazzo et A.-K. Johansson, « Jalons liturgiques pour une histoire du culte de la Vierge dans l'Occident latin (V<sup>e</sup>-XI<sup>e</sup> siècles) », in IOGNA-PRAT, PALAZZO ET RUSSO, 1996, p. 14-43.

PARRON, 1996 : I. Parron, *L'architecture religieuse au XI<sup>e</sup> siècle dans les diocèses de Maurienne et Tarentaise*, thèse d'archéologie médiévale, Univ. Lyon 2, 1996.

PARRON, 2005 : I. Parron, « Unités de construction et objets archéologiques », in PARRON ET REVEYRON, 2005, p. 13-18.

PARRON ET BECKER, 2008 : I. Parron et Chr. Becker, « L'abbaye d'Ainay à Lyon : résultats de l'étude archéologique du bâti », in REYNAUD et RICHARD, 2008, p. 133-146 + ill. 33-52.

PARRON ET REVEYRON, 2005 : I. Parron et N. Reveyron (dir.), *Archéologie du bâti : pour une harmonisation des méthodes*, actes de la table-ronde de Saint-Romain-en-Gal (9-10 novembre 2001), Paris : Errance, 2005.

PELLISSIER, 1993 : C. Pellissier, *Les sociabilités patriciennes à Lyon du milieu du XIX<sup>e</sup> siècle à 1914*, thèse d'histoire, Univ. Lyon 2, 1993, 2 vol.

PELLISSIER, 1996 : C. Pellissier, *Loisirs et sociabilités des notables lyonnais au XIX<sup>e</sup> siècle*, Lyon : PUL, 1996.

PÉROUSE DE MONTCLOS, 2004 : J.-M. Pérouse de Montclos, *Architecture : méthode et vocabulaire*, Paris : monum, éditions du patrimoine, 2004 (5<sup>e</sup> édition).

- PÉREZ, 2013 : M.-F. Pérez, « Notre ami l'archéologue médiéviste », in REVEYRON, PUEL ET GAILLARD, 2013, p. 21-22.
- PERRAULT-BADOT, 1894 : A. Perrault-Badot, *L'art en Bourgogne*, Paris : H. Laurens, 1894.
- PERRIN, 2012 : J. Perrin, « L'autel : fonctions, formes et éléments », In *situ* [en ligne], 1/2001, déposé le 24 avril 2012, consulté le 4 mai 2013. URL : <http://insitu.revues.org/1049>; DOI : 10.4000/insitu.1049
- PERROY, 1943 : E. Perroy, « Notes sur la chronologie des chartes de Savigny », in *Bulletin de la Diana*, vol. XXVIII, 1943, p.202-211.
- PHALIP, CHEVALIER ET MAQUET, 2012 : B. Phalip, P. Chevalier et A. Maquet, *Souvigny : la priorale et le prieuré*, Paris : Somogy, 2012.
- PICOT, 1970 : J. Picot, *L'abbaye Saint-Pierre de Lyon*, Paris : Les belles lettres, 1970.
- PIVA, 1998 : P. Piva, « Architettura dei Cluniacensi in alta Italia : San Paolo d'Argon », in TROLESE, 1998, p. 317-345.
- POIDEBARD, 1891 : A. Poidebard, *Le registre de la municipalité de Savigny pendant la Révolution, du 30 novembre 1791 au 4 pluviose an IV*, Lyon : Maugin-Rusand, 1891.
- POIDEBARD, 1918 : A. Poidebard, *Léon Galle, fondateur et ancien président de la Société des bibliophiles lyonnais (1854-1914)*, Lyon : L. Brun, 1918.
- POIRRIER ET VADELORGE, 2003 : Ph. Poirrier et L. Vadelorge, *Pour une histoire des politiques du patrimoine*, Paris : CHMC, 2003.
- POUGET, 1990 : M. du Pouget, « Les archives publiques du Rhône au XIX<sup>e</sup> siècle », in ROSSET, 1990, p. 245-256.
- POUX, 2011 : M. Poux (dir.), *Villa de Goiffieux : commune de Saint-Laurent d'Agy, Rapport de fouilles*, SRA Rhône-Alpes, 2011. URL : [http://luern.fr/Gofiac/Rapport\\_Goiffieux\\_2011.pdf](http://luern.fr/Gofiac/Rapport_Goiffieux_2011.pdf)
- PRÉVOT, 2008 : Fr. Prévot, « Saint-Michel d'Ainay d'après les sources antiques », in REYNAUD ET RICHARD, 2008, p. 61-72.
- PRIGENT, 1995-1996 : D. Prigent, « Méthodes d'investigation archéologiques utilisées à l'abbaye de Fontevraud », in *Fontevraud*, 1995-1996, p. 17-43.
- Fontevraud*, 1995-1996 : *Fontevraud, Histoire et archéologie*, Fontevraud : CHV, vol. 4, 1995-1996, p. 17-43.
- PRIGENT, 1997 : D. Prigent, « Exploitation et commercialisation du tuffeau blanc (XVe-XIXe siècles) », in *Annales de Bretagne et des Pays de l'ouest. Mines, carrières et sociétés dans l'histoire de l'ouest de la France*, Rennes : Presses universitaires, vol. 104, n° 3, 1997, p. 67-80.
- PRIGENT, 2005 : D. Prigent, « À la recherche de l'invisible phasage », in PARRON ET REVEYRON, 2005, p. 95-100.
- PRIGENT, 2012 : D. Prigent, « Le petit appareil : méthodes d'analyse et premiers résultats. L'exemple du Val de Loire », in VERGNOLLE ET BULLY, 2012, p. 189-204.
- PRIGENT ET GAUD, 2010 : D. Prigent et H. Gaud, *Fontevraud*, Fontevraud l'Abbaye : éditions de Fontevraud, 2010 (3<sup>e</sup> édition).
- PRIGENT ET HUNOT, 1998 : D. Prigent et J.-Y. Hunot, « Les édifices religieux antérieurs à l'an mil en Anjou », in PRIGENT ET TONNERRE, 1998, p. 33-54.
- PRIGENT ET TONNERRE, 1998 : D. Prigent et N.-Y. Tonnerre (dir.), *La construction en Anjou au Moyen Âge*, actes de la table-ronde d'Angers (29-30 mars 1996), Angers : Presses universitaires, 1998.

- PRIGENT ET SAPIN, 1999 : D. Prigent et Chr. Sapin, « La construction en pierres au Moyen Âge », in BESSAC, 1999, p. 101-132.
- PROST, 2009 : Fr. Prost, « Au temps de Joseph Bard », in *JOSEPH BARD*, 2009.
- PROUTEAU, 2009 : E. Prouteau, « Biographie de Joseph Bard » in *JOSEPH BARD*, 2009.
- PUEL, 2004 a : O. Puel, *Archéologie d'une abbaye disparue : les édifices cultuels et conventuels de Saint-Martin de Savigny*, DEA d'archéologie médiévale sous la direction de N. Reveyron, Univ. Lyon 2, 2004, 2 vol.
- PUEL, 2004 b : O. Puel, *Abbaye de Savigny (69) : étude archéologique du secteur sud-est*, Rapport archéologique, SRA Rhône-Alpes, 2004.
- PUEL, 2006 a : O. Puel, *Bilan de la recherche sur l'abbatiale Saint-Martin de Savigny. Sondage d'évaluation archéologique : le chevet ; analyse archéologique du bâti : le gouttereau nord*, Rapport archéologique, SRA Rhône-Alpes, 2006.
- PUEL, 2006 b : O. Puel (dir.), *Compte-rendu du séminaire de l'Université Lyon 2*, 2006.
- PUEL, 2007 : O. Puel, *Répertoire numérique détaillé de la sous-série 1 H – Abbaye de Savigny*, validé par Pierre Quernez et Nathalie Favre-Bonvin, Lyon : ADR, 2007.
- PUEL, 2009 a : O. Puel, *Les édifices cultuels et conventuels de Saint-Martin de Savigny (69)*, Rapport archéologique, SRA Rhône-Alpes, 2009, 3 vol.
- PUEL, 2009 b : O. Puel (dir.), *Savigny : l'abbaye et son territoire. Rapport annuel*, SRA Rhône-Alpes, 2009.
- PUEL, 2010 a : O. Puel, *Abbaye de Savigny (69) : la communerie*, Rapport archéologique, SRA Rhône-Alpes, 2010.
- PUEL, 2010 b : O. Puel (dir.), *Savigny : l'abbaye et son territoire. Rapport annuel*, SRA Rhône-Alpes, 2010.
- PUEL, 2011 a : O. Puel (dir.), *Savigny : l'abbaye et son territoire. Rapport annuel*, SRA Rhône-Alpes, 2011.
- PUEL, 2011 b : O. Puel, *Les édifices cultuels et conventuels de Saint-Martin de Savigny (69)*, in PUEL, 2011 a, p. 167-255.
- PUEL, 2011 c : O. Puel, « Modéliser pour percevoir le disparu. L'église Sainte-Marie de Savigny (IX<sup>e</sup>-XII<sup>e</sup> siècle) », in *Arch-I-Tech 2010*, actes du colloque de Cluny (17-19 novembre 2010), 2011, p. 45-54.
- PUEL, 2013 (à paraître) : O. Puel, « Les processions monastiques à Savigny (Moyen Âge-époque moderne) », in *FÊTES ET CÉLÉBRATIONS*, 2013 (à paraître).
- PUEL ET GANIVET, 2012 : O. Puel et P. Ganivet (dir.), *Savigny : l'abbaye et son territoire. Rapport annuel*, SRA Rhône-Alpes, 2012, 2 vol.
- PUEL ET GANIVET, 2013 : O. Puel et P. Ganivet, « La géographie des morts à l'abbaye de Savigny », in REVEYRON, PUEL ET GAILLARD, 2013, p. 131-142.

- Q -

- QUICHERAT, 1851 : J. Quicherat, « De l'architecture romane », in *Revue archéologique*, 1851, p.145-158.
- QUICHERAT, 1857 : J. Quicherat, *L'Alésia de César rendue à la Franche-Comté : réfutation de tous les mémoires pour Alise*, lue à la Société des antiquaires de France, Paris : Hachette, 1857.

- R -

RACINET, 1999 : Ph. Racinet, *Pratique et sacré dans les espaces monastiques au Moyen Age et à l'époque moderne*, actes du colloque de Liessies-Maubeuge (26, 27 et 28 septembre 1997), Amiens : CAEHMER, Lille : CREDHIR, 1999.

RACINET, 2004 : Ph. Racinet, « D'archéologie et d'histoire : les recherches archéologiques confrontés aux fonds médiévaux », in RACINET ET SCHWERDROFFER, 2004, p. 130-300.

RACINET, 2006 : Ph. Racinet (dir.), *Archéologie et histoire d'un prieuré bénédictin en Beauce : Nottonville (Eure-et-Loire)*, Paris : CTHS, 2006.

RACINET ET SCHWERDROFFER, 2004 : Ph. Racinet et J. Schwerdroffer (dir.), *Méthodes et initiations d'histoire et d'archéologie*, Nantes : Éd. du Temps, 2004.

RAUWEL, 2010 : A. Rauwel, « L'orientation des autels : un problème mal posé ? », in BAUD, 2010, p. 21-26.

RAUWEL, 2013 : A. Rauwel, « Notes sur les usages liturgiques du chapitre », in BULLY ET SAPIN, 2013. Mis en ligne le 5 mars 2013, consulté le 23 avril 2013. URL : <http://cem.revues.org/12681> ; DOI:10.4000/cem.12681

RAVERAT, 1865 : A. Raverat, *Autour de Lyon : excursions historiques, pittoresques et artistiques dans le Lyonnais, le Beaujolais, le Forez, la Dombes et le Dauphiné*, Lyon : C. Jaillet, 1865.

RECHT, 2002 : R. Recht, « L'élimination du chapiteau à l'époque gothique : vers un « 6<sup>ème</sup> ordre » d'architecture ? », in *Comptes-rendus des séances de l'Académie des Inscriptions et Belles-lettres*, 146<sup>e</sup> année, n° 3, 2002, p. 1019-1039.

RÉMILLEUX, 1966 : M. Rémilleux, *Étude sur les restes sculptés de l'abbaye de Savigny (Rhône)*, maîtrise d'histoire de l'art sous la direction de M. Ternois, Univ. Lyon 2, 1966.

RENDU, 1991 : M.-Th. Rendu, « Le rôle des seigneuries ecclésiastiques dans l'exploitation minières du Lyonnais médiéval : le cas de l'abbaye de Savigny au XV<sup>e</sup> siècle », in *Moines et métallurgie dans la France médiévale*, Paris : AEDEH, 1991, p.95-111.

REVEYRON, 2001 : N. Reveyron (dir.), *Saint-Didier-de-Formans (Ain). Lieu-dit Le vieux château, site de l'ancienne église de Saint-Didier et de l'ancienne chapelle seigneuriale : fouilles de la zone sud et étude des élévations*, rapport archéologique, SRA Rhône-Alpes, 2001.

REVEYRON, 2002 : « Le premier art roman et le moellon ou l'invention d'une architecture », *Actes des rencontres de Tournus* (14-15 septembre 2000), Tournus : ALRT, 2002, p. 31-42.

Reveyron, 2003 : N. Reveyron, « Architecture, liturgie et organisation de l'espace ecclésial. Essai sur la notion d'espace dans l'architecture religieuse du Moyen Âge », in *Les Cahiers de Saint-Michel de Cuxa*, vol. XXXIV, 2003, p. 161-175.

REVEYRON, 2005 a : N. Reveyron, *Chantiers lyonnais du Moyen Âge (Saint-Jean, Saint-Nizier, Saint-Paul)*, Lyon : DARA, n° 28, 2005.

REVEYRON, 2005 b : N. Reveyron, « L'analyse modulaire des parements dans l'architecture médiévale. L'exemple de la tour nord de Saint-Nizier (Lyon, XV<sup>e</sup>-XVI<sup>e</sup> siècles) », in PARRON ET REVEYRON, 2005, p. 35-43.

REVEYRON, 2005 c : N. Reveyron, « Technologie d'une Renaissance », in *Revue d'Auvergne. L'antiquité dans l'art roman : persistance et résurgence de l'Antiquité à l'époque romane*, 2005, p. 49-71.

- REVEYRON, 2008 : N. Reveyron, « L'abbatiale de Saint-Martin d'Ainay dans l'art roman lyonnais », in REYNAUD et RICHARD, 2008, p. 101-110.
- REVEYRON, 2009 : N. Reveyron (dir.), *Hugues de Semur (1024-1109) : lumières clunisiennes*, catalogue d'exposition (11 juillet-11 octobre 2009), Cluny : doyen éditeur, 2009.
- REVEYRON, 2010 : « De Cluny à Castel del Monte : la renaissance monumentale du XII<sup>e</sup> siècle et l'universalisme de l'esthétique antiquisante », in *Hortus artium medievalum*, n° 16, 2010, p. 107-124.
- REVEYRON, 2011 a : N. Reveyron, « Une cathédrale de mots », in BARBARIN, 2011, p. 289-296.
- REVEYRON, 2011 b : N. Reveyron, « *A fundamentis constructa* : la valeur mémorielle d'une formule médiévale entre textes et contextes (XI<sup>e</sup>-XII<sup>e</sup> siècles) », in ALAMICHEL ET BRAID, 2011, p. 73-85.
- REVEYRON, 2011 c : N. Reveyron, « L'archéologie du bâti en France », in *Archeologia dell'architettura*, n° 14, 2011, p. 27-42.
- REVEYRON, 2012 a : N. Reveyron, « Hugues de Semur et l'architecture clunisienne. Influences de la liturgie et des coutumes monastiques sur les programmes architecturaux dans l'*Ecclesia Cluniacensis* », in *Monuments et mémoires de la fondation Eugène Piot*, vol. 91, Paris : de Boccard, 2012.
- REVEYRON, 2012 b : « Saint-Philibert de Tournus au X<sup>e</sup> siècle ou la déconstruction positive d'un objet scientifique », in ALCOY, ALLIOS, BILOTTA, 2012, p. 384-396.
- REVEYRON, 2012 c : N. Reveyron, « Le dandy marchand de fer et la vulgate de l'art moyenâgeux », in PHALIP, 2012, p. 83-92.
- REVEYRON, 2013 a : N. Reveyron, « Le chantier dans le chantier. Archéologie des chapelles latérales de la nef », in SCHRÖCK, KLEIN ET BÜRGER, 2013, p. 132-151.
- REVEYRON, 2013 b : N. Reveyron, « Conclusion. Identité ecclésiologique et rôle morphogénétique de l'*ecclesia Beatae Mariae* dans l'organisation de l'espace monastique clunisien », in BULLY ET SAPIN, 2013. Mis en ligne le 5 mars 2013, consulté le 23 avril 2013. URL : <http://cem.revues.org/12749> ; DOI:10.4000/cem.12749
- REVEYRON, PUEL ET GAILLARD, 2013 : N. Reveyron, O. Puel et Ch. Gaillard, *Architecture, décor et organisation spatiale : les enjeux de l'archéologie médiévale*, Lyon : DARA-MOM, 2013.
- REVEYRON, ROGER ET ENGEL, 2006 : N. Reveyron, M. Roger et M.-Th. Engel, *1004-2004 : un millénaire à Paray-le-Monial*, actes du colloque de Paray-le-Monial (1-3 octobre 2004), Lyon : Les Amis de la basilique romane, 2006.
- REVOIL, 1873 : H. Revoil, *L'architecture romane du midi de la France*, Paris : A. Morel, 1873.
- REYNAUD, 1986 : J.-Fr. Reynaud, *Lugdunum christianum. Topographie, nécropoles et édifices religieux à Lyon du IV<sup>e</sup> au VIII<sup>e</sup> siècle*, Paris : Maison des Sciences de l'Homme, 1986.
- REYNAUD, 1994 : J.-Fr. Reynaud, « L'ancienne église Sainte-Croix du groupe cathédral de Lyon », in GUICHARD, LORCIN ET ALII, vol. 2, p. 777-787.
- REYNAUD, 1995 : J.-Fr. Reynaud, « De l'antiquité tardive à l'an mil dans la région Rhône-Alpes : continuité ou rupture ? », in *Hortus artium medievalum*, 1995-1, p. 28-35.
- REYNAUD ET COLARDELLE, 1975 : J.-Fr. Reynaud, M. Colardelle, M. Chr. Bailly-Maître, « Etude d'une céramique régionale : les vases à fond marqué du XI<sup>e</sup> siècle », in *Archéologie médiévale* V, 1975, p. 244-285.
- REYNAUD, 2002 : J.-Fr. Reynaud (dir.), *Espaces monastiques ruraux en Rhône-Alpes*, Lyon : DARA, 2002.

- REYNAUD ET RICHARD, 2008 : J.-Fr. Reynaud et F. Richard (dir.), *L'abbaye d'Ainay des origines au XII<sup>e</sup> siècle*, Lyon : PUL, 2008.
- RICHARD, 1897 : P. Richard, *Saint-Eucher, évêque de Lyon*, Lyon : impr. Mougin-Rusand, 1897.
- RICHARD, 1912 : P. Richard, «L'abbaye de Savigny», in *Bulletin de la SLHAL*, 1912, p. 15-20.
- RICHARD, 1914 : P. Richard, *Lyon sacré*, Lyon : Vernay, 1914.
- RICHÉ, HEITZ ET HEBER-SUFFRIN, 1987 : P. Riché, C. Heitz et F. Heber-Suffrin (dir.), *X<sup>e</sup> siècle : recherches nouvelles*, actes du colloque Hugues Capet 987-1987, Paris : Univ. Paris X Nanterre, cahier n° VI, 1987.
- RIPART, 2013 : L. Ripart, « Le premier âge féodal dans les terres de tradition royale », in IOGNA-PRAT, LAUWERS *ET ALII*, 2013, p. 229-247.
- ROLLIER, 2010 : G. Rollier, *Implantation et hydraulique monastique : le cas de Cluny*, thèse d'archéologie médiévale, Univ. Lyon 2, 2010.
- ROLLIER, 2011 : « Implantation et installations hydrauliques de l'abbaye de Savigny », in PUEL, 2011 a, p. 156-166.
- ROMILLY, 1987 : J. de Romilly. « Allocution à l'occasion du décès de M. Guy Courtin de Neufbourg, correspondant français de l'Académie », in *Comptes-rendus des séances de l'Académie des Inscriptions et Belles-Lettres*, 131<sup>e</sup> année, n° 2, 1987, p.306-307. URL : [http://www.persee.fr/web/revues/home/prescript/article/crai\\_0065-0536\\_1987\\_num\\_131\\_2\\_14491](http://www.persee.fr/web/revues/home/prescript/article/crai_0065-0536_1987_num_131_2_14491)
- ROSÉ, 2008 a : I. Rosé, « Un cas problématique de succession au X<sup>e</sup> siècle. Le multi-abbatiate d'Odon de Cluny », in LACHAUD ET PENMAN, 2008, p. 201-220.
- ROSÉ, 2008 b : I. Rosé, *Construire une société seigneuriale. Itinéraire et ecclésiologie de l'abbé Odon de Cluny (fin du IX<sup>e</sup>-milieu du X<sup>e</sup> siècle)*, Turnhout : Brepols, 2008.
- ROSÉ, 2013 : I. Rosé, « Les origines de Cluny, le Cluny des origines. Réflexions sur la construction d'une domination monastique au premier âge féodal » in IOGNA-PRAT, LAUWERS *ET ALII*, 2013, p. 35-51.
- ROSSET, 1990 : Ph. Rosset (dir.), *Le Rhône, la naissance d'un département*, catalogue d'exposition (19 juin-15 juillet 1990), Lyon : ADR, 1990.
- ROUX, 1844 : A. Roux, « Savigny et son abbaye », in L. Boitel (dir.), *Album du Lyonnais. Villes, bourgs, villages, églises et châteaux du département du Rhône*, Lyon, 1844, p.153-203.
- ROUX, 1851 : J. Roux, *Recherches sur le forum segusiavorum et les origines gallo-romaines de la ville de Feurs*, Lyon : L. Boitel, 1851.
- RUBEIS ET MARAZZI, 2004 : Fl. De Rubeis et F. Marazzi (dir.), *Monasteri in Europa occidentale (secoli VIII-XI) : topografia e strutture*, atti del convegno di Castel San Vincenzo (23-26 septembre 2004), Roma : Viella, 2004.
- RUBELLIN, 2003 a : M. Rubellin, *Église et société chrétienne d'Agobard à Valdès*, Lyon : PUL, 2003.
- RUBELLIN, 2003 b : M. Rubellin, « Lyon aux temps carolingiens », in RUBELLIN, 2003 a, p. 133-178.
- RUBELLIN, 2003 c : M. Rubellin, « Monastères et évêques dans le diocèse de Lyon aux IX<sup>e</sup> et X<sup>e</sup> siècles », in RUBELLIN, 2003 a, p. 245-264.
- RUBELLIN, 2003 d : M. Rubellin, « L'histoire de l'Île-Barbe (V<sup>e</sup>-X<sup>e</sup> siècles) », in RUBELLIN, 2003 a, p. 265-276.
- RUBELLIN, 2003 e : M. Rubellin, « L'abbaye de Saint-Martin d'Ainay », in RUBELLIN, 2003 a, p. 277-294.



RUBELLIN, 2003 f : M. Rubellin, « L'abbaye de Savigny en Lyonnais au Moyen Age : vie et effacement d'une puissance régionale », in RUBELLIN, 2003 a, p. 295-326.

RUBELLIN, 2003 g : M. Rubellin, « Lyon du XI<sup>e</sup> au XIII<sup>e</sup> siècle : des transformations tardives », in RUBELLIN, 2003 a, p. 359-422.

RUBELLIN, 2008 : M. Rubellin, « Les archevêques de Lyon, les abbayes lyonnaises et la Réforme grégorienne », in REYNAUD ET RICHARD, 2008, p. 181-201.

- S -

SAINT-JEAN VITUS, 2004 : B. Saint-Jean-Vitus, « La mosaïque du déambulatoire du chœur à Saint-Philibert de Tournus », in *LE DÉCOR RETROUVÉ*, 2004, p. 33-54.

SAINT-JEAN-VITUS, 2006 : B. Saint-Jean-Vitus, *Tournus. Le castrum, l'abbaye, la ville (XI<sup>e</sup>-XIV<sup>e</sup> siècle). Analyse archéologique d'un développement monastique et urbain*, thèse d'archéologie médiévale, Univ. Lyon 2, 2006.

SAPIN, 1991 : Chr. Sapin (dir.), *Enduits et mortiers : archéologie médiévale et moderne*, actes de la table-ronde de Dijon (16-17 octobre 1987), Paris : CNRS, 1991.

SAPIN, 1996 : Chr. Sapin, « Les premiers bâtiments claustraux en Bourgogne (avant le XII<sup>e</sup> siècle). État de la question », in *WOHN UND WIRTSCHAFTSBAUTEN FRÜHMITTELALTERLICHER KLÖSTER*, 1996, p. 157-172.

SAPIN, 1998 a : Chr. Sapin, « La technique de construction en pierre autour de l'an mil : contribution à une réflexion et perspectives de recherches », in PRIGENT ET TONNERRE, 1998, p. 13-31.

SAPIN, 1998 b : Chr. Sapin, « La pierre et le voûtement, innovation dans les techniques de construction des églises en Bourgogne au XI<sup>e</sup> siècle », in BECK, 1998, p. 179-185.

SAPIN, 2000 : Chr. Sapin (dir.), *Archéologie et architecture d'un site monastique : 10 ans de recherche à l'abbaye Saint-Germain d'Auxerre*, Auxerre : CEM et Paris : CTHS, 2000.

SAPIN, 2001 : Chr. Sapin (dir.), *Les prémices de l'art roman en Bourgogne. D'Auxerre à Cluny : les premiers édifices romans après l'an mil*, Auxerre : l'Armançon, 2001 (2<sup>e</sup> édition).

SAPIN, 2002 : Chr. Sapin (dir.), *Avant-nefs et espaces d'accueil dans l'église entre le IV<sup>e</sup> et le XII<sup>e</sup> siècle*, actes du colloque d'actes du colloque d'Auxerre (17-20 juin 1999), Paris : CTHS, 2002.

SAPIN, 2004 : Chr. Sapin, « La mosaïque médiévale en Bourgogne », in *LE DÉCOR RETROUVÉ*, 2004, p. 73-77.

SAPIN, 2006 A : Chr. Sapin, *Bourgogne romane*, Dijon : Faton, 2006.

SAPIN, 2006 b : Chr. Sapin, « Modes de construction et appareils de pierre carolingiens : quel héritage pour l'époque romane ? Problèmes historiques et archéologiques », in *Les Cahiers de Saint-Michel de Cuxa*, VOL. XXXVII, 2006, p. 77-89.

SAPIN, 2010 : Chr. Sapin, « De l'archéologie à l'histoire. Bilan des recherches archéologiques sur les monuments religieux en France des IV<sup>e</sup>-XII<sup>e</sup> siècles (1985-2005) », in MAGNANI, 2010, p. 211-223.

SAPIN, 2013 : Chr. Sapin, « Introduction. Archéologie et réformes monastique », in IOGNA-PRAT, LAUWERS ET ALII, 2013, p. 517-525.

SAUNIER, 1995 : P.-Y. Saunier, « Le guide touristique, un outil pour une possible histoire de l'espace : autour des guides de Lyon 1800-1914 », in *Géographie et cultures*, n° 13, 1995, p. 35-54.

- SAVY, 1870 : C. Savy, « Études sur les pignons gothiques des églises à toiture basse. À propos des travaux entrepris à la cathédrale de Lyon en 1861 », in *Mémoires de la Société littéraire de Lyon*, 1870, p. 97-119.
- SBARRA, 2005 : Fr. Sbarra, « Il cimitero : cronologia, organizzazione e aspetti della ritualità », in GELICHI E ALBERTI, 2005, p. 217-237.
- SCHNAPP, 1993 : A. Schnapp, *À la conquête du passé : aux origines de l'archéologie*, Paris : Carré, 1993.
- SCHRÖCK, KLEIN ET BÜRGER, 2013 : K. Schröck, B. Klein et S. Bürger (Hg.), *Kirche als Baustelle : Grobe Sakralbauten des Mittelalters*, Böhlau verlag köln weimar wien, 2013.
- SÉNÉCHAL ET BARBILLON, 2009 : Ph. Sénéchal et Cl. Barbillon (dir.), *Dictionnaire critique des historiens de l'art actifs en France de la Révolution à la Première Guerre mondiale*, Paris, site web de l'INHA, 2009, <http://www.inha.fr/spip.php?article2270>
- SENNHAUSER, 1996 : H. R. Sennhauser (dir.), *Wohn-und Wirtschaftsbauten frümittelalterlicher Klöster*, actes du colloque de Müstair (26 septembre-1<sup>er</sup> octobre 1995), Zürich : Hochschulverlag, 1996.
- SENNHAUSER, 2002 : H. R. Sennhauser, « Cathédrales et églises abbatiales carolingiennes en Suisse », in *Hortus artium medievalum*, n° 8, 2002, p. 33-47.
- SENNHAUSER, 2003 : H. R. Sennhauser (dir.), *Frühe Kirchen im östlichen Alpengebiet, Von der Spätantike bis in ottonische Zeit*, München : Bayerische Akademie der Wissenschaften, 2003.
- SENNHAUSEUR, 2007 : H. R. Sennhauseur (dir.), *Müstair : kloster St. Johann*, Zürich: Hochschulverlag, 2007.
- SENNHAUSEUR, 2012 : H. R. Sennhauseur, « Du carolingien au roman en Suisse : décor architectural et techniques de construction », in VERGNOLLE ET BULLY, 2012, p. 221-238.
- SENNHAUSEUR, 2013 : H. R. Sennhauseur, « À propos de l'architecture monastique, entre Saint-Gall et Cluny II », in IOGNA-PRAT, LAUWERS ET ALII, 2013, p. 527-545.
- SILVINO ET ARGANT, 2012 : T. Silvino et Th. Argant, « Découverte d'un atelier de pots à fond marqué dans le Forez (Veauches-Loire) (X<sup>e</sup>-XI<sup>e</sup> s.) », actes de la journée ICERAMM, 2012, non publié.
- SOUBIGOU, 2012 : G. Soubigou (dir.), *L'abbaye d'Ambronay*, Genouilleux : La passe du Vent, 2012.
- SOURIAC, 2011 : P.-J. Souriac, « La cathédrale dans les guerres de religion », in BARBARIN, 2011, p. 341-357.
- STERN, 1962 : H. Stern, « Mosaïques de pavement préromanes et romanes en France », in *Cahiers de civilisation médiévale*, n° 17, 1962, p. 13-33.
- STRATFORD, 2010 : N. Stratford (dir.), *Cluny 910-2010. Onze siècles de rayonnement*, Paris: Éditions du Patrimoine-CRMH, 2010.

- T -

- TABBAGH, 2005 : V. Tabbagh (dir.), *Les clercs, les fidèles et les saints en Bourgogne médiévale*, Dijon : PUD, 2005.
- TAINÉ, 1913 : H. Taine, *Carnets de voyage. Notes sur la province (1863-1865)*, Paris : Hachette, 1913.

TALENTI, 2000 : S. Talenti, *L'histoire de l'architecture en France : émergence d'une discipline (1863-1914)*, Paris : Picard, 2000.

TALLON, 2000 : A. Tallon, *Le concile de Trente*, Paris : Cerf, 2000.

TARDIEU, 2005 : J. Tardieu, « Lectures de pierre », in PARRON ET REVEYRON, 2005, p. 76-79.

TARDIEU ET REVEYRON, 1996 : J. Tardieu et N. Reveyron (dir.), *L'échafaudage dans le chantier médiéval*, Lyon : SRA Rhône-Alpes, 1996.

THIRION, 1995 : J. Thirion (dir.), *Saint-Philibert de Tournus. Histoire-archéologie-art*, actes du colloque de Tournus (15-19 juin 1994), Tournus : CIER, 1995.

TIMBERT, 2003 : A. Timbert, « Précisions sur l'évolution de la base attique au XII<sup>e</sup> siècle dans la France du Nord », in *Revue archéologique de Picardie*, n° 3-4, 2003, p. 91-101.

TREFFORT, 1996 : C. Treffort, *L'église carolingienne et la mort. Christianisme, rites funéraires et pratiques commémoratives*, Lyon : PUL, 1996.

TREFFORT, à paraître : C. Treffort, « À la recherche de la *lux perpetua*. Dispositifs lumineux et tombeaux privilégiés dans les églises médiévales (IX<sup>e</sup>-XII<sup>e</sup> siècle) », in *De verres et de pierres. La lumière dans l'architecture du Moyen Âge*, actes du colloque de Lyon (6-8 déc. 2011), à paraître.

TERRIEN, 1998 : L. Therrien, *L'histoire de l'art en France : genèse d'une discipline universitaire*, Paris : CTHS, 1998.

THIOLLIER, 1889 : F. Thiollier, *Le Forez pittoresque et monumental*, 1889.

THIOLLIER, 1892 : F. Thiollier, « Vestiges de l'art roman en Lyonnais », in *Bulletin archéologique du Comité des travaux historiques et scientifiques*, 1892, p. 396-411.

THIOLLIER, 1898 : F. Thiollier, *Art et archéologie dans le département de la Loire*, Saint-Étienne : J. Thomas, 1898.

TRICOU, 1930 : J. Tricou, *Jean Beyssac, historien (1859-1929)*, Lyon : Rey, 1930.

TROLESE, 1998 : F. G. B. Trolese (dir.), *Il monachesimo italiano nell' eta comunale*, actes du colloque de Pontida (3-6 septembre 1995), Cesena : Centro storico benedettino italiano, 1998.

- V -

VAISSE, 2007 : P. Vaisse, « Lyon vu par les voyageurs et les écrivains », in *L'esprit d'un siècle : Lyon, 1800-1914*, catalogue d'exposition, Lyon : Fage éd., 2007.

VERGNOLLE, 1998 : É. Vergnolle, « La colonne à l'époque romane. Réminiscences et nouveautés », in *Cahiers de civilisation médiévale*, n° 41, 1998, p. 141-174.

VERGNOLLE, 2000 : É. Vergnolle, « Les débuts de l'art roman dans le royaume franc (ca. 980-ca 1020) », in *Cahiers de civilisation médiévale*, n° 43, 2000, p. 161-194.

VERGNOLLE, 2009 : E. Vergnolle, *L'art roman en France*, Paris : Flammarion, 2009 (réédition), 2009.

VERGNOLLE ET BULLY, 2012 : É. Vergnolle et S. Bully (dir.), *Le « premier art roman » cent ans après. La construction entre Saône et Pô autour de l'an mil : études comparatives*, actes du colloque de Baumes-les-Messieurs et Saint-Claude (17-21 juin 2009), Paris : Picard, 2012.

VIAL, 1920 : E. Vial, « Les anciennes mesures du Lyonnais », in *Lyon et sa région*, 1920.

VINGTRINIER, 1853 : A. Vingtrinier, *Catalogue de la bibliothèque lyonnaise de M. Coste*, Lyon : L. Perrin, 1853.

VIOLLET LE DUC, 1854 : E. Viollet le Duc, *Dictionnaire raisonné de l'architecture française du XI<sup>e</sup> au XVI<sup>e</sup> siècle*, Paris : B. Bance, 1854.

- W -

WABONT, SOULIER ET TOUPET, 1992 : M. Wabont, Ph. Soulier et Chr. Toupet, « Maubuisson au fil de l'eau. Les réseaux hydrauliques de l'abbaye du XIII<sup>e</sup> au XVIII<sup>e</sup> siècle », in *Notice d'archéologie du Val d'Oise*, n° 3, Maubuisson : Publications du Service départemental d'Archéologie du Val d'Oise, 1992.

WOHN UND WIRTSCHAFTSBAUTEN FRÜHMITTELALTERLICHER KLÖSTER, 1996: Wohn und Wirtschaftsbauten frühmittelalterlicher Klöster, International Symposium, Zurzach und Müstair (26 septembre-1<sup>er</sup> octobre 1995), Zürich, 1996.

WOLLASCH, 1990 : J. Wollasch, « Les moines et la mémoire des morts », in IOGNA-PRAT ET PICARD, 1990, p. 47-54.

- Y -

YON, 2010 : J.-Cl. Yon, *Histoire culturelle de la France au XIX<sup>e</sup> siècle*, Paris : A. Colin, 2010.

- Z -

ZADORA-RIO, 1995 : E. Zadora-Rio, « Le village des historiens et le village des archéologues », in MORNET, 1995, p. 145-153.