



HAL
open science

Lyon, Lugdunum. Les contextes précoces des fouilles du “ sanctuaire de Cybèle ”

Armand Desbat

► To cite this version:

Armand Desbat. Lyon, Lugdunum. Les contextes précoces des fouilles du “ sanctuaire de Cybèle ” : Annexe. Philippe Barral, Stephan Fichtl. Regards sur la chronologie de la fin de l'âge du Fer (IIIe-Ier siècle avant J.-C.) en Gaule non méditerranéenne. Actes de la table ronde tenue à Bibracte “ Chronologie de la fin de l'âge du Fer (IIIe-Ier siècle avant J.-C.) dans l'est de la France et les régions voisines ”, 22, Bibracte, 2012, Bibracte, 978-2-909668-74-1. halshs-01329028

HAL Id: halshs-01329028

<https://shs.hal.science/halshs-01329028>

Submitted on 8 Jun 2016

HAL is a multi-disciplinary open access archive for the deposit and dissemination of scientific research documents, whether they are published or not. The documents may come from teaching and research institutions in France or abroad, or from public or private research centers.

L'archive ouverte pluridisciplinaire **HAL**, est destinée au dépôt et à la diffusion de documents scientifiques de niveau recherche, publiés ou non, émanant des établissements d'enseignement et de recherche français ou étrangers, des laboratoires publics ou privés.

Regards sur la chronologie
de la fin de l'âge du Fer
(III^e-I^{er} siècle avant notre ère)
en Gaule non méditerranéenne



sous la direction de
Philippe Barral et Stephan Fichtl

Actes de la table ronde tenue à Bibracte
du 15 au 17 octobre 2007

Lyon, Lugdunum
Les contextes précoces des fouilles
du « sanctuaire de Cybèle »
- Annexe -

ARMAND DESBAT

Annexe

Détails des structures par horizon chronologique

ARMAND DESBAT

L'HORIZON 1A

1. La fosse D2.93-94 (ill. annexe 8-10)

Il s'agit d'une fosse quadrangulaire, large de 1,30 m et profonde de 0,30 m, creusée dans le substrat et recouverte postérieurement par un plancher de la seconde phase de construction. Cette fosse, dont les parois étaient en clayonnage, a pu servir de réserve.

Cette fosse a livré six monnaies: une obole de Marseille (90-49 av.J.-C.), quatre oboles allobroges à la croix avec la légende Avscrocos Durnacos (58-51 av.J.-C.), et un quinaire d'argent averne d'Epasnactos (après 52 av.J.-C.)¹.

La céramique comprend un minuscule fragment de sigillée et un autre de campanienne. Un petit bol à vernis rouge appartient aux productions rhodaniennes (n° 1). On note surtout la présence de gobelets à paroi fine, représentés majoritairement par des gobelets à lèvre concave Mayet IIIB, à panse lisse (n° 4-6, 11) ou décorée d'épines (n° 9).

Un gobelet fusiforme (n° 2), ainsi qu'une coupe à décor d'épines (n° 10) complètent le lot. Parmi les céramiques on compte également une lampe républicaine à grènetis (Dressel 2), à vernis rouge (n° 13).

La céramique grise fine² comprend plusieurs bols (n° 14-18), dont un exemplaire complet à fond ombiliqué (n° 14), pour lequel on trouve des parallèles à Roanne et à Feurs (Lavendhomme, Guichard 1997, type 3262).

La céramique peinte est représentée par deux lèvres de bols type Roanne et plusieurs fragments de panse (n° 19-21).

La céramique commune claire à pâte calcaire compte 267 fragments appartenant à des cruches à pied annulaire (n° 22-23) ou des pots à provision (n° 24).

La céramique commune grise comprend deux pots en céramique modelée (n° 25, 26), dont l'un avec une panse carénée est d'une forme originale sans parallèle à Lyon (n° 25) ou sur les sites ségusiaves.

Les amphores ne comptent que vingt-trois tessons, dont une lèvre de Dressel 1A (n° 31) et une anse (n° 32).

Le reste de la céramique compte plusieurs fragments de céramiques du Bronze final, résiduels (n° 33-36).

2. Sondage D14: une fosse creusée dans le portique nord de l'insula 1 (D14. US 44-46-48-49) (ill. annexe 11-15)

Cette fosse circulaire creusée dans le loess (ill. annexe 11, 12) semble avoir fonctionné comme un puits perdu, comme le suggère le dépôt de fines couches de sable alternant avec des niveaux charbonneux (US 49).

Plusieurs collages ont été observés entre le mobilier de la fosse et celui recueilli dans le sondage voisin (D6), dans le comblement d'une rigole qui devait se jeter dans la fosse.

Le comblement de la fosse a livré 361 tessons. La campanienne est absente et la sigillée n'est représentée que par une petite coupelle (n° 1), dont plusieurs fragments ont été retrouvés dans le sondage D6. Il s'agit de la forme

Conspectus 7.2 dont un exemplaire figure dans la tombe A de Goebloge-Nospelt (Metzler, Gaeng 2009). Les parois fines comprennent la partie supérieure d'un gobelet Mayet I (n° 2) et plusieurs gobelets à lèvre concave Mayet IIIB, l'un d'eux (n° 3) avec un décor de triangles d'épines présente une surface noire. Plusieurs fragments appartiennent à un vase à décor de bandes de barbotines disposées en arcades (n° 9). Ce type de décor se retrouve sur des grands gobelets tardo-républicains type Mayet I, (Marabini, pl. 56, 18 et 19; pl. 98, 1).

On remarque encore la panse d'un grand gobelet à décor de lignes de pointillés imprimés (n° 8). Ce type de gobelet est connu sur les sites ségusiaves, en particulier à Roanne dans l'horizon 6 (Lavendhomme, Guichard 1997, pl. 89, 4). Un gobelet presque complet a été mis au jour à Zurich (Oetenbachgasse) (Balmer 2009, taf. 75, 1252).

La céramique grise fine est bien représentée avec une petite phiale (n° 11) et une bouteille à décor de bandes lissées (n° 10). Un fragment à décor ondé appartient à un type de décor bien connu en territoire ségusiave, en particulier à Roanne aux phases 3 et 4 (Lavendhomme, Guichard 1997, fig. 125, 126). Ce type de décor se retrouve sur une jatte provenant des premiers niveaux de la parcelle 2, sur le site du Verbe Incarné (Desbat *et al.* 1989, 74, n° 45).

La céramique peinte compte cinq fragments de bols de type Roanne (n° 12).

Les plats à vernis rouge pompéien ne comptent qu'un bord, à lèvre en bourrelet.

La céramique commune claire comprend cinquante et un fragments dont un col de cruche à lèvre striée (n° 15), qui constitue l'un des premiers témoins de ce type, des plus courants durant toute l'époque augustéenne.

La céramique commune grise est majoritaire avec plus du quart des fragments. Elle comprend des pots à cuire (n° 16-18), des marmites (n° 20-22) et un couvercle (n° 19).

Les amphores sont représentées par une anse d'amphore Haltern 70 (n° 23) et une anse d'amphore de Brindes (n° 24).

3. Sondage H2: une fosse peu profonde creusée dans le substrat (ill. annexe 16-20)

Le comblement de cette fosse comprend dix-sept US: 135-136-137-138-143-144-145-147-148-156-158-161-162-165-166. Celle-ci est venue recouper une fosse de l'âge du Bronze, d'où la présence de tessons résiduels dans son comblement (ill. annexe 17). Une seule monnaie est issue de ce contexte (US 158): un petit bronze des Volques arcomiques (49-42 av. J.-C.).

La campanienne est absente et la sigillée ne compte que quatre fragments qui ne représentent que 0,4 % du total. Elle comprend deux bords de coupes archaïques (n° 4, 11), rattachables à la forme Conspectus 8.1.

Les imitations à vernis noir comprennent des bols à parois obliques (n° 12, 13) et celles à vernis rouge un bord de plat à bord courbe (n° 9).

Les parois fines comptent soixante-huit tessons appartenant à différents types: un gobelet à lèvre verticale et à col rétréci (n° 1), des gobelets à lèvre concave (n° 10, 34), dont un à anse (n° 17). Un fond et un col appartiennent à des *uguentaria* (n° 14, 35).

La céramique grise fine comprend deux bords de plats (n° 5, 18) et deux lèvres de bols (n° 6, 19).

Les plats à vernis rouge interne sont représentés par un exemplaire complet à lèvre en amande Goudineau 3 (n° 34).

La céramique commune claire est représentée par plusieurs lèvres et un fond de cruches (n° 20-23), un col d'olpé (n° 31) et un fond de pot à provision (n° 32).

La céramique commune sombre représente plus de 25 %. Il s'agit surtout de pots à cuire à col côtelé (n° 35, 36), mais on note déjà la présence d'un plat à cuire, modelé (n° 38).

Avec 368 fragments et 35 % du total, les amphores sont majoritaires. Elles appartiennent à différents types: une lèvre (n° 43) et deux épaules (n° 49, 50) de Dressel 1, une anse de Lamboglia 2 (n° 26), un col complet de Dressel 2/4 Pompéienne (n° 42), et une lèvre d'amphore monoansée de la vallée du Ménandre (n° 44), qui constitue l'exemplaire le plus précoce actuellement identifié en Gaule.

Trois autres contextes de l'horizon 1A ont déjà fait l'objet d'une publication dans les actes du colloque de Zurich (Desbat 2005b; cf. ill. annexe 21-24, 29).

4. La fosse D2.65 (ill. annexe 21, 22)

Cette fosse est située sous un des planchers de la seconde phase de construction, comme la fosse D2.93-94. Elle a livré 199 tessons associés à une obole de Marseille (90-40 av. J.-C.).

La campanienne et la sigillée sont absentes. Les céramiques à paroi fine ne comptent que cinq fragments. La céramique grise fine comprend seize tessons et un bord de jatte (n° 1).

La céramique peinte est représentée par dix fragments et un fond de bouteille (n° 2).

La céramique commune grise est majoritaire avec quatre-vingt-douze tessons, elle comprend deux bords d'éuelles (n° 3 et 4) et une lèvre de pot à cuire (n° 5).

Les amphores comptent soixante-douze tessons. Deux lèvres appartiennent à des Dressel 1 (n° 6, 7).

5. La fosse D1.313 (ill. annexe 23-26)

Il s'agit d'une fosse (ill. annexe 23, 24) située sous le premier niveau de la rue est-ouest, qui longe l'îlot I au nord. Celle-ci n'a livré que 115 tessons et une fibule à bouton de type Metzler 4c (Gaspard 7c, Feugère 15a).

La campanienne est absente de même que la sigillée.

Les productions rhodaniennes comprennent une coupe à bords obliques à vernis noir (n° 1) et un fond de plat à vernis rouge (n° 2).

Un seul fragment de paroi fine appartient à un fond de gobelet (n° 3).

La céramique commune claire comprend un mortier à lèvre en bandeau (n° 4) deux fonds de cruches à pied annulaire (n° 6, 7) et une anse (n° 5).

Les amphores comptent vingt-sept fragments dont une épaule de Dressel 1B (n° 12).

6. Sondage D1, US 70-71-74-75-81-83-84 (ill. annexe 30, 31)

Sous le premier niveau de galets de la même rue, plusieurs couches comblent les irrégularités du terrain et appartiennent au même horizon que la fosse précédente.

Elles comptent au total 333 tessons.

Un seul fragment appartient à la campanienne. La sigillée ne compte elle aussi qu'un seul tesson, de même que les imitations de sigillée. Les céramiques à paroi fine comptent 11 fragments mais aucune forme identifiable.

La céramique commune claire à pâte calcaire comprend deux fonds de cruches (n° 1, 2) ainsi que deux mortiers à lèvre en bandeau (n° 3, 4).

La céramique commune grise est représentée par un col de pot en céramique modelée, (n° 5) peut-être résiduel.

Les amphores sont représentées par 164 fragments qui comprennent un col de Dressel 1A (n° 6), une anse de Dressel 1, une anse de Dressel 2/4 (n° 8), deux anses d'amphores de Brindes (n° 9, 10).

L'HORIZON 1B

1. Sondage D1, US 73-68 (ill. annexe 32-34)

Cette couche, qui correspond au premier niveau de la rue nord (ill. annexe 32) a livré 535 tessons.

Cette US avait été placée dans un premier temps dans l'horizon 1A (Desbat 2005a), mais après révision, il semble plus cohérent de la placer dans la phase suivante.

La campanienne B compte neuf fragments et un bord de coupe Lamboglia 8 (n° 1).

La sigillée comprend quinze fragments, dont un bord de plat *Conspectus* 4.1 (n° 2), un autre de plat *Conspectus* 1 (n° 3), ainsi qu'un fond de bol (n° 4) et les estampilles radiales de A.TITI/FIGVLI (OCK 2168, 7).

Un fond d'imitation (n° 6) appartient à un plat à vernis rouge.

Les céramiques à parois fines comprennent un bord de gobelet (n° 7) et un fond d'*unguentarium* (n° 8).

La céramique grise fine comprend quarante et un fragments, dont un bord de coupe (n° 10).

La céramique peinte compte vingt-deux fragments de bols type Roanne (n° 9).

La céramique commune claire est représentée par une lèvre de pot (n° 11), une lèvre (n° 12) et un fond de cruche (n° 13), ainsi qu'un mortier (n° 14).

La céramique commune sombre comprend surtout des pots à cuire en céramique modelée (n° 16), ainsi qu'un faitout (n° 15).

Les amphores comptent 272 fragments. Elles comprennent plusieurs types: deux lèvres de Dressel 1A (n° 19, 21), un col de Dressel 2/4 italique (n° 20), une anse et un col d'amphores orientales (n° 22, 23).

2. Sondage D14, US 31 (ill. annexe 35-38)

Il s'agit d'une des US qui comblent un grand fossé, large de 5 m et profond de 1,5 m, situé la rue nord de l'îlot 2, et scellé par le premier niveau de cailloutis et galets de la rue (ill. annexe 35).

Un seul fragment de campanienne B figure dans cet ensemble, il appartient à un bord de bol Lamboglia 31 (n° 2).

La sigillée comprend un plat avec une lèvre en marli non répertorié dans le Conspectus (n° 1).

Les imitations sont représentées par un bol à vernis noir (n° 3) de type Conspectus 8, et plusieurs vases à vernis rouge: un bol Conspectus 4 (n° 4), une lèvre de bol hémisphérique (n° 5) et un plat de type indéterminé (n° 6).

Les parois fines forment 10 % du total avec trente-trois tessons. Un gobelet à décor d'épines presque complet (n° 7) et un gobelet à fond plat et paroi légèrement bombée (n° 8).

Les gobelets d'*Aco* sont absents.

La céramique grise fine est représentée par un fragment de panse moulurée et deux bords de plat dérivés de la forme Lamboglia 5/7.

La céramique commune claire qui forme près de 30 % des tessons comprend un pot à provision à deux anses (n° 14), deux bords de mortiers à lèvre en bandeau (n° 15, 16), ainsi qu'un fond de mortier (n° 17), deux anses et un fond de cruche (n° 18).

La céramique commune sombre siliceuse fournit plusieurs pots à cuire à col côtelé ou lisse, ainsi que deux couvercles.

Les amphores représentent 23 % du total. Elles comprennent une lèvre d'amphore de Bétique (n° 24), une lèvre d'amphore de Taraconnaise, Pascual 1 (n° 25) qui apparaît pour la première fois dans cet horizon, ainsi qu'un col d'amphore Dressel 2/4 orientale (n° 27), et sans doute une anse de Dressel 1 (n° 26).

3- La fosse D1.289 (ill. annexe 39-42)

Cette fosse, située dans le sol du portique nord de l'îlot II, livre un ensemble de 1136 tessons. La campanienne est absente, alors que la sigillée compte trente-cinq fragments pour un NMI de six vases comprenant des plats Conspectus 2 et 4 (n° 1, 3) et une coupe Conspectus 30 (n° 2), ainsi que deux tasses Conspectus 38 (n° 4, 5), et un fond de bol (n° 6). Un fond appartient à un plat d'ESA (n° 7).

Les imitations à vernis rouge comprennent deux fonds de bols (n° 8, 9) et un plat Conspectus 1 (n° 10).

Les céramiques à paroi fines comptent quarante-huit fragments pour un NMI de cinq gobelets. Les gobelets Mayet IIIB sont encore représentés par une lèvre et des fragments de panse (n° 15-17), mais d'autres types sont présents, avec de petites lèvres en bourrelet (n° 11, 14) ou sans rebord (n° 13), ainsi que par des fonds de formes variées (n° 18-24).

Un bord (n° 12) appartient sans doute à un gobelet d'*Aco*.

La céramique peinte est représentée par plusieurs bols type Roanne (n° 25, 26).

La céramique grise fine, comprend deux anses de pichet (n° 27, 28), ainsi qu'un plat à bord droit (n° 29) et un bord de bol (n° 30).

La céramique commune claire représente plus de 40 % en nombre de fragments mais seulement un peu plus de 15 % en NMI.

La céramique commune sombre comprend essentiellement des pots à cuire et des couvercles.

Les amphores comptent 101 fragments, dont une lèvre de Pascual 1.

4. Une fosse du sondage A8 (ill. annexe 43-46)

Une fosse creusée dans la moraine, dans la partie orientale du site, contenait un ensemble de mobilier qui présente un faciès comparable à celui de la fosse précédente. Le comblement de cette fosse se composait de 22 US.

Aucun fragment de campanienne ne figure dans ce contexte.

La sigillée est représentée par trente-neuf tessons. Trois bords appartiennent à des plats Conspectus 1. Les autres formes représentées sont un bol Conspectus 7 (n° 4), des plats Conspectus 2 (n° 5-7) Conspectus 4 (n° 8) et Conspectus 10 (n° 9). Un fond de Conspectus 1 présente l'estampille radiale de *PHertorius* (n° 10).

Les imitations de sigillée à vernis rouge sont plus nombreuses que celles à vernis noir. Il s'agit surtout de plats ou bols à bord oblique (n° 11-14).

La céramique à paroi fine comprend un gobelet à lèvre concave Mayet III (n° 15), un gobelet cylindrique Mayet XII (n° 16), une lèvre d'un type indéterminé (n° 17) ainsi qu'une anse (n° 18).

Les gobelets d'Aco sont représentés par trois fragments.

Les lampes ne comptent que deux fragments dont un disque décoré de lampe Dressel 2 (n° 19) et un bec (n° 20).

La céramique grise fine comprend un bord d'écuelle à bord rentrant (n° 22) et un fond de plat (n° 21).

Les plats à vernis rouge sont représentés par trois bords de plat: un à lèvre en amande (n° 23), les deux autres à lèvre anguleuse (n° 24-25). Aucun des trois ne présente la pâte volcanique caractéristique des productions campaniennes.

Les céramiques peintes comprennent des bols de type Roanne (n° 26-28).

La céramique commune claire à pâte calcaire est bien représentée avec un col de pot (n° 35), un col de cruche à deux anses (n° 36), plusieurs cols de cruches à lèvre striée (n° 38, 39), ainsi que des fonds (n° 37, 41) et une anse torsadée (n° 40).

La céramique commune sombre à pâte siliceuse comprend une marmite tournée (n° 29), des pots à cuire à col côtelé (n° 30-32), ou lisse (34), ainsi que des écuelles à bord rentrant (n° 31, 33).

Les amphores ne comptent que quatre-vingt-trois fragments, dont une lèvre d'amphore Dressel 9 de Bétique (n° 42) et une lèvre d'amphore à huile Dressel 20 (n° 43).

L'HORIZON 2

1. Le sondage B8 (ill. annexe 47-52)

Ce sondage réalisé sous le sol de *terrazzo* du prétoire (ill. annexe 47) a livré un mobilier important.

Seules sont présentées ici les couches correspondant à la destruction de l'état I (US 14-21, 23). Celles-ci regroupent 1 141 tessons.

Les couches supérieures correspondant au remblai d'installation ont livré un matériel abondant qui présente le même faciès. Celui-ci comprend deux fibules: une fibule à ressort filiforme (Feugère 2) et une fibule type Metzler 16 (Feugère 14a; cf. dans l'ouvrage, ill. 12).

La sigillée comprend de nombreuses formes traduisant l'évolution vers le service IB.

Plats et bols du service 1A. On note la présence d'un bol du service 1C (n° 11).

Un fond avec l'estampille *A. Tit(ius)* (n° 16).

Les vases à paroi fine sont nombreuses avec 113 fragments et un NMI de treize exemplaires.

Les gobelets à lèvre concave (n° 17, 18) sont associés aux gobelets cylindriques (n° 19, 20) et à un fragment de *Rippenbecher* (n° 23). Un vase cylindrique à décor de palmes et de lignes incisées avec une applique en forme de proue de navire, constitue une forme originale (n° 22).

Les gobelets d'Aco sont bien représentés (n° 27-31). Un exemplaire a reçu une glaçure plombifère (n° 27).

Les lampes comptent plusieurs exemplaires (n° 32-34) dont une Dressel 4 (n° 33).

La céramique commune claire à pâte calcaire est représentée par plusieurs cruches à lèvre striée (n° 35, 37, 38, 40), un col de pot (n° 36) et plusieurs mortiers à lèvre en bandeau (n° 42-44).

Les plats à vernis rouge interne figurent à trois exemplaires, avec une lèvre en amande (n° 45, 46) ou à lèvre formant un marli oblique (n° 47).

La céramique commune sombre est la catégorie la mieux représentée avec 53 % en NMI à elle seule. Elle comprend des marmites tournées (n° 51, 54) ainsi qu'un bord qui devait appartenir à un exemplaire tripode en céramique modelée (n° 50). Les pots à cuire de type *olla* sont majoritaires (n° 58-64).

La céramique commune sombre comprend également un vase de type Besançon (n° 53).

Les amphores Dressel 2/4 orientales (n° 65) ou italiques (n° 66, 67), Pascual 1 (n° 68), amphore à garum de Bétique (n° 69, 70), une lèvre indéterminée (n° 71).

2. Le sondage B9 (ill. annexe 53-55)

Comme le précédent, ce sondage a été réalisé sous le sol de *terrazzo* du prétoire (ill. annexe 53). L'ensemble des couches de remblai entre les sols de la phase 2 et le sol du prétoire a livré 777 tessons. Une fibule du type Metzler 11a (Feugère 15) provient du même ensemble (n° 21).

La sigillée comprend dix-sept fragments. Trois formes sont identifiables: un bol Conspectus 14.4 (n° 1), une coupe Conspectus 30 (n° 2) et un plat Conspectus 10 (n° 3).

Les céramiques à paroi fine sont représentées par plusieurs gobelets: un gobelet à deux anses (n° 5), un fond de *Rippenbecher* (n° 6) et deux bords de gobelets cylindriques Mayet XII (n° 10, 11).

Plusieurs fragments appartiennent à des gobelets d'*Aco*: un fragment (n° 7) comporte la signature de PHIL (*arcvrvs*) attestée dans les ateliers de Saint-Romain-en-Gal et de la Muette à Lyon (Desbat *et al.* 1996) ainsi que dans le camp de Dangstetten (Fingerlin 1986; 1998; Roth-Rubi 2006). Deux autres fragments (n° 8, 9) sont attribuables à l'atelier de Loyasse.

La céramique peinte est représentée par un bord de bol type Roanne (n° 13).

Les plats à vernis rouge interne comptent un bord à lèvre en amande (n° 12).

La céramique commune claire comprend un col d'olpé (n° 15), et une lèvre de cruche (n° 14).

La céramique commune sombre est surtout composée de pots à cuire en céramique modelée (n° 16).

Les amphores comptent 165 fragments, pour 11 NMI. Une variante d'amphore de Marseille (n° 17), une lèvre d'amphore Dressel 2/4 (n° 18), une lèvre de Dressel 1B (n° 19), ainsi qu'une amphore orientale (n° 20).

3. Le sondage B14 (ill. annexe 56-68)

Comme pour les sondages B8 et B9 (ill. annexe 47, 53), le contexte est constitué par les couches de remblais déposés après la destruction des constructions de l'état 1 pour établir le grand bâtiment, le prétoire, qui occupe désormais toute la surface de l'îlot (ill. annexe 56). Ces couches de remblai étaient scellées par le sol de *terrazzo* du prétoire. Ce remblai a livré un mobilier très abondant (4497 tessons) (ill. annexe 56-63). Il a également livré deux monnaies: un petit bronze des Carnutes (40/30 av.) et un petit bronze des Rèmes.

La sigillée comprend une cinquantaine de vases, parmi lesquels de nombreuses formes précoces (Conspectus 1, 7, 4, 5 et 8) ou du service 1A, ainsi que trois tasses Haltern 14 (Conspectus 38). Un seul vase appartient au service 1B (n° 31). Il faut noter la présence d'un fond d'ESA (n° 48).

Les imitations de sigillée comprennent surtout des plats de type Conspectus 1 et quelques bols hémisphériques, mais on voit apparaître un plat du service 1A (n° 62).

Les céramiques à parois fines sont toujours représentées en majorité par des gobelets à lèvre concave, mais les gobelets cylindriques constituent le second groupe par importance.

Les gobelets d'*Aco* sont bien représentés avec douze exemplaires en NMI. Il s'agit de gobelets de l'atelier de Loyasse (Desbat *et al.* 1997).

Les plats à vernis rouge pompéien comptent douze exemplaires en NMI; ils appartiennent aux deux types précoces, à lèvre en amande ou rectangulaire.

La céramique commune claire comprend plusieurs cruches à lèvre striée, un col d'olpé et un col de cruche à deux anses. Les mortiers sont tous à lèvre en bandeau.

La céramique commune sombre grise compte surtout des pots à cuire à col côtelé et quelques pots à col lisse. On note la présence de deux pots de type Besançon.

Les amphores comprennent dix-huit exemplaires parmi lesquels un col de Dressel 2/4 italique et une lèvre d'amphore de Marseille.

Dans le petit mobilier figurent un fragment d'épingle et un style en os.

D'autres contextes non présentés livrent des ensembles de mobilier importants pour la période 40-20. av. J.-C. Il s'agit là encore des remblais installés pour la construction du prétoire et scellés par les sols de *terrazzo*. (sondages B8, B9, B11, B13).

L'HORIZON 3B

1. Le dépôt du sondage A6 (ill. annexe 69-73)

Le mobilier provient d'un foyer (ill. annexe 70) installé sur le sol du portique de la façade orientale du prétoire. Ce foyer a été aménagé entre des tambours de colonnes et date donc de la démolition du prétoire, avant la construction de l'édifice monumental de l'état 3. Le foyer contenait 464 fragments de céramique dont la majorité correspondait à une série de vases brisés intentionnellement. Il s'agit donc d'un des rares dépôts primaires du site (ill. annexe 71, 72).

La sigillée n'est représentée que par un seul plat signé Thyrsus provenant de l'atelier de la Muette (n° 1), et les parois fines par deux bols hémisphériques et un fond de gobelet (n° 2-4).

La céramique peinte comprend deux bols de type Roanne (n° 7, 8).

La céramique commune claire comprend une cruche à deux anses (n° 5) et une cruche à lèvres en bourrelet (n° 6).

La céramique commune sombre culinaire est largement majoritaire et compte dix vases: deux plats à cuire (n° 9, 10), un pichet de grande taille (n° 11), six pots à cuire, dont cinq à col côtelé (n° 12-14, 17, 18) et un à épaule caréné (n° 15), et enfin un couvercle (n° 16).

2. Le niveau d'abandon de la rue nord. Sondage D1: US 125, 134, 151 (ill. annexe 74-80)

Le second contexte de l'horizon 3B est formé par un dépotoir comblant partiellement le collecteur en bois de la rue supprimée lors de la construction du grand édifice de l'état 3.

Ce seul contexte a livré plus de 6 000 tessons.

La sigillée compte plus de 100 vases, appartenant essentiellement aux services classiques. Le service 2 de Haltern représente près de 50 %. Le service 1 comprend des bols type Lyon et surtout des plats et des bols du service 1C. Les productions lyonnaises sont majoritaires.

Les céramiques à paroi fine comprennent plusieurs bols hémisphériques, ainsi que des ampoules. Dans le lot figure aussi un bol à pâte kaolinitique à décor guilloché (n° 46).

La céramique engobée comprend une coupe carénée (n° 54) provenant probablement de l'atelier de Saint-Romain-en-Gal.

La céramique peinte est illustrée par deux bols type Roanne.

La céramique commune claire calcaire comprend surtout des cruches: à côté des cruches à lèvres striées apparaissent des cruches à lèvres en bandeau lisse (n° 60, 61), et des cruches à deux anses à lèvres en bourrelet arrondi ou aplati (n° 62-65). Une jatte (n° 68) constitue une forme originale. Plusieurs mortiers à bandeaux sont présents dans le lot (n° 69, 70). Ils présentent tous un bord évasé avec un bandeau relativement haut.

La céramique commune grise siliceuse rassemble une série de pots à cuire tournés, à col côtelé ou lisse (n° 73-81), des couvercles (n° 84, 85), des plats à cuire à lèvres en bourrelet (n° 87, 88), ainsi que des marmites de type italique (Haltern 56; n° 89-91). Parmi les formes moins courantes, on compte deux jattes avec un profil différent (n° 93, 94) ainsi qu'un pichet à lèvres pincées (n° 71). La céramique siliceuse comprend également un pot de type Besançon (n° 94).

La céramique culinaire comprend aussi plusieurs plats à cuire en céramique commune rouge (n° 96-98), ainsi qu'une bouilloire en pâte kaolinitique.

Les amphores comptent surtout des amphores de la péninsule ibérique: Dressel 9, Dressel 7/11 et Dressel 20.

L'HORIZON 3C

La fosse H2.7

La fosse H2.7 est la fosse la plus riche en mobilier avec 7 818 fragments de céramique pour un NMI de 570 vases (ill. annexe 81-87). Cette fosse a livré en outre six monnaies dont un as à l'autel de Lyon, trois demi-dupondius de Nîmes, et deux monnaies illisibles (un as et un denier).

La sigillée comprend quatre-vingt-seize vases en NMI. Le service 1B ne compte que trois vases et le service 1C, douze exemplaires. C'est de loin le service 2 qui est majoritaire avec soixante-dix-huit vases en NMI. On remarque la présence de formes nouvelles assimilables aux services 3 et 4, bols *Conspectus* 36.3, *Conspectus* 32, *Conspectus* 37 une forme inédite (n° 15). Les estampilles d'*Ateius*, *Felix*, *Fonteianus*, *Manius* ou *Xanthus Zoilus*, renvoient toutes à une production lyonnaise.

La sigillée décorée comprend un calice (n° 22) et un gobelet (n° 23). Un bord (n° 21) appartient sans doute à un autre calice.

Les céramiques à paroi fine sont nombreuses avec soixante-quatorze vases en NMI. Quelques fragments de gobelets à lèvres concaves sont encore présents (n° 24, 25) ainsi qu'un gobelet du type Dangstetten 4 (n° 27), mais la grande majorité est constituée par des bols hémisphériques à pâte siliceuse rouge ou brune (n° 28-31) ou des bols gris à l'aspect granité (n° 32, 33).

La céramique engobée comprend un encrier (n° 35) ainsi qu'une petite lagène (n° 38), probablement originaire de l'atelier de Saint-Romain-en-Gal (Desbat, Savay-Guerraz 1986).

La céramique peinte est représentée par deux bols type Roanne (n° 36, 37).

La *terra nigra* du centre de la Gaule comprend un petit bol inspiré du service 1, Menez 89 (n° 39), une coupe Menez 71 (n° 40).

La céramique à engobe micacé est représentée par un plat à marli (n° 41).

La céramique à vernis rouge pompéien ne compte qu'un seul plat à bord courbe (n° 42), à pâte volcanique, avec une signature avant cuisson sur le fond.

La céramique commune claire calcaire comprend vingt et un vases dont des cruches appartenant à trois types: des cruches à lèvres striées (n° 43), des cruches à col mouluré (n° 44) et des cruches à deux anses (n° 45), des pots à provision (n° 47) dont un vase de grande taille (n° 46) ainsi que plusieurs mortiers (n° 49, 50). Une coupelle (n° 48) constitue une forme originale, sans parallèle.

La céramique commune grise siliceuse comprend plus de 130 vases, notamment toute une série de pots à cuire de différente taille, à col côtelé, avec ou sans anses (n° 51-55), des pots à épaule carénée (n° 59, 61), des couvercles (n° 63, 64). La céramique grise compte encore plusieurs marmites tripodes (n° 68, 72). Les marmites à marli type Haltern 56, sont bien représentées avec trois exemplaires (n° 69-71). On compte encore deux cols de pichet (n° 73, 74) et une bouilloire en pâte kaolinique (n° 75).

La commune rouge siliceuse est représentée par deux plats à cuire à lèvres bifides sans doute d'origine italique (n° 65, 66).

La fosse contenait plusieurs amphores, dont certaines presque complètes:

Amphore rhodienne (n° 76), deux amphores Haltern 70 (n° 77, 78), un col de Pascual 1 (n° 79), une amphore Dressel 7/11 (n° 83), une lèvre de Dressel 22, une lèvre de Dressel 12 (n° 81) et un pilon de Dressel 2/4 lyonnaise (n° 82).

Dans le comblement de la fosse figuraient également plusieurs objets en alliage cuivreux dont une boîte à sseau ornée d'un buste de Mercure, avec la signature SCAEVOL. (Desbat 2005a), qui est à rapprocher des boîtes à sseau de Kalkriese (Franzius 1992).

NOTES

1. L'identification des monnaies est due à Alain Audra, que nous remercions chaleureusement pour sa collaboration.

2. Il s'agit de vases tournés avec une argile fine et à la surface soigneusement lissée, cuits en mode B, qui s'apparente à la *terra nigra* dont elle est un prédécesseur.



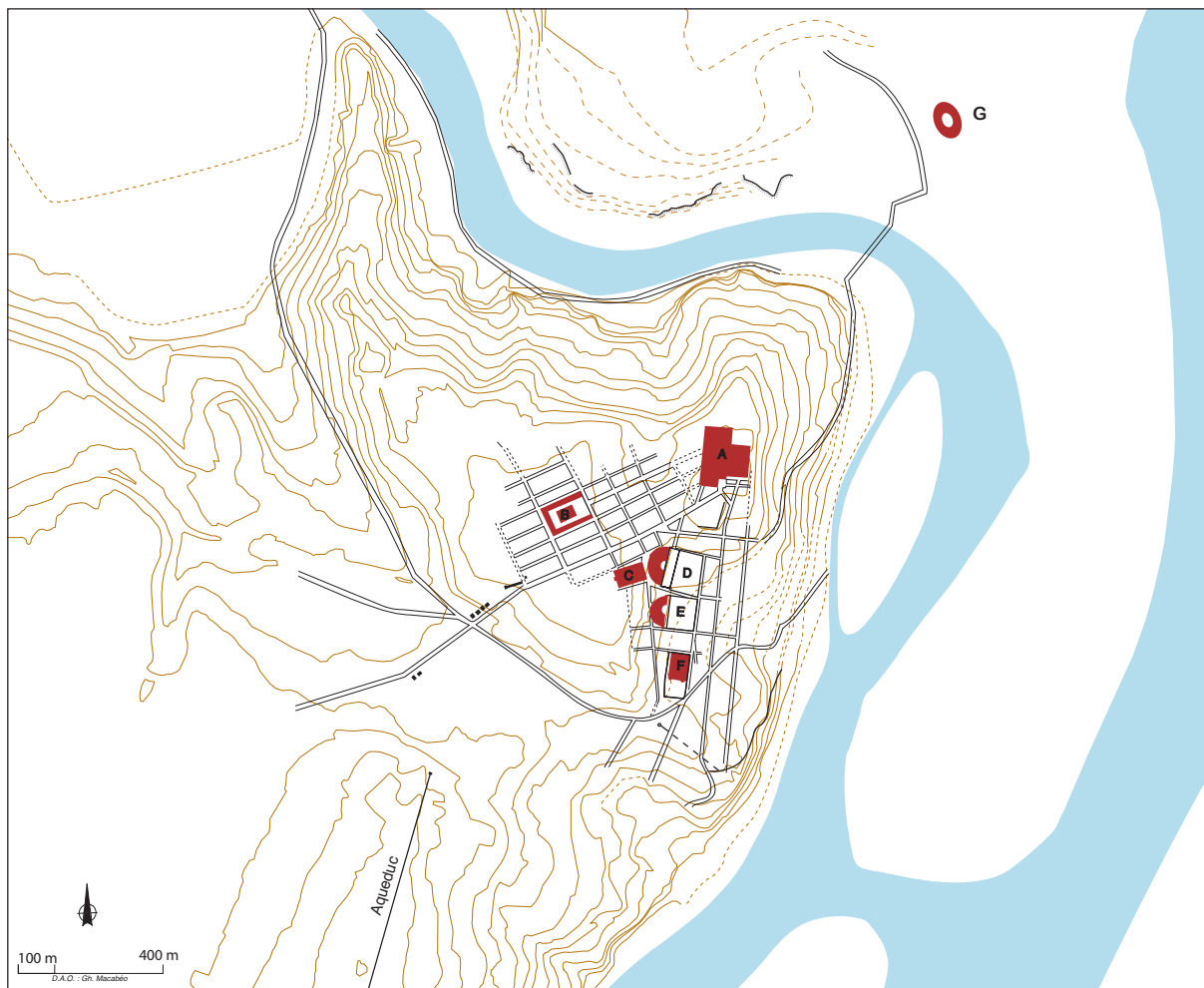

Ill. annexe 1. Lyon, site du « sanctuaire de Cybèle ». Plan de situation, Fourvière.

A: Forum; B: sanctuaire du culte impérial (Verbe-Incarné); c: « sanctuaire de Cybèle »; D: théâtre; E: odéon; F: thermes de la rue des Farges; G: amphithéâtre (DAO G.H. Macabéo).

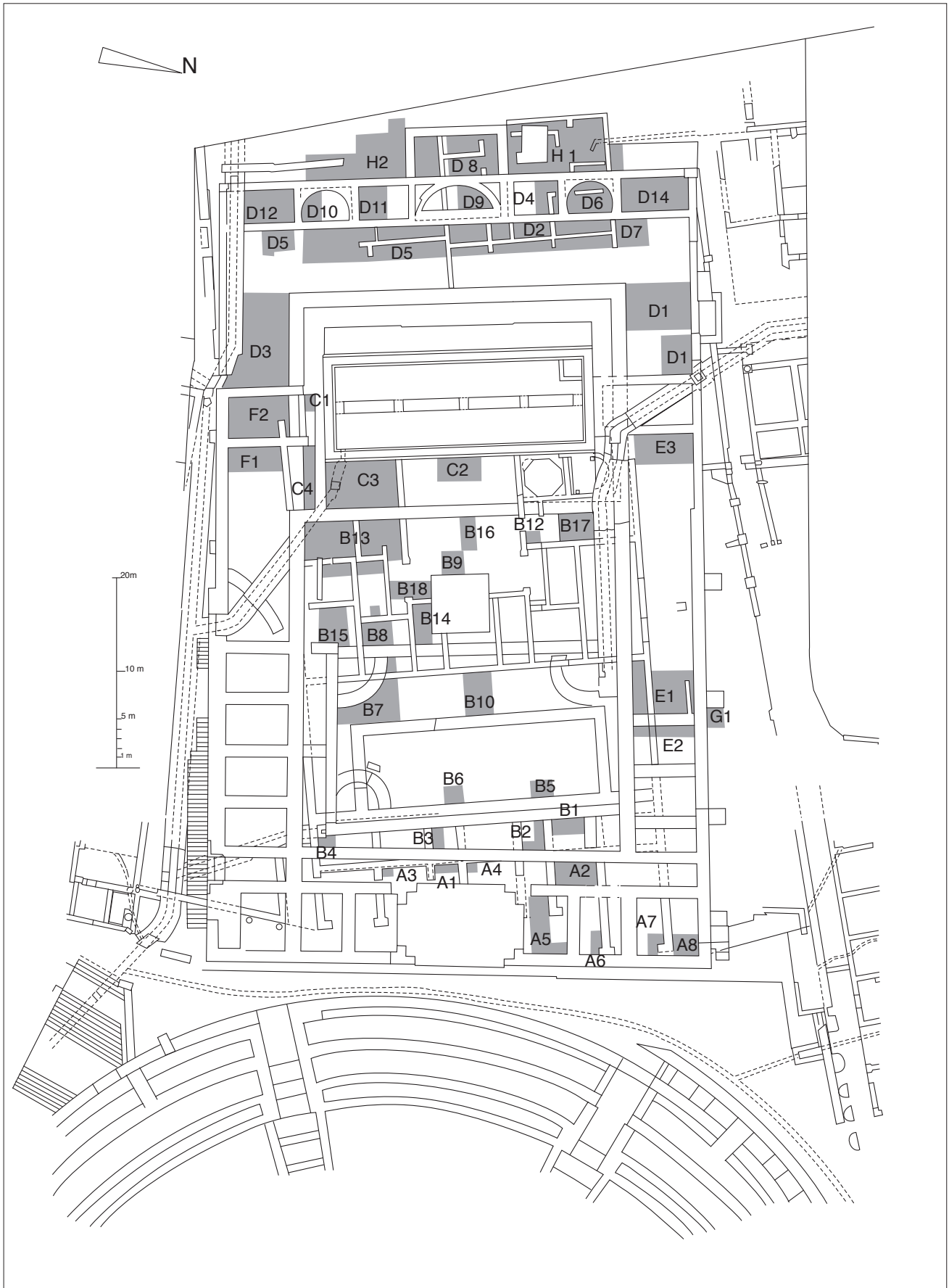

Ill. annexe 2. Lyon, les contextes précoces des fouilles du « sanctuaire de Cybèle ». Plan général du site avec implantation des sondages réalisés depuis 1991.

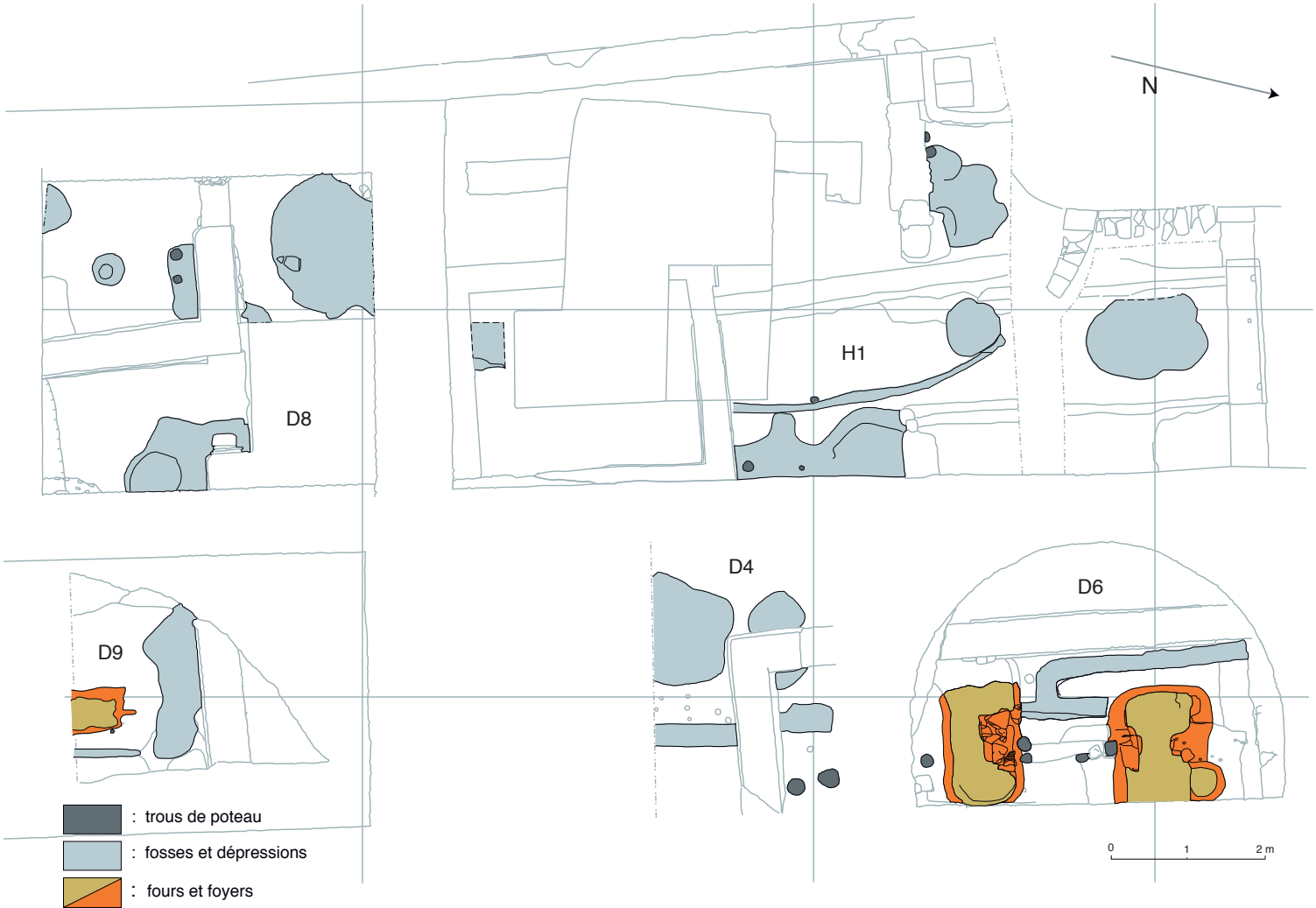



Ill. annexe 4. Lyon, les contextes précoces des fouilles du « sanctuaire de Cybèle ». Le sondage D6 (cliché A. Desbat).

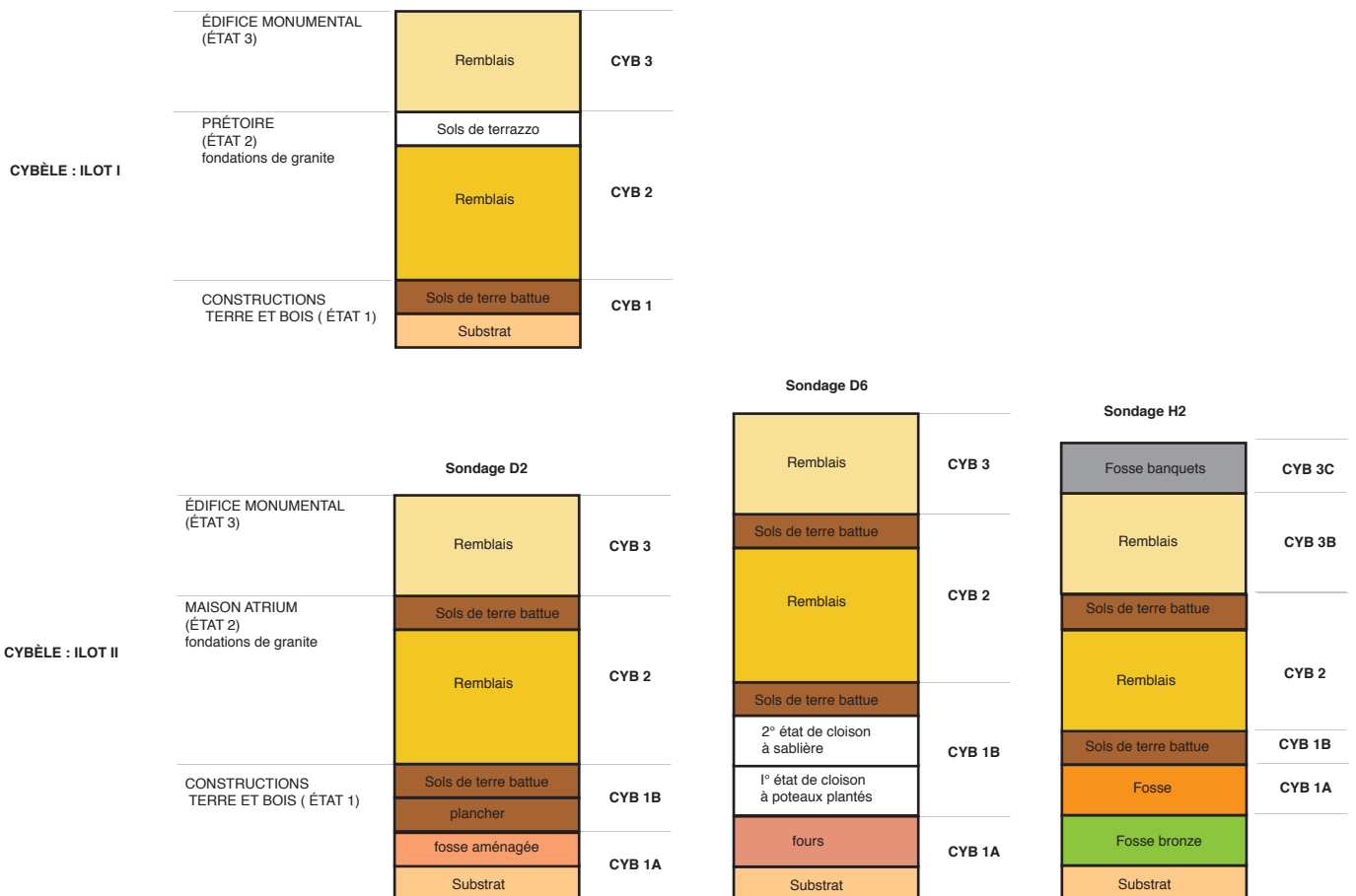

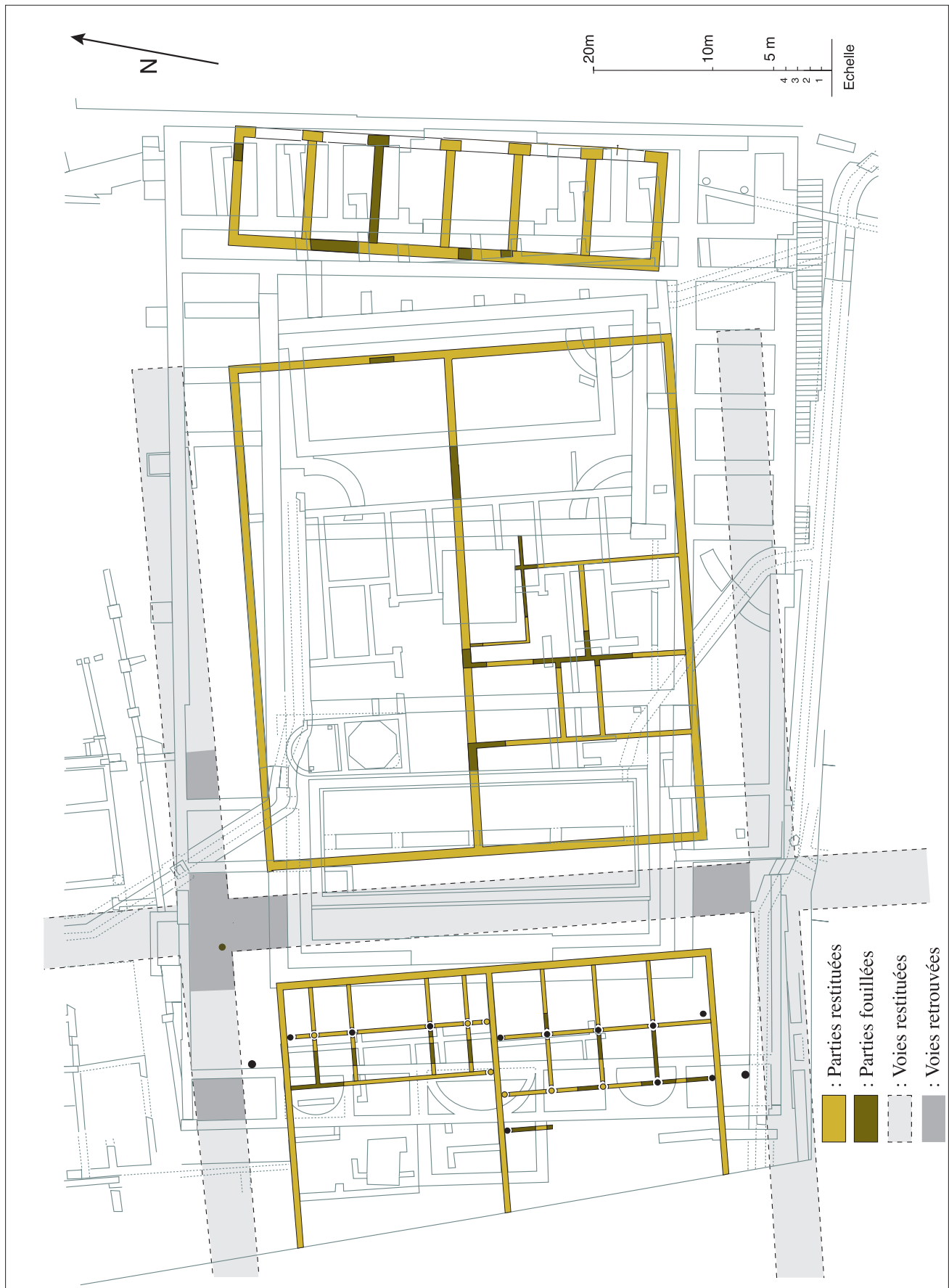

III. annexe 6. Lyon, les contextes précoces des fouilles du « sanctuaire de Cybèle ». Plan de l'état 1.

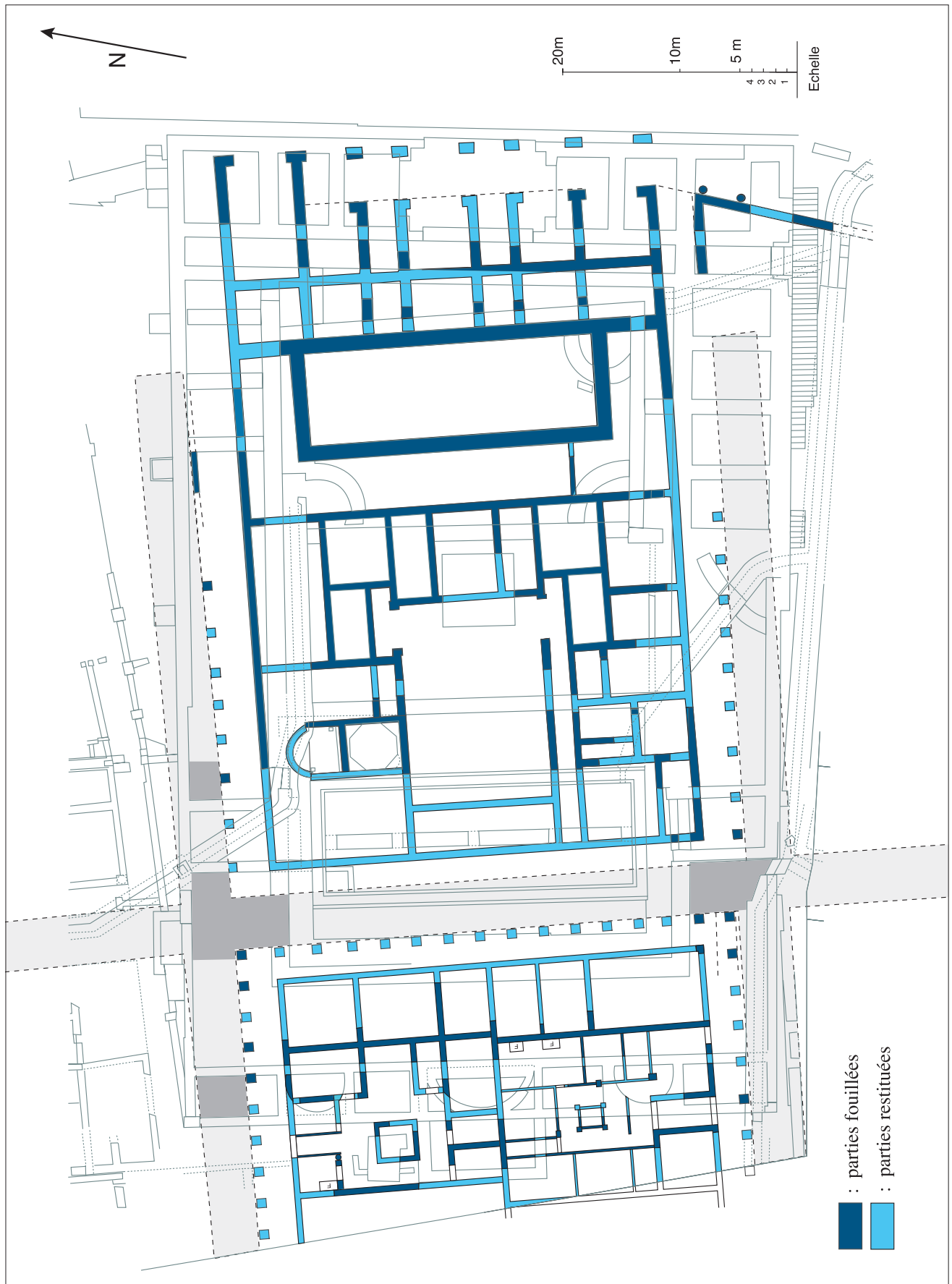

Ill. annexe 7. Lyon, les contextes précoces des fouilles du « sanctuaire de Cybèle ». Plan de l'état 2.

Catégories	NB Tessons	%total	NMI	% NMI
Campanienne A	1	0,14		0,00
Campanienne B		0,00		0,00
Campanienne C				
Imitation vernis rouge	5	0,70	1	3,23
Imitation vernis noir	1	0,14		0,00
Sigillée	1	0,14		0,00
Parois fines	172	23,99	14	45,16
Aco				
Grise fine	34	4,74	4	12,90
Peinte	37	5,16	5	16,13
VRP		0,00		0,00
Divers fine		0,00		0,00
Lampes	10	1,39		0,00
Tota céra fines	261	36,40	24	77,42
Commune claire	267	37,24		0,00
Commune sombre	166	23,15	6	19,35
Divers grossière		0,00		0,00
Amphores	23	3,21	1	3,23
Dolium		0,00		0,00
Total céra grossières	456	63,60	7	22,58
TOTAL GÉNÉRAL	717	100	31	100

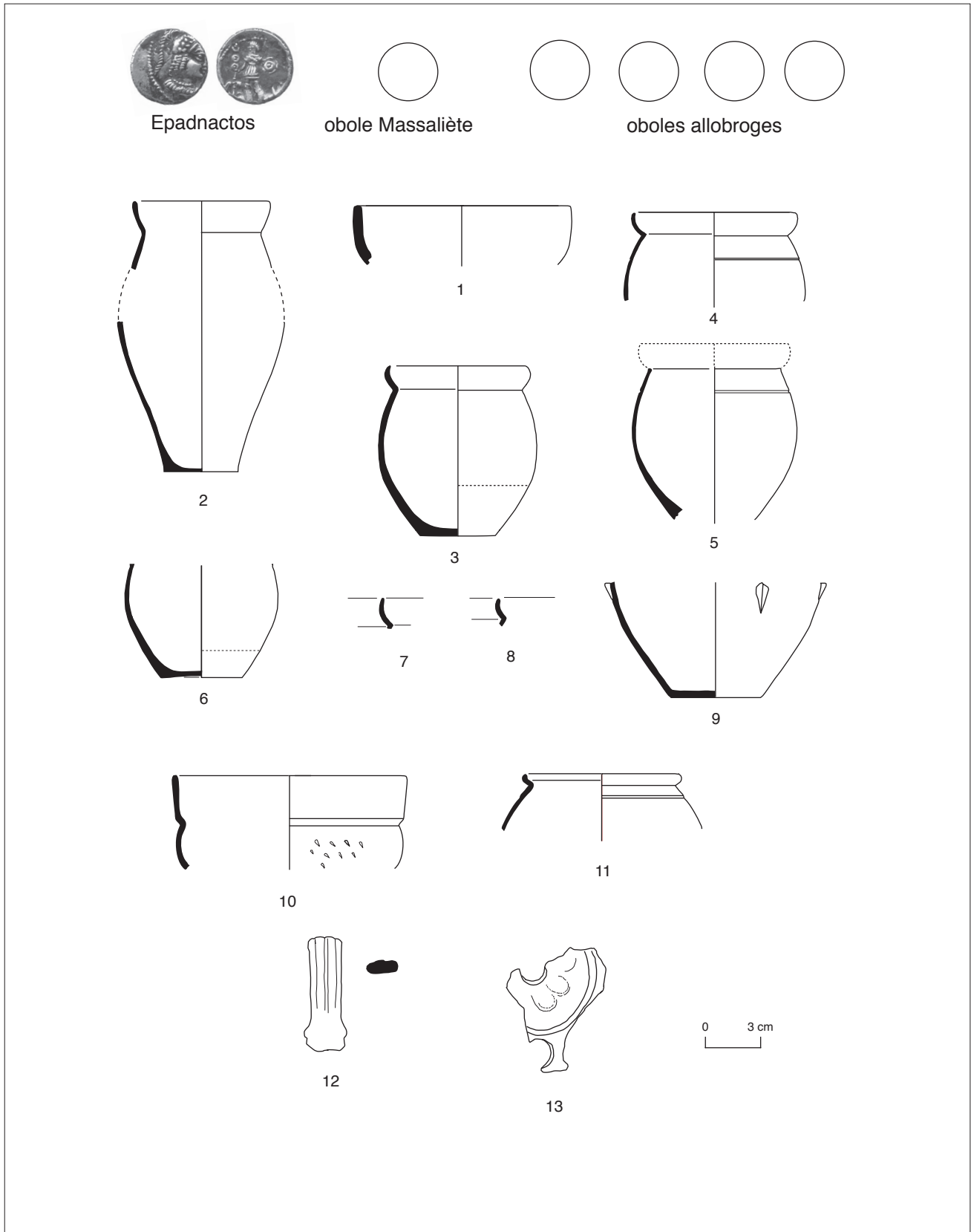

III. annexe 9. Lyon, les contextes précoces des fouilles du « sanctuaire de Cybèle ». Horizon IA, fosse D2.93-94. Céramique.

Imitations de sigillée: 1- CYB.99.D2 94/1 : bol à vernis rouge.

Parois fines: 2- CYB.99.D2 94/4 : gobelet fuselé; 3- CYB.99.D2 94/11 : gobelet à lèvres concaves Mayet III B; 4- CYB.99.D2 94/6 : gobelet à lèvres concaves; 5- CYB.99.D2 94/5 : gobelet à lèvres concaves; 6- CYB.99.D2 94/1 : gobelet à lèvres concaves; 7- CYB.99.D2 94/7 : gobelet à lèvres concaves; 8- CYB.99.D2 94/8 : gobelet à lèvres concaves; 9- CYB.99.D2 94/1 : gobelet à décor d'épines; 10- CYB.99.D2 93/6 : tasse à décor d'épines; 11- CYB.99.D2 93/8 : gobelet à lèvres concaves.

Commune claire calcaire: 12- CYB.99.D2 94/116 : anse.

Lampe: 13- CYB.99.D2 94/11 : lampe à vernis rouge.

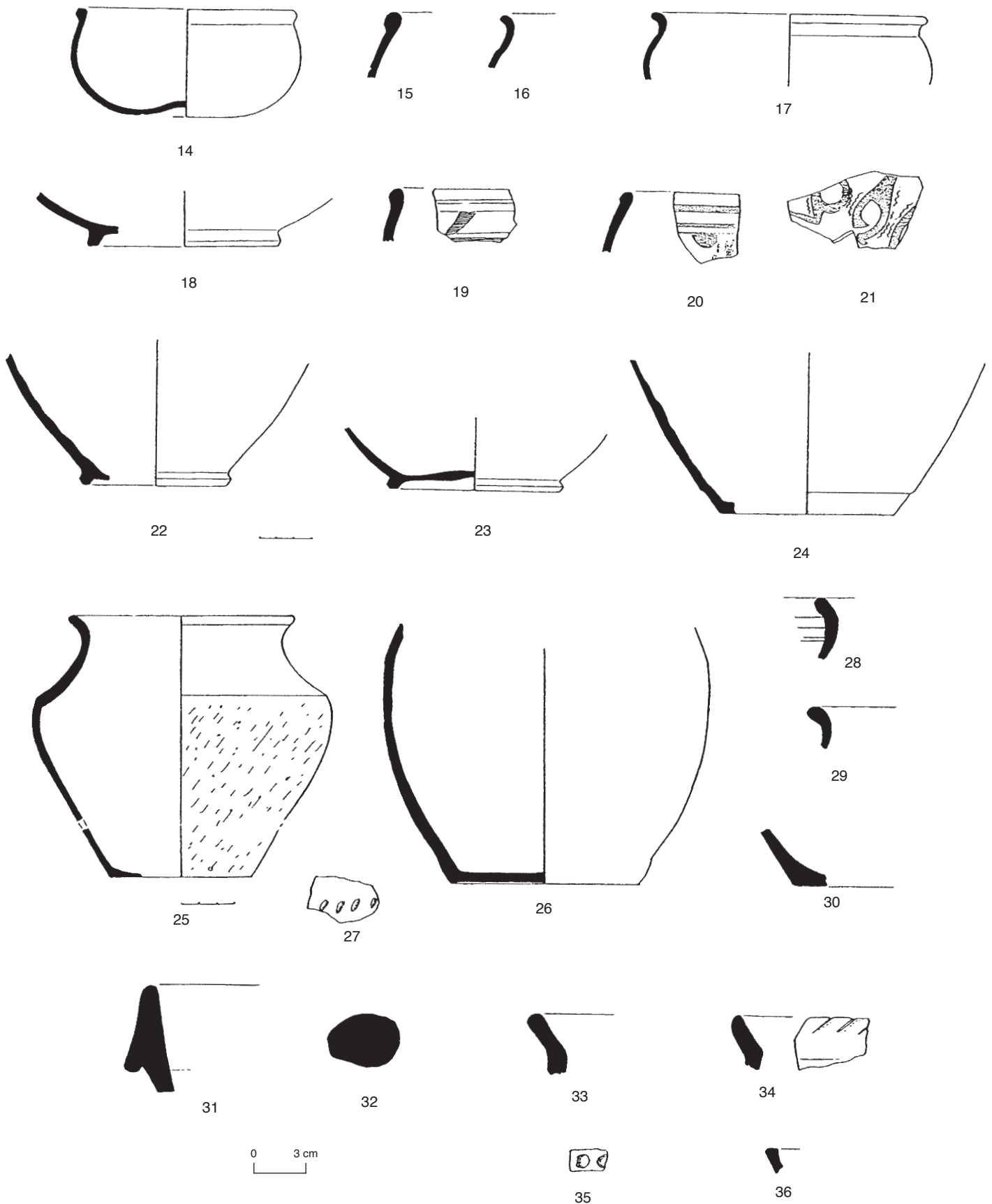

Ill. annexe 10. Lyon, les contextes précoces des fouilles du « sanctuaire de Cybèle ». Horizon 1A, fosse D2.93-94. Céramique (suite).

Céramique grise fine: 14- CYB.99.D2 94/17: bol hémisphérique à ombilic; 15- CYB.99.D2 93/3: bol hémisphérique; 16- CYB.99.D2 93/2: lèvre de pot; 17- CYB.99.D2 93/1: jatte; 18- CYB.99.D2 93/4: fond de jatte.

Céramique peinte: 19- CYB.99.D2 94/12: lèvre de bol type Roanne; 20- CYB.99.D2 93/20: lèvre de bol type Roanne; 21- CYB.99.D2 94/13: bol type Roanne, décor.

Céramique commune claire engobée: 22- CYB.99.D2 94/15: fond de cruche; 23- CYB.99.D2 94/14: fond de cruche; 24- CYB.99.D2 94/25: fond de pot.

Céramique commune sombre grise: 25- CYB.99.D2 94/19: Pot modelé, à épaule carénée; 26- CYB.99.D2 94/18: fond de pot à cuire modelé; 27- CYB.99.D2 94/1: tesson à décor imprimé; 28- CYB.99.D2 94/ 23: lèvre de pot à cuire; 29- CYB.99.D2 94/21: lèvre de pot à cuire; 30- CYB.99.D2 94/22: fond.

Amphores: 31- CYB.99.D2 94/24: lèvre Dressel 1; 32- CYB.99.D2 94/21: anse Dressel 1.

Céramique du Bronze final: 33- CYB.99.D2 93/17: lèvre de pot; 34- CYB.99.D2 94/20: lèvre de pot; 35- CYB.99.D2 94/1: cordon digité; 36- CYB.99.D2 94/1: rebord de coupe.

Céramique du Bronze final: 33- CYB.99.D2 93/17: lèvre de pot; 34- CYB.99.D2 94/20: lèvre de pot; 35- CYB.99.D2 94/1: cordon digité; 36- CYB.99.D2 94/1: rebord de coupe.

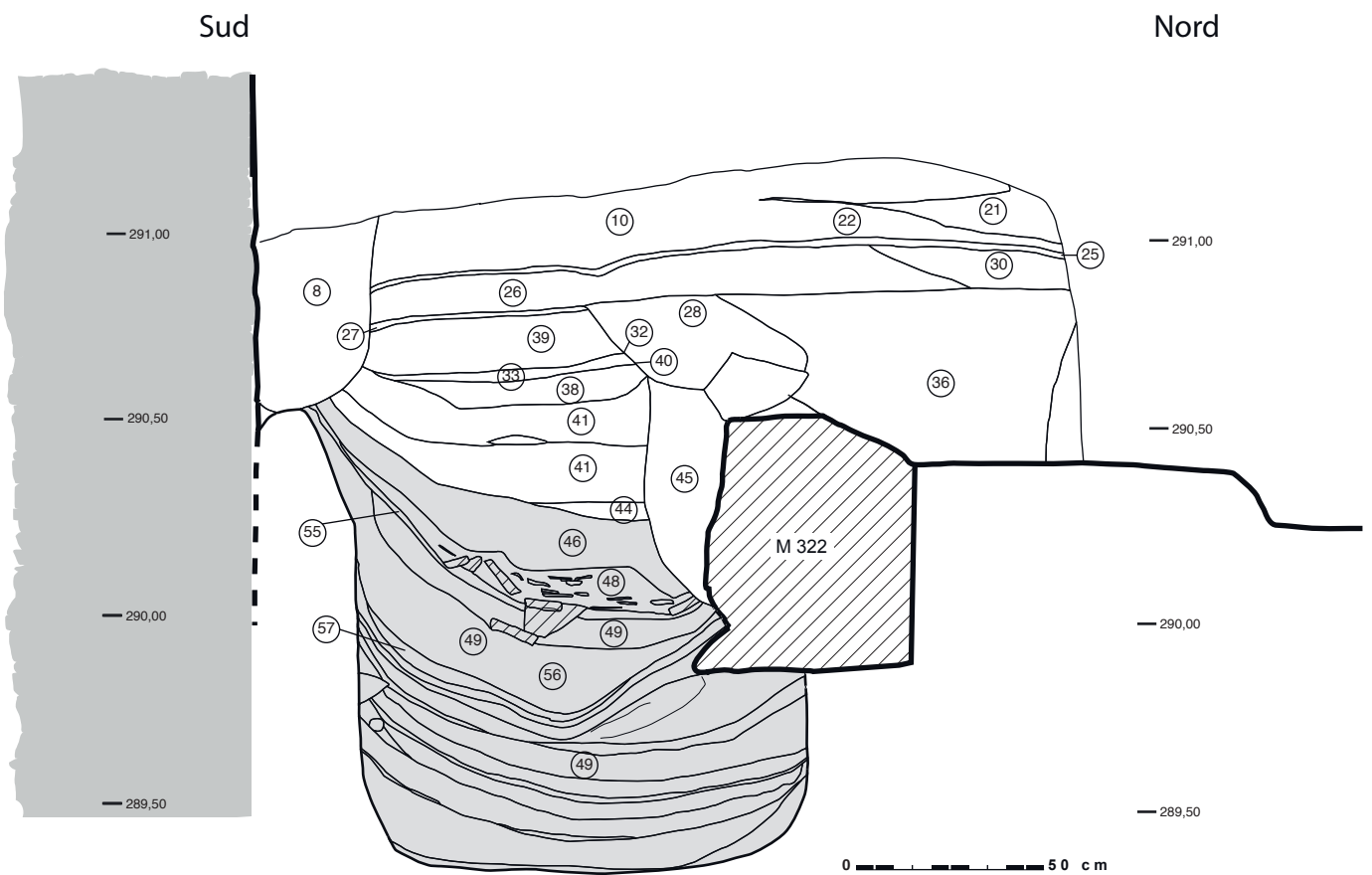

III. annexe 1 I. Lyon, les contextes précoces des fouilles du « sanctuaire de Cybèle ». Horizon IA, sondage D14. Coupe sud-nord à travers le portique nord de l'insula 1. 8-27: tranchée de fondation du mur M222 (état 3). 10-22-21- 25-26- 27: sols et recharges du portique de l'état 2 (horizon 3A); 39: remblais d'installation de l'état 2 (Horizon 2). 33-38-41: niveaux de l'état 1 (Horizon 1B).45: tranchée de fondation du mur M322, mur du portique de l'état 2. En gris le comblement de la fosse de l'Horizon IA. (A1).



III, annexe I 2. Lyon, les contextes précoces des fouilles du « sanctuaire de Cybèle ». Horizon IA, sondage D14. À l'arrière-plan, les niveaux de rue et la grande fosse de l'horizon IB (cliché A. Desbat).

Catégories	NB Tissons	%total	NMI	% NMI
Campanienne C				
Imitation vernis rouge	3	0,83	1	2,63
Imitation vernis noir	5	1,39	4	10,53
Sigillée	4	1,11	2	5,26
Parois fines	72	19,94	4	10,53
Aco				
Grise fine	35	9,70	5	13,16
Peinte	7	1,94	1	2,63
VRP	14	3,88	1	2,63
Divers fine	6	1,66		0,00
Lampes	2	0,55		0,00
Tota céra fines	148	41,00	18	47,37
Commune claire	51	14,13	2	5,26
Commune sombre	103	28,53	16	42,11
Divers grossière	8	2,22		0,00
Amphores	51	14,13	2	5,26
Dolium				
Total céra grossières	213	59,00	20	52,63
TOTAL GÉNÉRAL	361	100	38	100

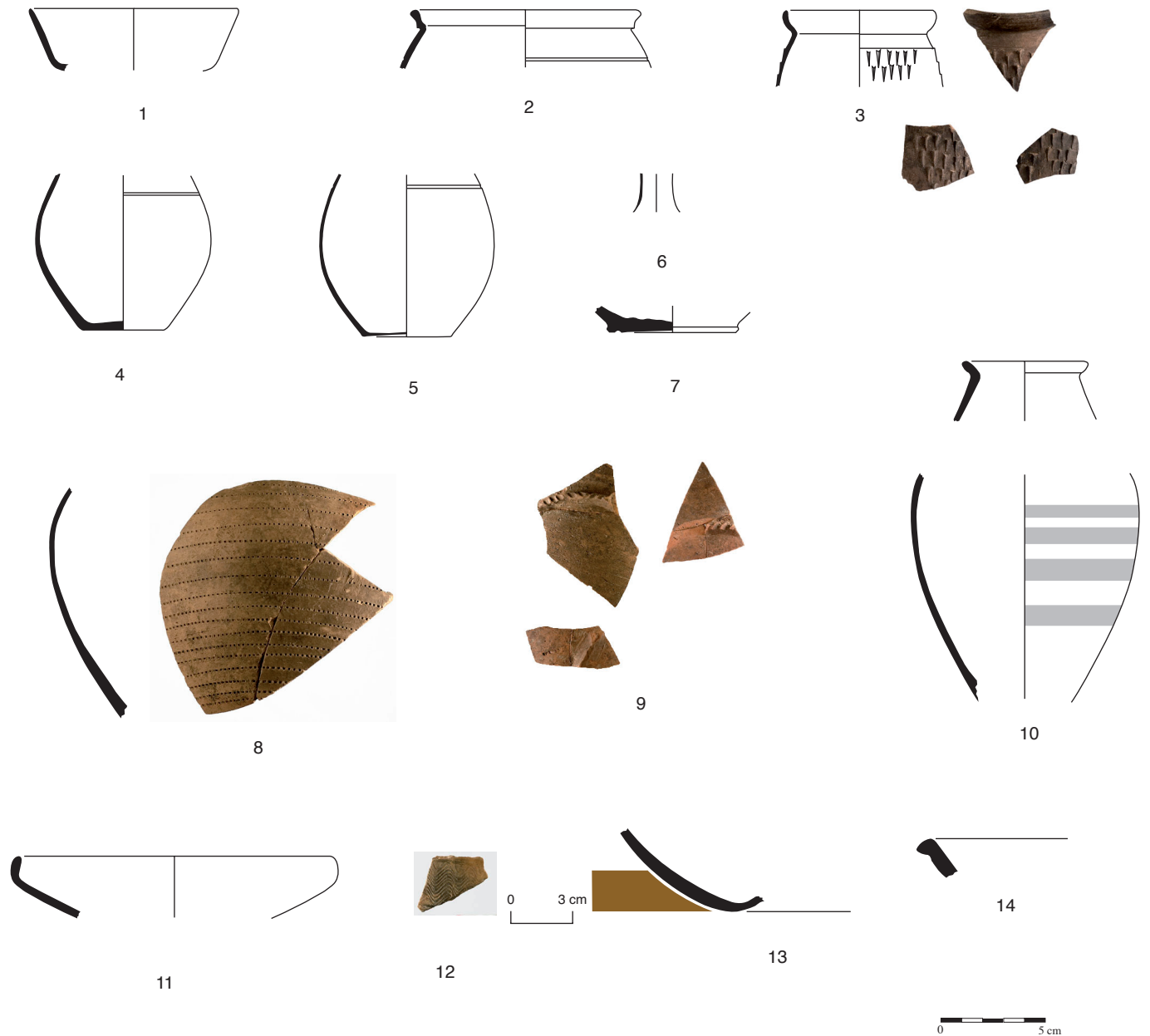

Ill. annexe 14. Lyon, les contextes précoces des fouilles du « sanctuaire de Cybèle ». Horizon 1A, sondage D14 (CYB.03.D14.49). Céramique.

Sigillée: 1. CYB.03.D14.49/1: bol *Conspectus* 7 (colle avec CYB.03.D6).

Céramique à paroi fine: 2. CYB.03.D14.49/8: lèvre de gobelet *Mayet* II; 3. CYB.03.D14.49/4: gobelet *Mayet* III à décor d'épines disposées en triangle; 4. CYB.03.D14.49/6: gobelet *Mayet* III B; 5. CYB.03.D14.49/5: gobelet *Mayet* III B; 6. CYB.03.D14.49/10: col d'ampoule; 7. CYB.03.D14.49/2: fond de gobelet; 8. CYB.03.D14.49/11: gobelet à décor de lignes pointillées; 9. CYB.03.D14.49/7: fragments de panse de gobelet *Mayet* III à décor d'arceaux.

Céramique grise fine: 10. CYB.03.D14.49/12: bouteille à décor de bandes lissées; 11. CYB.03.D14.49/13: écuelle à bord rentrant; 12. CYB.03.D14.49/1: fragment de coupe à décor ondé au peigne.

Céramique peinte: 13. CYB.03.D14.49/16: fond de bol type Roanne.

Plat à vernis rouge interne: 14. CYB.03.D14.49/31: lèvre de plat.

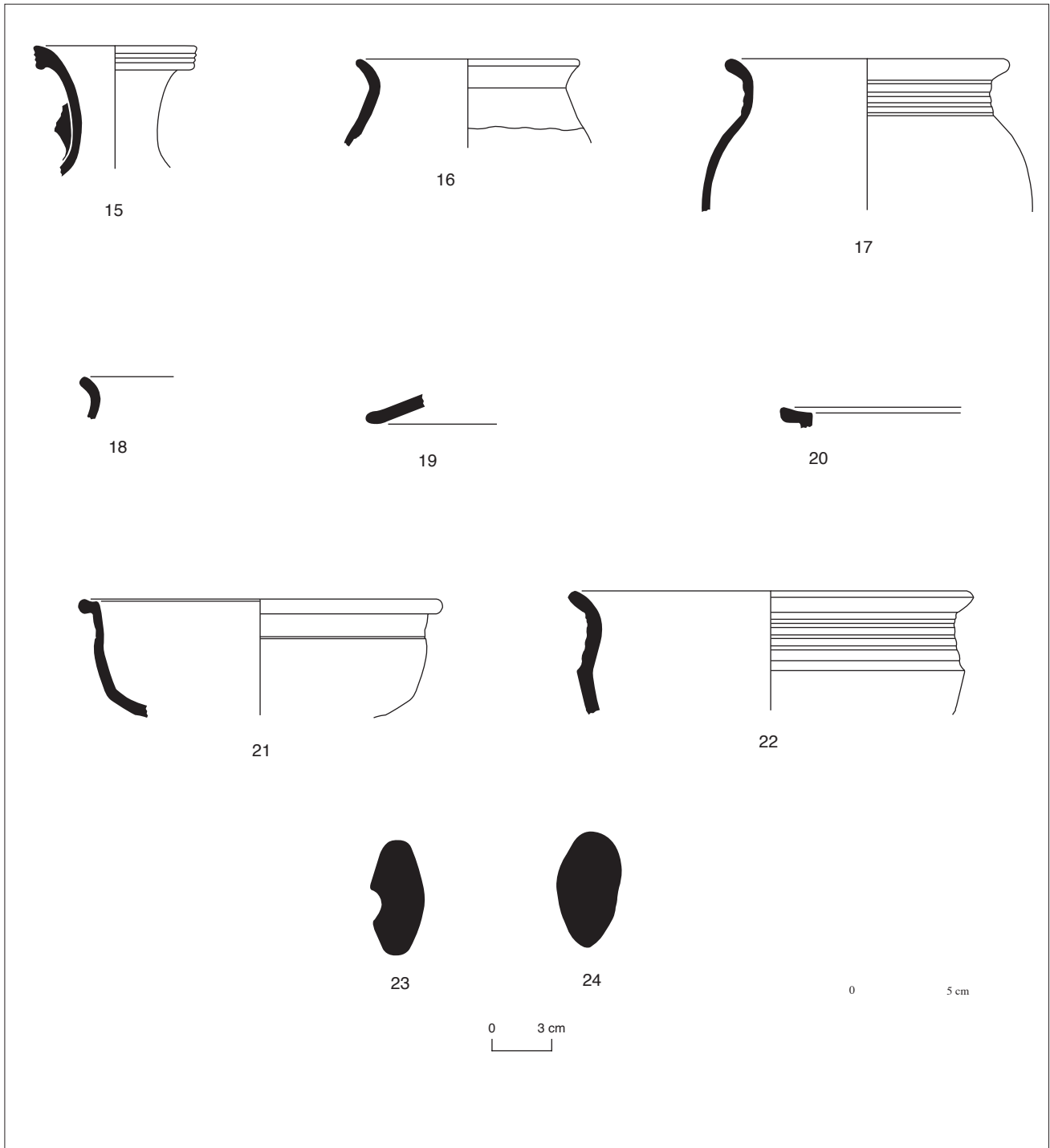

Ill. annexe 15. Lyon, les contextes précoces des fouilles du « sanctuaire de Cybèle ». Horizon IA, sondage D14 (CYB 03.D14.49). Céramique (suite).

Céramique commune claire: 15. CYB.03. D14.49/17: col de cruche.

Céramique commune sombre: 16. CYB.03. D14.49/19: col de pot, céramique modelée; 17. CYB.03. D14.49/19: pot à col côtlé;

18. CYB.03. D14.49/23: lèvre de pot; 19. CYB.03. D14.49/27: bord de couvercle

20. CYB.03. D14.49/26: lèvre de marmite; 21. CYB.03. D14.49/18: marmite; 22. CYB.03. D14.49/22: marmite à col côtlé.

Amphores: 23. CYB.03. D14.49/30: anse d'amphore Haltern 70; 24. CYB.03. D14.49/29: anse de Dressel I.



III. annexe 16. Lyon, les contextes précoces des fouilles du « sanctuaire de Cybèle ». Sondage H2, fosse de l'horizon IA (cliché A. Desbat).



Ill. annexe 17. Lyon, les contextes précoces des fouilles du « sanctuaire de Cybèle ». Sondage H2. A, la fosse de l'horizon IA une fois vidée, B: la fosse de l'âge du Bronze. C: Base d'un pilier de l'atrium tétrastyle de l'état 2 (cliché A. Desbat).

Catégories	NB Tessons	%total	NMI	% NMI
Campanienne A				
Campanienne B				
Campanienne C				
Imitation vernis rouge	4	0,39	2	3,64
Imitation vernis noir	3	0,29		0,00
Sigillée	4	0,39	2	3,64
Parois fines	68	6,59	7	12,73
Aco				
Grise fine	21	2,03	4	7,27
Peinte	39	3,78	1	1,82
VRP	13	1,26		0,00
Divers fine	2	0,19		0,00
Lampes	5	0,48		0,00
Tota céra fines	159	15,41	16	29,09
Commune claire	161	15,60	9	16,36
Commune sombre	242	23,45	15	27,27
Divers grossière	93	9,01	8	14,55
Amphores	368	35,66	7	12,73
Dolium	9	0,87		0,00
Total céra grossières	873	84,59	39	70,91
TOTAL GÉNÉRAL	1032	100	55	100

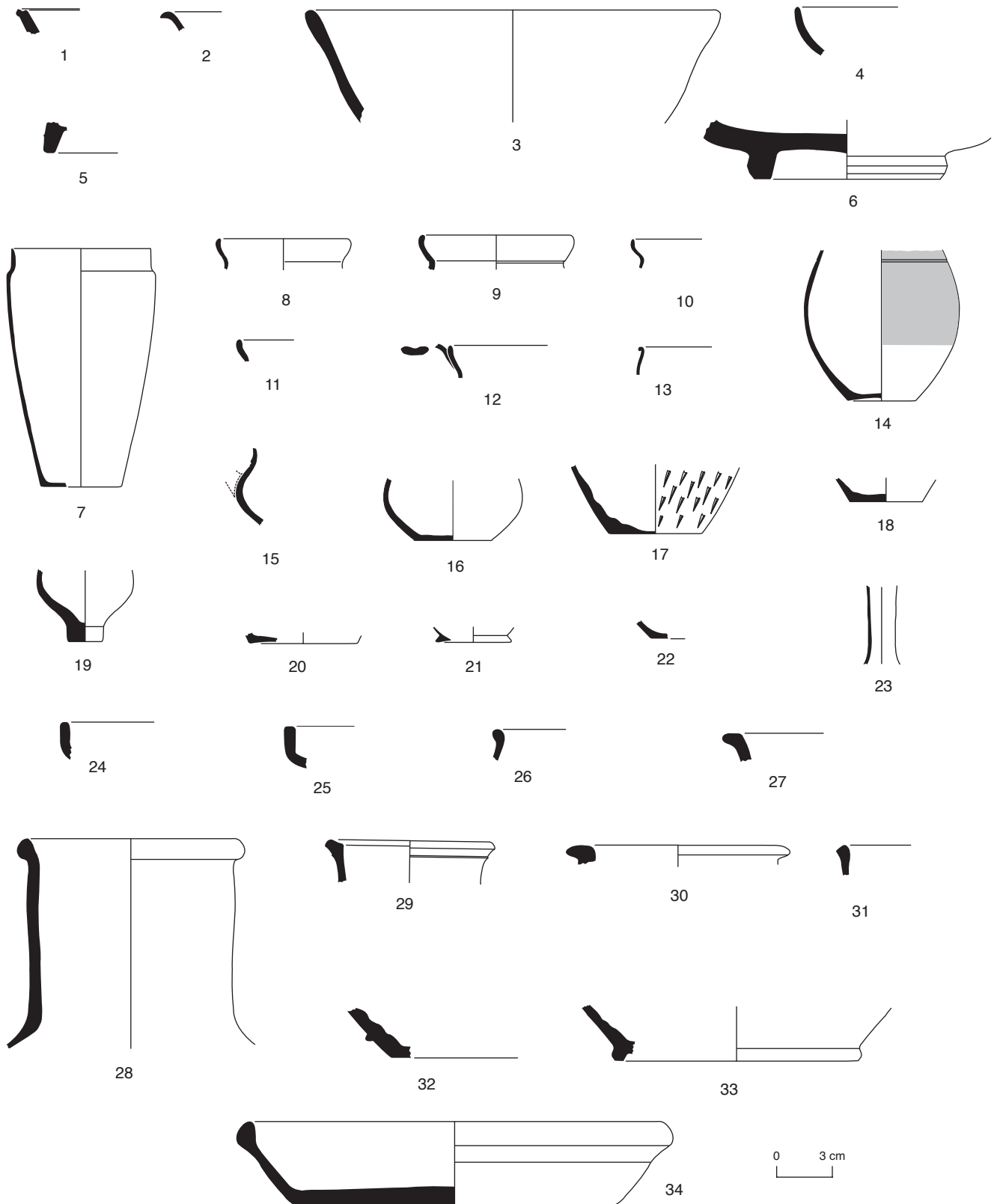

III. annexe 19. Lyon, les contextes précoces des fouilles du « sanctuaire de Cybèle ». Horizon IA, sondage H2. Céramique.

Sigillée: 1. CYB.03.H2.145/1: bord de bol *Conspectus* 8.1; 2. CYB.03.H2.158/1: bord de bol *Conspectus* 8.1.

Imitations: 3. CYB.03.H2.158/2: bol à bord oblique à vernis noir; 4. CYB.03.H2.147/1: bord de bol à vernis rouge; 5. CYB.03.H2.162/4: pied bol à vernis noir; 6. CYB.03.H2.158/26: fond bol à vernis noir.

Céramique à paroi fine: 7. CYB.03.H2.143/1: gobelet fuselé; 8. CYB.03.H2.138/1: lèvre gobelet *Mayet* III B; 9. CYB.03.H2.137/1: lèvre gobelet *Mayet* III B; 10. CYB.03.H2.148/2: lèvre gobelet *Mayet* III B; 11. CYB.03.H2.162/1: lèvre gobelet *Mayet* III B; 12. CYB.03.H2.158/22: lèvre gobelet ansé; 13. CYB.03.H2.158/21: bord de gobelet; 14. CYB.03.H2.137/2: gobelet *Mayet* III B; 15. CYB.03.H2.137/3: fragment gobelet à anses; 16. CYB.03.H2.158/23: fond; 17. CYB.03.H2.138/2: gobelet à décor d'épines; 18. CYB.03.H2.158/10: fond de gobelet; 19. CYB.03.H2.145/2: fond d'ampoule; 20. CYB.03.H2.137/4: fond de gobelet; 21. CYB.03.H2.136/1: fond de gobelet; 22. CYB.03.H2.143/2: fond de gobelet; 23. CYB.03.H2.162/9: col d'ampoule.

Céramique grise fine: 24. CYB.03.H2.144/1: bord de plat; 25. CYB.03.H2.158/20: bord de plat; 26. CYB.03.H2.144/2: bord de bol.

Céramique commune claire: 27. CYB.03.H2.158/8: lèvre de cruche; 28. CYB.03.H2.161/2: col d'olpe; 29. CYB.03.H2.158/4: lèvre de cruche; 30. CYB.03.H2.158/7: lèvre de cruche; 31. CYB.03.H2.158/5: lèvre de cruche; 32. CYB.03.H2.161/3: fond de pot; 33. CYB.03.H2.143/3: fond de cruche à pied annulaire.

Vernis rouge pompéien: 34. CYB.03.H2.158/14: plat à lèvre en amande.

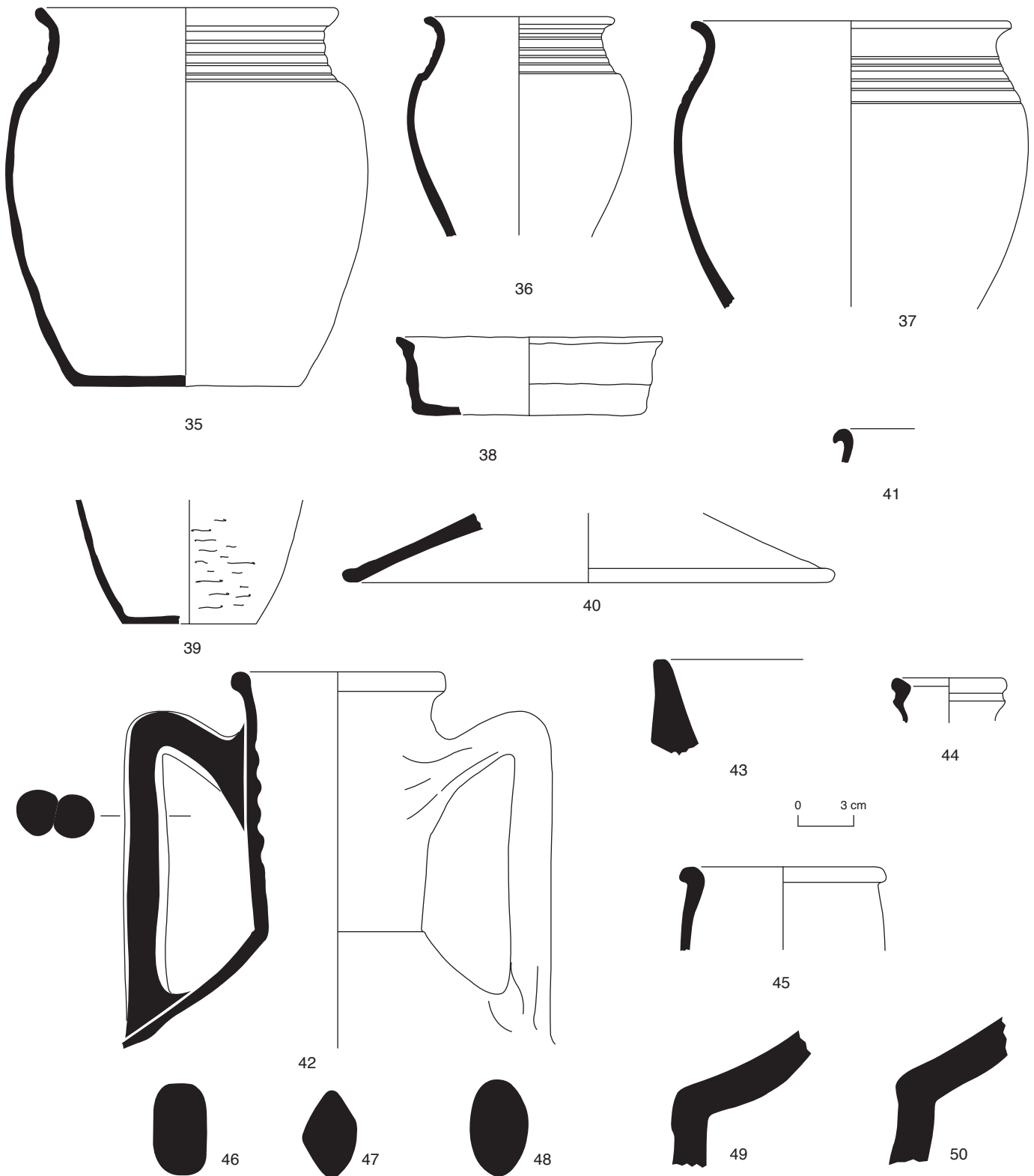

Ill. annexe 20. Lyon, les contextes précoces des fouilles du « sanctuaire de Cybèle ». Horizon IA, sondage H2. Céramique (suite).

Céramique commune sombre: 35. CYB.03. H2.162/9: Pot à cuire à col côtelé; 36. CYB.03. H2.138/7: Pot à cuire à col côtelé; 37. CYB.03. H2.158/11: Pot à cuire à col côtelé; 38. CYB.03. H2.138/8: plat à cuire; 39. CYB.03. H2.138/6: fond pot à cuire; 40. CYB.03. H2.158/17: couvercle; 41. CYB.03. H2.145/3: bord de pot.
Amphores: 42. CYB.03. H2.162/3: col de Dressel 2/4 pompéienne; 43. CYB.03. H2.158/28: lèvres de Dressel I; 44. CYB.03. H2.162/1: lèvres d'amphore agora F65; 45. CYB.03. H2.137/8: lèvres d'amphore orientale; 46. CYB.03. H2.158/25: anse; 47. CYB.03. H2.158/24: anse; 48. CYB.03. H2.158/15: anse de Dressel I; 49. CYB.03. H2.162/2: épaule d'amphore Dressel 1B; 50. CYB.03. H2.158/16: épaule d'amphore Dressel 1B.

Catégories	NB Tesson	%total	NMI	% NMI
Campanienne A				
Campanienne B				
Campanienne C				
Imitation vernis rouge				
Imitation vernis noir				
Sigillée				
Parois fines	5			
Aco				
Grise fine	16		1	
Peinte	10			
VRP				
Divers fine				
Lampes	1			
Tota céra fines	32	16,1%	1	9,1%
Commune claire	4			
Commune sombre	91		8	
Divers grossière				
Amphores	72		2	
Dolium				
Total céra grossières	167	83,9	10	90,9
TOTAL GÉNÉRAL	199	100	11	100

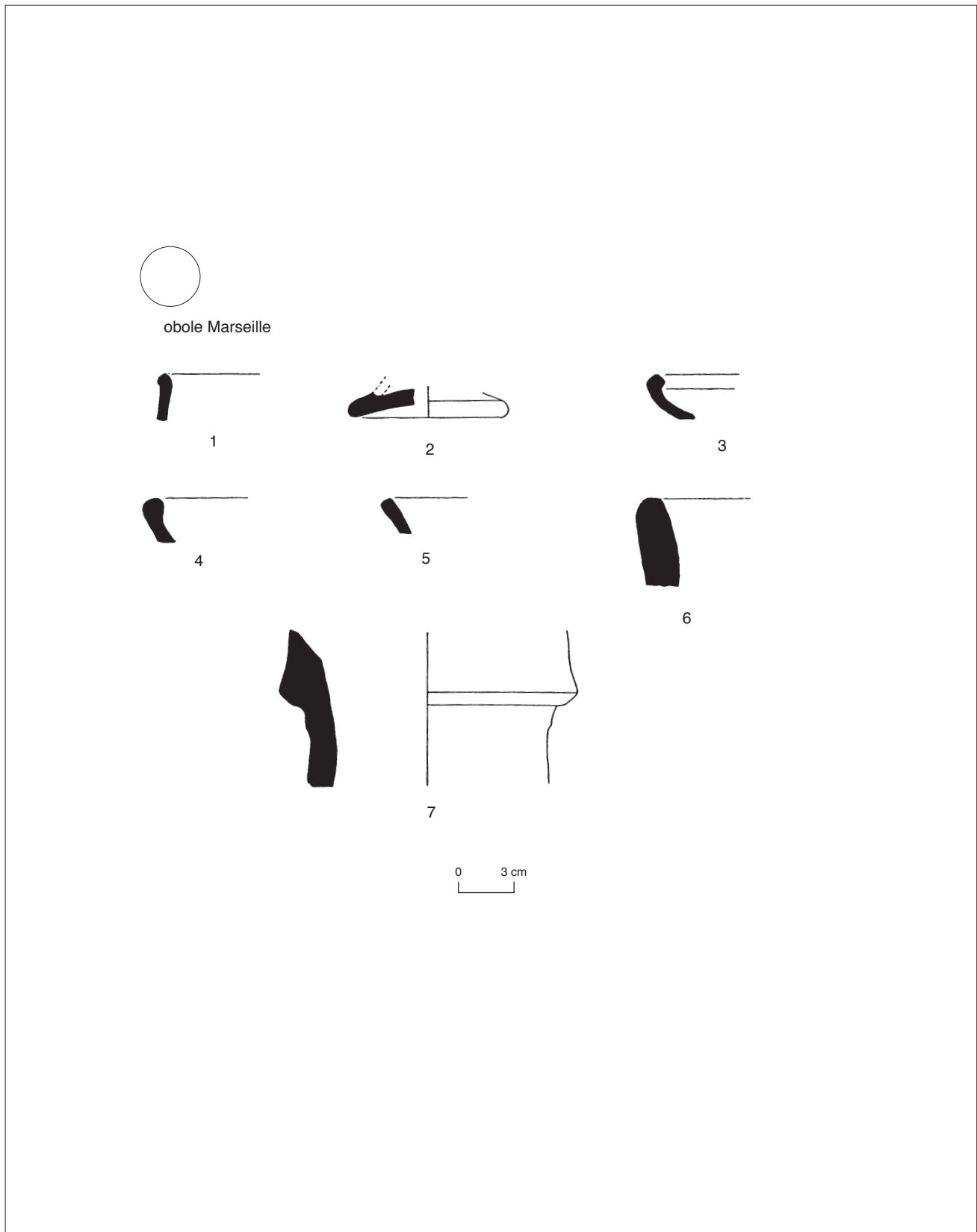

III. annexe 22. Lyon, les contextes précoces des fouilles du « sanctuaire de Cybèle ». Horizon IA, sondage D2, US 65. Céramique.

Céramique grise fine: 1. CYB.99.D2.65/1: rebord de jatte.

Céramique peinte: 2. CYB.99.D2.65/2: pied de vase balustre.

Céramique commune sombre rouge: 3. CYB.99.D2.65/5: rebord d'écuelle à bord rentrant.

Céramique commune grise: 4. CYB.99.D2.65/8: bord de plat; 5. CYB.99.D2.65/4: lèvre pot.

Amphore: 6. CYB.99.D2.65/9: Lèvre amphore Dressel 1B; 7. CYB.99.D2.65/10: Lèvre amphore Dressel 1B.

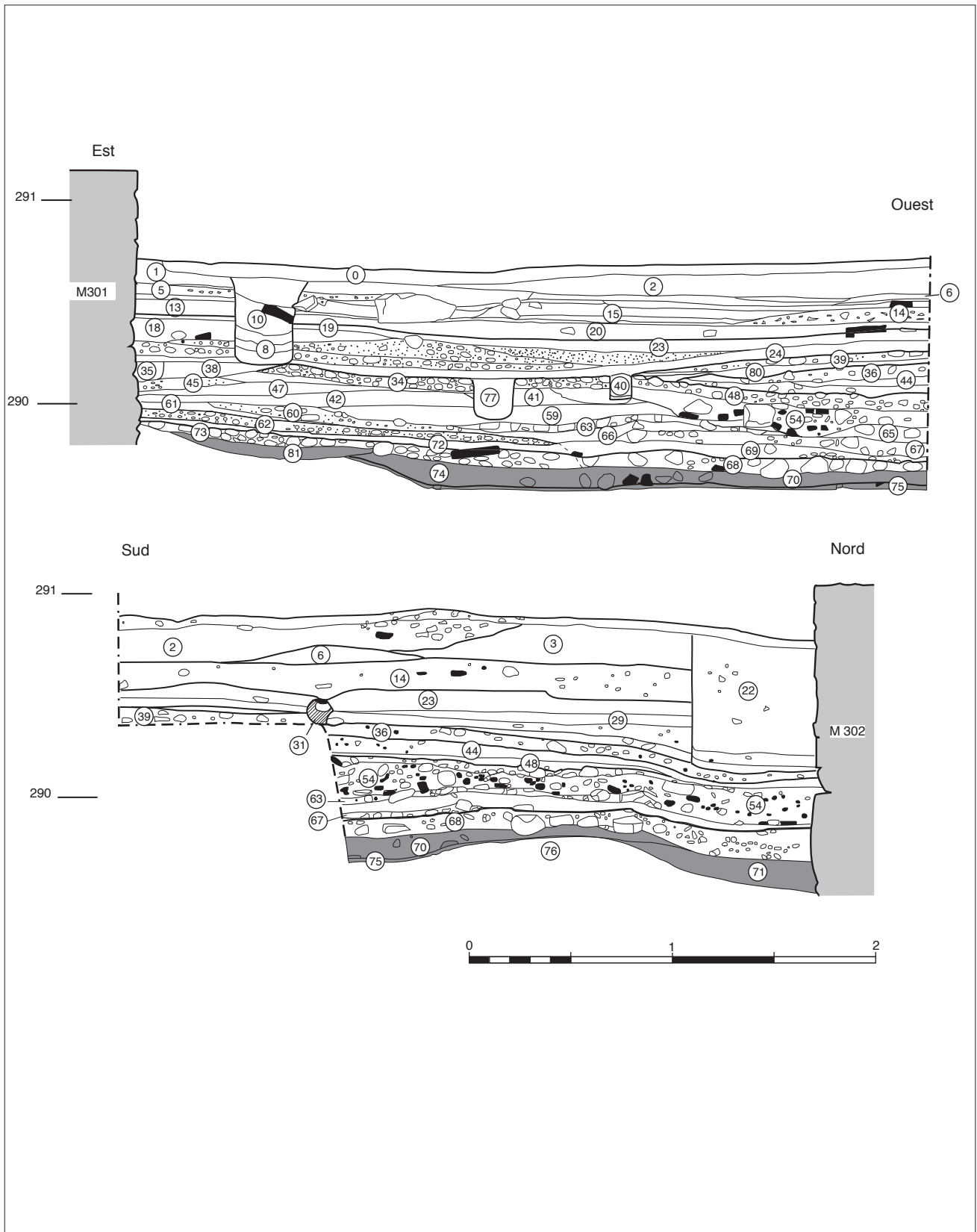

Ill. annexe 23. Lyon, les contextes précoces des fouilles du « sanctuaire de Cybèle ». Horizon IA, sondage D1 : coupe stratigraphique est-ouest et nord-sud. En grisé, le remblai antérieur au premier niveau de rue (68-73).



III. annexe 24. Lyon, les contextes précoces des fouilles du « sanctuaire de Cybèle ». Horizon IA, sondage D1.A: la fosse 313 sous le premier niveau de la rue (photo D1 313, cliché A. Desbat).

Catégories	NB Tessons	%total	NMI	% NMI
Campanienne A				
Campanienne B				
Campanienne C				
Imitation vernis rouge				
Imitation vernis noir	12	10	1	
Sigillée				
Parois fines	1	1		
Aco				
Grise fine	4	3		
Peinte	5	4		
VRP	1	1	1	
Divers fine				
Lampes				
Tota céra fines	33	20	4	25
Commune claire	28	24	4	
Commune sombre	35	30	2	
Divers grossière				
Amphores	27	23		
Dolium	2	2		
Total céra grossières	92	80	6	75
TOTAL GÉNÉRAL	115	100	8	100

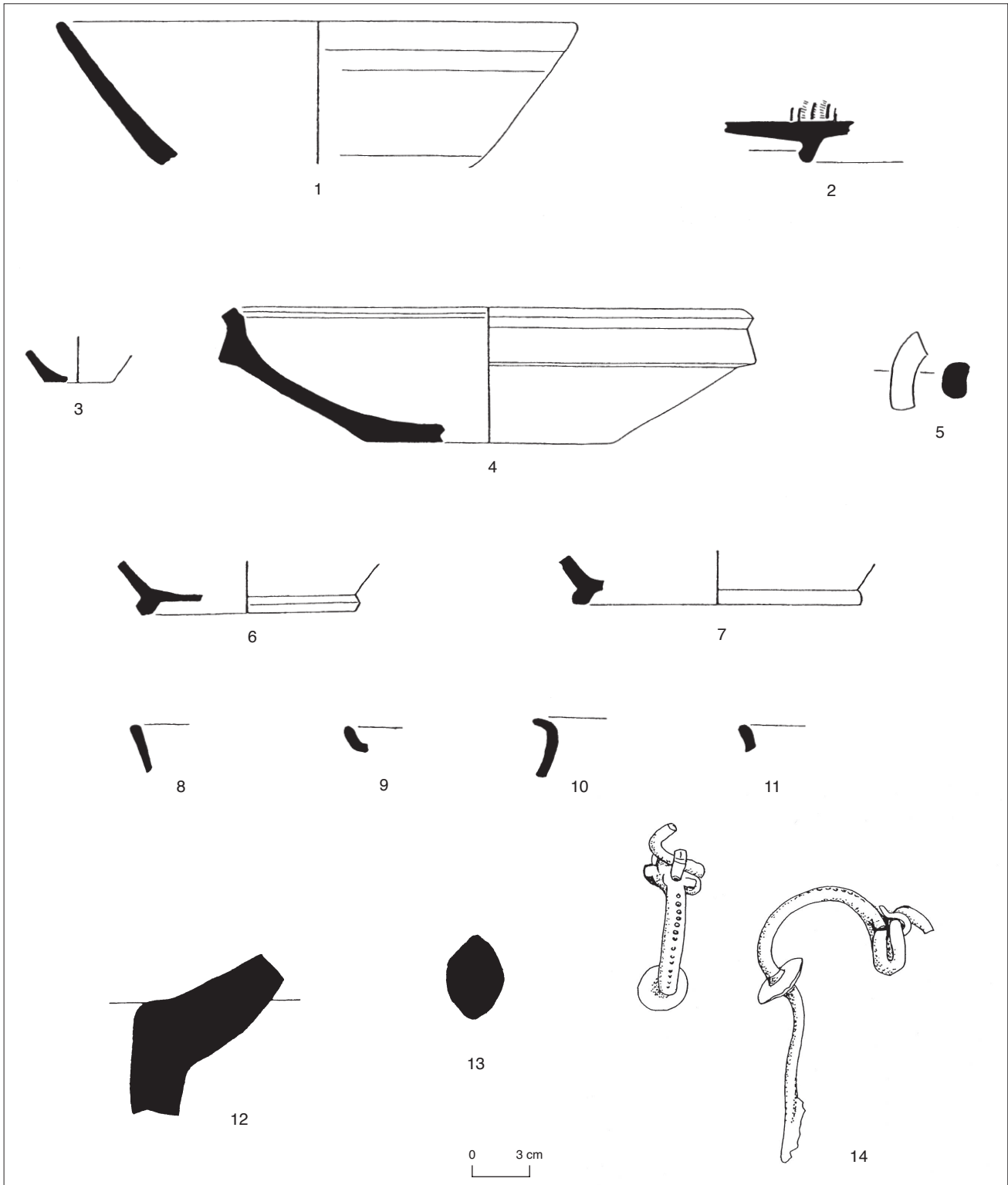

Ill. annexe 26. Lyon, les contextes précoces des fouilles du « sanctuaire de Cybèle ». Horizon IA, sondage D1, US 313. Céramique.

Imitation de sigillée: 1- CYB.99.D1.313/8: coupe à bord oblique à vernis noir; 2- CYB.99.D1.313/2: fond de plat à vernis noir.

Céramique à paroi fine: 3- CYB.99.D1.313/3: fond de gobelet.

Céramique commune claire: 4- CYB.99.D1.313/4: mortier; 5- CYB.99.D1.313/8: anse; 6- CYB.99.D1.313/11: fond de cruche; 7- CYB.99.D1.313/10: fond de cruche.

Céramique grise fine: 8- CYB.99.D1.313/16: bord de coupe à paroi oblique; 9- CYB.99.D1.313/12: écuelle à bord rentrant.

Céramique commune sombre: 10- CYB.99.D1.313/13: col de pot; 11- CYB.99.D1.313/7: lèvres de pot à cuire.

Amphores: 12 - CYB.99.D1.313/15: épaule de Dressel I; 13- CYB.99.D1.313/16: anse de Dressel I.

Objet en métal.

14- CYB.99.D1.313/1: fibule type Metzler 4C (Feugère 15; Gaspard 7c, n° 771).



III. annexe 27. Lyon, les contextes précoces des fouilles du « sanctuaire de Cybèle ». Fibule en bronze de type Alésia (Horizon IA) (cliché A. Desbat).





Catégories	NB Tessons	%total	NMI	% NMI
Campanienne A				
Campanienne B	1	0,3	1	
Campanienne C				
Imitation vernis rouge	1	0,3		
Imitation vernis noir				
Sigillée	1	0,3		
Parois fines	11	3,3		
Aco				
Grise fine	5	1,5	1	
Peinte	5	1,5		
VRP	2	0,6	1	
Divers fine				
Lampes				
Tota céra fines	26	7,8	3	25
Commune claire	60	18	3	
Commune sombre	82	24,6	5	
Divers grossière				
Amphores	164	49,2	1	
Dolium	1	0,3		
Total céra grossières	307	92,2	9	75
TOTAL GÉNÉRAL	333	100	12	100

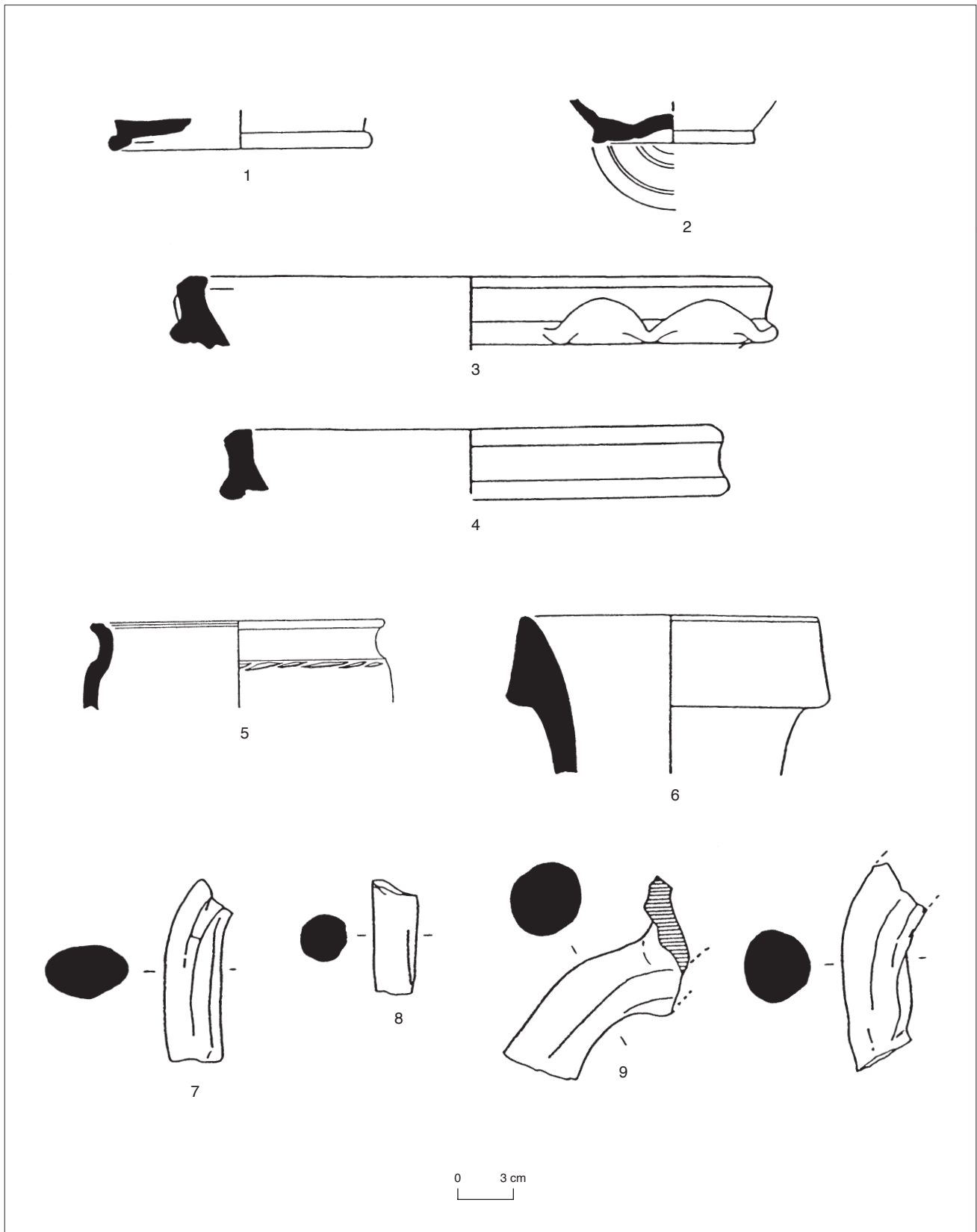

Ill. annexe 31. Lyon, les contextes précoces des fouilles du « sanctuaire de Cybèle ». Horizon IA, sondage D1. Céramique.

Céramique commune claire: 1- CYB.95.D1.74/5: fond de cruche; 2- CYB.95.D1.74/11: fond de cruche; 3- CYB.95.D1.74/6: mortier à lèvres en bandeau à décor de festons; 4- CYB.95.D1.74/7: mortier à lèvres en bandeau.

Céramique commune sombre: 5- CYB.95.D1.74/1: pot en céramique modelée.

Amphores: 6- CYB.95.D1.74/11: amphore Dressel 1; 7- CYB.95.D1.74/10: anse d'amphore Dressel 1; 8- CYB.95.D1.74/8: anse d'amphore Dressel 2/4; 9- CYB.95.D1.74/11: anse d'amphore de Brindes?; 10- CYB.95.D1.74/9: anse d'amphore de Brindes?

Catégories	NB Tessons	%total	NMI	% NMI
Campanienne A				
Campanienne B	9	1,68	1	3,23
Campanienne C				
Imitation vernis rouge		0,00		0,00
Imitation vernis noir	6	1,12		0,00
Sigillée	15	2,80	3	9,68
Parois fines	8	1,50	1	3,23
Aco		0,00		0,00
Grise fine	41	7,66	1	3,23
Peinte	22	4,11	3	9,68
VRP	3	0,56		0,00
Divers fine				
Lampes				
Tota céra fines	104	19,44	9	29,03
Commune claire	64	11,96	7	22,58
Commune sombre	92	17,20	8	25,81
Divers grossière				
Amphores	272	50,84	6	19,35
Dolium	3	0,56	1	3,23
Total céra grossières	431	80,56	22	70,97
TOTAL GÉNÉRAL	535	100	31	100

III. annexe 32. Lyon, les contextes précoces des fouilles du « sanctuaire de Cybèle ». Horizon IB, sondage D1. Le matériel du premier niveau de rue (tableau).

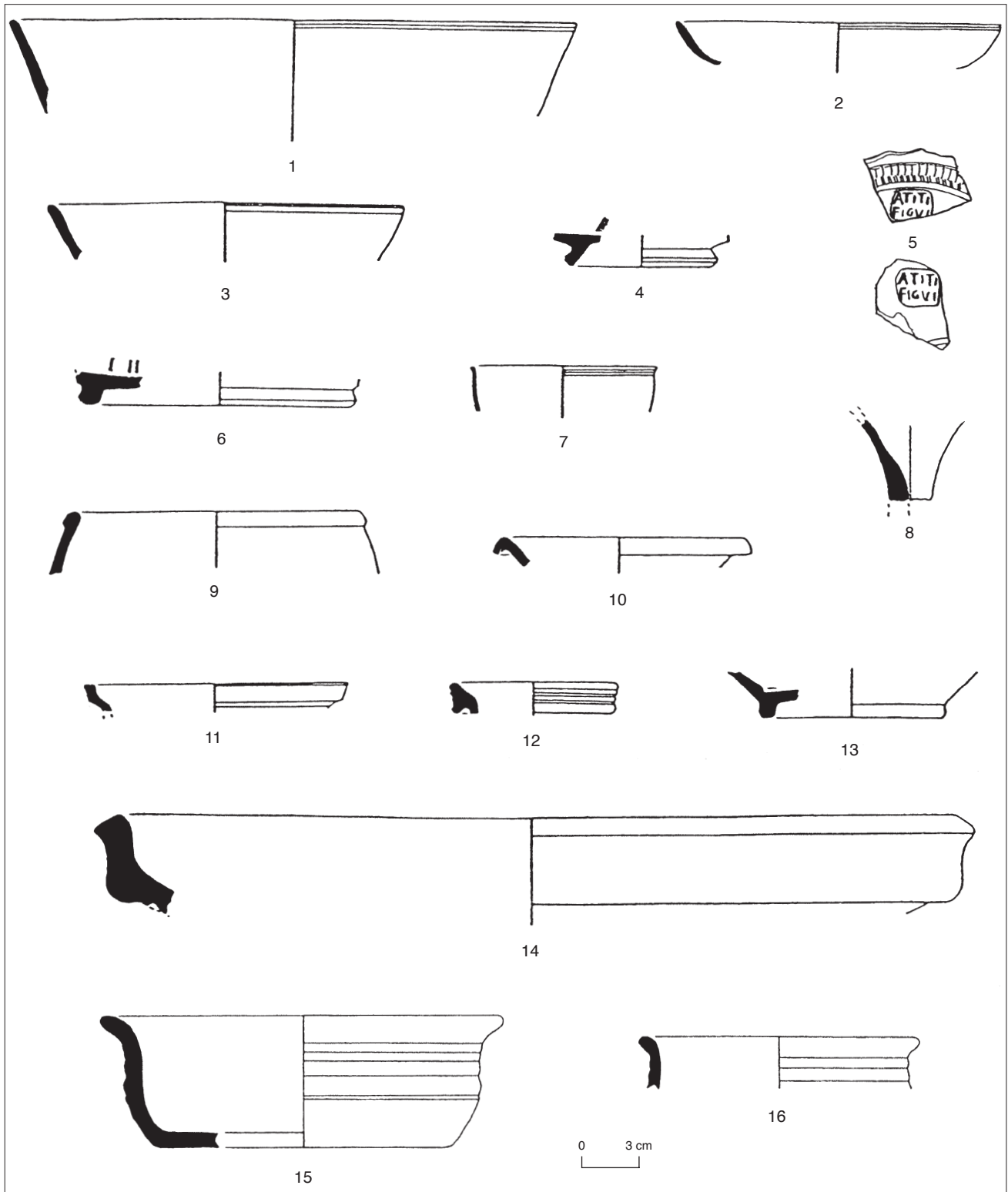

Ill. annexe 33. Lyon, les contextes précoces des fouilles du « sanctuaire de Cybèle ». Horizon IB, sondage D1, US 70-84. Céramique.

Campanienne: 1 - CYB. 95. D1.73/15: fragment d'un grand bol Lamboglia 8.

Sigillée: 2 - CYB. 95. D1.73/11: fragment d'assiette Conspectus 4.1; 3 - CYB. 95. D1.73/18: fragment de bord Goudineau 1; 4 - CYB. 95. D1.73/7: fragment de fond de bol; 5 - CYB. 95. D1.73/9 et CYB. 95. D1.73/10: fond estampillé A.TITI.FIGV(I) (OC. 2002); 6 - CYB. 95. D1.73/4: fond de plat avec pied annulaire.

Céramique à parois fines: 7. CYB. 95. D1.73/17: fragment de bord de gobelet.

Céramique peinte: 9. CYB. 95. D1.73/13: lèvre de bol de Roanne.

Céramique grise fine: 10. CYB. 95. D1.73/20: coupe à lèvre pendante.

Céramique commune claire: 11. CYB. 95. D1.73/38: lèvre de pot; 12. CYB. 95. D1.73/41: cruche à lèvre striée; 13. CYB. 95. D1.73/36: pied annulaire de cruche; 14. CYB. 95. D1.73/45: mortier à lèvre en bandeau.

Céramique commune sombre: 15. CYB. 95. D1.73/21: commune sombre noire; marmite à col côtélé; 16. CYB. 95. D1.73/35: commune sombre rouge; pot ovoïde.

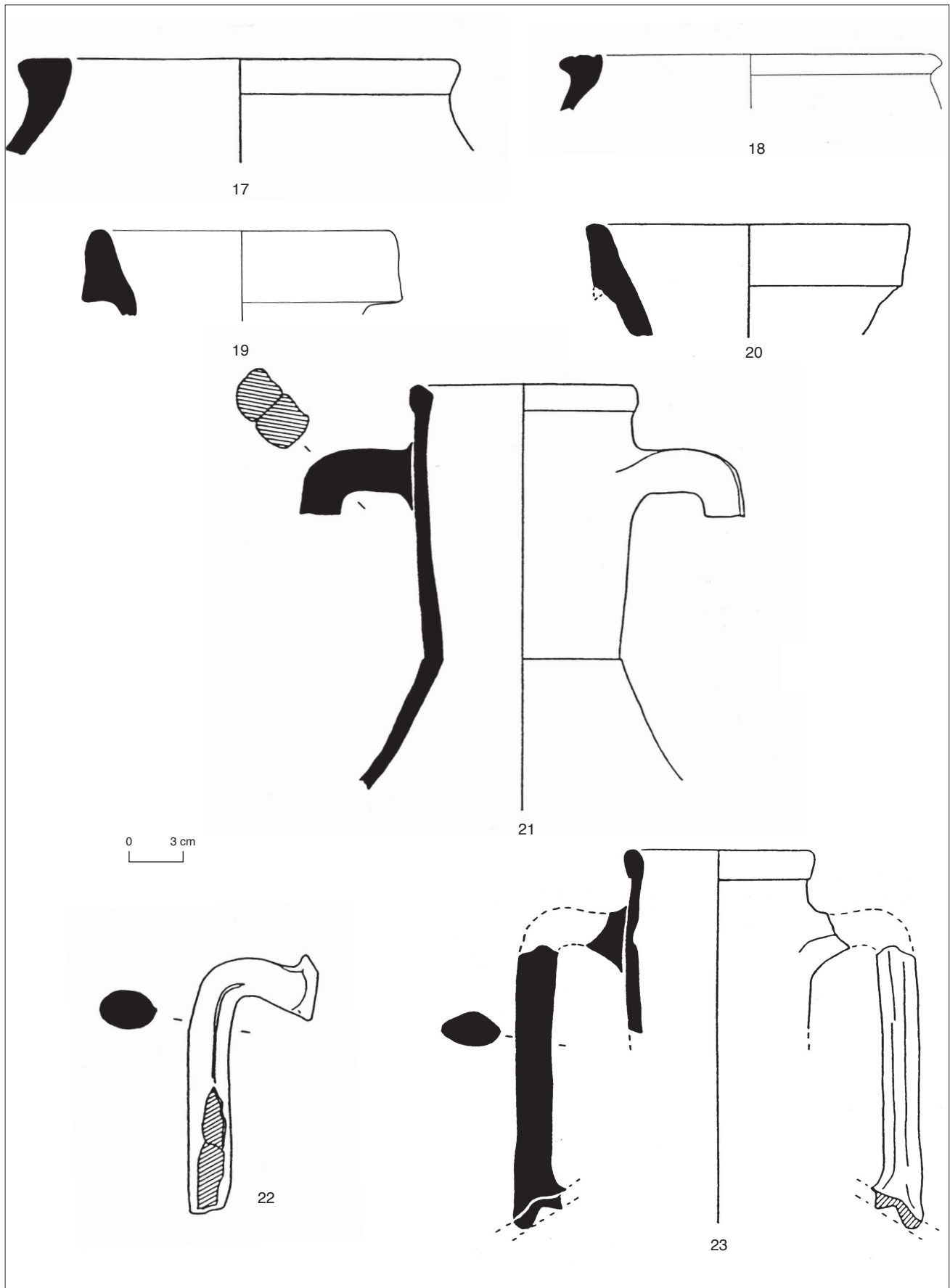

III. annexe 34. Lyon, les contextes précoces des fouilles du « sanctuaire de Cybèle ». Horizon 1B, sondage D1, US 70-84. Céramique (suite).
 Dolium: 17. CYB. 95. D1.73/28: lèvre de dolium, pâte brune; 18. CYB. 95. D1.73/
 Amphores: 19. CYB. 95. D1.73/2: amphore Dressel 1; 20. CYB. 95. D1.73/50: amphore italique Dressel 2/4; 21. CYB. 95. D1.73/51: amphore Dressel 9; 22. CYB. 95. D1.73/49: anse d'amphore orientale; 23. CYB. 95. D1.73/47: amphore orientale.

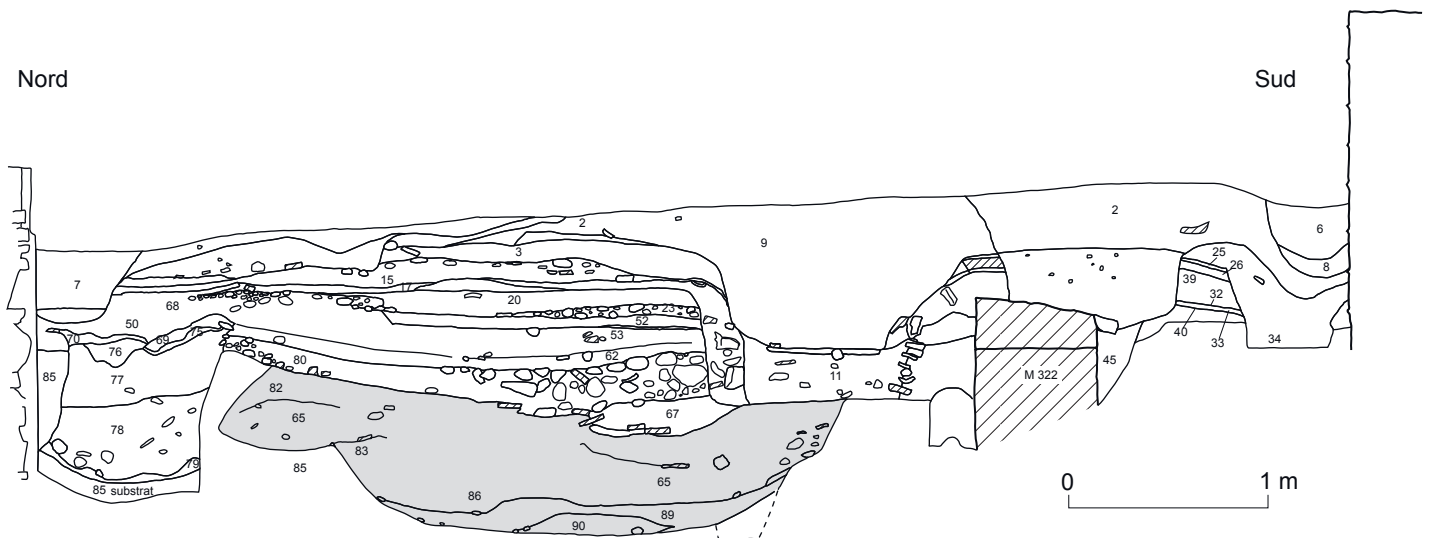

III. annexe 35. Lyon, les contextes précoces des fouilles du « sanctuaire de Cybèle ». Horizon 1B, sondage D14, coupe stratigraphique nord-sud. M322: mur du portique de l'état 2. M222 mur de l'état 3. 65-67- 82-83-86-89: comblement de la grande fosse sous la rue (horizon 1B).

Catégories	NB Tessons	%total	NMI	% NMI
Campanienne A				
Campanienne B	1	0,32	1	3,85
Campanienne C				
Imitation vernis rouge	5	1,59	2	7,69
Imitation vernis noir	3	0,95	2	7,69
Sigillée	9	2,86	1	3,85
Parois fines	33	10,48		
Aco				
Grise fine	7	2,22	3	11,54
Peinte	3	0,95		
VRP	2	0,63		
Divers fine				
Lampes	5	1,59		
Tota céra fines	68	21,59	9	34,62
Commune claire	94	29,84	4	15,38
Commune sombre	76	24,13	8	30,77
Divers grossière	1	0,32	1	3,85
Amphores	75	23,81	4	15,38
Dolium	1	0,32		
Total céra grossières	247	78,41	17	65,38
TOTAL GÉNÉRAL	315	100	26	100

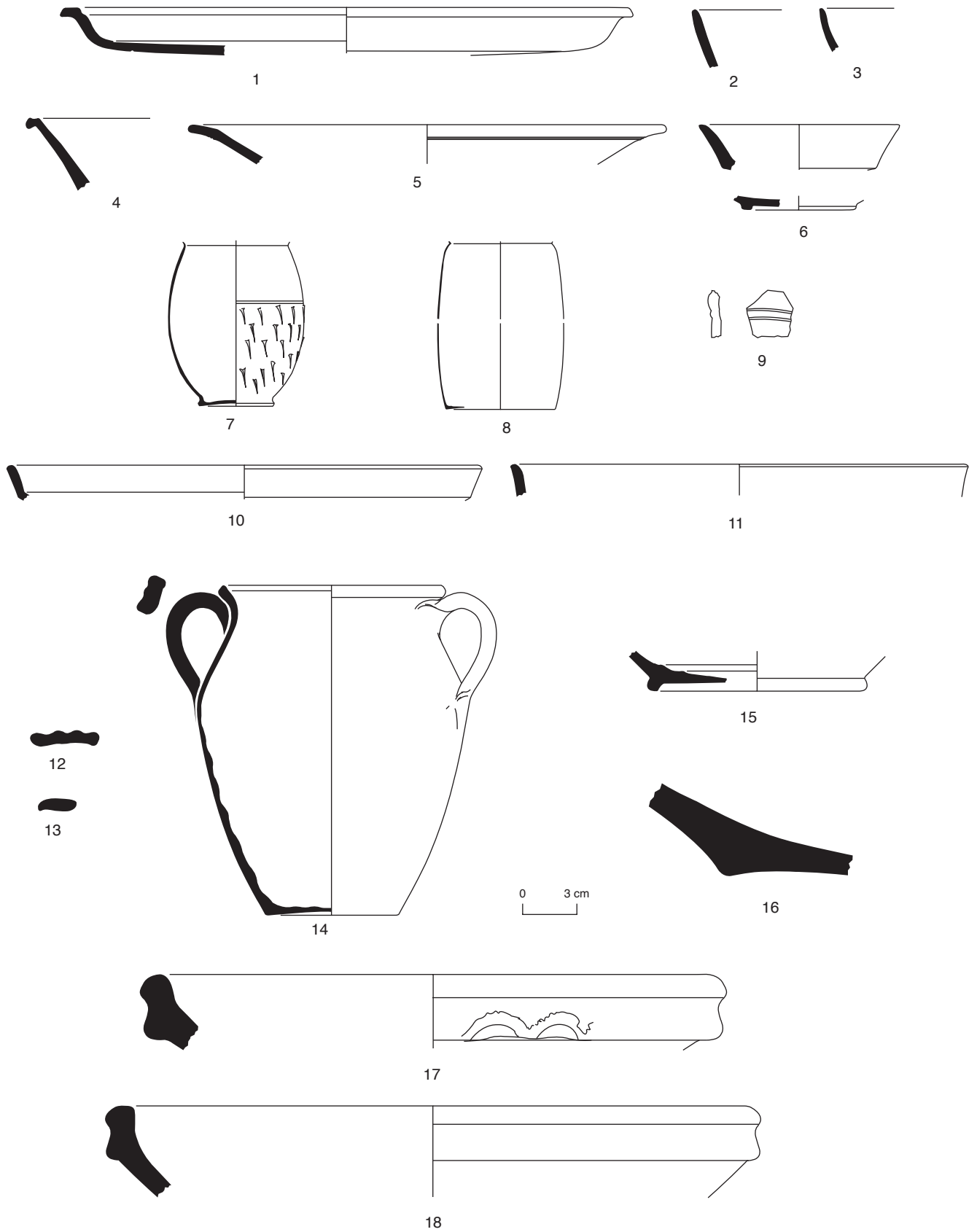

Ill. annexe 37. Lyon, les contextes précoces des fouilles du « sanctuaire de Cybèle ». Horizon IB, sondage D14, US 31. Céramique.

1. CYB.03 D14.31/11 : Plat à marli, variante de Conspectus 5.4.

Imitations: 2. CYB.03 D14.31/12 : bord de plat ou de bol à vernis noir; 3. CYB.03 D14.31/x : bord de bol vernis noir; 4. CYB.03 D14.31/3 : bol de type Conspectus 8.1 à vernis rouge; 5. CYB.03 D14.31/5 : plat à bord évasé, à vernis rouge; 6. CYB.03 D14.31/4 : bol de type Conspectus 7.2 vernis rouge.

Céramique à paroi fine: 7. CYB.03 D14.31/6 : gobelet Mayet III à décor d'épines; 8. CYB.03 D14.31/7 : gobelet tonneau.

Céramique grise fine: 9. CYB.03 D14.31/37 : fragment de vases à panse moulurée; 10. CYB.03 D14.31/34 : bord de plat à bord oblique; 11. CYB.03 D14.31/35 : bord de plat à bord oblique.

Céramique commune claire: 12. CYB.03 D14.31/23 : anse de cruche; 13. CYB.03 D14.31/29 : anse de cruche; 14. CYB.03 D14.31/18 : pot à deux anses; 15. CYB.03 D14.31/19 : fond de cruche;

16. CYB.03 D14.31/42 : fond de mortier; 17. CYB.03 D14.31/31 : mortier à bord en bandeau, avec décor digité; 18. CYB.03 D14.31/32 : mortier à bord en bandeau.

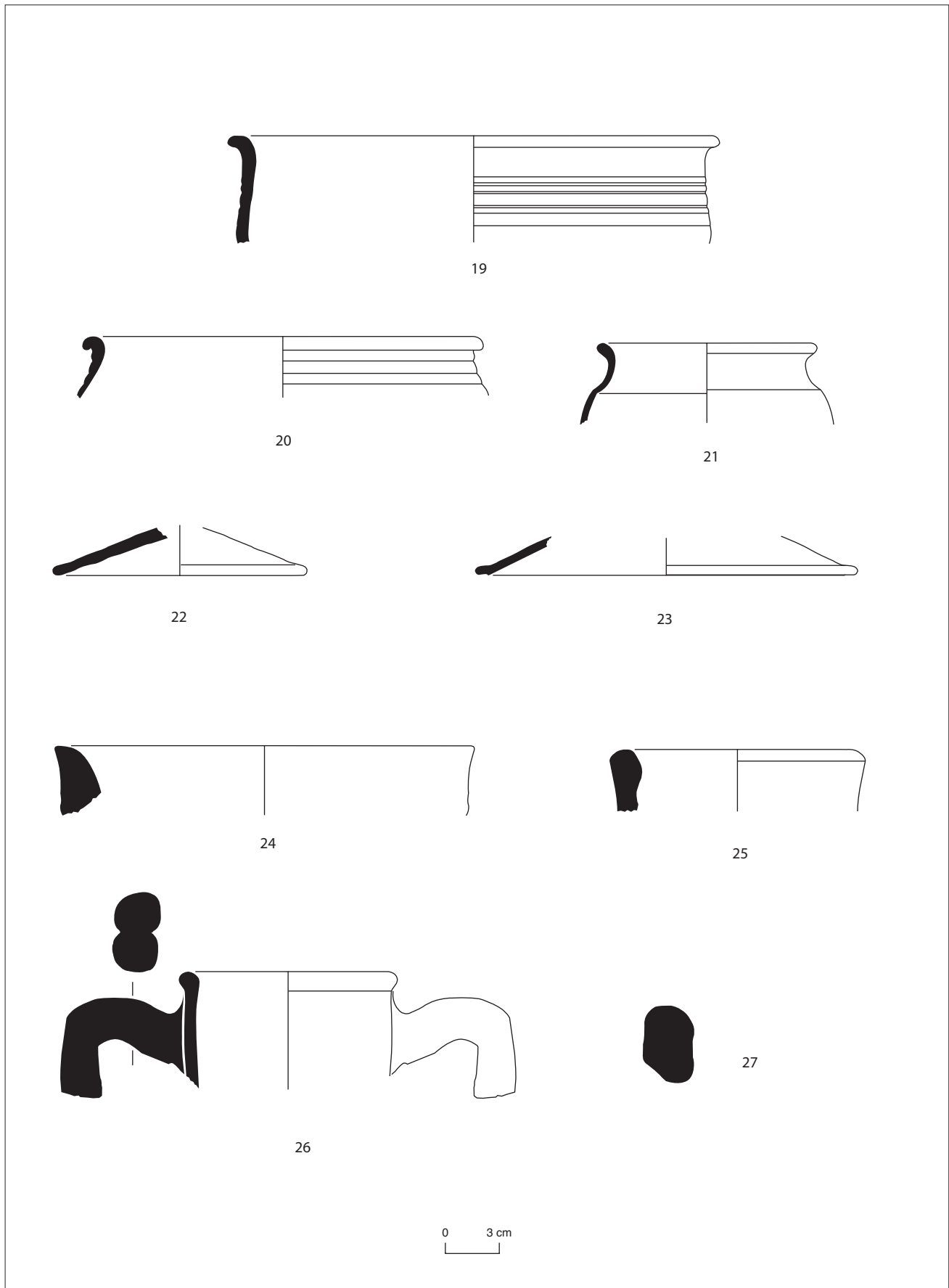

Ill. annexe 38. Horizon IB, sondage D14, US 31. Céramique (suite).

Céramique commune sombre: 19. CYB.03 D14.31/36: marmite à panse côtelée; 20. CYB.03 D14.31/12: col de pot; 21. CYB.03 D14.31/13: col de pot; 22. CYB.03 D14.31/11: couvercle; 23. CYB.03 D14.31/24: couvercle.

Amphores: 24. CYB.03 D14.31/39: lèvre de Dressel 1; 25. CYB.03 D14.31/38: lèvre d'amphore Pascual 1; 26. CYB.03 D14.31/41: col de Dressel 2/4; 27. CYB.03 D14.31/40: anse.



Catégories	NB Tessons	%total	NMI	% NMI
Campanienne A				
Campanienne B				
Campanienne C				
Imitation vernis rouge	28	2,46	1	2,22
Imitation vernis noir	7	0,62	1	2,22
Sigillée	35	3,08	6	13,33
Parois fines	48	4,23	5	11,11
Aco	1	0,09	1	2,22
Grise fine	8	0,70	1	2,22
Peinte	28	2,46	4	8,89
VRP	7	0,62		0,00
Divers fine				
Lampes	17	1,50		0,00
Tota céra fines	179	15,76	19	42,22
Commune claire	472	41,55	7	15,56
Commune sombre	382	33,63	15	33,33
Divers grossière	2	0,18	1	2,22
Amphores	101	8,89	3	6,67
Dolium				
Total céra grossières	957	84,24	26	57,78
TOTAL GÉNÉRAL	1136	100	45	100

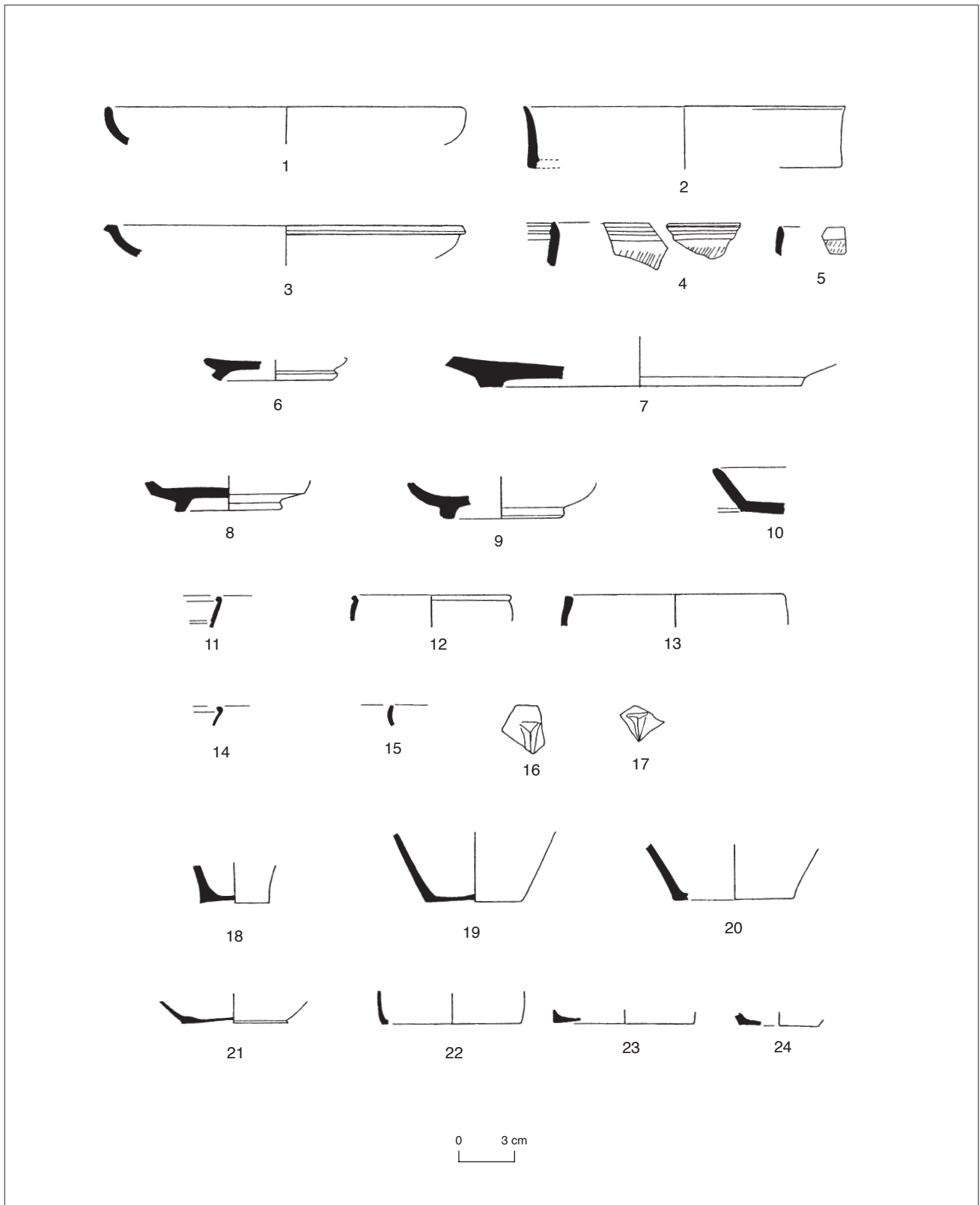

Ill. annexe 41. Lyon, les contextes précoces des fouilles du « sanctuaire de Cybèle ». Horizon 1B. Le mobilier de la fosse D1.289.

Céramique.

Sigillée: 1- CYB.99.D1.289/4: rebord de plat Conspectus 4; 2- CYB.99.D1.289/2: rebord coupe Goudineau 3, Conspectus 30; 3- CYB.99.D1.289/3: rebord assiette Conspectus 5.4; 4- CYB.99.D1.289/6: rebord de coupe Haltern 14; 5- CYB.99.D1.289/8: rebord de coupe Haltern 14; 6- CYB.99.D1.289/7: fond de bol; 7- CYB.99.D1.289/1: fond de plat en ESA. Imitations de sigillée: 8- CYB.99.D1.289/11: fond de coupe à bord oblique; 9- CYB.99.D1.289/12: fond de bol hémisphérique; 10- CYB.99.D1.289/10: bord de plat à bord oblique. Céramique à paroi fine: 11- CYB.99.D1.289/81: lèvres de gobelet; 12- CYB.99.D1.289/12: rebord gobelet Aco; 13- CYB.99.D1.289/13: lèvres gobelet; 14- CYB.99.D1.289/14: lèvres gobelet; 15- CYB.99.D1.289/15: lèvres gobelet à bord concave; 16- CYB.99.D1.289/1: picot; 17- CYB.99.D1.289/1: picot; 18- CYB.99.D1.289/13: fond gobelet fusiforme; 19- CYB.99.D1.289/28: fond gobelet; 20- CYB.99.D1.289/70: fond gobelet; 21- CYB.99.D1.289/16: fond gobelet; 22- CYB.99.D1.289/84: fond gobelet; 23- CYB.99.D1.289/17: fond gobelet; 24- CYB.99.D1.289/85: fond gobelet.

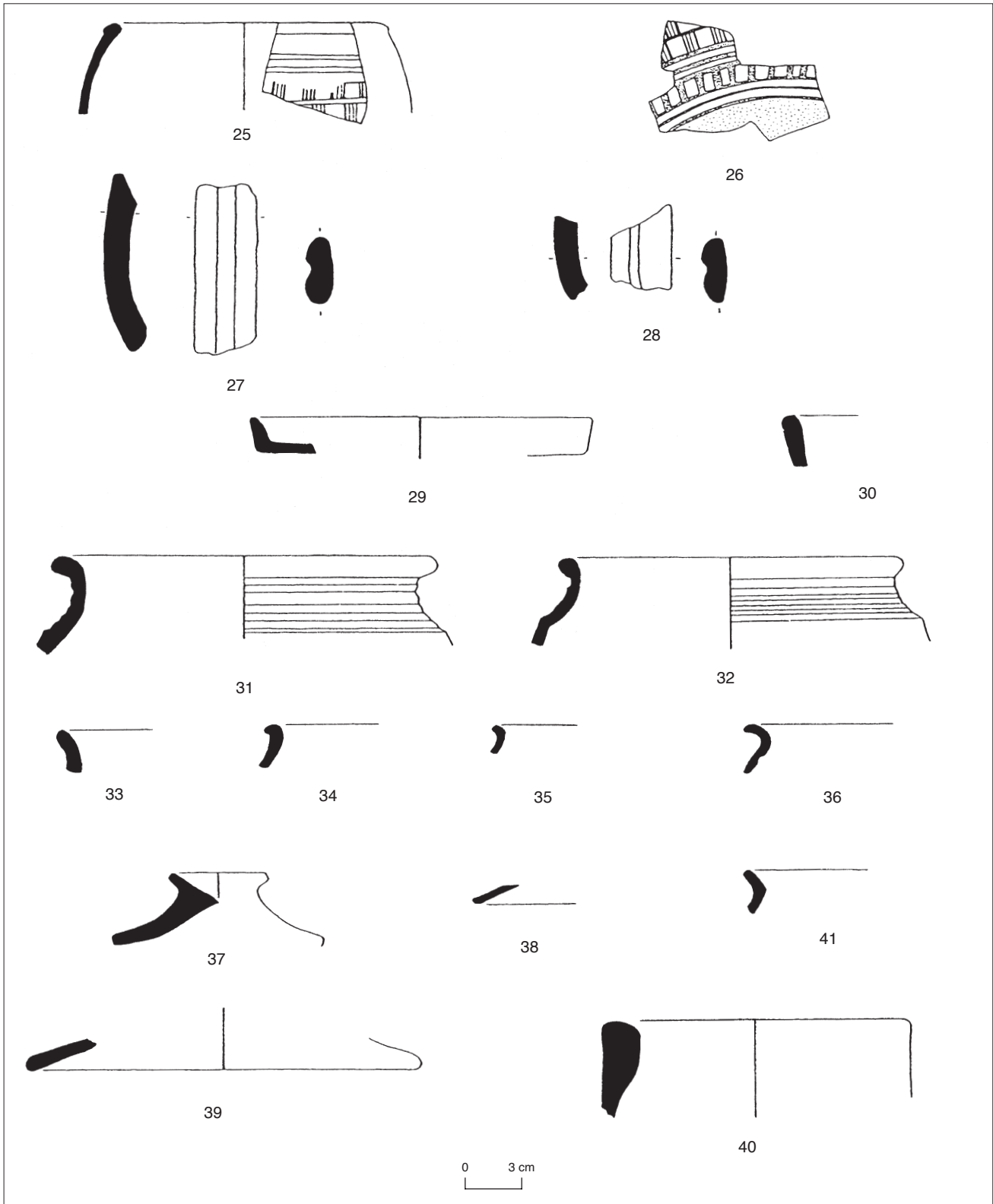

III. annexe 42. Lyon, les contextes précoces des fouilles du « sanctuaire de Cybèle ». Horizon 1B. Le mobilier de la fosse D1.289. Céramique (suite).

Céramique peinte: 25-CYB.99.D1.289/29: bol type Roanne; 26-CYB.99.D1.289/28: bol type Roanne.

Céramique commune claire: 27- CYB.99.D1.289/56: anse d'olpe; 28- CYB.99.D1.289/54: anse d'olpe.

Céramique grise fine: 29- CYB.99.D1.289/27: rebord de plat.

Céramique commune sombre: 30- CYB.99.D1.289/66: rebord de plat; 31- CYB.99.D1.289/69: rebord de pot à cuire; 32- CYB.99.D1.289/55: rebord de pot à cuire; 33- CYB.99.

D1.289/64: rebord de pot à cuire; 34- CYB.99.D1.289/59: rebord de pot à cuire; 35- CYB.99.D1.289/60: rebord de pot à cuire; 36- CYB.99.D1.289/61: rebord de pot à cuire;

37- CYB.99.D1.289/72: bord de couvercle; 38- CYB.99.D1.289/57: couvercle; 39- CYB.99.D1.289/63: bord de couvercle.

Amphore: 40- CYB.99.D1.289/51: lèvre Pascual I.

Céramique protohistorique: 41- CYB.99.D1.289/58: rebord de pot à cuire.

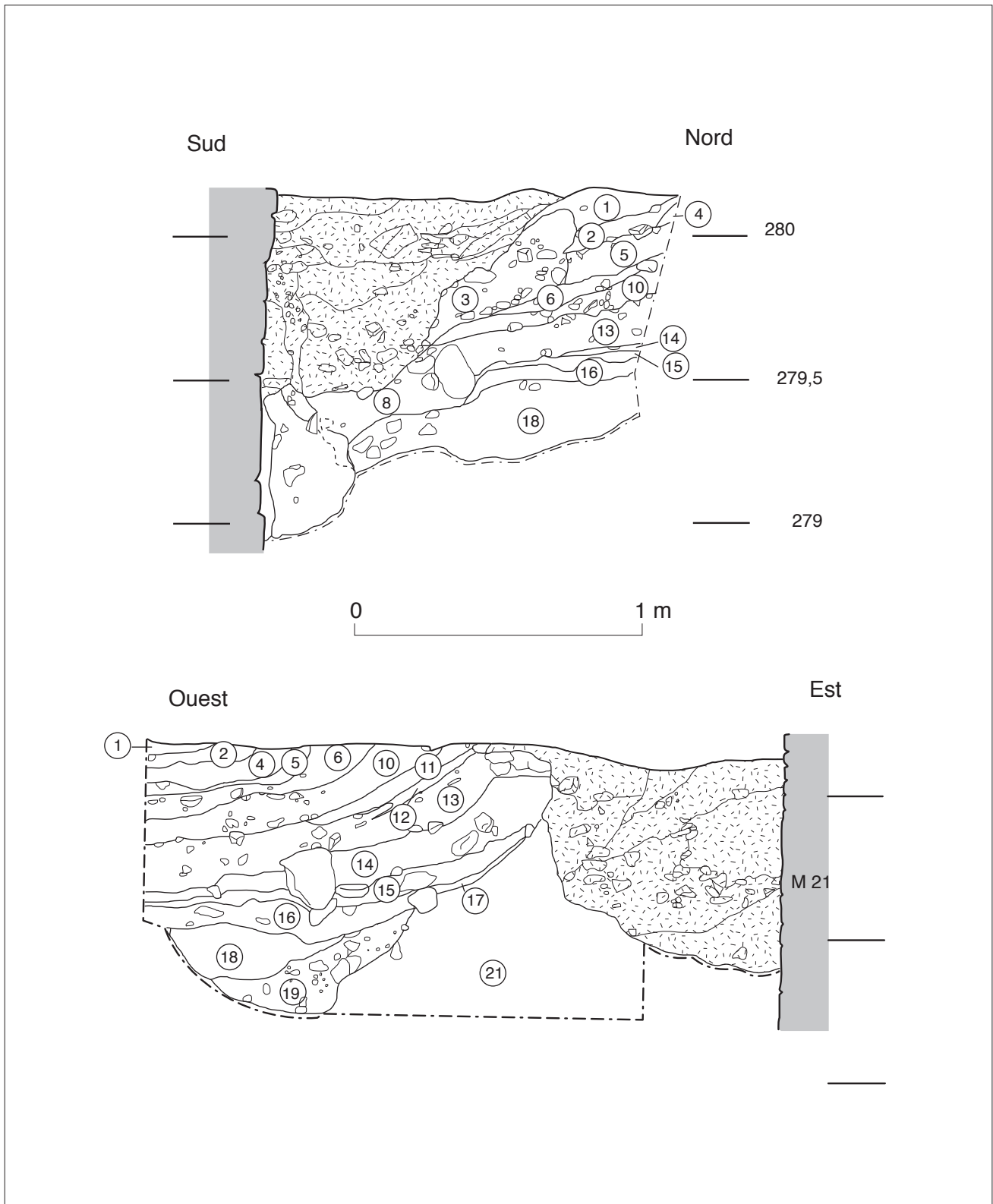

Ill. annexe 43. Lyon, les contextes précoces des fouilles du « sanctuaire de Cybèle ». Horizon 1B Sondage A8, coupe stratigraphique sud-nord (côté ouest) et ouest-est (côté nord). 1-19: comblement d'une fosse (1, 6, 12, 13, 15, niveaux charbonneux, vidanges de foyer; 18, 19, terrain naturel remanié). 21: moraine en place.

Catégories	NB Tessons	%total	NMI	% NMI
Campanienne A				
Campanienne B				
Campanienne C				
Imitation vernis rouge	28	5,56	1	2,17
Imitation vernis noir	7	1,39	1	2,17
Sigillée	39	7,74	8	17,39
Parois fines	21	4,17	4	8,70
Aco	3	0,60		
Grise fine	1	0,20	1	2,17
Peinte	11	2,18	2	4,35
VRP	7	1,39	3	6,52
Divers fine				
Lampes	2	0,40		
Tota céra fines	119	23,61	20	43,48
Commune claire	130	25,79	6	13,04
Commune sombre	150	29,76	18	39,13
Divers grossière				
Amphores	83	16,47	2	4,35
Dolium	22	4,37		
Total céra grossières	385	76,39	26	56,52
TOTAL GÉNÉRAL	504	100	46	100

III. annexe 44. Lyon, les contextes précoces des fouilles du « sanctuaire de Cybèle ». Horizon IB. Le matériel de la fosse du sondage A8.

ILLUSTRATION ANNEXE 45, PAGE SUIVANTE

III. annexe 45. Lyon, les contextes précoces des fouilles du « sanctuaire de Cybèle ». Horizon IB, sondage A8. Céramique.

Sigillée: 1- CYB.93.A8.16.1: bord de plat Conspectus 1; 2- CYB.93.A8.15.15: bord de plat Conspectus 1; 3- CYB.93.A8.29.2: bord, Goudineau 1; 4- CYB.93.A8.29.1: bord de bol Conspectus 7.2; 5- CYB.93.A8.24.7: bord plat Conspectus 2; 6- CYB.93.A8.10.10: bord de plat Conspectus 2; 7- CYB.93.A8.10.11: bord de plat, variante de Conspectus 2; 8- CYB.93.A8.5.5: fragment de plat Conspectus 4.3; 9- CYB.93.A8.15.14: fragment lèvre. plat Conspectus 10; 10- CYB.93.A8.24.1: fond de plat à estampille radiale P.HER(torius), O.C. 788, Arezzo.
 Imitation à vernis rouge ou noir: 11- CYB.93.A8.10.8: pied à décor guilloché interne à vernis rouge; 12- CYB.93.A8.13.11: coupe à bord oblique à vernis rouge; 13- CYB.93.A8.24.2: pied à vernis noir; 14- CYB.93.A8.24.3: pied mouluré à vernis rouge.
 Céramique à parois fines: 15- CYB.93.A8.24.4: bord gobelet à lèvre concave Mayet III B; 16- CYB.93.A8.9.5: bord gobelet cylindrique à engobe micacé; 17- CYB.93.A8.27.1: bord gobelet à lèvre moulurée; 18- CYB.93.A8.24.5: anse de gobelet.
 Lampe: 19- CYB.93.A8.6.3: fragment de disque à décor moulé; 20- CYB.93.A8.24.10: fragment de bec.
 Céramique grise fine: 21- CYB.93.A8.24.7: pied; 22- CYB.93.A8.4.7: plat à bord rentrant.
 Céramique à vernis rouge « pompéien »: 23- CYB.93.A8.14.1: plat à lèvre en bourrelet; 24- CYB.93.A8.13.6: plat à lèvre anguleuse; 25- CYB.93.A8.13.7: plat à lèvre anguleuse.



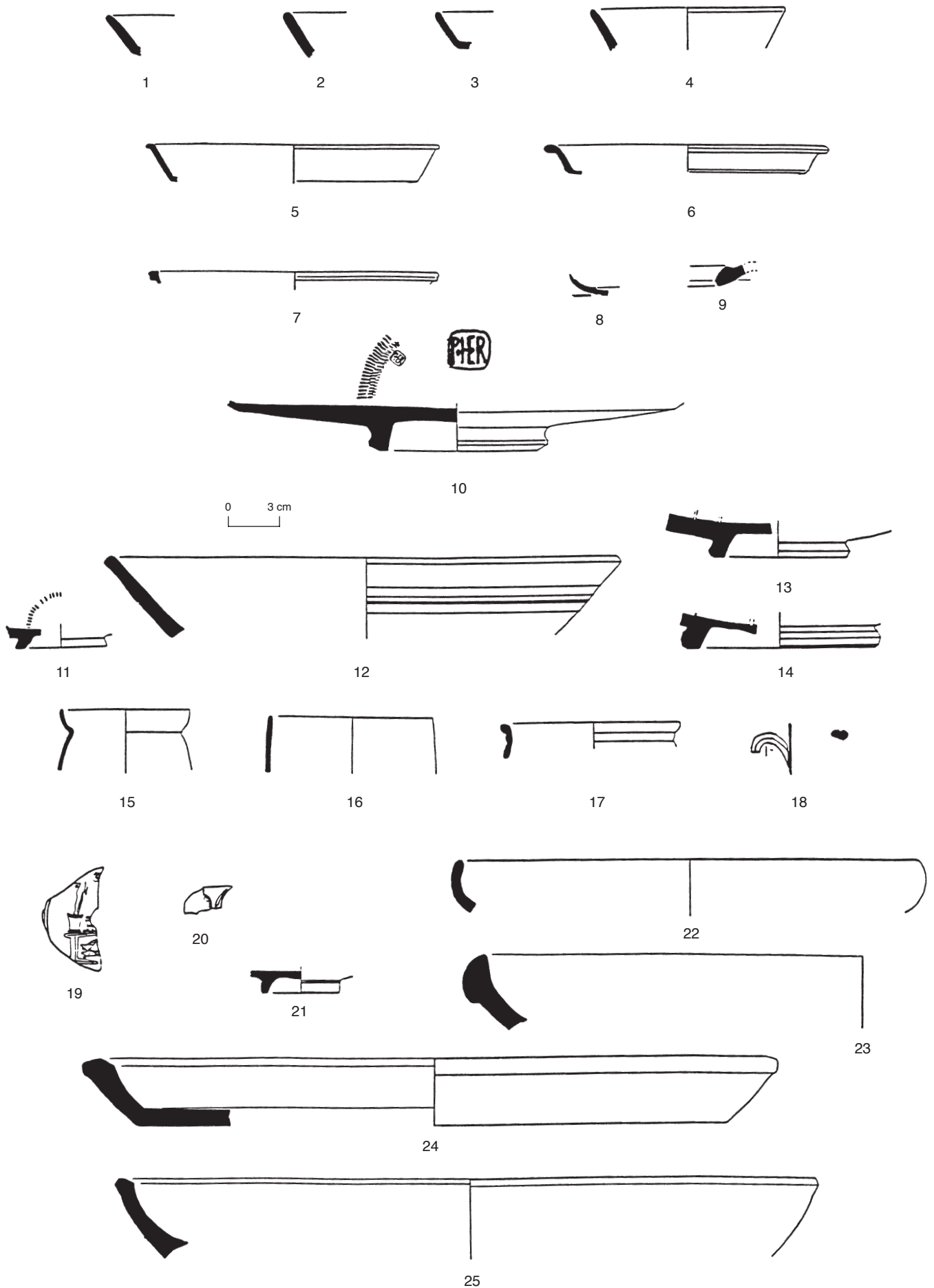

ILLUSTRATION ANNEXE 46, PAGE SUIVANTE

III. annexe 46. Lyon, les contextes précoces des fouilles du « sanctuaire de Cybèle ». Horizon 1 B. Le matériel de la fosse du sondage A8 (suite).

Céramique peinte: 26- CYB.93.A8.13.9: bord de bol, type Roanne; 27- CYB.93.A8.10.9: bord de bol; 28- CYB.93.A8.24.16: fragment panse, type Roanne.

Céramique commune sombre rouge: 29- CYB.93.A8.15.4: bord de marmite.

Céramique commune sombre grise: 30- CYB.93.A8.24.12: vase ovoïde à col côtelé; 31- CYB.93.A8.29.4: vase à col côtelé; 32- CYB.93.A8.24.8: jatte à bord rentrant; 33- CYB.93.A8.13.12: jatte à bord rentrant; 34- CYB.93.A8.4.4: vase à col lissé.

Céramique commune claire: 35- CYB.93.A8.13.14: col de vase à pâte claire et engobe rouge; 36- CYB.93.A8.29.3: col de cruche à deux anses; 37- CYB.93.A8.10.4: fond de cruche; 38- CYB.93.A8.16.12: cruche monoansée à lèvres striées; 39- CYB.93.A8.15.8: cruche à lèvres striées; 40- CYB.93.A8.16.3: fond de cruche; 41- CYB.93.A8.24.9: fragment d'anse avec torsade centrale.

Amphore: 42- CYB.93.A8.4.2: amphore à garum, Bétique; 43- CYB.93.A8.4.8: lèvres d'amphore Dressel 20 précoce.



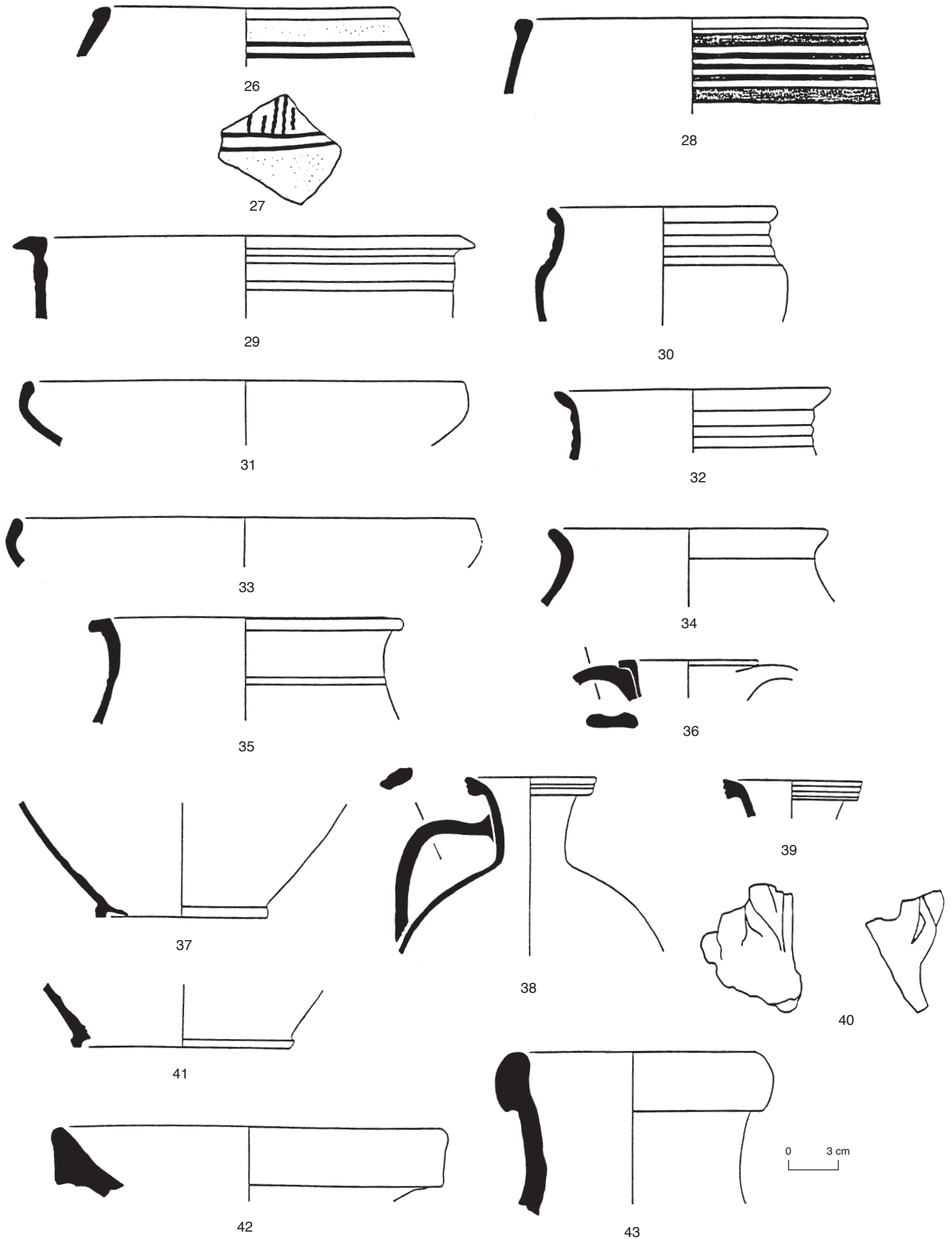

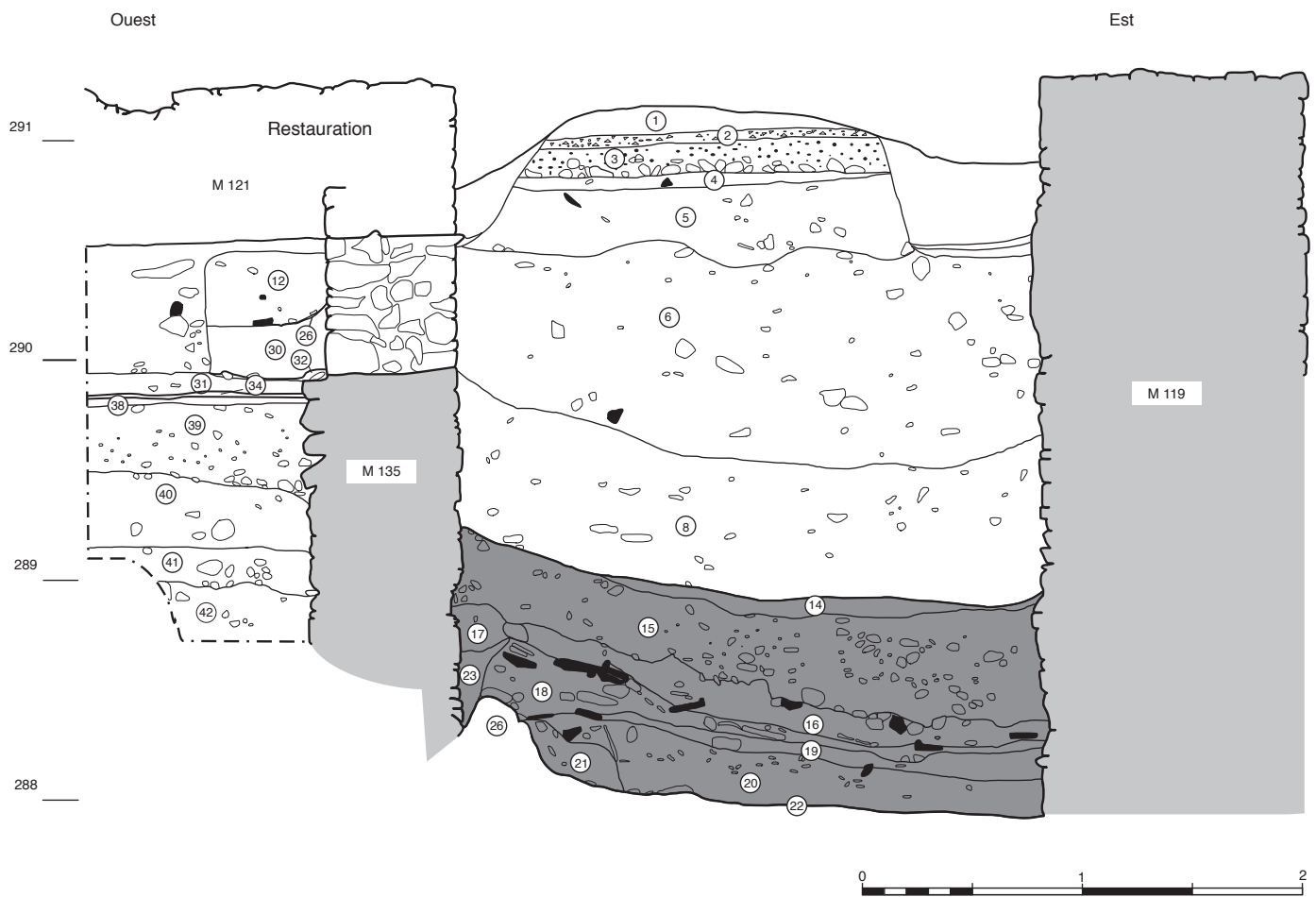

Ill. annexe 47. Lyon, les contextes précoces des fouilles du « sanctuaire de Cybèle ». Horizon 2. Sondage B8. Coupe stratigraphique ouest-est. En grisé, les niveaux de destruction de l'état I.

Catégories	NB Tessons	%total	NMI	% NMI
Campanienne A	3	0,27	1	0,93
Campanienne B				
Campanienne C				
Imitation vernis rouge	18	1,63	8	7,41
Imitation vernis noir				
Sigillée	64	5,79	13	12,04
Parois fines	110	9,95	12	11,11
Aco	10	0,90	1	0,93
Grise fine	3	0,27	1	0,93
Peinte	23	2,08		
Engobée	3	0,27	1	0,93
VRP	8	0,72	3	2,78
Divers fine				
Lampes	15	1,36		
Tota céra fines	257	23,26	40	37,04
Commune claire	229	20,72	11	10,19
Commune sombre	371	33,57	53	49,07
Divers grossière	1	0,09		
Amphores	232	21,00	4	3,70
Dolium	15	1,36		0,00
Total céra grossières	848	76,74	68	62,96
TOTAL GÉNÉRAL	1105	100	108	100

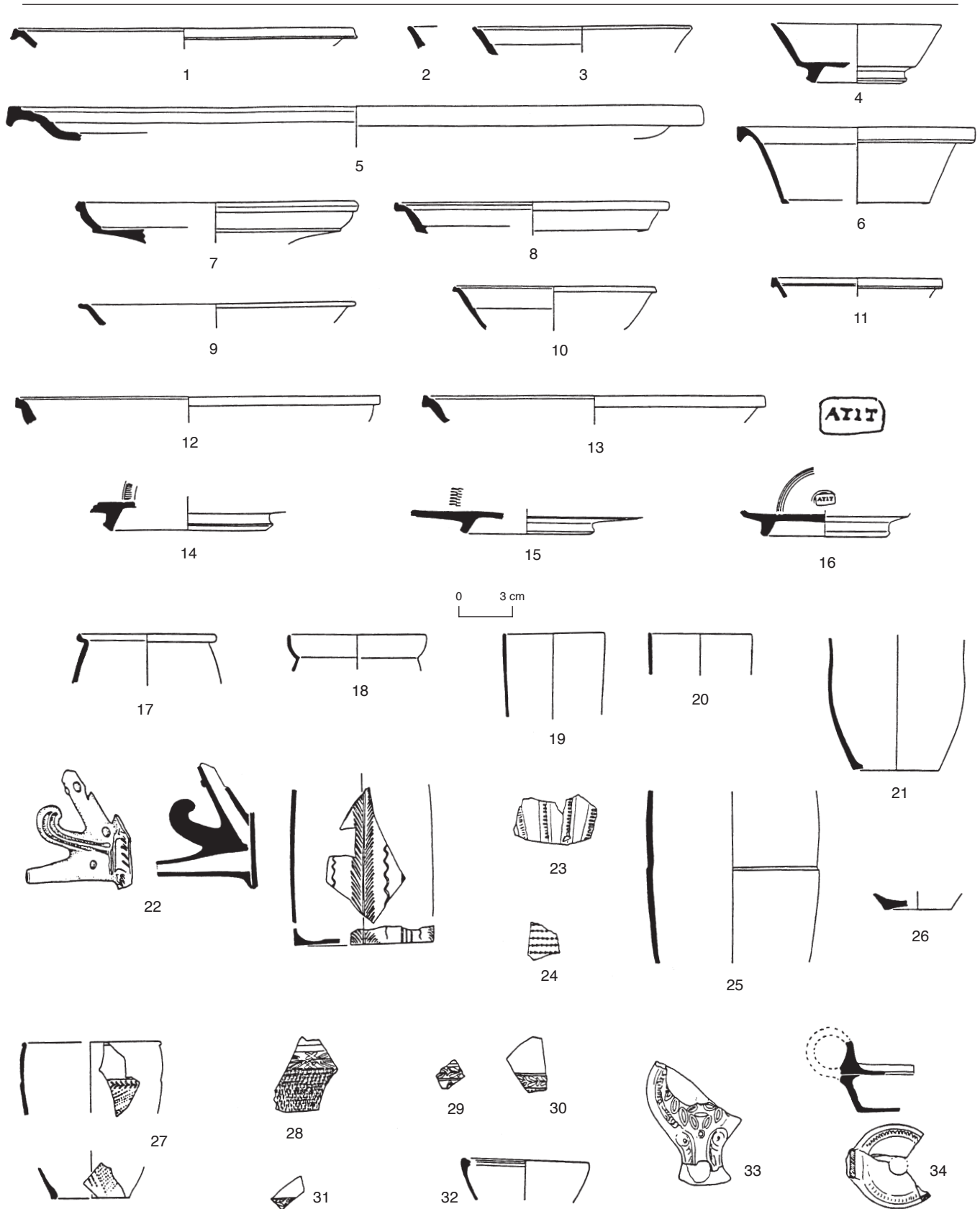

III. annexe 49. Lyon, les contextes précoces des fouilles du « sanctuaire de Cybèle ». Horizon 2, sondage B8. Céramique.

Sigillée: 1- CYB.93.B8.16/19: plat du service 1a, Conspectus 10; 2- CYB.93.B8.20/73: plat à bord oblique, Conspectus 1; 3- CYB.93.B8.19/40: plat à bord oblique, Conspectus 1; 4- CYB.93.B8.19/37: bol à bord oblique, Conspectus 7.2; 5- CYB.93.B8.18/36, 19/36: plat du service 1, Conspectus 11; 6- CYB.93.B8.20/66, 21/11: bol du service 1a, Conspectus 13.2; 7- CYB.93.B8.20/75: plat variante Conspectus 3; 8- CYB.93.B8.20/69, 19/36: plat; 9- CYB.93.B8.19/39: plat forme précoce; 10- CYB.93.B8.19/39B: bol du Service 1b; 11- CYB.93.B8.16/18: bol du Service 1c; 12- CYB.93.B8.19/41: plat; 13- CYB.93.B8.20/68: plat, Service 1b; 14- CYB.93.B8.20/76: fond; 15- CYB.93.B8.20/67: fond; 16- CYB.93.B8.20/78: fond estampillé A.TIT(ius) (O. C. 2001) Arezzo.

Parois fines: 17- CYB.93.B8.16/17: gobelet à lèvres concave; 18- CYB.93.B8.18/20: gobelet à lèvres concave (Mayet III b); 19- CYB.93.B8.20/31: gobelet cylindrique; 20- CYB.93.B8.20/84: gobelet cylindrique; 21- CYB.93.B8.18/19: gobelet; 22- CYB.93.B8.18/34; CYB.93.B8.19/16: gobelet à décor incisé (Mayet 183); 23- CYB.93.B8.20/36: Rippenbecher;

24- CYB.93.B8.20/44: décor de guillochis; 25- CYB.93.B8.19/44: grand gobelet; 26- CYB.93.B8.16/14: fond en pâte calcaire, engobe orange; 27- CYB.93.B8.20/37: gobelet d'Aco à glaçure plombifère; 28- CYB.93.B8.20/38: gobelet d'Aco;

29- CYB.93.B8.20/41: gobelet d'Aco de Loyasse, signé ACO; 30- CYB.93.B8.18/22: gobelet de Loyasse; 31- CYB.93.B8.18/23: gobelet d'Aco de Loyasse.

Lampe: 32- CYB.93.B8.35/2: lampe à disque; 33- CYB.93.B8.20/46: lampe Dressel 4; 34- CYB.93.B8.18/27, 19/19: lampe Dressel 4.

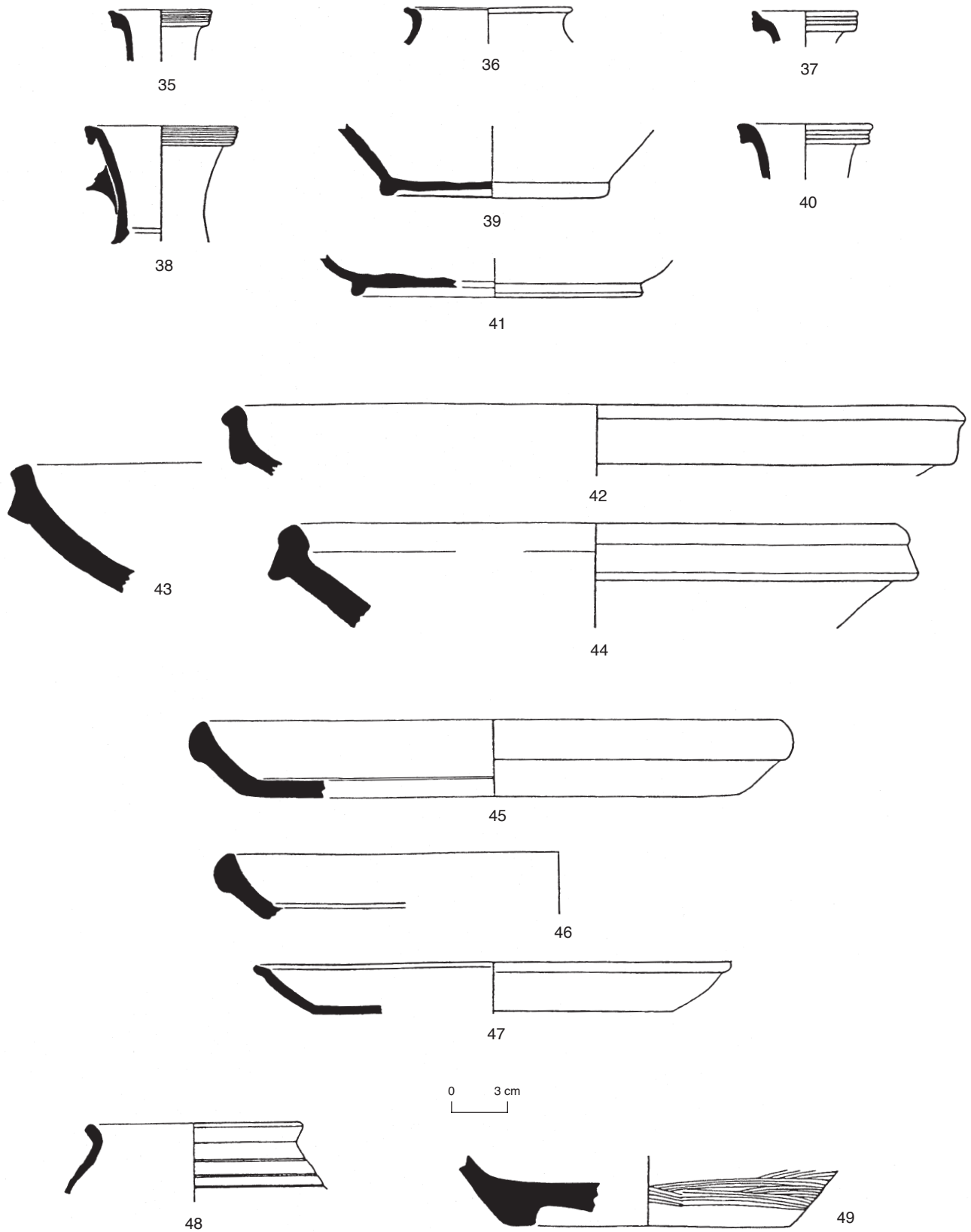

Ill. annexe 50. Lyon, les contextes précoces des fouilles du « sanctuaire de Cybèle ». Horizon 2, sondage B8. Céramique (suite).
 Céramique commune claire: 35- CYB.93.B8.1818: col de cruche à lèvres striées; 36- CYB.93.B8.19121: bord de pot; 37- CYB.93.B8.1616: col de cruche à lèvres striées; 38- CYB.93.B8.20152: col de cruche à lèvres striées; 39- CYB.93.B8.20157: fond de cruche; 40- CYB.93.B8.20155: fond de cruche; 41- CYB.93.B8.20162: col de cruche à lèvres striées; 42- CYB.93.B8.1816: Mortier à lèvres en bandeau pas de dessin sur calque; 43- CYB.93.B8.20151: Mortier à lèvres en bandeau pas de dessin sur calque; 44- CYB.93.B8.1614: Mortier à lèvres en bandeau.
 Plat à vernis rouge pompéien: 45- CYB.93.B8.3511: plat à lèvres en amande; 46- CYB.93.B8.1814: plat à lèvres en amande; 47- CYB.93.B8.1914: plat à lèvres oblique, à pâte volcanique.
 Commune sombre rouge: 48- CYB.93.B8.19120: col de pot; 49- CYB.93.B8.1613: fond de pot modelé à panse peignée.

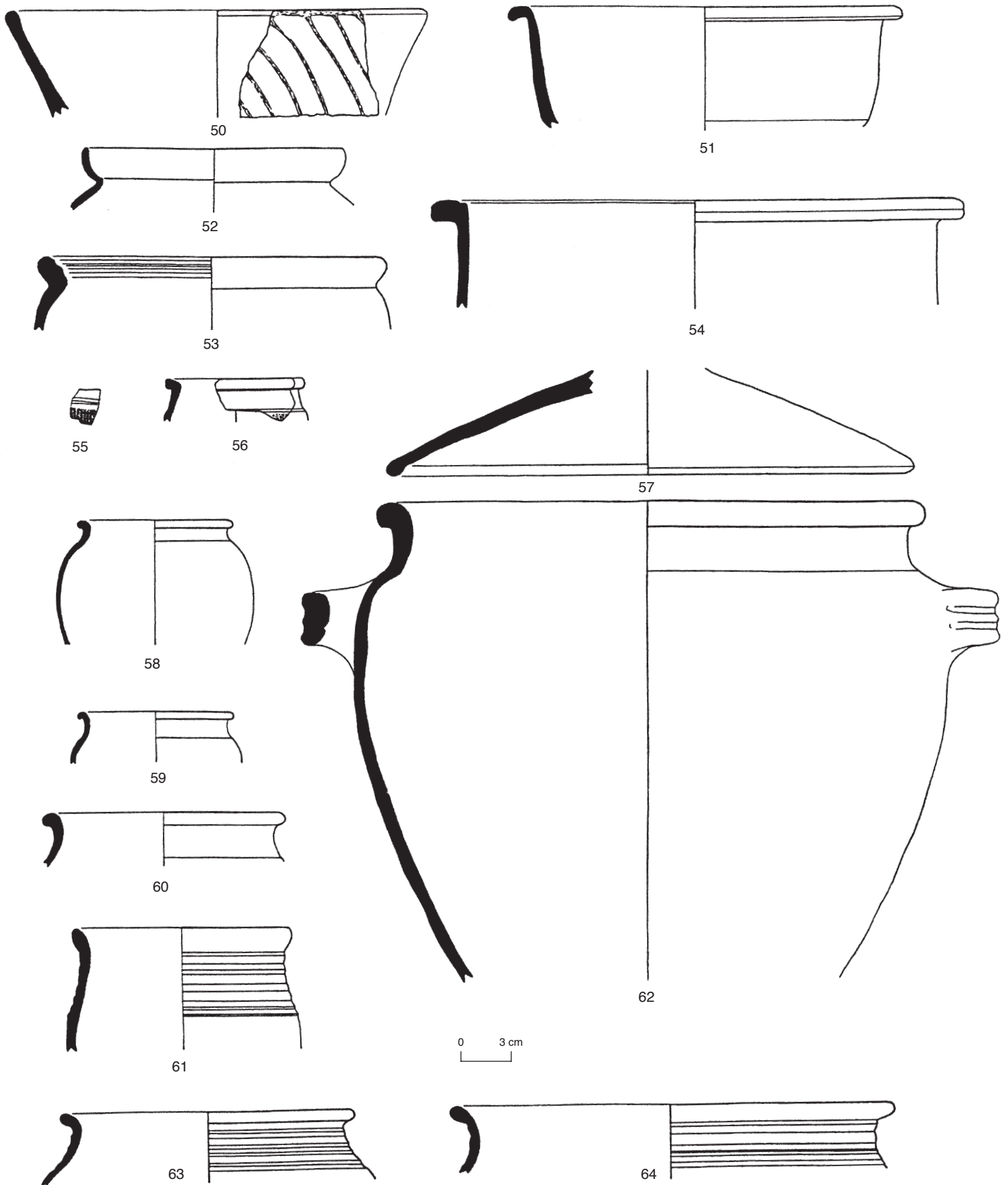

Ill. annexe 51. Lyon, les contextes précoces des fouilles du « sanctuaire de Cybèle ». Horizon 2, sondage B8. Céramique (suite).

Commune sombre grise: 50- CYB.93.B8.20/16: marmite (tripode?) à bord évasé et décor de lissage; 51- CYB.93.B8.19/30: marmite; 52- CYB.93.B8.20/48: Vase ovoïde à lèvres en gouttière; 53- CYB.93.B8.20/9: vase type Besançon; 54- CYB.93.B8.19/29: marmite; 55- CYB.93.B8.16/3; 56- CYB.93.B8.16/8; 57- CYB.93.B8.20/29: couvercle; 58- CYB.93.B8.20/28: col de pot; 59- CYB.93.B8.19/31: col de pot; 60- CYB.93.B8.19/35: pot à cuire à col lisse; 61- CYB.93.B8.20/5: pot à cuire à col côtelé; 62- CYB.93.B8.20/4: gros pot à cuire à deux anses et à col lisse; 63- CYB.93.B8.20/19: pot à cuire à col côtelé; 64- CYB.93.B8.16/11: pot à cuire à col côtelé.

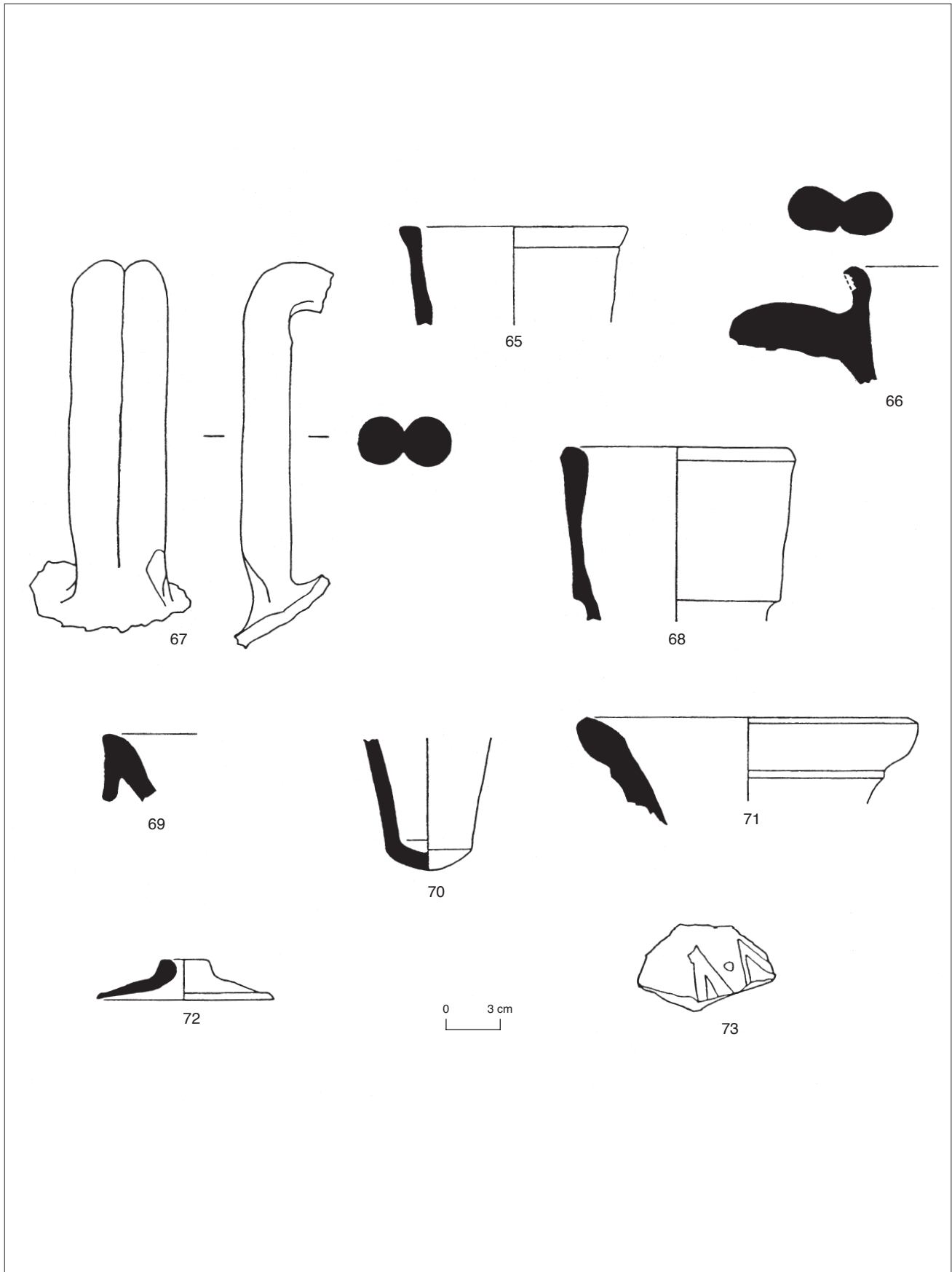

Ill. annexe 52. Lyon, les contextes précoces des fouilles du « sanctuaire de Cybèle ». Horizon 2, sondage B8. Céramique (suite). Amphores: 65- CYB.93.B8.20/3: col de Dressel 2/4; 66- CYB.93.B8.18/1: col de Dressel 2/4; 67- CYB.93.B8.16/1: anse de Dressel 2/4; 68- CYB.93.B8.20/1: col d'amphore Pascual 1; 69- CYB.93.B8.18/5: lèvre de Dressel 7/11; 70- CYB.93.B8.16/2: pilon de Dressel 7/11; 71- CYB.93.B8.18/2: col d'amphore; 72- CYB.93.B8.20/56: opercule; 73- CYB.93.B8.20/2: fragment avec titulus rouge.

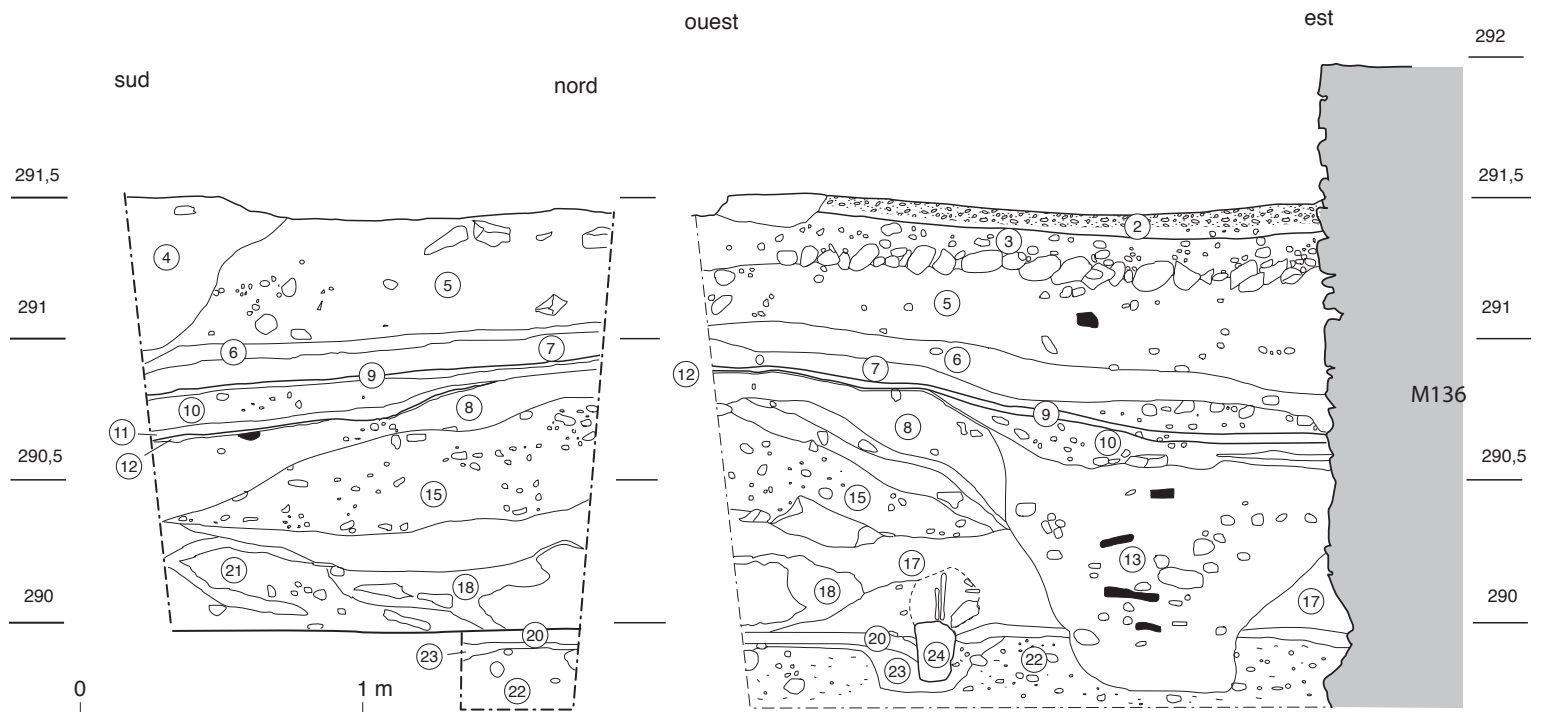

III. annexe 53. Lyon, les contextes précoces des fouilles du « sanctuaire de Cybèle ». Horizon 2, sondage B9 : coupes stratigraphiques sud-nord et ouest-est.

2, 3 - sol terrazzo (état 2) ; 4 - fosse ; 5, 6, 7 - remblais d'installation ; 9 - sol de travail ; 10 - couche d'éclat de taille calcaire ; 12 - sol de travail ; 13 - fosse ; 8, 15 - remblais ; 17, 18, 21 - remblais de démolition (état 1) ; 23 - fosse d'installation de la sablière ; 22 - terrain naturel (moraine) ; 24 - négatif de la sablière.

Catégories	NB Tessons	%total	NMI	% NMI
Campanienne A				
Campanienne B				
Campanienne C				
Imitation vernis rouge	1	0,13	1	2,33
Imitation vernis noir	3	0,39		0,00
Sigillée	17	2,19	3	6,98
Parois fines	42	5,41	3	6,98
Aco	4	0,51	1	2,33
Grise fine	3	0,39		0,00
Engobée	5	0,64		
Peinte	9	1,16	3	6,98
VRP	12	1,54	1	2,33
Divers fine				
Lampes	8	1,03		
Tota céra fines	104	13,38	12	27,91
Commune claire	239	30,76	2	4,65
Commune sombre	261	33,59	18	41,86
Divers grossière		0,00		0,00
Amphores	165	21,24	11	25,58
Dolium	8	1,03		
Total céra grossières	673	86,62	31	72,09
TOTAL GÉNÉRAL	777	100	43	100

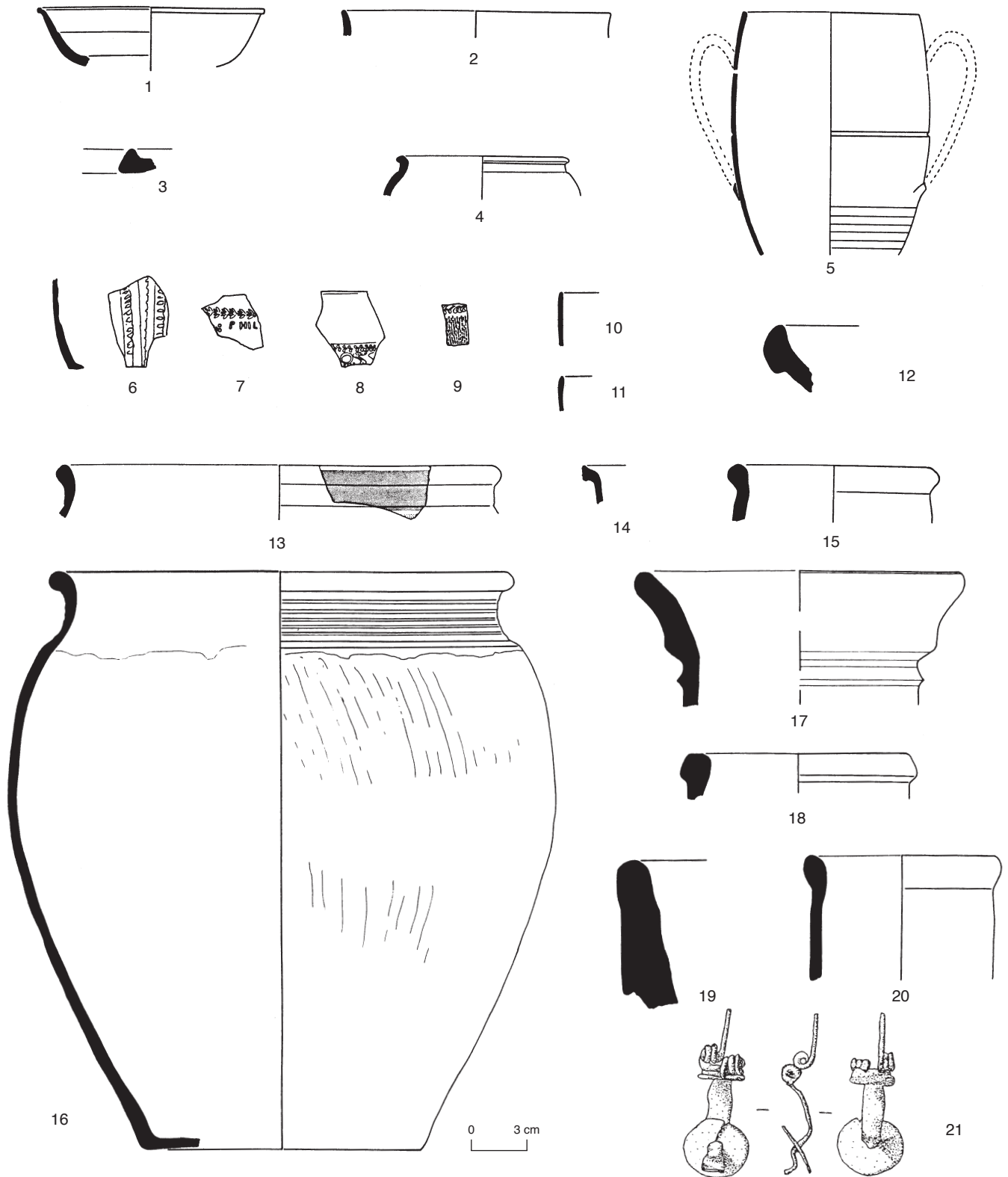

III. annexe 55. Lyon, les contextes précoces des fouilles du « sanctuaire de Cybèle ». Horizon 2, sondage B9. Céramique.

Sigillée: 1- CYB 93.B9.5/38: tasse précoce, Conspectus 14.4; 2- CYB 93.B9.2/16: coupe Goudineau 3, Conspectus 30; 3- CYB 93.B9.5/39: plat du service 1A, Conspectus 10.1.

Parois fines: 4- CYB 93.B9.5/30: petit pot ovoïde; 5- CYB 93.B9.2/14: gobelet à deux anses; 6- CYB 93.B9.2/13: rippchenbecher; 7- CYB 93.B9.5/44: gobelet d'Aco, signé PHIL(arcurus), Saint-Romain-en-Gal ou la Muette; 8- CYB 93.B9.19/1: gobelet d'Aco de Loyasse signé (ac)O; 9- CYB 93.B9.5/46: gobelet d'Aco de Loyasse; 10- CYB 93.B9.4/1: gobelet cylindrique; 11- CYB 93.B9.5/5: gobelet cylindrique.

Vernis rouge pompéien: 12- CYB 93.B9.5/37: plat à lèvres en amande, Goudineau 4.

Céramique peinte: 13- CYB 93.B9.16/1: bol type Roanne.

Céramique commune claire: 14- CYB 93.B9.5/35: col de cruche; 15- CYB 93.B9.13/2: col d'olpe.

Céramique commune sombre: 16- CYB 93.B9/1: pot à cuire à col côtelé, non tourné.

Amphores: 17- CYB 92.B9.5/18: Amphore de Marseille; 18- CYB 93.B9.5/21: lèvres de Dressel 2/4 italique; 19- CYB 93.B9.16/2: lèvres de Dressel 1B; 20- CYB 93.B9.17/1: col d'amphore orientale.

Objet métallique: 21- CYB 92.B9.5/20: fibule type Metzler 11A (Feugère 15).

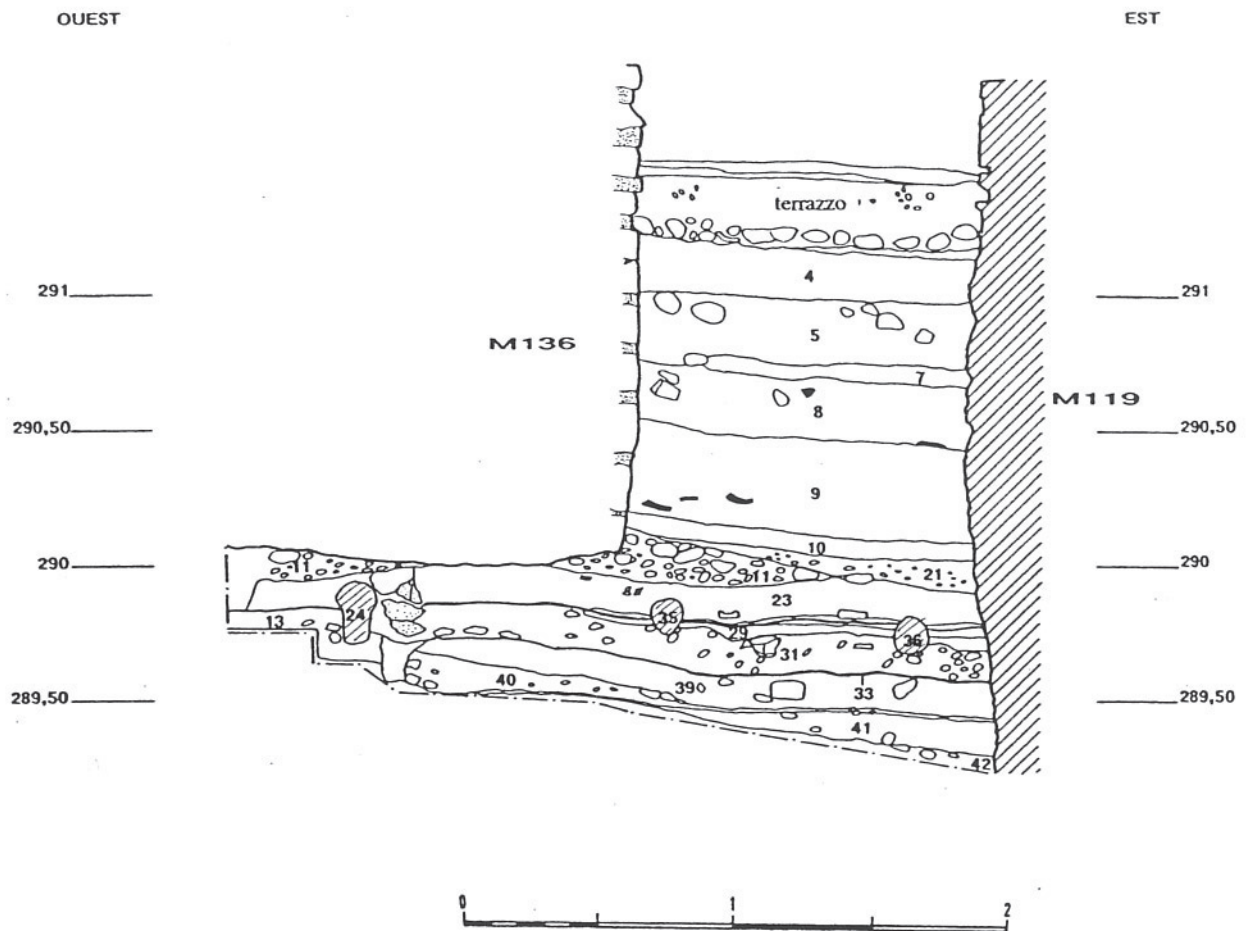

III. annexe 56. Lyon, les contextes précoces des fouilles du « sanctuaire de Cybèle ». Horizon 2, sondage B14. Stratigraphie.

Catégories	NB Tessons	%total	NMI	% NMI
Campanienne A	1	0,02		0,00
Campanienne B				
Campanienne C				
Imitation vernis rouge	54	1,20	12	3,49
Imitation vernis noir	47	1,05	11	3,20
Sigillée	311	6,92	50	14,53
Parois fines	278	6,18	34	9,88
Aco	39	0,87	12	3,49
Grise fine	74	1,65	17	4,94
Peinte	53	1,18	4	1,16
VRP	36	0,80	12	3,49
Divers fine	1	0,02	1	0,29
Lampes	27	0,60	1	0,29
Tota céra fines	921	20,48	154	44,77
Commune claire	1551	34,50	53	15,41
Commune sombre	1247	27,74	117	34,01
Divers grossière	3	0,07	2	0,58
Amphores	741	16,48	18	5,23
Dolium	33	0,73		
Total céra grossières	3575	79,52	190	55,23
TOTAL GÉNÉRAL	4496	100	344	100

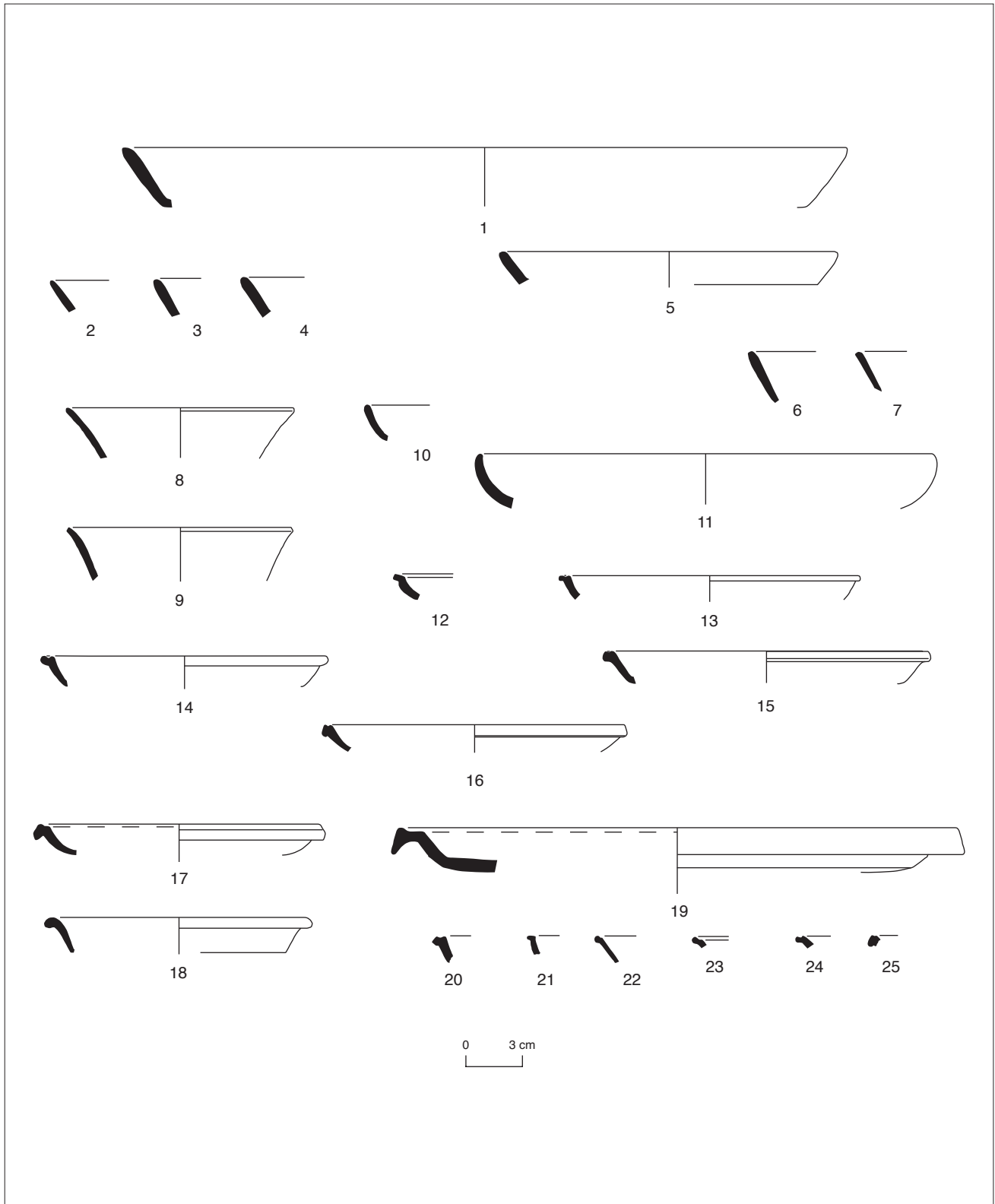

Ill. annexe 58. Lyon, les contextes précoces des fouilles du « sanctuaire de Cybèle ». Horizon 2, sondage B14. Céramique sigillée.

1- CYB.96.B14.6137: plat Conspectus 1 (Goudineau 1); 2- CYB.96.B14.711: plat Conspectus 1; 3- CYB.97.B14.6137: plat Conspectus 1; 4- CYB.97.B14.5150: plat Conspectus 1; 5- CYB.97.B14.912: plat Conspectus 1; 6- CYB.97.B14.817: plat Conspectus 1; 7- CYB.97.B14.10145: plat Conspectus 1; 8- CYB.96.B14.512: bol Conspectus 7; 9- CYB.96.B14.511: bol Conspectus 7; 10- CYB.96.B14.515: assiette Conspectus 4; 11- CYB.96.B14.1018: lèvre de plat Conspectus 4; 12- CYB.96.B14.513: plat du Service 1A, Conspectus 11; 13- CYB.96.B14.611: lèvre d'assiette Conspectus 5 (var.); 14- CYB.97.B14.5118: plat forme précoce; 15- CYB.96.B14.912 et B14.1015: assiette de forme précoce; 16- CYB.96.B14.1016: lèvre d'assiette forme précoce; 17- CYB.97.B14.4113: plat forme précoce; 18- CYB.97.B14.814: plat forme précoce; 19- CYB.97.B14.6124: plat service 1A; 20- CYB.97.B14.7138: lèvre forme précoce; 21- CYB.97.B14.5170: lèvre forme précoce; 22- CYB.97.B14.5117: bol service 1A; 23- CYB.97.B14.913: lèvre forme précoce; 24- CYB.97.B14.5169: lèvre forme précoce; 25- CYB.97.B14.7139: lèvre forme précoce.

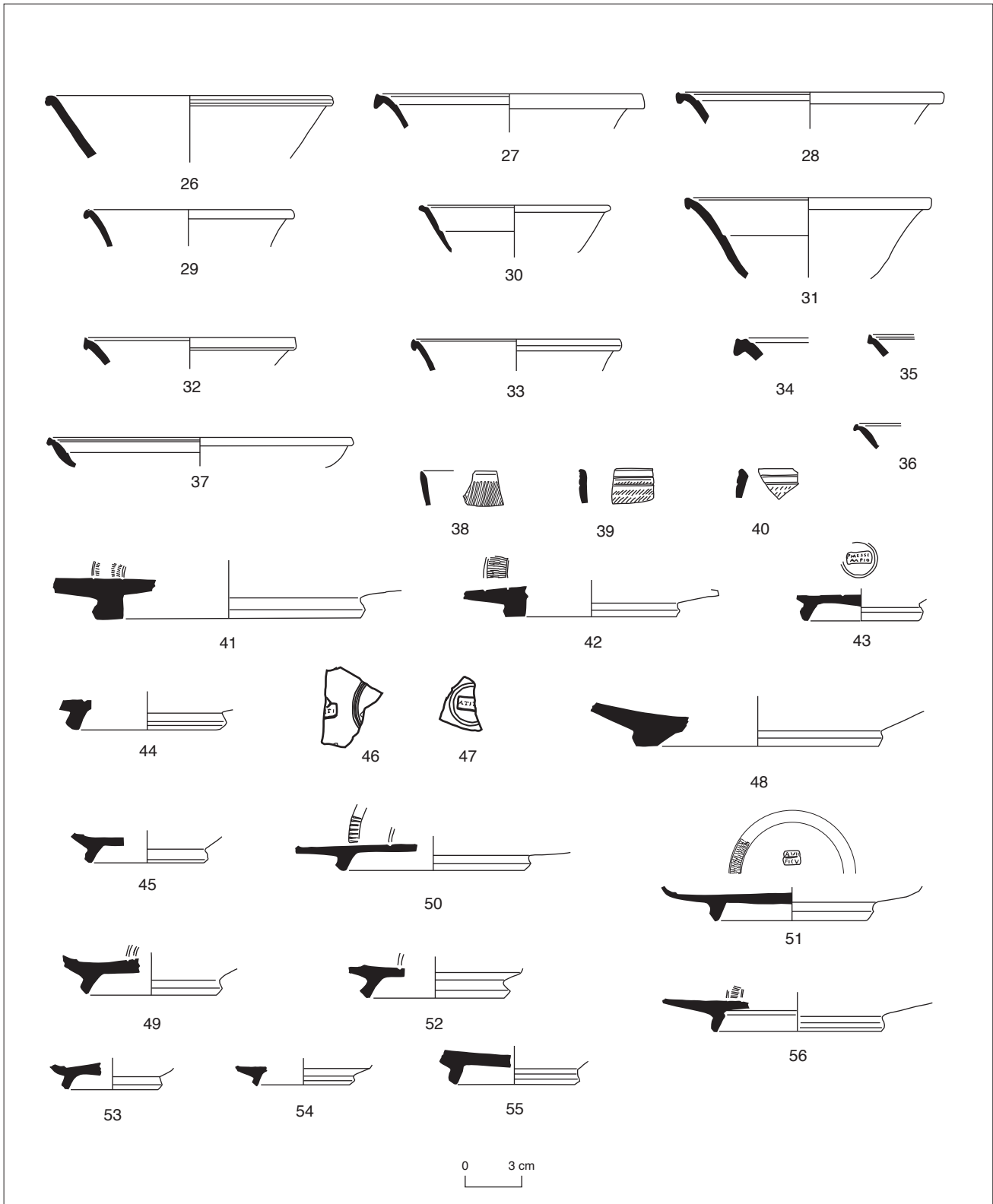

Ill. annexe 59. Lyon, les contextes précoces des fouilles du « sanctuaire de Cybèle ». Horizon 2, sondage B14. Céramique sigillée (suite).
 26 CYB.96.B14.9/1: bol forme précoce, *Conspectus* 8 (var); 27- CYB.97.B14.7/36: bol service 1A; 28- CYB.97.B14.10/2: lèvre forme précoce; 29- CYB.97.B14.6/70: tasse forme précoce; 30- CYB.97.B14.10/44: bol; 31- CYB.97.B14.7/5: bol service 1B; 32- CYB.96.B14.5/4: lèvre de bol Haltern 7, *Conspectus* 14; 33- CYB.96.B14.5/4: lèvre de bol Haltern 7, *Conspectus* 14; 34- CYB.96.B14.5/3: lèvre de plat service 1A; 35- CYB.97.B14.9/48: lèvre forme précoce; 36- CYB.97.B14.6/36: lèvre forme précoce; 37- CYB.96.B14.7/2 et B14.8/1: plat Service 1 précoce; 38- CYB.96.B14.10/7: rebord guilloché de tasse Haltern 14; 39- CYB.97.B14.6/43: tasse Haltern 14; 40- CYB.97.B14.9/47: tasse Haltern 14; 41- CYB.96.B14.7/2: fond de plat; 42- CYB.96.B14.7/3: fond de plat; 43- CYB.96.B14.9/4: fond de bol estampillé PMESSENIUS AMPHIO (OCK 1013); 44- CYB.96.B14.9/5: fond; 45- CYB.96.B14.9/6: fond; 46- CYB.97.B14.6/26: fond avec estampille radiale A.TITI; 47- CYB.97.B14.6/25: fond estampillé A.TITI(us) (O. C. n° 2001); 48- CYB.97.B14.8/39: pied de plat de sigillée orientale A; 49- CYB.96.B14.9/46: fond de bol; 50- CYB.96.B14.8/46: fond de plat; 51- CYB.97.B14.5/14: fond de plat estampillé A.TITII/FIGVLI (O.C. n° 2002); 52- CYB.96.B14.8/5: fond de plat; 53- CYB.96.B14.7/10: fond de bol; 54- CYB.96.B14.10/3: fond de bol; 55- CYB.96.B14.2/19: fond; 56- CYB.96.B14.6/22: fond.

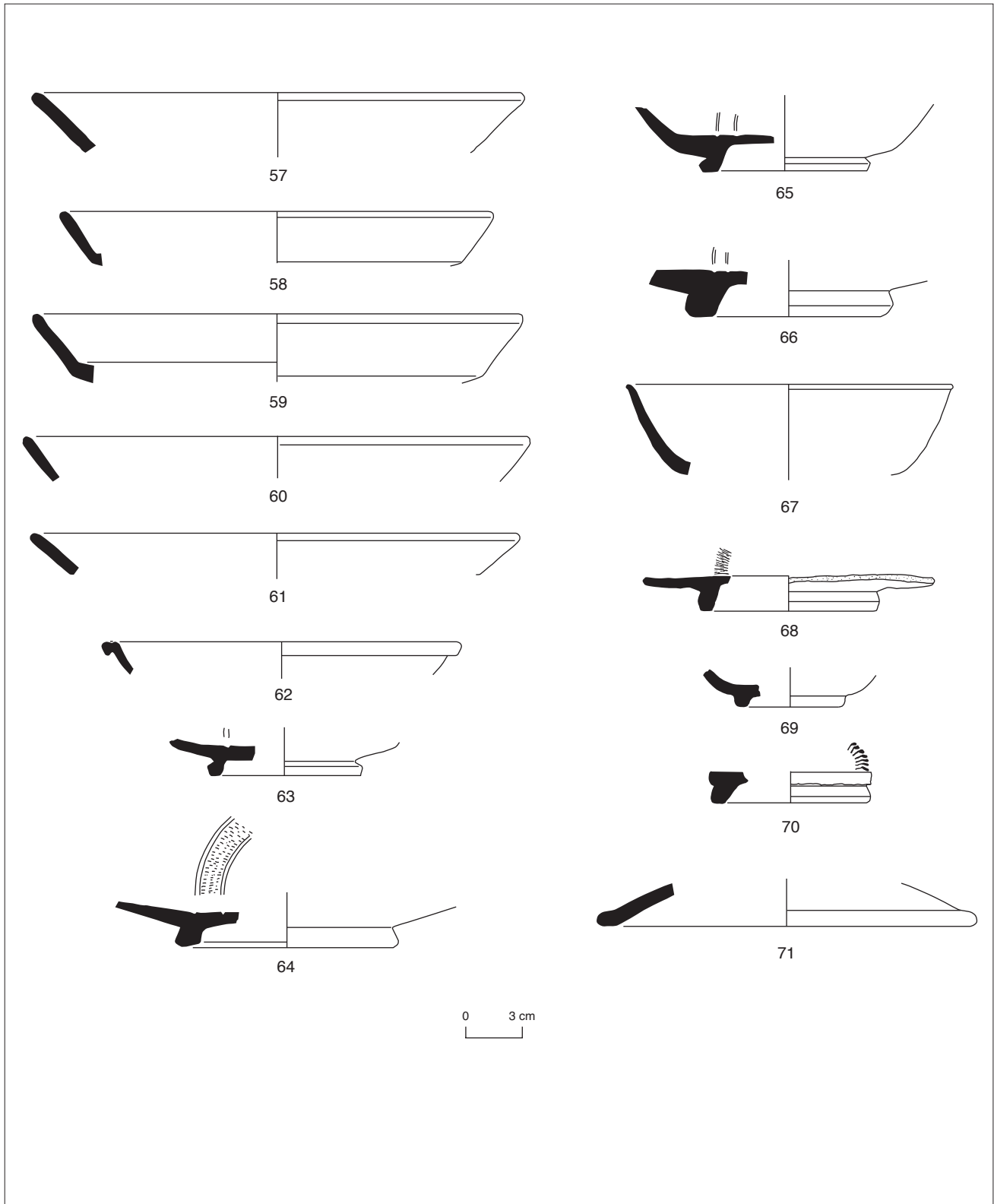

Ill. annexe 60. Lyon, les contextes précoces des fouilles du « sanctuaire de Cybèle ». Horizon 2, sondage B14 (suite). Imitation de sigillée.
 57- CYB.97.B14.9/1 : plat à bord oblique; 58- CYB.97.B14.5/29 : plat à bord oblique; 59- CYB.97.B14.5/72 : plat à bord oblique; 60- CYB.97.B14.6/9 : plat à bord oblique; 61- CYB.97. B14.9/50 : plat à bord oblique; 62- CYB.97.B14.10/5 : plat service 1A; 63- CYB.97.B14.10/7 : fond; 64- CYB.97.B14.10/6 : fond de plat; 65- CYB.97.B14.5/31 : fond de coupe; 66- CYB.97. B14.8/2 : fond de plat; 67- CYB.96.B14.10/2 : bol hémisphérique; 68- CYB.96.B14.5/4 : fond de plat; 69- CYB.96.B14.8/3 : fond de bol hémisphérique; 70- CYB.96.B14.9/9 : fond de bol; 71- CYB.96.B14.9/8 : fragment de couvercle vernis brun.

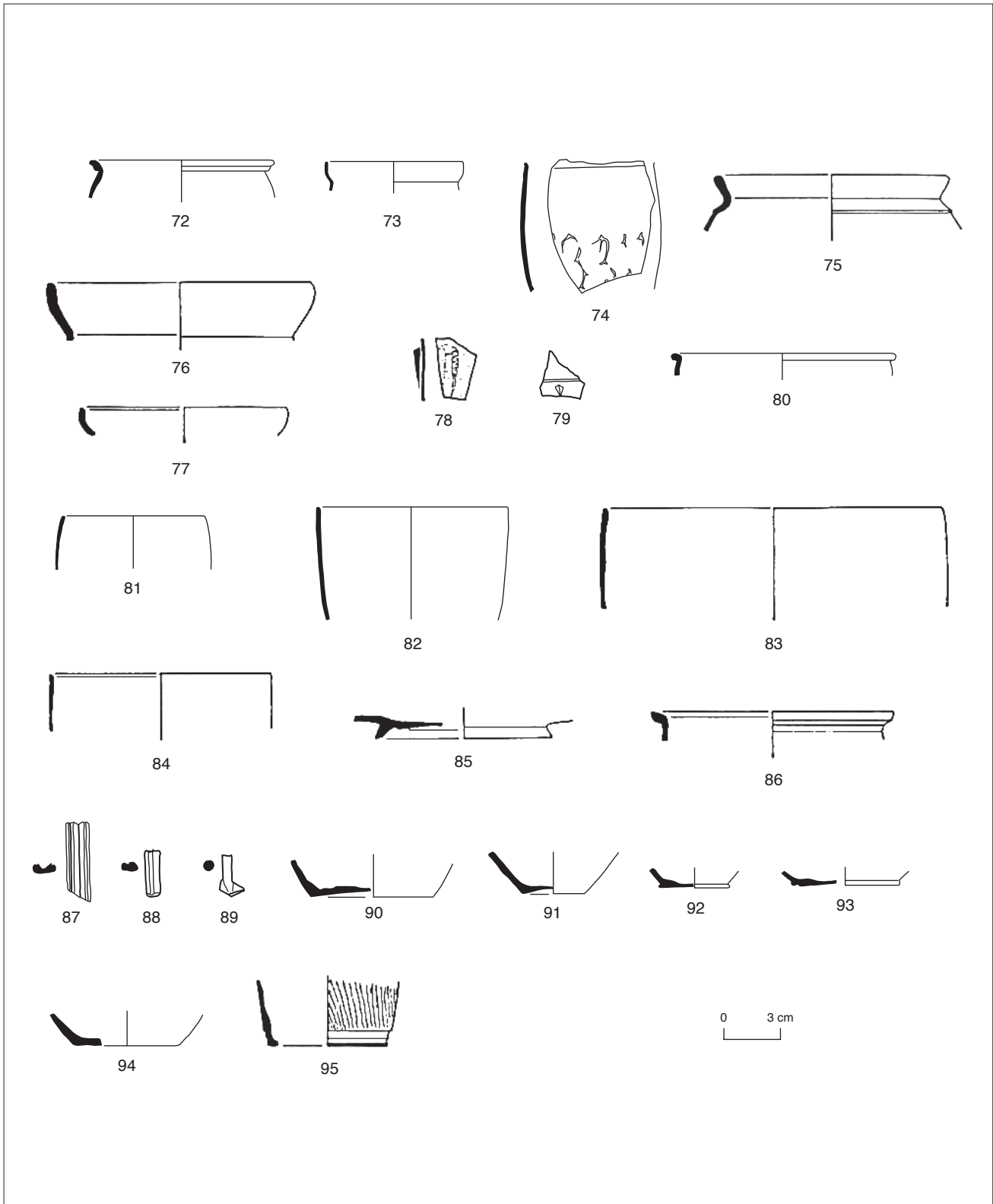

Ill. annexe 61. Lyon, les contextes précoces des fouilles du « sanctuaire de Cybèle ». Horizon 2, sondage B14 (suite). Céramique à parois fines.
 72- CYB.97.B14.10/10: rebord de gobelet républicain; 73- CYB.97.B14.9/22: gobelet à lèvre concave; 74- CYB.97.B14.10/63: panse de gobelet à lèvre concave à décor d'écaillés;
 75- CYB.96.B14.4/4: lèvre de gobelet; 76- CYB.96.B14.10/19: lèvre concave; 77- CYB.96.B14.9/12: lèvre concave; 78- CYB.96.B14.5/33: fragment de panse à picots; 79- CYB.97.
 B14.10/14: panse de gobelet à décor de picots; 80- CYB.97.B14.10/11: rebord; 81- CYB.97.B14.9/37: rebord de gobelet; 82- CYB.97.B14.5/63: gobelet cylindrique; 83- CYB.96.B14.6/5:
 lèvre de gobelet cylindrique; 84- CYB.96.B14.6/6: lèvre de gobelet cylindrique; 85- CYB.96.B14.10/36: pied annulaire de gobelet cylindrique; 86- CYB.96.B14.5/38: lèvre; 87- CYB.97.
 B14.5/75: anse; 88- CYB.97.B14.10/15: anse; 89- CYB.97.B14.4/15: anse; 90- CYB.97.B14.7/40: fond de gobelet; 91- CYB.97.B14.9/9: fond de gobelet; 92- CYB.97.B14.10/13: fond
 de gobelet; 93- CYB.97.B14.6/44: fond de gobelet; 94- CYB.97.B14.9/28: fond de gobelet; 95- CYB.96.B14.4/5: fond de gobelet guilloché.

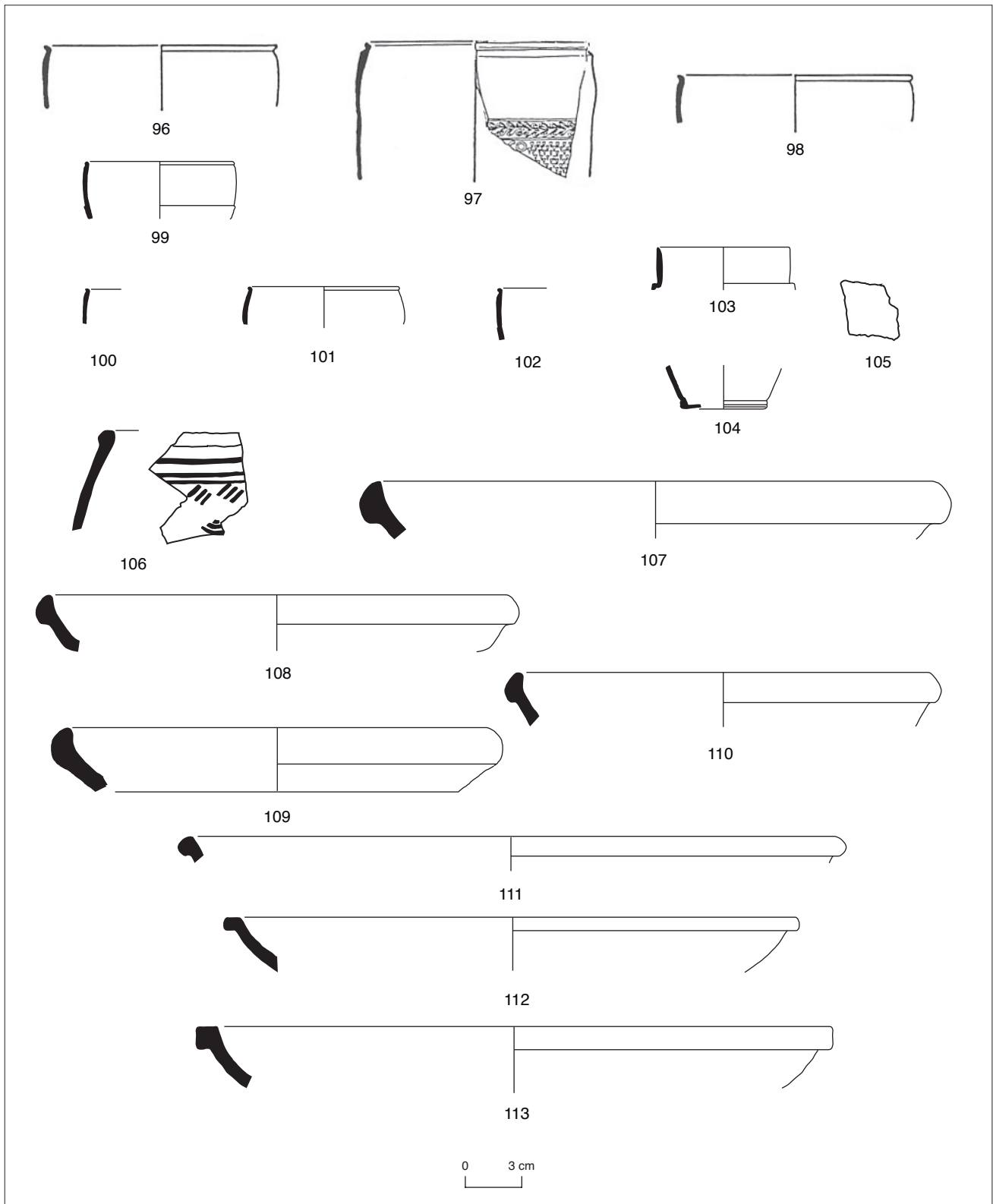

Ill. annexe 62. Lyon, les contextes précoces des fouilles du « sanctuaire de Cybèle ». Horizon 2, sondage B14. Céramique (suite).

Gobelets d'ACO: 96- CYB.96.B14.8/5: lèvre de gobelet d'ACO de Loyasse signé (A)CO; 97- CYB.96.B14.10/37: lèvre de gobelet d'ACO; 98- CYB.96.B14.7/4: lèvre de gobelet d'ACO; 99- CYB.97.B14.6/28: rebord de gobelet; 100- CYB.97.B14.6/29: rebord de gobelet; 101- CYB.97.B14.6/27: rebord de gobelet; 102- CYB.97.B14.5/73: rebord de gobelet; 103- CYB.97.B14.8/12: rebord de gobelet signé (Hila)RUS.A(co); 104- CYB.97.B14.4/14: fond de gobelet de Loyasse; 105- CYB.97.B14.7/8: frise.

Céramique peinte: 106- CYB.96.B14.6/4: bord de bol type Roanne.

Céramique à vernis interne rouge pompéien: 107- CYB.96.B14.4/6: plat à lèvre en amande; 108- CYB.96.B14.5/9: plat à lèvre en amande; 109- CYB.96.B14.9/10: plat à lèvre en amande; 110- CYB.97.B14.7/14: plat à lèvre en amande; 111- CYB.97.B14.7/13: plat à lèvre en amande; 112- CYB.96.B14.5/34: plat à lèvre à rebord; 113- CYB.97.B14.4/8: plat à lèvre à rebord.

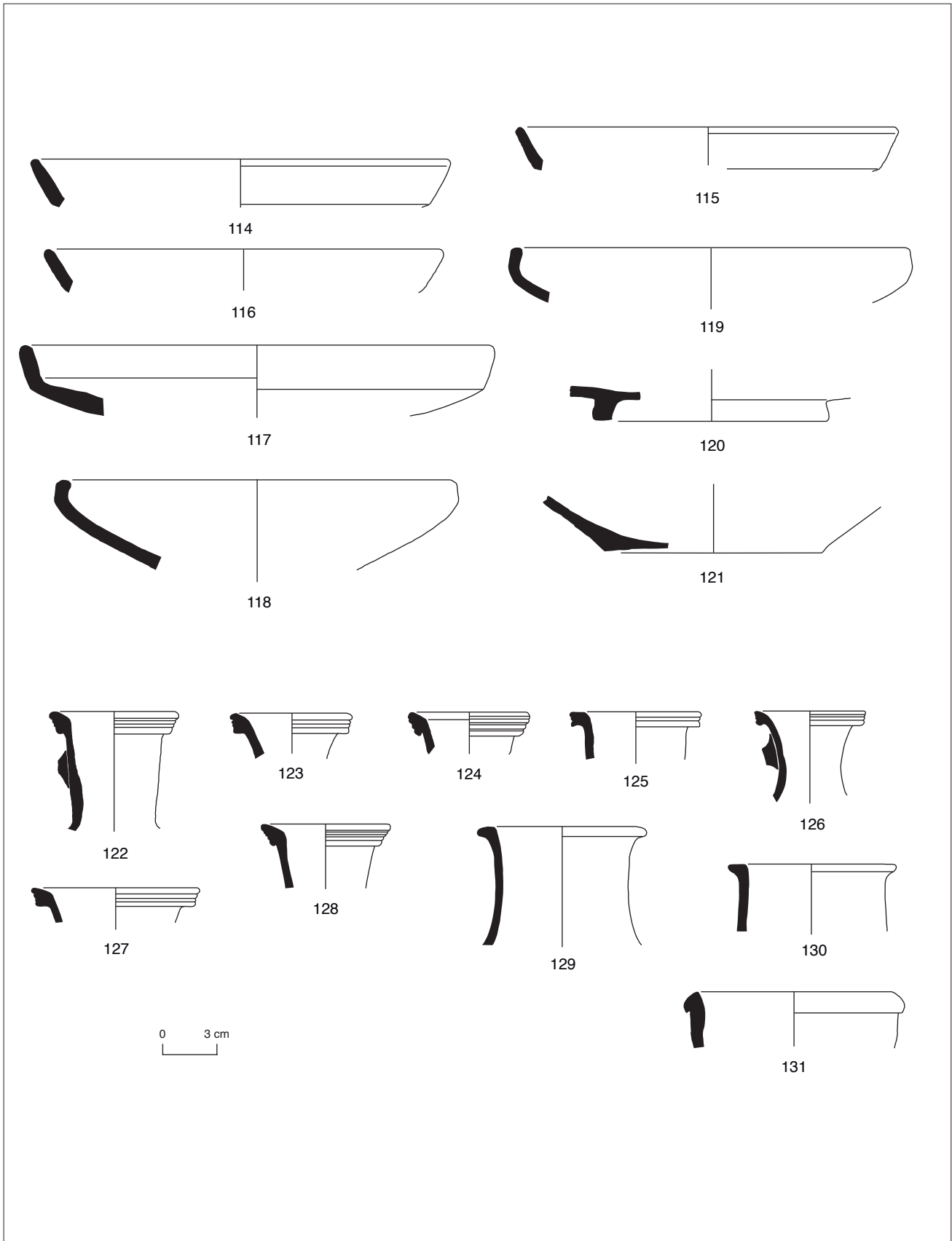

Ill. annexe 63. Lyon, les contextes précoces des fouilles du « sanctuaire de Cybèle ». Horizon 2, sondage B14. Céramique (suite).

Céramique grise fine: 114- CYB.97.B14.7.5: plat à bord oblique; 115- CYB.97.B14.7.6: plat à bord oblique; 116- CYB.97.B14.8/10: plat à bord oblique; 117- CYB.97.B14.8/8: plat à bord oblique; 118- CYB.97.B14.10/41: écuelle à bord rentrant; 119- CYB.97.B14.4/119: écuelle à bord rentrant; 120- CYB.97.B14.5/96: fond de plat; 121- CYB.97.B14.5/67: fond d'écuelle. Céramique commune claire: 122- CYB.96.B14.5/13: col de cruche à lèvres striées; 123- CYB.96.B14.5/14: col de cruche à lèvres striées; 124- CYB.96.B14.10/16: col de cruche à lèvres striées; 125- CYB.96.B14.4/7: col de cruche à lèvres striées; 126- CYB.97.B14.5/53: cruche à lèvres striées; 127- CYB.97.B14.9/12: cruche à lèvres striées; 128- CYB.97.B14.6/12: cruche à lèvres striées; 129- CYB.97.B14.5/54: cruche à deux anses et lèvres aplaties; 130- CYB.97.B14.5/55: cruche à deux anses et lèvres aplaties; 131- CYB.96.B14.4/20: col d'olpe.

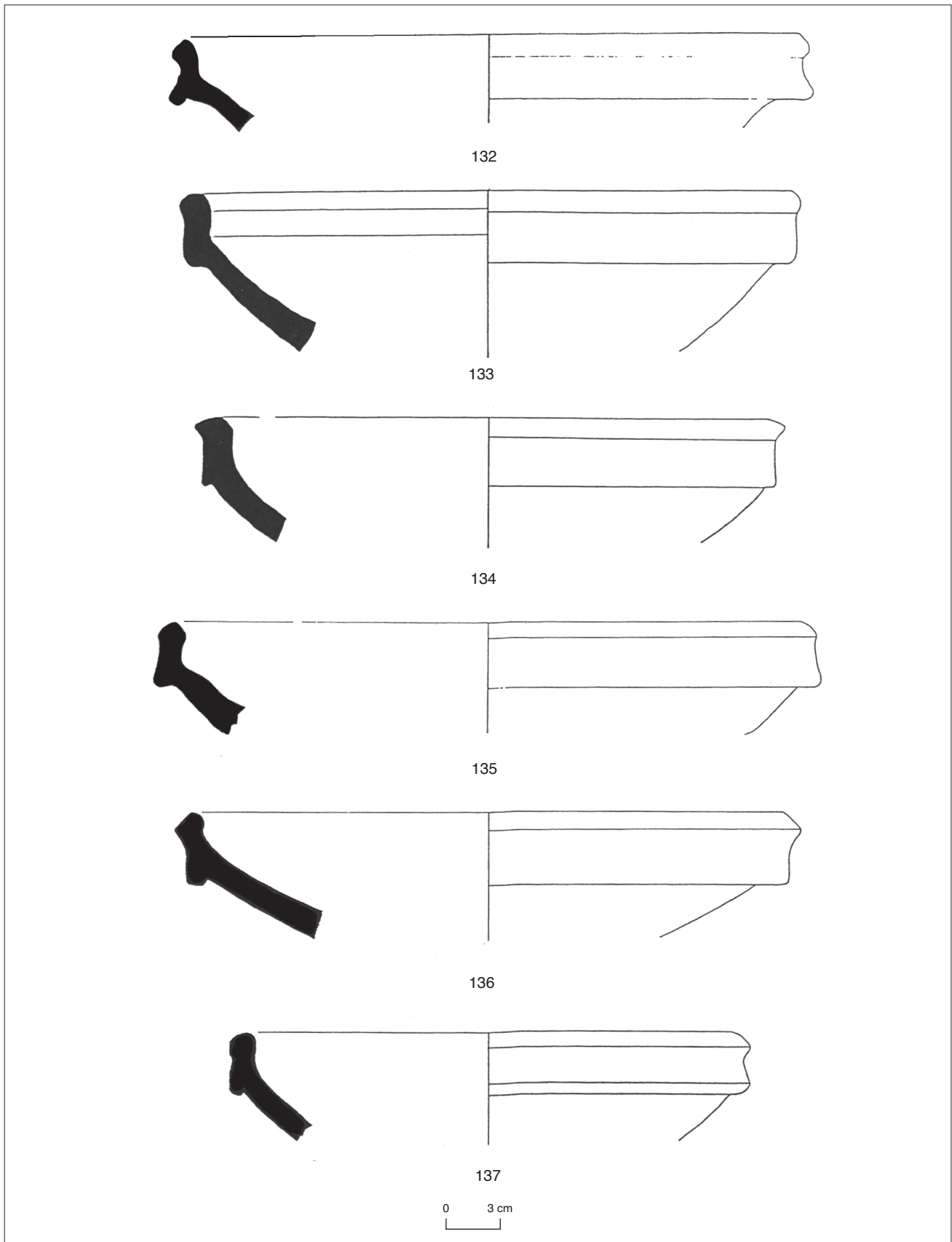

Ill. annexe 64. Lyon, les contextes précoces des fouilles du « sanctuaire de Cybèle ». Horizon 2, sondage B14. Céramique (suite).

Les mortiers.

132- CYB.96.B14.6/31 : mortier à lèvres en bandeau; 133- CYB.96.B14.10/18 : mortier à lèvres en bandeau; 134- CYB.96.B14.5/11 : mortier à lèvres en bandeau; 135- CYB.97.B14.8/21 : mortier à bord en bandeau; 136 CYB.97.B14.10/43 : mortier à bord en bandeau; 137- CYB.97.B14.9/34 : mortier à bord en bandeau.

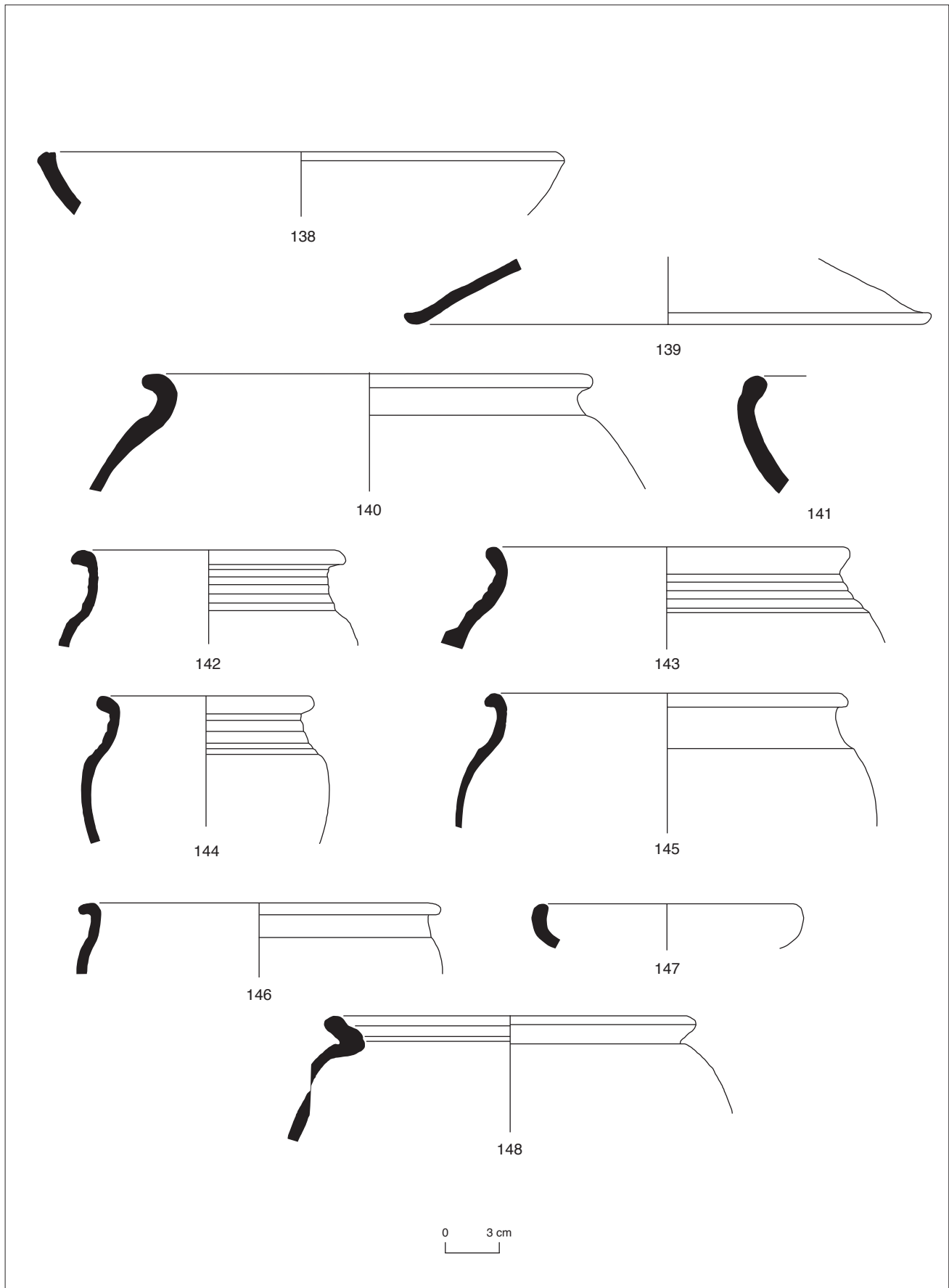

III. annexe 65. Lyon, les contextes précoces des fouilles du « sanctuaire de Cybèle ». Horizon 2, sondage B14. Céramique (suite).

Céramique commune sombre rouge: 138- CYB.97.B14.8/54: plat à cuire; 139- CYB.97.B14.9/11: couvercle.

Céramique commune sombre grise: 140- CYB.96.B14.6/19: rebord de coupe à bord rentrant; 141- CYB.96.B14.6/54: rebord de coupe; 142- CYB.96.B14.6/52: pot ovoïde à col côtelé; 143- CYB.96.B14.5/24: pot ovoïde à col côtelé; 144- CYB.97.B14.9/15: pot à col côtelé; 145- CYB.97.B14.9/30: pot à col lisse; 146- CYB.97.B14.12/1: jatte; 147- CYB.96.B14.6/27: pot ovoïde; 148- CYB.96.B14.8/16: vase type Besançon.

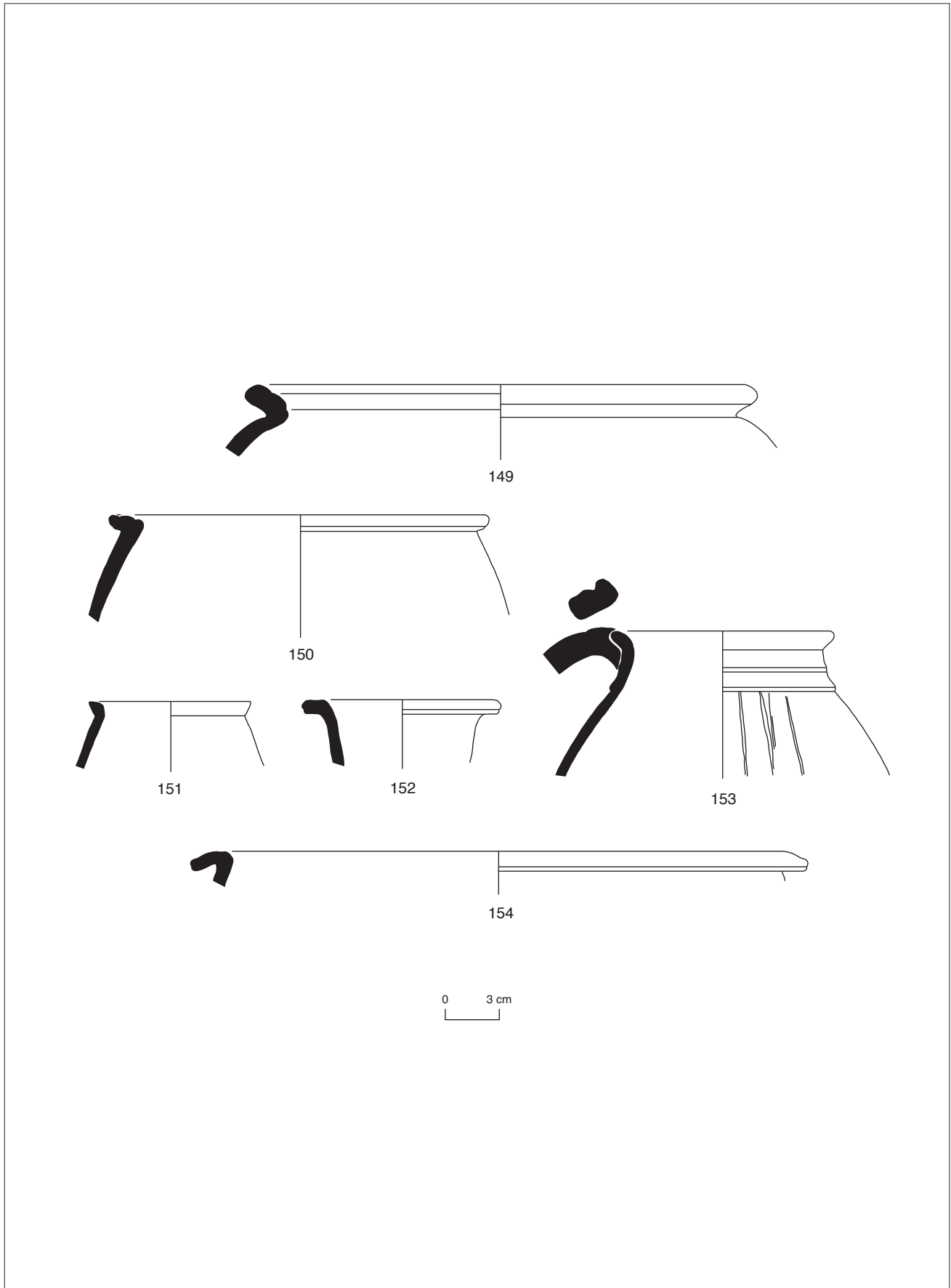

Ill. annexe 66. Lyon, les contextes précoces des fouilles du « sanctuaire de Cybèle ». Horizon 2, sondage B14. Céramique commune sombre grise (suite).

149- CYB.96.B14.5/23: vase type Besançon; 150- CYB.97.B14.10/52: bord de marmite; 151- CYB.97.B14.5/6: pot à col lisse;

152- CYB.97.B14.1/23: col de pichet; 153- CYB.97.B14.9/5: col de pichet à col tronconique; 154- CYB.97.B14.5/1: bord de marmite

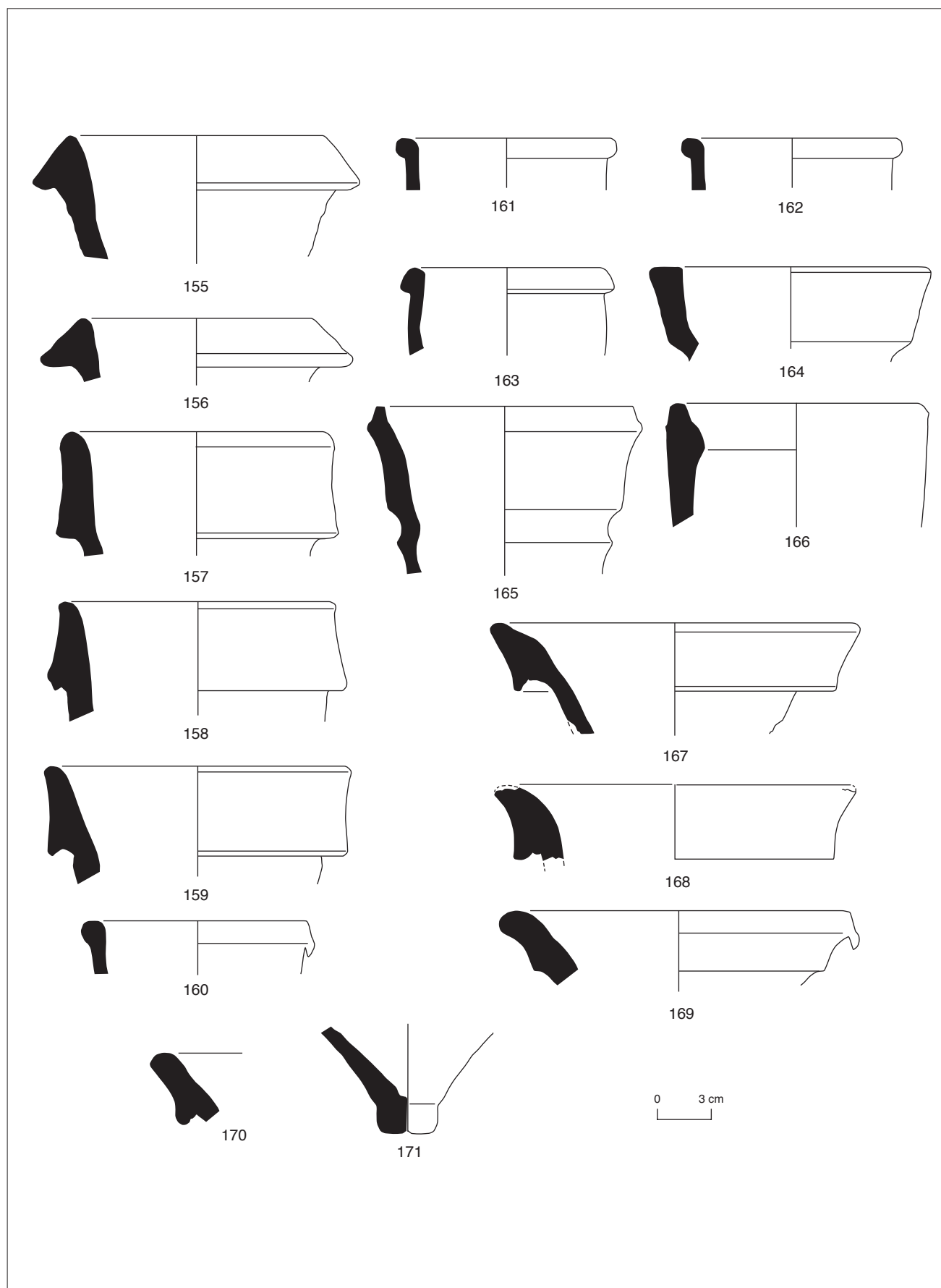

III. annexe 67. Lyon, les contextes précoces des fouilles du « sanctuaire de Cybèle ». Horizon 2, sondage B14 (suite). Les amphores.

155- CYB.97.B14.10/40: Dressel 1A; 156- CYB.97.B14.29/11: gréco-italique; 157- CYB.97.B14.9/35: Dressel 1B; 158- CYB.97.B14.7/44: Dressel 1B; 159- CYB.97.B14.9/58: Dressel 1B; 160- CYB.97.B14.39/2: Dressel 2/4 italique; 161- CYB.96.B14.10/28: lèvre et départ d'anse de Dressel 2/4; 162- CYB.97.B14.10/64: Dressel 2/4 italique; 163- CYB.97.B14.10/6: Rhodienne; 164- CYB.96.B14.10/49: lèvre d'amphore de Marseille; 165- CYB.97.B14.5/68: amphore de Marseille; 166- CYB.97.B14.8/37: Pascual 1; 167- CYB.97.B14.5/43: Dressel 9; 168- CYB.97.B14.7/29: Dressel 9; 169- CYB.97.B14.8/63: Dressel 9; 170- CYB.97.B14.9/59: Dressel 9; 171- CYB.97.B14.10/57: pilon, Dressel 2/4 orientale.

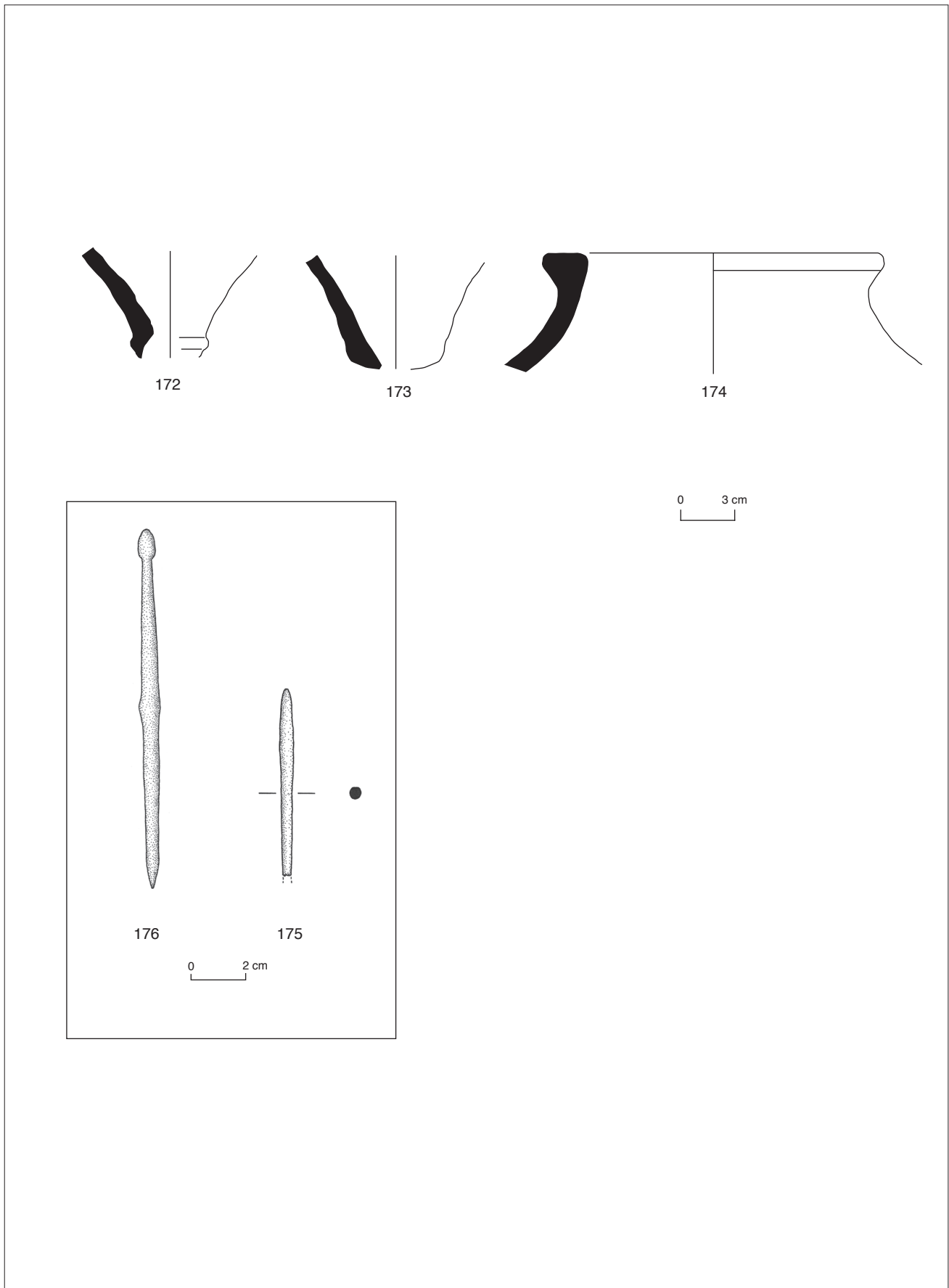

Ill. annexe 68. Lyon, les contextes précoces des fouilles du « sanctuaire de Cybèle ». Horizon 2, sondage B14 (suite).

Amphores (suite): 172- CYB.97.B14.9/66: pilon amphore Cnidiene; 173- CYB.97.B14.9/61: pilon, Dressel 9.

Dolium: 174- CYB.97.B14.32.1: col de dolium.

Objets en os: 175- CYB.96.B14.6/56: fragment d'épingle; 176- CYB.96.B14.18/5: style.

Catégories	NB Tessons	%total	NMI	% NMI
Campanienne A				
Campanienne B				
Campanienne C				
Imitation vernis rouge	1	0,22		
Imitation vernis noir				
Sigillée	23	5	1	5,26
Parois fines	7	1,51	1	5,26
Aco				
Grise fine				
Peinte	38	8,2	3	15,8
VRP				
Divers fine				
Lampes	2	0,43		
Tota céra fines	71	15,30	5	26,30
Commune claire	95	20,47	3	15,80
Commune sombre	290	62,5	11	57,90
Divers grossière				
Amphores	8	1,72		
Dolium				
Total céra grossières	393	84,70	14	73,70
TOTAL GÉNÉRAL	464	100	19	100



III. annexe 70. Lyon, les contextes précoces des fouilles du « sanctuaire de Cybèle ». Horizon 3B. Le sondage A6 (cliché A. Desbat).

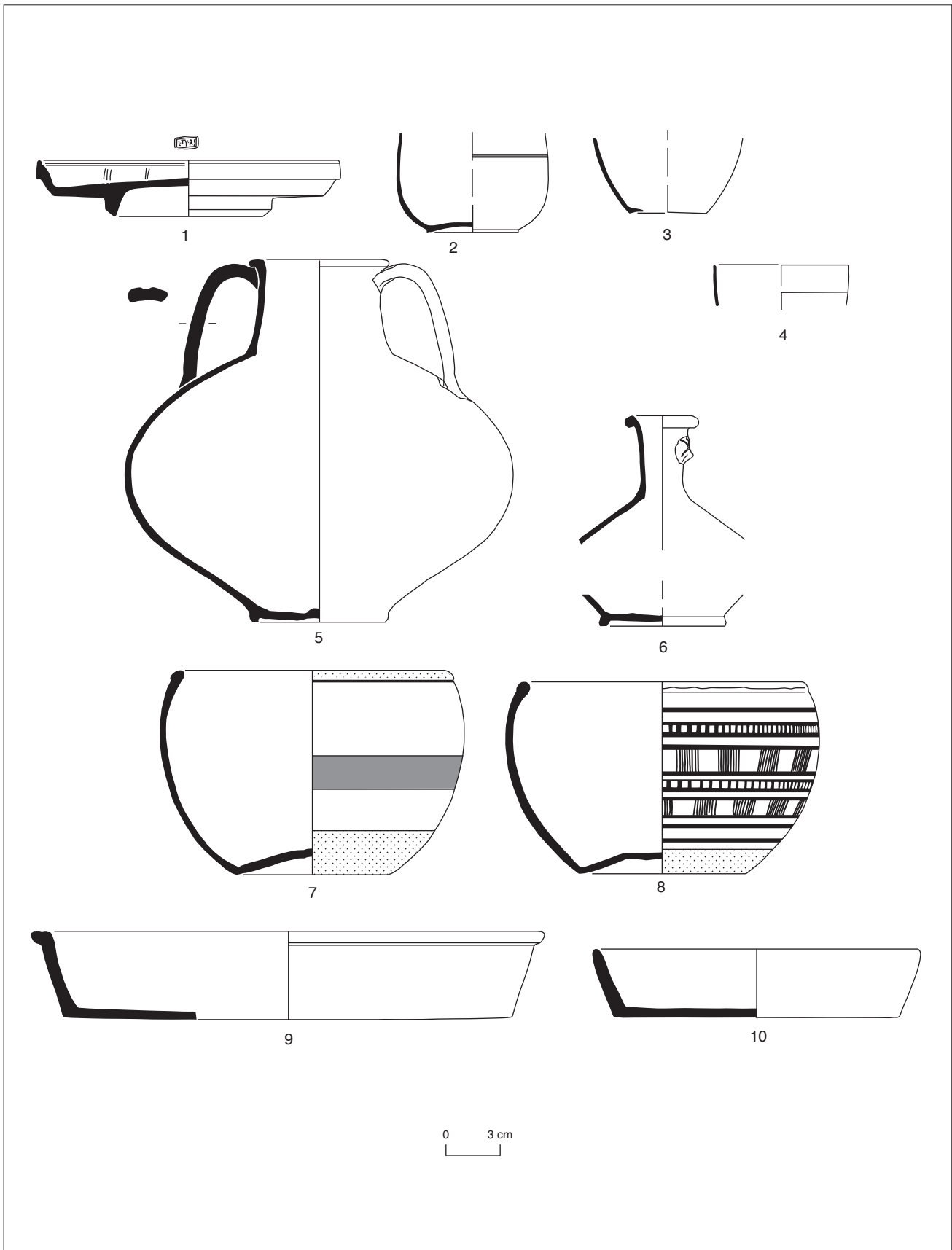

III. annexe 71. Lyon, les contextes précoces des fouilles du « sanctuaire de Cybèle ». Horizon 3B, sondage A6. Céramique.

Sigillée: 1- CY 92 A6.6.4: assiette de La Murette signée: L.TYRS(us).

Céramique à parois fines: 2- CYB 92 A6.9.11: gobelet hémisphérique; 3- CYB 92 A6.9.12: fond gobelet D. 4; 4- CYB 92 A6.9.13: gobelet hémisphérique.

Céramique commune claire: 5- CYB 92 A6.9.15: cruche à deux anses et à col cylindrique; 6- CYB 92 A6.9.16: cruche à une anse et à lèvres en bourrelet.

Céramique peinte: 7- CYB 92 A6.9.10: bol type Roanne, décor de bande rouge sur fond blanc; 8- CYB 92 A6.6.2: bol type Roanne, décor brun sur fond blanc.

Céramique commune sombre: 9- CYB 92 A6.9.7: plat à cuire; 10- CYB 92 A6.9.22: plat à cuire.

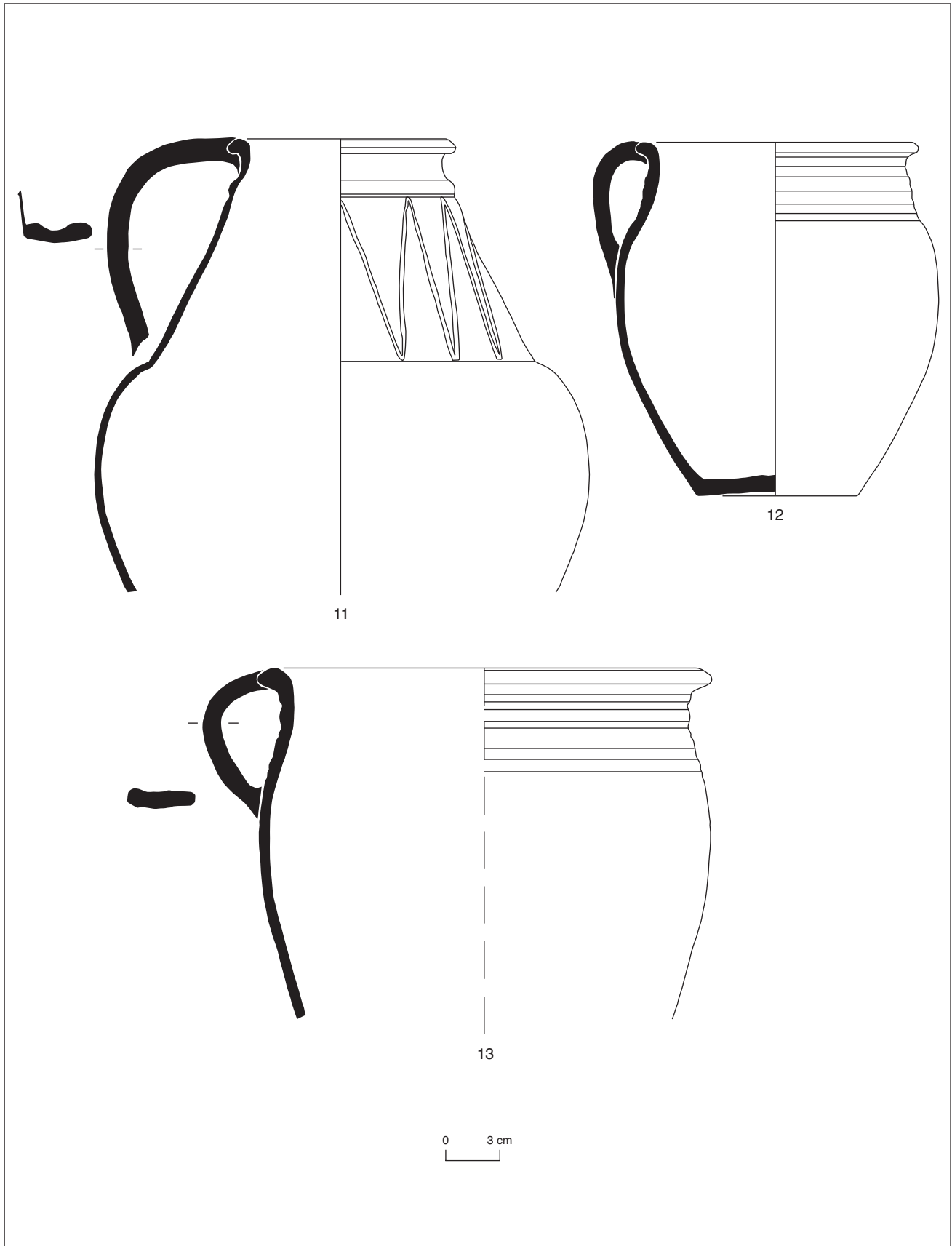

Ill. annexe 72. Lyon, les contextes précoces des fouilles du « sanctuaire de Cybèle ». Horizon 3B, sondage A6. Céramique commune sombre (suite).

11 - CYB 92 A6.9.4: pichet à col tronconique; 12 - CYB 92 A6.9.3: pot à col côtelé et une anse; 13 - CYB 92 A6.9.8: pot à col côtelé et une anse.

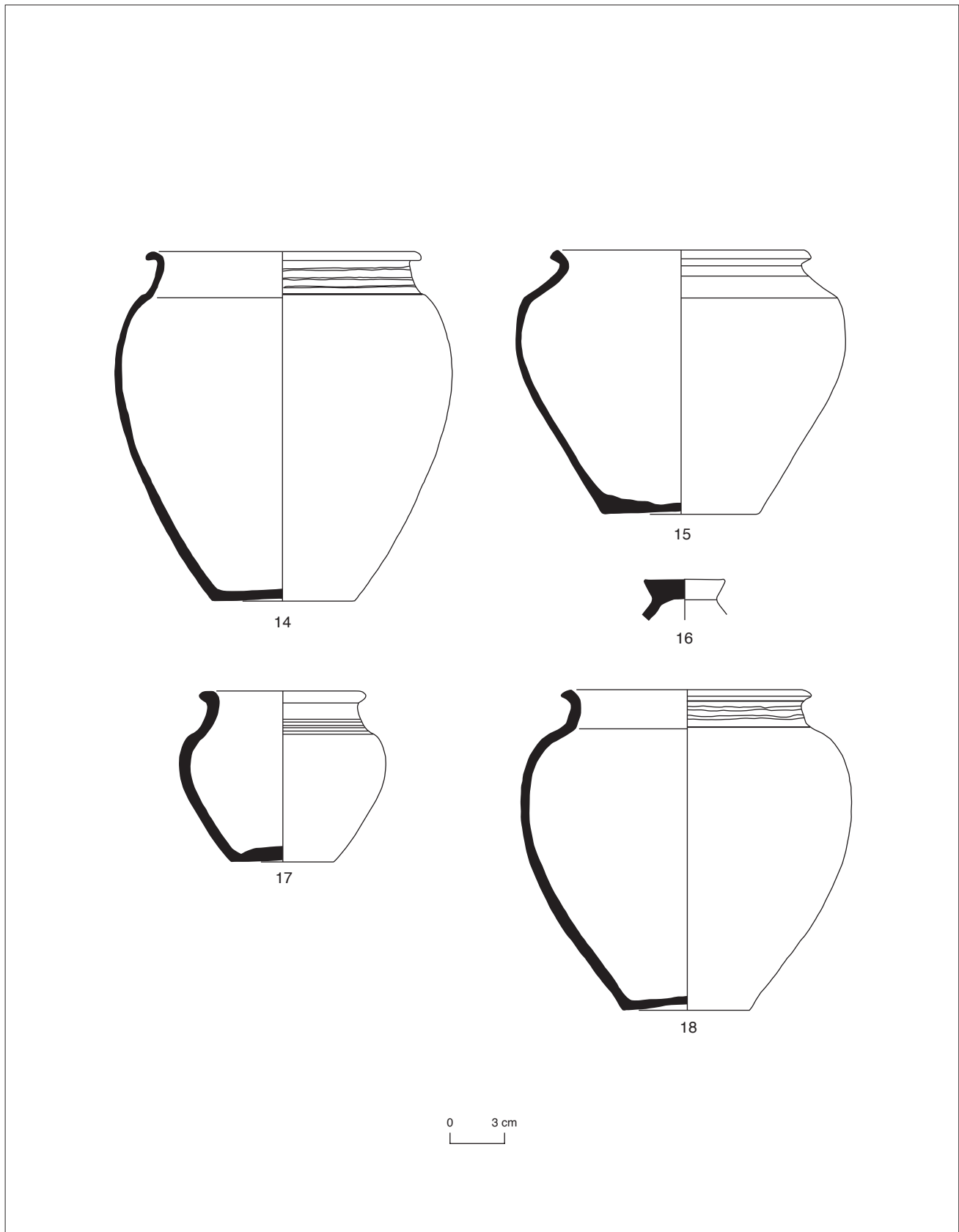

III. annexe 73. Lyon, les contextes précoces des fouilles du « sanctuaire de Cybèle ». Horizon 3B, sondage A6. Céramique commune sombre (suite).

14- CYB 92 A6.9.6: pot à col lissé; 15- CYB 92 A6.9.5: pot à épaule carénée; 16- CYB 92 A6.9.14: bouton de couvercle; 17- CYB 92 A6.9.1: pot à col côtelé; 18- CYB 92 A6.9.2: pot à col lissé.

Catégories	NB Tessons	%total	NMI	% NMI
Campanienne A				
Campanienne B				
Campanienne C				
Imitation vernis rouge	86	1,29	15	2,74
Imitation vernis noir	11	0,17	1	0,18
Sigillée	448	6,73	102	18,65
Parois fines	490	7,36	92	16,82
Aco	2	0,03		
Plombifère	1			
Grise fine	68	1,02	3	0,55
Peinte	109	1,64	21	3,84
Engobée	84	1,26	5	0,91
Terra nigra	30	0,45	6	1,10
VRP	14	0,21	3	0,55
Divers fine	4	0,06	1	0,18
Lampes	96	1,44		0,00
Tota céra fines	1443	21,67	249	45,52
Commune claire	2022	30,39	58	10,60
Commune sombre	2510	37,72	228	41,68
Divers grossière	2	0,03	1	0,18
Amphores	659	9,90	10	1,83
Dolium	18	0,27	1	0,18
Total céra grossières	5211	78,31	298	54,48
TOTAL GÉNÉRAL	6654	100	547	100

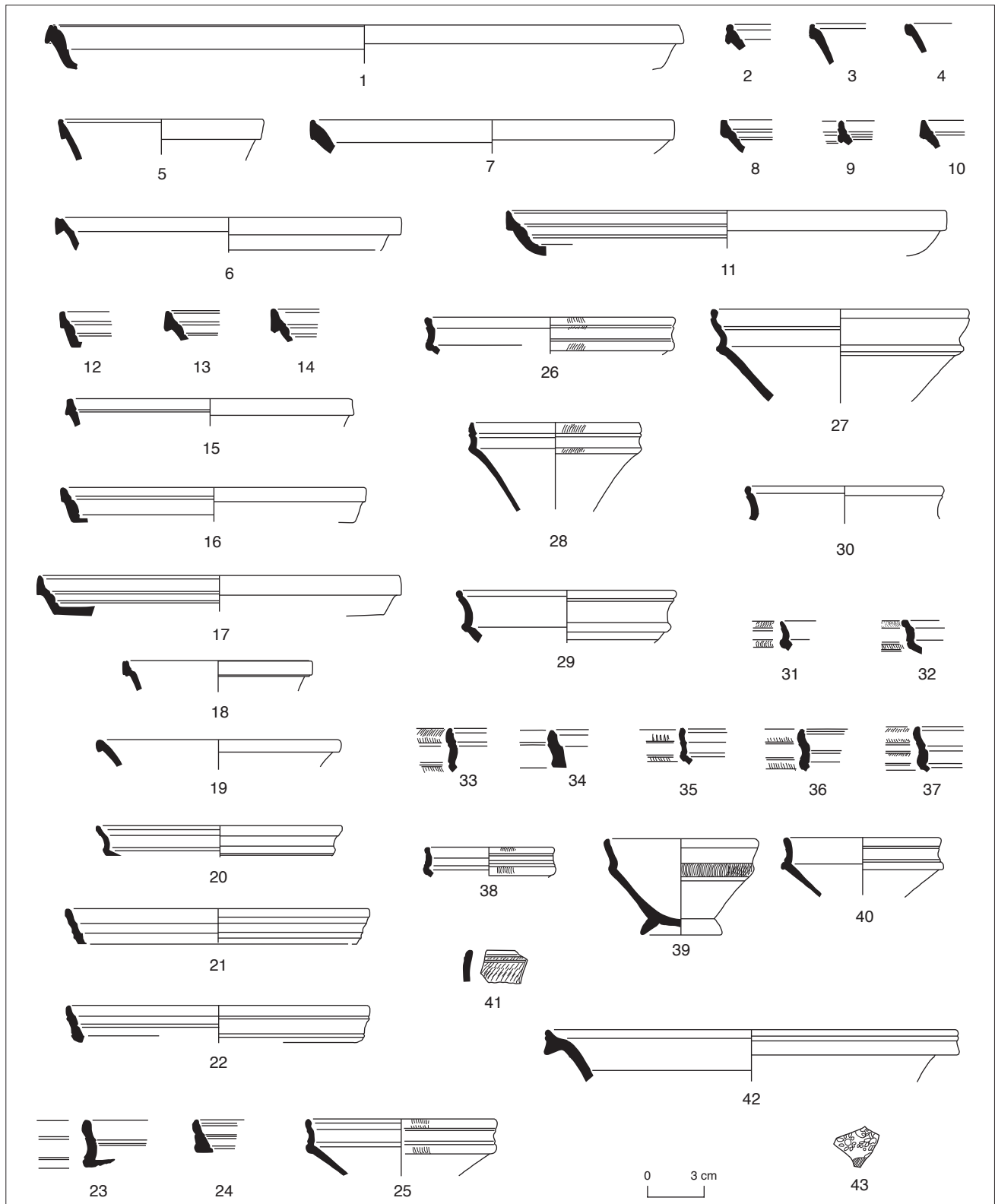

III. annexe 75. Lyon, les contextes précoces des fouilles du « sanctuaire de Cybèle ». Horizon 3B, sondage DI, remblai d'abandon de l'égoût. Céramique sigillée.

01- CYB.96.D1.125/25: plat service 1B; 02- CYB.96.D1.125/165: plat service 1B; 03- CYB.96.D1.125/161: bol service 1B; 04- CYB.96.D1.151/19: bol service 1B; 05- CYB.96.D1.151/23: bol service 1B, type Lyon; 06- CYB.96.D1.151/26: plat service 1C; 07- CYB.96.D1.151/18: plat service 1B; 08- CYB.96.D1.125/36: plat service 1C; 09- CYB.96.D1.125/34: plat service 1C; 10- CYB.96.D1.151/32: plat service 1C; 11- CYB.96.D1.125/27: plat service 1C; 12- CYB.96.D1.151/63: plat service 1C; 13- CYB.96.D1.151/30: plat service 1C; 14- CYB.96.D1.151/28: plat service 1C; 15- CYB.96.D1.151/29: plat service 1C; 16- CYB.96.D1.151/31: plat service 1C; 17- CYB.96.D1.125/162: plat service 1C; 18- CYB.96.D1.151/24: plat service 1C; 19- CYB.96.D1.151/1; 20- CYB.96.D1.151/43: plat service 2; 21- CYB.96.D1.151/35: plat service 2; 22- CYB.96.D1.151/56: plat service 2; 23- CYB.96.D1.151/34: plat service 2; 24- CYB.96.D1.151/57: plat service 2; 25- CYB.96.D1.151/66: bol service 2; 26- CYB.96.D1.151/54: bol service 2; 27- CYB.96.D1.125/26: bol service 2; 28- CYB.96.D1.125/35: bol service 2; 29- CYB.96.D1.125/166: bol service 2; 30- CYB.96.D1.125/167: bol service 2; 31- CYB.96.D1.125/23: bol service 2; 32- CYB.96.D1.125/168: bol service 2; 33- CYB.96.D1.125/170: bol service 2; 34- CYB.96.D1.125/30: plat service 2; 35- CYB.96.D1.151/47: bol service 2; 36- CYB.96.D1.151/49: bol service 2; 37- CYB.96.D1.151/52: bol service 2; 38- CYB.96.D1.151/48: bol service 2; 39- CYB.96.D1.134/27: bol service 2, estampillé IOTHUR; 40- CYB.96.D1.151/66: bol service 2; 41- CYB.96.D1.151/60: tasse Haltern 14; 42- CYB.96.D1.151/125: rebord Drag.11; 43- CYB.96.D1.151/4: fragment de vase décoré.

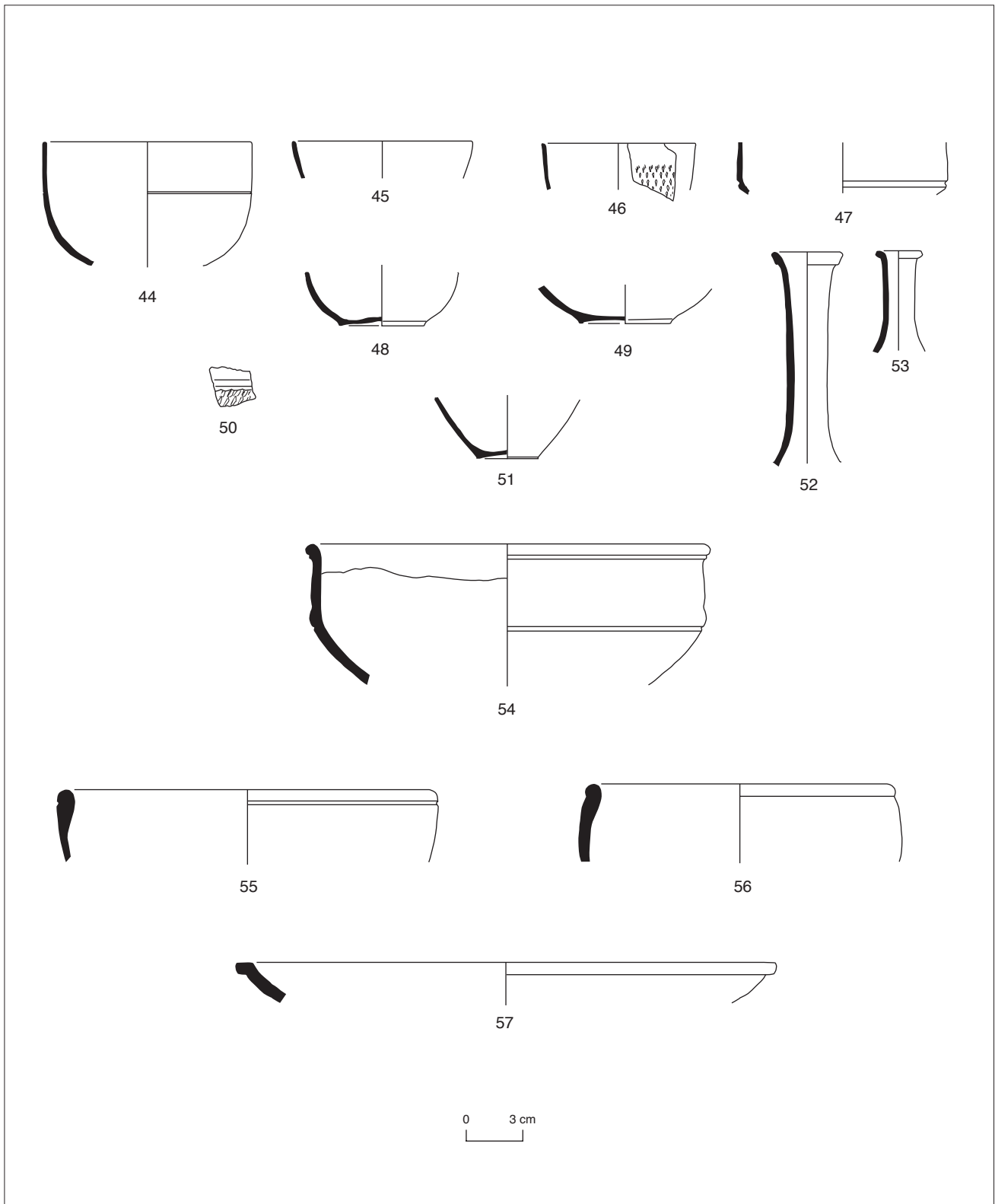

Ill. annexe 76. Lyon, les contextes précoces des fouilles du « sanctuaire de Cybèle ». Horizon 3B, sondage D1, remblai d'abandon de l'égout. Céramique (suite).

Céramique à paroi fine: 44- CYB.97.D1.125/180: bol hémisphérique; 45- CYB.97.D1.125/179: gobelet tronconique; 46- CYB.97.D1.125/80: bol à décor guilloché en pâte kaolinique; 47- CYB.97.D1.125/81: panse de gobelet cylindrique; 48- CYB.97.D1.125/185: fond de bol hémisphérique; 49- CYB.97.D1.125/77: fond de bol hémisphérique; 50- CYB.97.D1.125/154: panse de gobelet engobé type St Romain; 51- CYB.97.D1.125/88: fond de gobelet tronconique; 52- CYB.97.D1.125/90: col d'ampoule; 53- CYB.97.D1.125/89: col d'ampoule.

Céramique engobée: 54- CYB.96.D1.151/255: coupe carénée.

Céramique peinte: 55- CYB.96.D1.151/250: bol type Roanne; 56- CYB.96.D1.151/227: bol type Roanne.

Plats à vernis rouge pompéien: 57- CYB.96.D1.151/318: rebord.

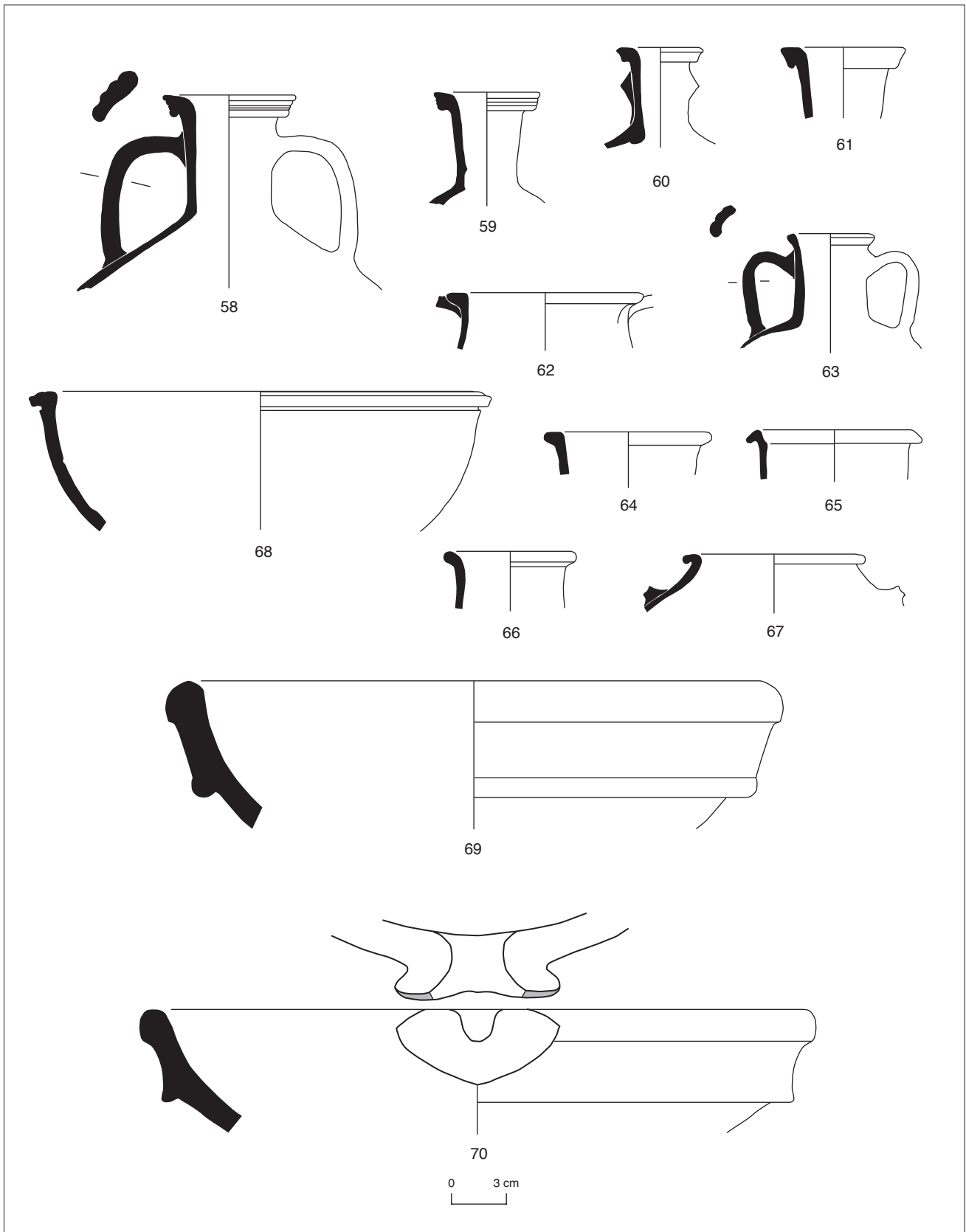

III. annexe 77. Lyon, les contextes précoces des fouilles du « sanctuaire de Cybèle ». Horizon 3B, sondage D1, remblai d'abandon de l'épout (suite). Céramique commune claire.

58- CYB.96.D1.125/101 : cruche à lèvres striées; 59- CYB.96.D1.125/162 : cruche à lèvres striées; 60- CYB.96.D1.125/8 : cruche à deux anses; 61- CYB.96.D1.134/57 : cruche à lèvres triangulaires; 62- CYB.96.D1.134/56 : cruche à deux anses et lèvres aplaties; 63- CYB.96.D1.125/7 : cruche à deux anses et lèvres aplaties; 64- CYB.96.D1.125/13 : cruche à deux anses et lèvres aplaties; 65- CYB.96.D1.125/5 : cruche à deux anses et lèvres aplaties; 66- CYB.96.D1.134/146 : cruche à deux anses et lèvres aplaties; 67- CYB.96.D1.134/145 : pot; 68- CYB.96.D1.151/262 : jatte; 69- CYB.96.D1.134/70 : mortier à bord en bandeau; 70- CYB.96.D1.151/258 : mortier à bord en bandeau.

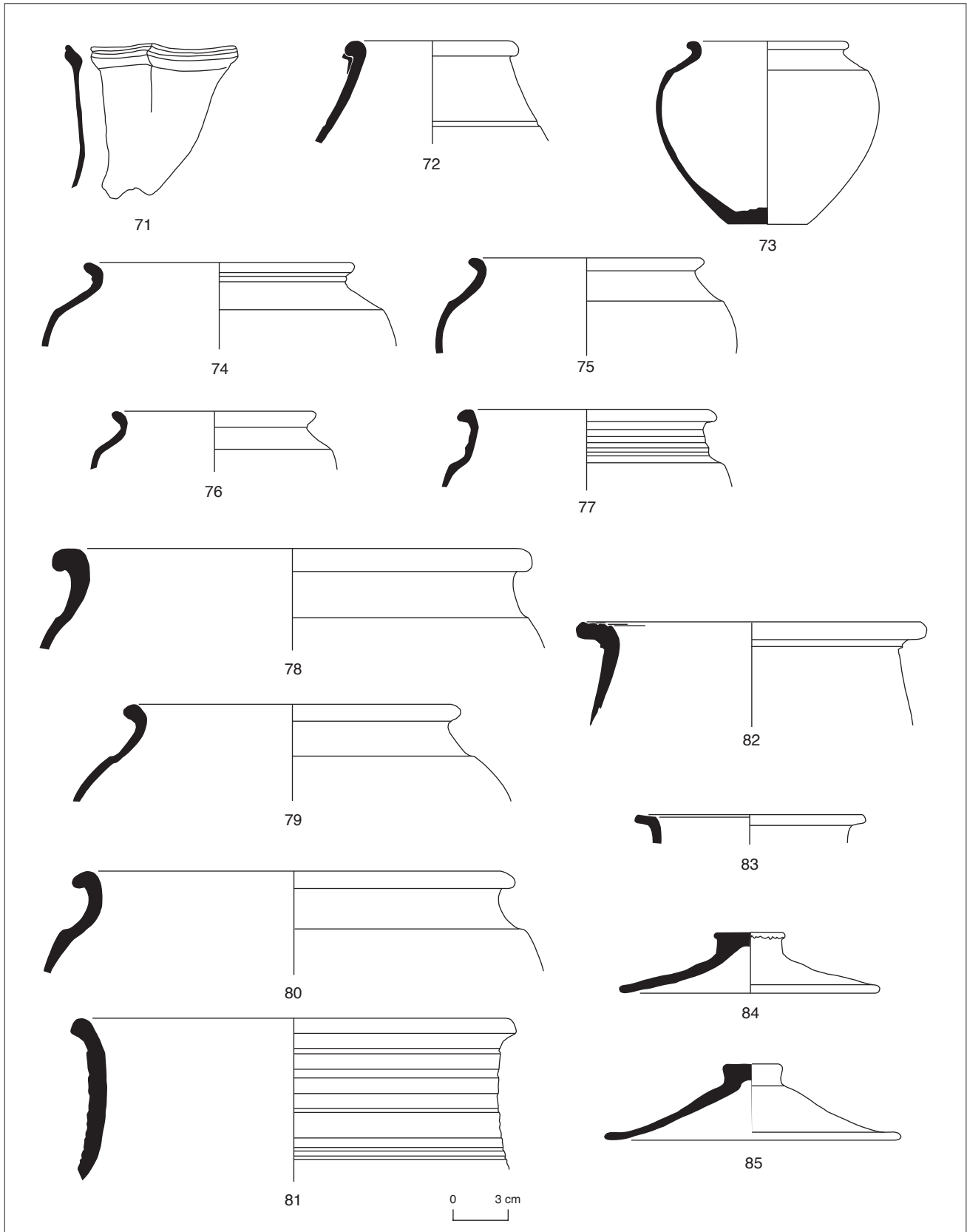

III. annexe 78. Lyon, les contextes précoces des fouilles du « sanctuaire de Cybèle ». Horizon 3B, sondage D1, remblai d'abandon de l'égout (suite). Céramique commune sombre grise.

71- CYB.96.D1.1511175: pichet à bec pincé; 72- CYB.96.D1.1511268: pichet à col tronconique; 73- CYB.96.D1.1251149: pot à épaule carénée; 74- CYB.96.D1.134173: pot à épaule carénée; 75- CYB.96.D1.1341101: pot à épaule carénée; 76- CYB.96.D1.1251118: pot à épaule carénée; 77- CYB.96.D1.125167: pot ovoïde à col côtelé; 78- CYB.96.D1.1251121: pot à col lisse; 79- CYB.96.D1.1511138: pot à col lisse; 80- CYB.96.D1.125166: pot à col lisse; 81- CYB.96.D1.1511128: pot à col côtelé; 82- CYB.96.D1.1511183: pot à col tronconique; 83- CYB.96.D1.1341179: rebord de pot; 84- CYB.96.D1.1251117: couvercle; 85- CYB.96.D1.1251116: couvercle.

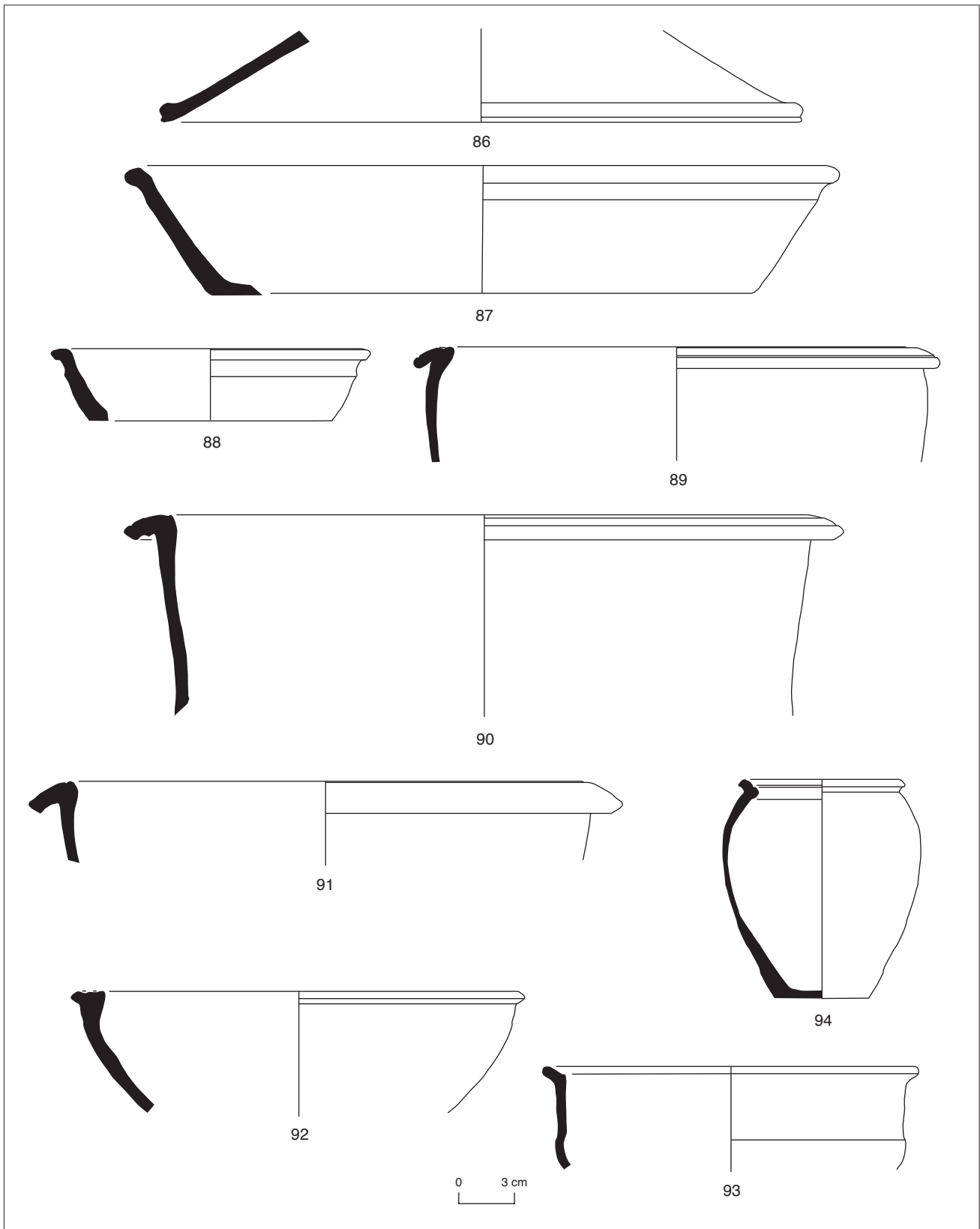

III. annexe 79. Lyon, les contextes précoces des fouilles du « sanctuaire de Cybèle ». Horizon 3B, sondage D1, remblai d'abandon de l'égout. Céramique commune sombre grise (suite).

86- CYB.96.D1.151/113: couvercle; 87- CYB.96.D1.151/168: plat à cuire; 88- CYB.96.D1.125/53: plat à cuire; 89- CYB.96.D1.151/137: marmite; 90- CYB.96.D1.134/166: marmite; 91- CYB.96.D1.125/59: marmite; 92- CYB.96.D1.151/159: jatte; 93- CYB.96.D1.125/15: jatte; 94- CYB.96.D1.125/115: pot type Besançon.

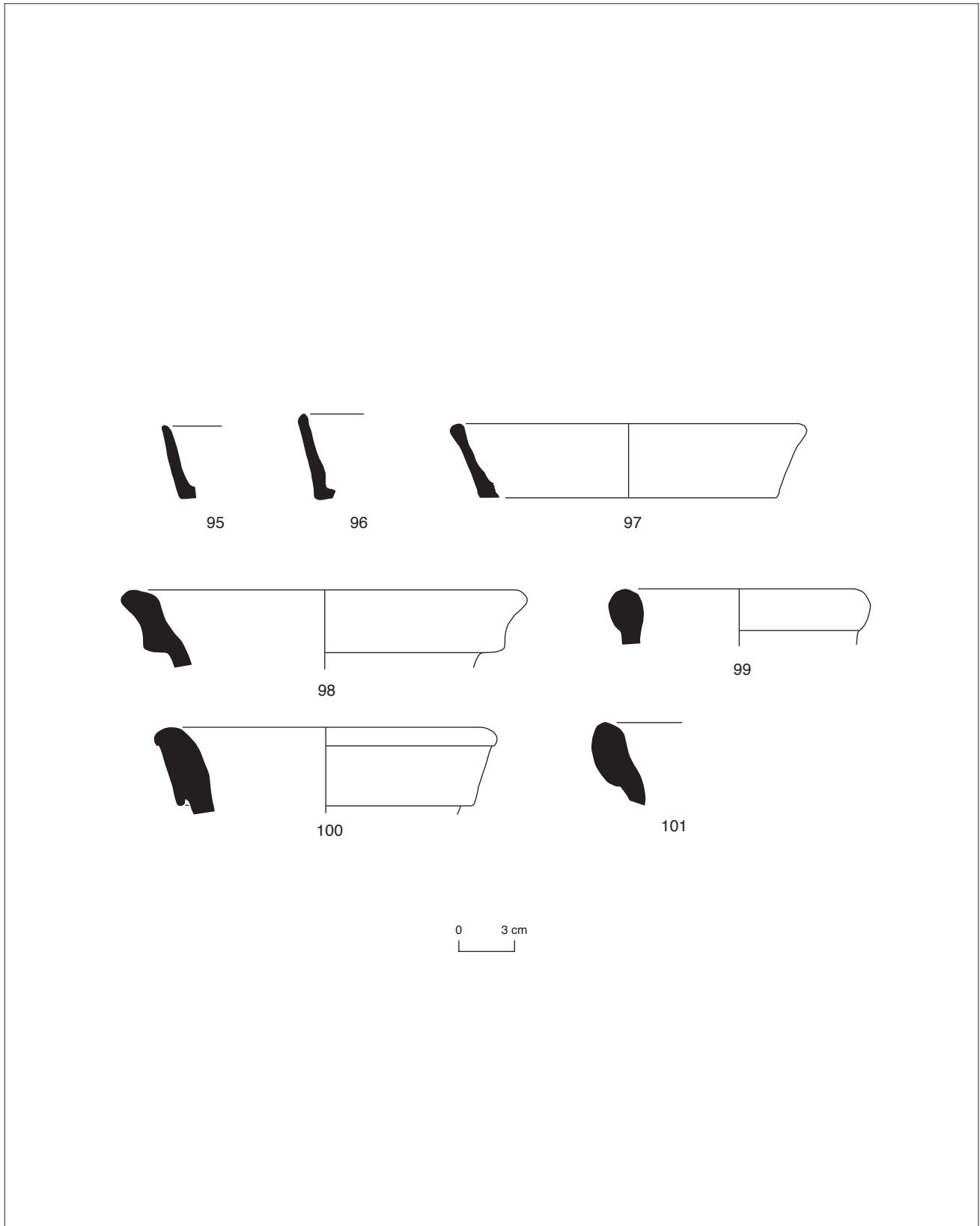

Ill. annexe 80. Lyon, les contextes précoces des fouilles du « sanctuaire de Cybèle ». Horizon 3B, sondage D1, remblai d'abandon de l'égoût. Céramique (suite).

Céramique sombre rouge: 95- CYB.96.D1.125/17: plat à cuire; 96- CYB.96.D1.125/20: plat à cuire; 97- CYB.96.D1.125/54: plat à cuire.

Amphores: 98- CYB.96.D1.151/458: Dressel 9; 99- CYB.96.D1.125/40: Dressel 2/4; 100- CYB.96.D1.134/113: Dressel 7/11; 101- CYB.96.D1.125/41: Dressel 20; 102- CYB.96.D1.134/167: indéterminé (non dessiné).

Catégories	NB Tessons	%total	NMI	% NMI
Campanienne A				
Campanienne B				
Campanienne C				
Imitation vernis rouge	57	1,46	4	1,40
Imitation vernis noir	3	0,08		
Sigillée	321	8,21	48	16,84
Parois fines	196	5,01	37	12,98
Aco				
Grise fine				
Peinte	44	1,13	5	
Engobée	11	0,28	1	0,35
Terra nigra	10	0,26	2	0,70
VRP	7	0,18	1	0,35
Divers fine	1	0,03	1	0,35
Lampes	423	10,82		
Tota céra fines	1073	27,45	99	32,98
Commune claire	934	23,89	21	7,37
Commune sombre	1459	37,32	154	54,04
Divers grossière	1	0,03	1	0,35
Amphores	437	11,18	9	3,16
Dolium	5	0,13	1	0,35
Total céra grossières	2836	72,55	186	65,26
TOTAL GÉNÉRAL	3909	100	285	100

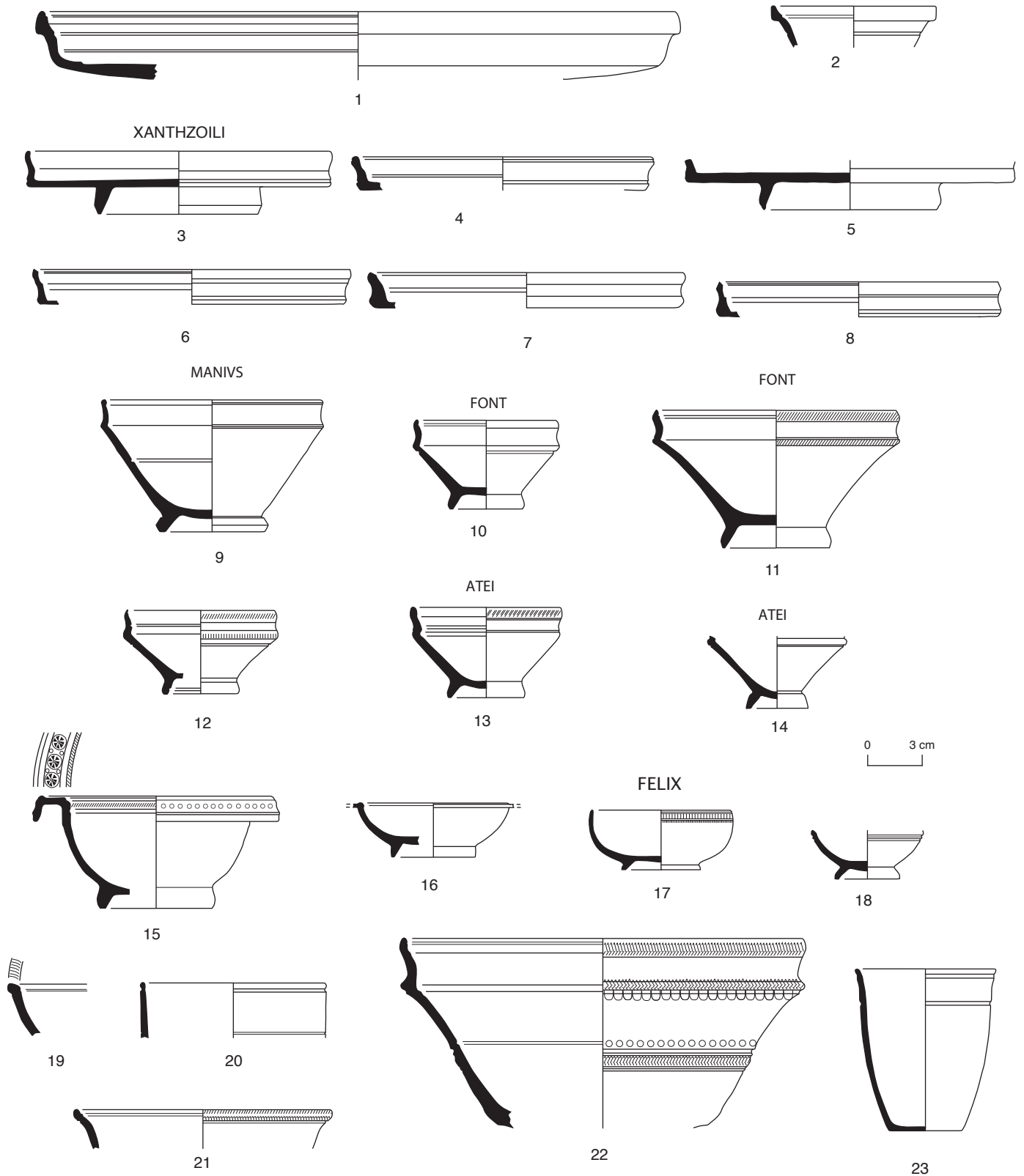

Ill. annexe 82. Lyon, les contextes précoces des fouilles du « sanctuaire de Cybèle ». Horizon 3C, fosse H2.7. Céramique sigillée.

1- CYB.03.H2.7/7: plat service 1C; 2- CYB.03.H2.7/146: bol du service 1C; 3- CYB.03.H2.7/1: plat du service 2 estampillé XANTH(us) ZOILI (OCK 2538); 4- CYB.03.H2.7/26: plat du service 2; 5- CYB.03.H2.7/112: plat du service 2; 6- CYB.03.H2.7/20: plat du service 2; 7- CYB.03.H2.7/27: plat du service 2; 8- CYB.03.H2.7/25: plat du service 2; 9- CYB.03.H2.7/3: bol du service 2 estampillé MANIUS (OCK 1096); 10- CYB.03.H2.7/4: bol du service 2 estampillé FONT (OCK 844) Lyon; 11- CYB.03.H2.7/2: bol du service 2 estampillé FONT (OCK 844), Lyon; 12- CYB.03.H2.7/5: bol du service 2; 13- CYB.03.H2.7/11: bol du service 2, à vernis noir, estampillé ATEI (OCK 269) Lyon; 14- CYB.03.H2.7/17: fond de bol du service 2 estampillé ATEI (OCK 269) Lyon; 15- CYB.03.H2.7/9: bol à marli à décor estampé, forme inédite; 16- CYB.03.H2.7/16: bol Conspectus 37; 17- CYB.03.H2.7/6: bol Conspectus 36.3 signé FELIX (OCK 822), Lyon; 18- CYB.03.H2.7/14: fond de bol Conspectus 31; 19- CYB.03.H2.7/49: bord de plat, variante de Conspectus 3?; 20- CYB.03.H2.7/50: bord de bol Conspectus 28.1.; 21- CYB.03.H2.7/-: bord de calice ou de modiolus; 22- CYB.03.H2.7/52: calice décoré attribuable à Pise; 23- CYB.03.H2.7/10: gobelet décoré.

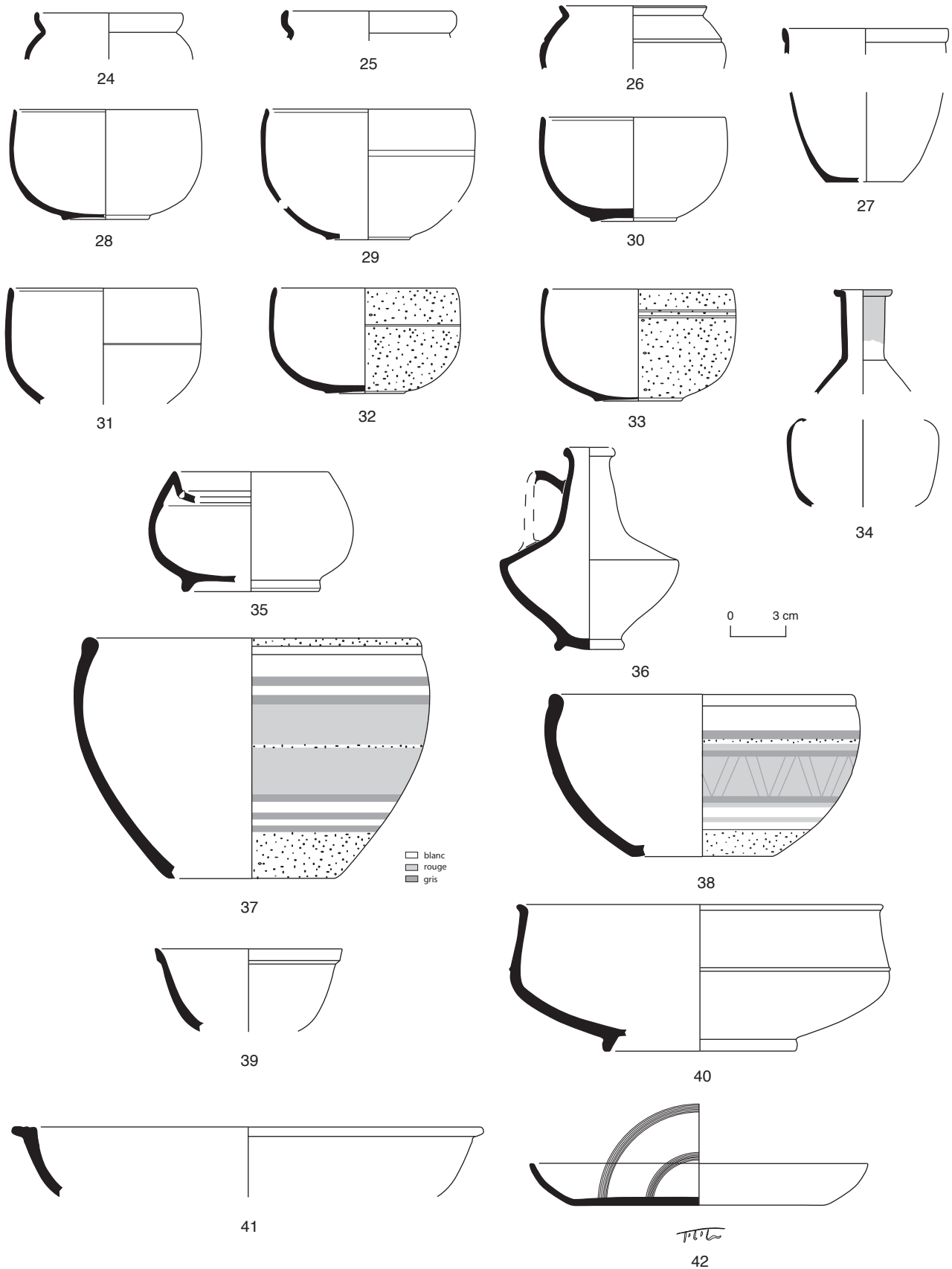

Ill. annexe 83. Lyon, les contextes précoces des fouilles du « sanctuaire de Cybèle ». Horizon 3C, fosse H2.7 (suite). Céramique fine.
 Céramique à paroi fine: 24- CYB.03.H2.7/83: gobelet à lèvres concave; 25- CYB.03.H2.7/77: gobelet à lèvres concave; 26- CYB.03.H2.7/88: gobelet à lèvres oblique; 27- CYB.03.H2.7/78: gobelet type soldatenbecher; 28- CYB.03.H2.7/87: gobelet hémisphérique; 29- CYB.03.H2.7/1112: gobelet hémisphérique; 30- CYB.03.H2.7/80: gobelet hémisphérique; 31- CYB.03.H2.7/99: gobelet hémisphérique; 32- CYB.03.H2.7/95: gobelet hémisphérique, à pâte grise « granitée »; 33- CYB.03.H2.7/93: gobelet hémisphérique, à pâte grise « granitée »; 34- CYB.03.H2.7/81: ampoule à parfum.
 Céramique engobée: 35- CYB.03.H2.7/68: encrier; 36- CYB.03.H2.7/73: lagène.
 Céramique peinte: 37- CYB.03.H2.7/487: bol type Roanne; 38- CYB.03.H2.7/488: bol type Roanne.
 Terra nigra: 39- CYB.03.H2.7/472: bol du service I; 40- CYB.03.H2.7/471: jatte.
 Céramique à engobe micacé: 41- CYB.03.H2.7/469: plat.
 Céramique à vernis rouge pompéien: 42- CYB.03.H2.7/492: plat Goudineau 15 à pâte volcanique, avec graffiti avant cuisson.

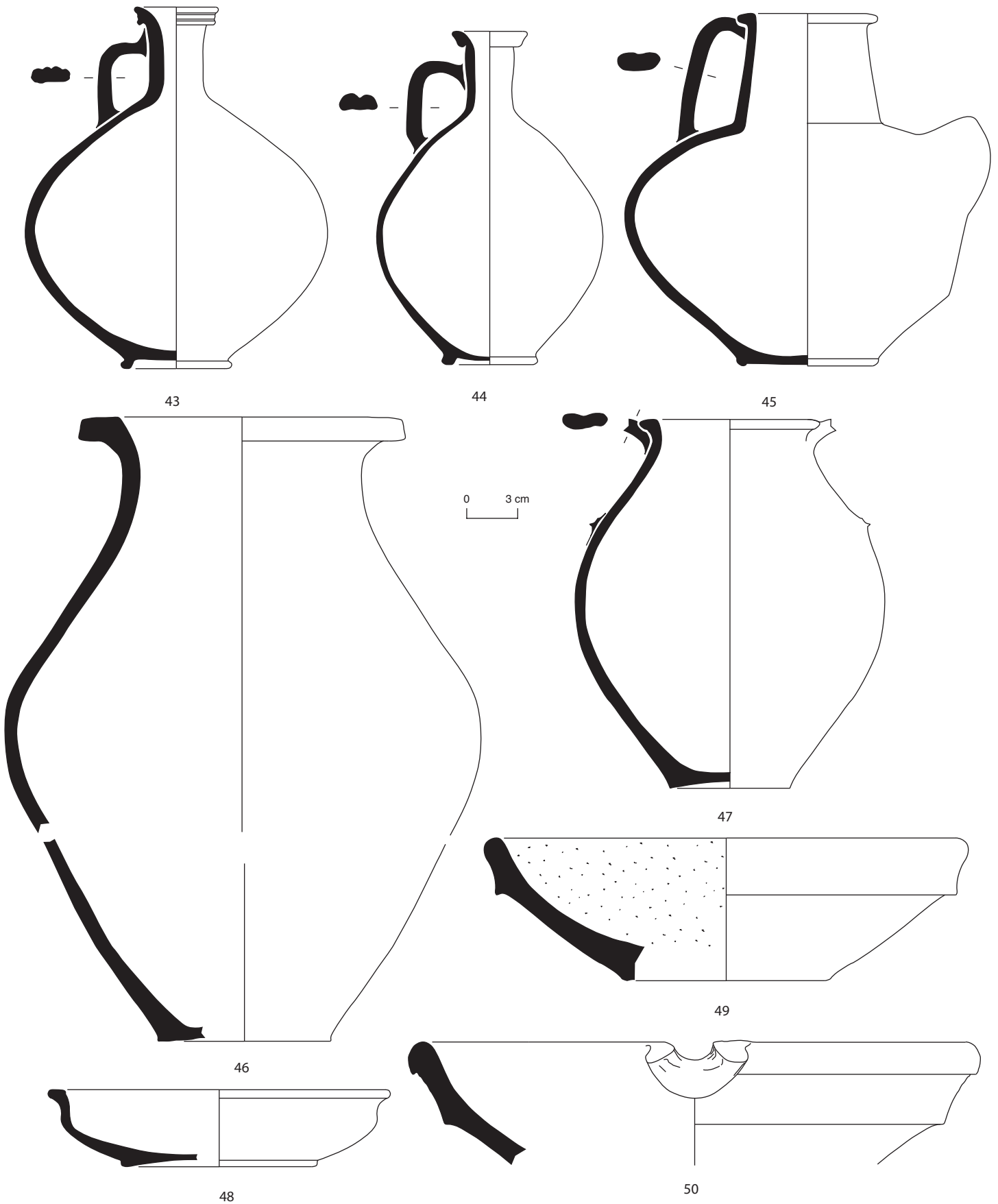

Ill. annexe 84. Lyon, les contextes précoces des fouilles du « sanctuaire de Cybèle ». Horizon 3C, fosse H2.7 (suite). Céramique commune claire.

43- CYB.03.H2.7/407 : cruche à lèvres striées; 44- CYB.03.H2.7/496 : cruche à lèvres; 45- CYB.03.H2.7/411 : cruche à deux anses; 46- CYB.03.H2.7/465 : Pot à provision;

47- CYB.03.H2.7/409 : pot à deux anses; 48- CYB.03.H2.7/410 : coupe; 49- CYB.03.H2.7/437 : mortier à lèvres en bandeau; 50- CYB.03.H2.7/440 : mortier à lèvres en bandeau.

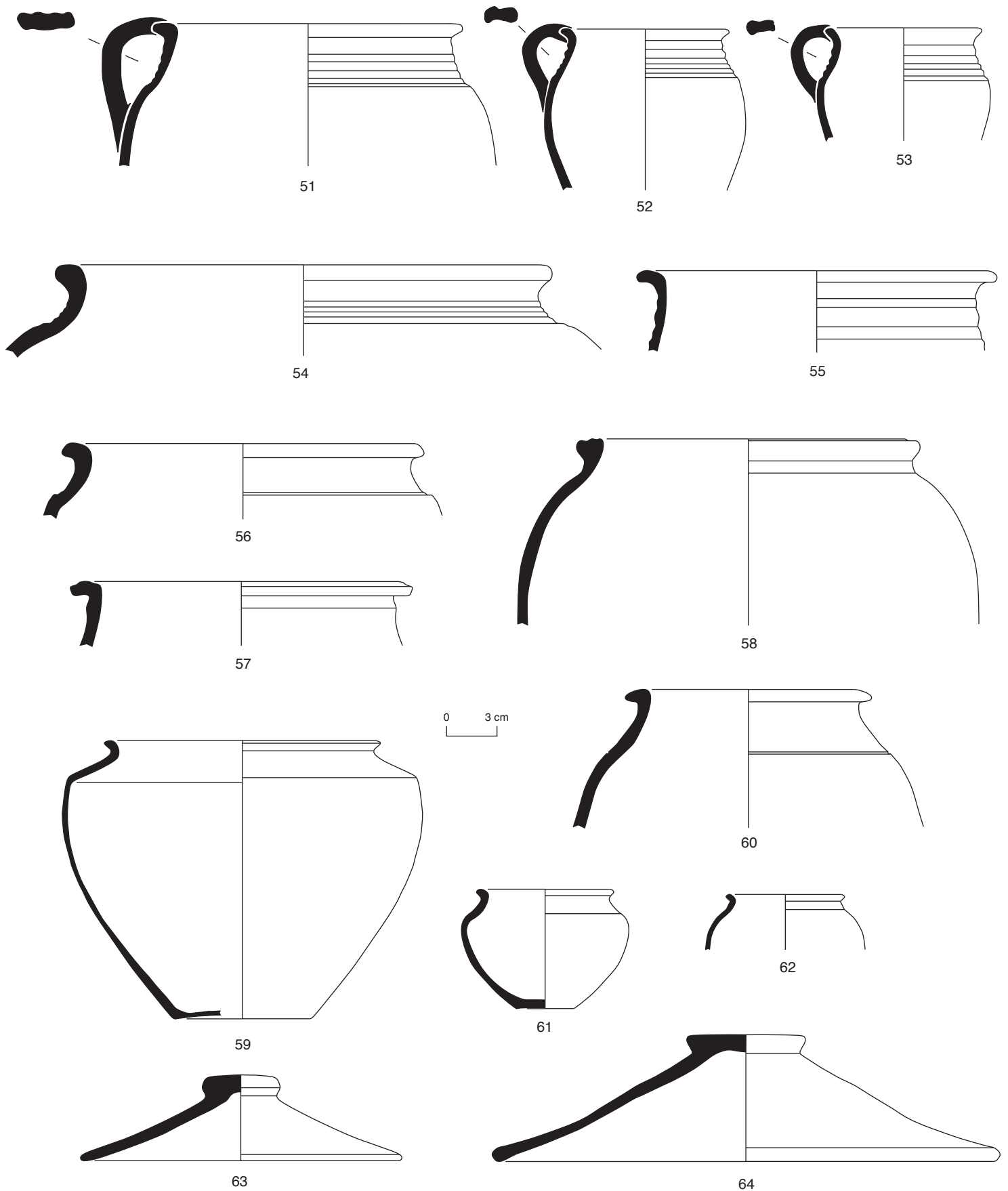

III. annexe 85. Lyon, les contextes précoces des fouilles du « sanctuaire de Cybèle ». Horizon 3C, fosse H2.7 (suite).

Céramique commune grise.

51- CYB.03.H2.7/302: pot à cuire ansé, à col côtelé; 52- CYB.03.H2.7/284: pot à cuire ansé, à col côtelé; 53- CYB.03.H2.7/293: pot à cuire ansé, à col côtelé; 54- CYB.03.H2.7/300: pot à cuire, à col côtelé; 55- CYB.03.H2.7/299: pot à cuire, à col côtelé; 56- CYB.03.H2.7/292: pot à cuire à col lisse; 57- CYB.03.H2.7/305: pot à cuire ou marmite à lèvres débordante; 58- CYB.03.H2.7/354: pot à cuire à lèvres moulurées; 59- CYB.03.H2.7/325: pot à cuire à épaule carénée; 60- CYB.03.H2.7/392: pot; 61- CYB.03.H2.7/308: pot à cuire à épaule carénée; 62- CYB.03.H2.7/341: petit pot; 63- CYB.03.H2.7/275: couvercle; 64- CYB.03.H2.7/276: couvercle

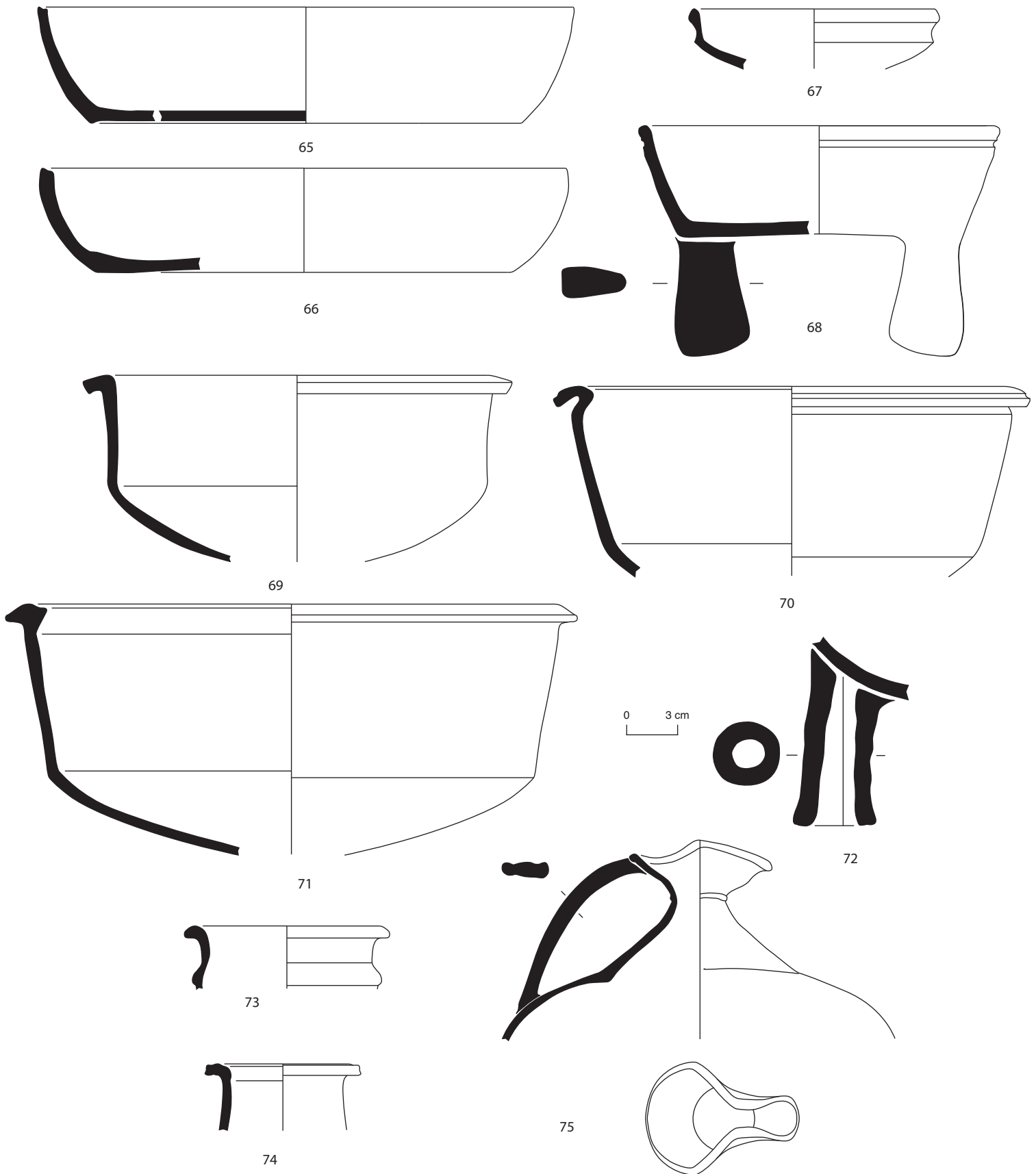

III. annexe 86. Lyon, les contextes précoces des fouilles du « sanctuaire de Cybèle ». Horizon 3C, fosse H2.7 (suite).

Céramique commune siliceuse.

65- CYB.03.H2.7/390: plat à cuire italique, à lèvres bifide, à pâte rouge; 66- CYB.03.H2.7/393: plat à cuire italique, à lèvres bifide, à pâte rouge; 67- CYB.03.H2.7/379: jatte;

68- CYB.03.H2.7/375: marmite tripode; 69- CYB.03.H2.7/356: marmite; 70- CYB.03.H2.7/367: marmite; 71- CYB.03.H2.7/355: marmite; 72- CYB.03.H2.7/376: pied de marmite tubulaire; 73- CYB.03.H2.7/382: col de pichet; 74- CYB.03.H2.7/383: col de pichet; 75- CYB.03.H2.7/281: bouilloire en pâte kaolinique.

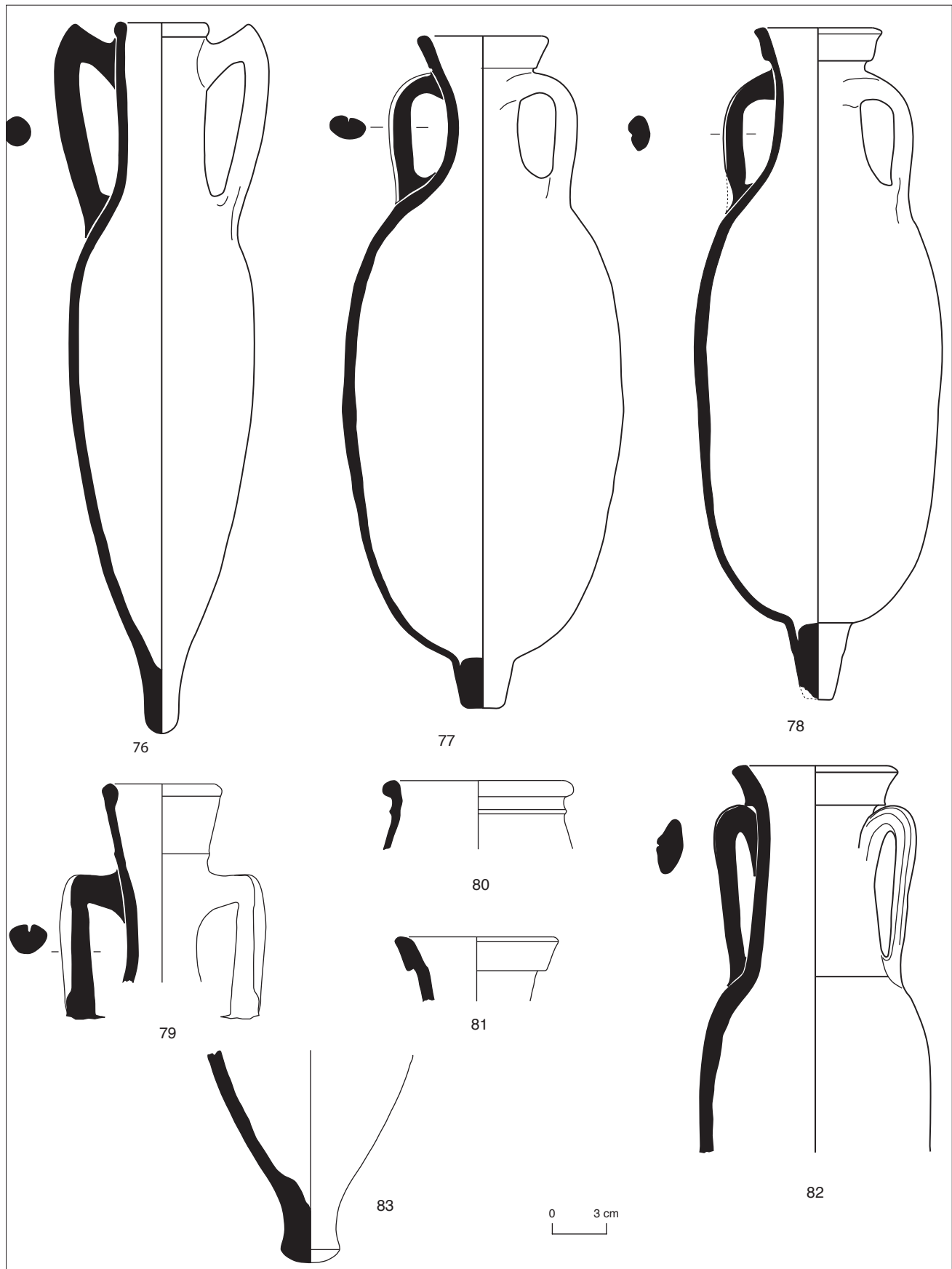

III. annexe 87. Lyon, les contextes précoces des fouilles du « sanctuaire de Cybèle ». Horizon 3C, fosse H2.7 (suite). Amphores.
 76- CYB.03.H2.71 : amphore rhodienne; 77- CYB.03.H2.71 : amphore de Bétique Haltern 70; 78- CYB.03.H2.71 : amphore de Bétique Haltern 70; 79- CYB.03.H2.71 : col d'amphore de Taraconnaise Pascual 1; 80- CYB.03.H2.71 : col d'amphore italique Dressel 21; 81- CYB.03.H2.71 : col d'amphore tripolitaine; 82- CYB.03.H2.71 : col d'amphore de Bétique Dressel 71/1; 83- CYB.03.H2.71 : pilon d'amphore lyonnaise type 2.



Ill. annexe 88. Lyon, les contextes précoces des fouilles du « sanctuaire de Cybèle ». Ensembles de vases provenant des fosses à reliefs de banquets dans l'horizon 3C (photo Musée archéologique de Lyon-Fourvière).



III. annexe 89. Ensemble de céramiques provenant du « sanctuaire de Cybèle » à Lyon. Clichés Musée archéologique de Lyon-Fourvière, repris Bibracte, A. Maillier.

1. Bol type Roanne (CYB 92.A6.9.10). H. 15 cm. Cf. planche 71, n° 7 (Horizon 3B, sondage A6).
2. Gobelet d'Aco de Loyasse signé Hil(arus Aco) (CYB92.A.5/4) H. 11,3 cm. Non représenté (Horizon 2).
3. Gobelet cylindrique (CYB92.A.5/3). H. 14 cm. Non représenté (Horizon 2).
4. Gobelet hémisphérique à pâte grise "granitée" (CYB.03.H2.7/95). H. 5,6 cm. Cf. planche 83, n° 32 (Horizon 3C, fosse H2.7).
5. Céramique sigillée, gobelet décoré (CYB.03.H2.7/10). H. 9 cm. Cf. planche 82, n° 23 (Horizon 3C, fosse H2.7).
6. Gobelet à lèvre concave (CYB.99.D2.94/1). H. 9 cm. Cf. planche 9, n° 3 (Horizon 1A, sondage D2).
7. Céramique à paroi fine, gobelet fuselé (CYB.03.H2.143.1). H. 12,5 cm. Cf. planche 19, n° 7 (Horizon 1A, fosse H2).
8. Gobelet ansé à lèvre concave (CYB.92.A5.19/1). H. 10,5 cm. Non représenté (Horizon 2).

La table ronde sur la chronologie de la fin de l'âge du Fer dans l'est de la France, tenue à Bibracte du 15 au 17 octobre 2007, est née des difficultés rencontrées pour comprendre et utiliser les chronologies relatives de la fin de l'âge du Fer. La bibliographie vieillissante et la dispersion très forte des informations issues des recherches récentes rendaient urgent l'établissement d'un bilan synthétique apte à pallier la carence actuelle de formalisation du cadre chronologique de cette période et à fournir si possible un outil utile à des conclusions historiques.

Ainsi, vingt-six ans après le colloque de Valbonne qui avait traité du même sujet à l'échelle nationale, l'ambition de la table ronde était donc de proposer, en confrontant entre elles des périodisations régionales, un tour d'horizon actualisé de ce moment important de l'histoire de la Gaule de l'Est et de le transmettre à l'ensemble de la communauté scientifique par l'intermédiaire d'une publication.

Les synthèses régionales sur l'est de la France, qui occupent naturellement une place importante de ce volume, sont éclairées par des bilans synthétiques de régions ou de sites périphériques et par les progrès récemment obtenus sur telle ou telle catégorie de mobilier.

Le présent volume dépasse donc largement les ambitions initiales de la table ronde en fournissant un état des connaissances qui concerne une très vaste région, des Alpes au littoral atlantique. On confirme qu'il est possible de définir un cadre chronologique supra-régional, cohérent à l'échelle de l'espace nord-alpin et rythmé par des mutations économiques et techniques qui affectent toute cette zone. On utilise pour cela différents marqueurs chronologiques qui valident le modèle d'innovations techniques et d'importations adoptées rapidement et uniformément dans l'ensemble du territoire étudié. Le panorama synthétique présenté a donc gagné en finesse et constitue une étape importante de la recherche.

Ce volume et les réflexions qu'il suscite constituent donc une excellente feuille de route pour les recherches à venir en matière de chronologie de la fin de l'âge du Fer, essentielle pour mieux positionner les observations archéologiques relatives aux deux derniers siècles avant notre ère sur l'axe d'un temps particulièrement riche en événements et en mutations sociales.



BIBRACTE

Centre archéologique européen

F - 58370 GLUX EN GLENNE / Tél. : (33) 03 86 78 69 00 / Fax : (33) 03 86 78 65 70
E-mail : info@bibracte.fr Site web : <http://www.bibracte.fr>

ISSN : 1281-430X ISBN : 978-2-909668-74-1

Prix de vente : 35 €.

code barre